

T* - TC* - TH* 92 Series
102 Series
108 Series
118 Series
122 Series

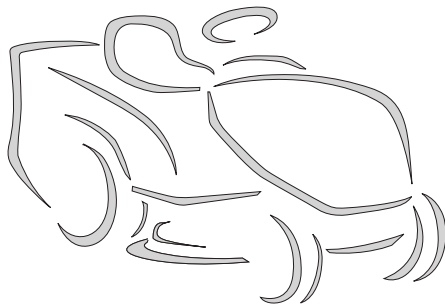

IT Tosaerba con conducente a bordo seduto - MANUALE DI ISTRUZIONI

ATTENZIONE: prima di usare la macchina, leggere attentamente il presente libretto.

BG Косачка със седнал водач - УПЪТВАНЕ ЗА УПОТРЕБА

ВНИМАНИЕ: преди да използвате машината прочетете внимателно настоящата книжка.

BS Traktorska kosilica (traktorčić) - UPUTSTVO ZA UPOTREBU

PAŽNJA: prije nego što koristite ovu mašinu, pažljivo pročitajte priručnik s uputama.

CS Sekačka se sedící obsluhou - NÁVOD K POUŽITÍ

UPOZORNĚNÍ: před použitím stroje si pozorně přečtěte tento návod k použití.

DA Havetraktor - BRUGSANVISNING

ADVARSEL: læs instruktionsbogen omhyggeligt igennem, før du tager denne maskine i brug.

DE Aufsitzmäher (Rasenmäher mit Fahrersitz mit sitzendem Benutzer)
GEBRAUCHSANWEISUNG

ACHTUNG: vor inbetriebnahme des Geräts die Gebrauchsanleitung aufmerksam lesen.

EL Χλοοκοπτικό τρακτέρ με εποχούμενο χειριστή - ΟΔΗΓΙΕΣ ΧΡΗΣΗΣ

ΠΡΟΣΟΧΗ: πριν χρησιμοποιήσετε το μηχάνημα, διαβάστε προσεκτικά το παρόν εγχειρίδιο.

EN Ride-on lawnmower with seated operator - OPERATOR'S MANUAL

WARNING: read thoroughly the instruction booklet before using the machine.

ES Cortadora de pasto con conductor sentado
MANUAL DE INSTRUCCIONES

ATENCIÓN: antes de utilizar la máquina, leer atentamente el presente manual.

ET Istuva juhiga muruniitja - KASUTUSJUHEND

TÄHELEPANU: enne masina kasutamist lugeda tähelepanelikult antud kasutusjuhendit.

FI Päältäajettava ruohonleikkuri - KÄYTTÖOHJEET

VAROITUS: lue käyttöopas huolellisesti ennen koneen käyttöä.

FR Tondeuse à gazon à conducteur assis - MANUEL D'UTILISATION

ATTENTION: lire attentivement le manuel avant d'utiliser cette machine.

HR Sjedeća kosilica trave s operaterom - PRIRUČNIK ZA UPORABO

POZOR: prije uporabe stroja, pažljivo pročitajte ovaj priručnik.

HU Vezetőülékes fűnyírógép - HASZNÁLATI UTASÍTÁS

FIGYELEM! a gép használata előtt olvassa el figyelmesen a jelen kézikönyvet.



- LT** **Balninė vejapjovė su sėdinčiu operatoriumi**
NAUDOJIMO INSTRUKCIJOS
DĖMESIO: prieš naudojant įrenginį, atidžiai perskaityti šį naudotojo vadovą.
- LV** **Sēžot vadāma zālienu pļaujmašīna - LIETOŠANAS INSTRUKCIJA**
UZMANĪBU: pirms aparāta lietošanai rūpīgi izlasiet doto instrukciju.
- MK** **Тревокосачка со седнат управувач - УПАТСТВА ЗА УПОТРЕБА**
ВНИМАНИЕ: прочитайте го внимателно ова упатство пред да ја користите машината.
- NL** **Grasmaaier met zittende bediener - GEBRUIKERSHANDLEIDING**
LET OP: vooraleer de machine te gebruiken, dient men deze handleiding aandachtig te lezen.
- NO** **Sittegressklipper - INSTRUKSJONSBOK**
ADVARSEL: les denne bruksanvisningen nøye før du bruker maskinen.
- PL** **Kosiarka z operatorem jadącym, w pozycji siedzącej na maszynie**
INSTRUKCJE OBSŁUGI
OSTRZEŻENIE: przed użyciem maszyny, należy uważnie przeczytać niniejszą instrukcję.
- PT** **Corta-relvas para operador sentado - MANUAL DE INSTRUÇÕES**
ATENÇÃO: antes de usar a máquina, leia atentamente o presente manual.
- RO** **Maşină de tuns iarba cu şofer la volan - MANUAL DE INSTRUCȚIUNI**
ATENȚIE: înainte de a utiliza maşina, citiți cu atenție manualul de față.
- RU** **Ездовая носилка с сиденьем - РУКОВОДСТВО ПО КСПЛУАТАЦИИ**
ВНИМАНИЕ: прежде чем пользоваться оборудованием, внимательно прочтите это руководство по эксплуатации.
- SK** **Kosačka so sediacou obsluhou - NÁVOD NA POUŽITIE**
UPOZORNENIE: pred použitím stroja si pozorne prečítajte tento návod.
- SL** **Traktorska kosilnica - PRIROČNIK ZA UPORABO**
POZOR: preden uporabite stroj, pazljivo preberite priročnik z navodili.
- SR** **Traktorska kosačica (traktorčić) - PRIRUČNIK SA UPUTSTVIMA**
PAŽNJA: pre korišćenja mašine pažljivo pročitati ovaj priručnik.
- SV** **Åkgräsklippare och främre klippning - BRUKSANVISNING**
WARNING: läs igenom hela detta häfte innan du använder maskinen.
- TR** **Oturun sürücülü çim biçme makinesi - KULLANIM KILAVUZU**
DİKKAT: makineyi kullanmadan önce talimatlar içeren kilavuzu dikkatle okuyun.

ITALIANO - Istruzioni Originali	IT
БЪЛГАРСКИ - Инструкция за експлоатация	BG
BOSANSKI - Prijevod originalnih uputa	BS
ČESKY - Překlad původního návodu k používání	CS
DANSK - Oversættelse af den originale brugsanvisning	DA
DEUTSCH - Übersetzung der Originalbetriebsanleitung	DE
ΕΛΛΗΝΙΚΑ - Μετάφραση των πρωτοτύπων οδηγιών	EL
ENGLISH - Translation of the original instruction	EN
ESPAÑOL - Traducción del Manual Original	ES
EESTI - Algupärase kasutusjuhendi tõlge	ET
SUOMI - Alkuperäisten ohjeiden käännös	FI
FRANÇAIS - Traduction de la notice originale	FR
HRVATSKI - Prijevod originalnih uputa	HR
MAGYAR - Eredeti használati utasítás fordítása	HU
LIETUVIŠKAI - Originalių instrukcijų vertimas	LT
LATVIEŠU - Instrukciju tulkojums no oriģināl valodas	LV
МАКЕДОНСКИ - Превод на оригиналните упатства	MK
NEDERLANDS - Vertaling van de oorspronkelijke gebruiksaanwijzing	NL
NORSK - Oversettelse av den originale bruksanvisningen	NO
POLSKI - Tłumaczenie instrukcji oryginalnej	PL
PORTUGUÊS - Tradução do manual original	PT
ROMÂN - Traducerea manualului fabricantului	RO
РУССКИЙ - Перевод оригинальных инструкций	RU
SLOVENSKY - Preklad pôvodného návodu na použitie	SK
SLOVENŠČINA - Prevod izvornih navodil	SL
SRPSKI - Prevod originalnih uputstva	SR
SVENSKA - Översättning av bruksanvisning i original	SV
TÜRKÇE - Orijinal Talimatların Tercümesi	TR

1

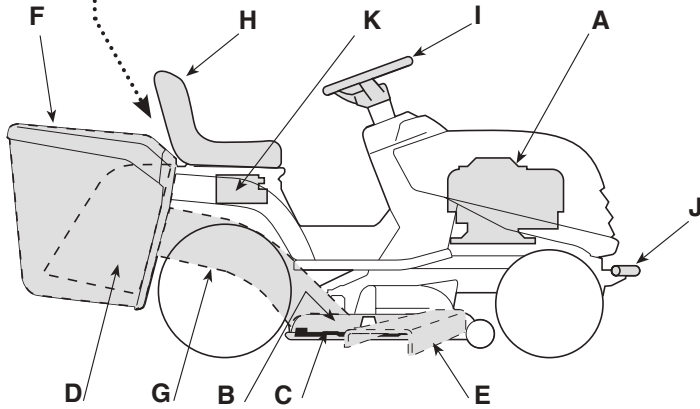
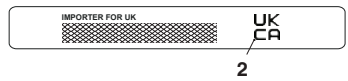
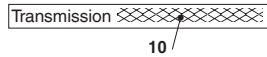
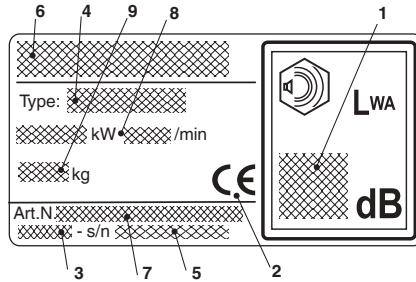

2

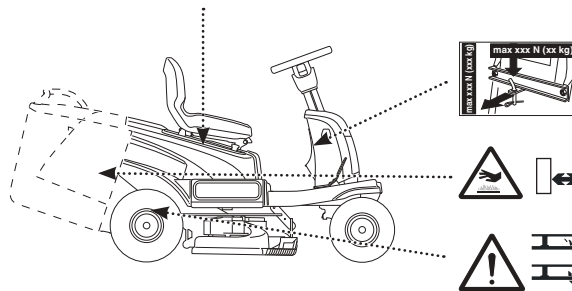

3

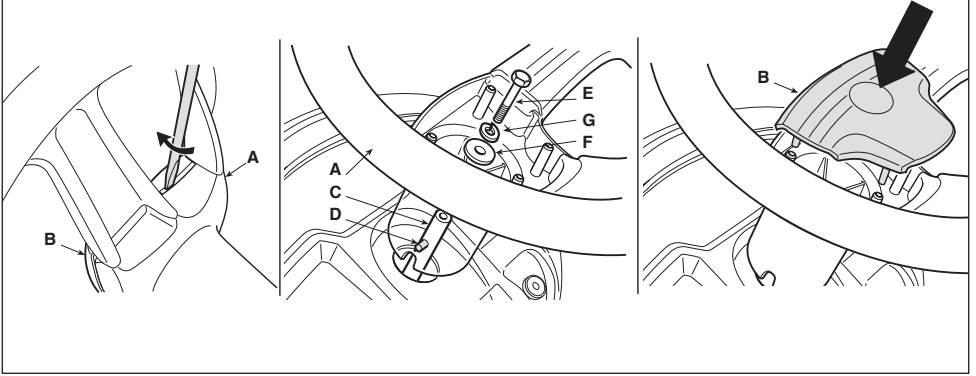

4

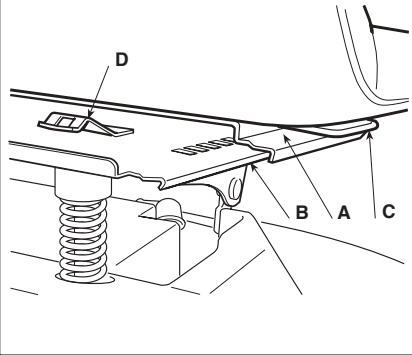

5

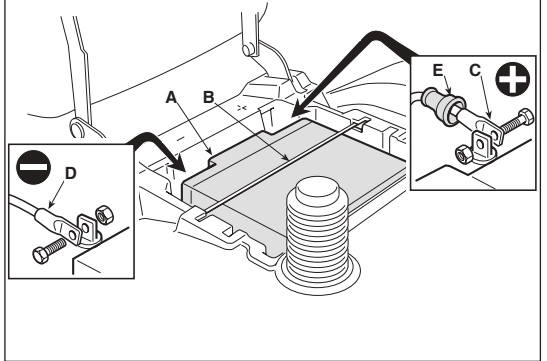

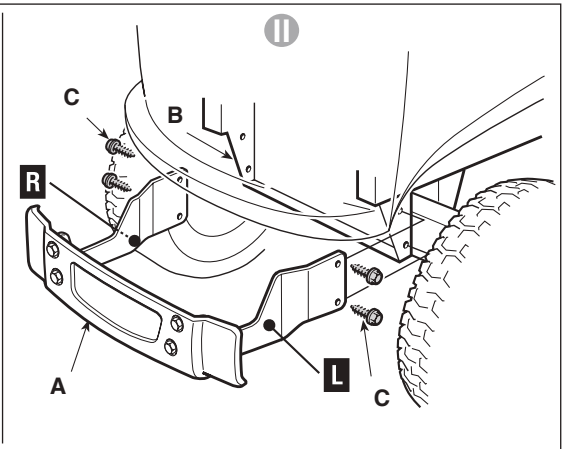
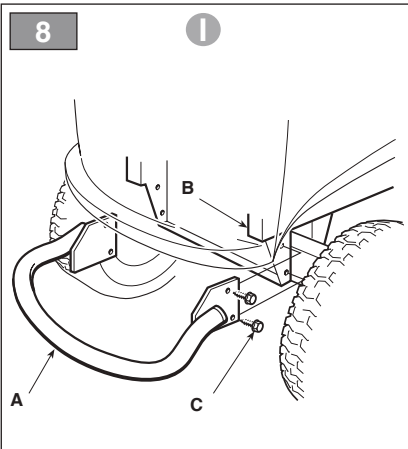
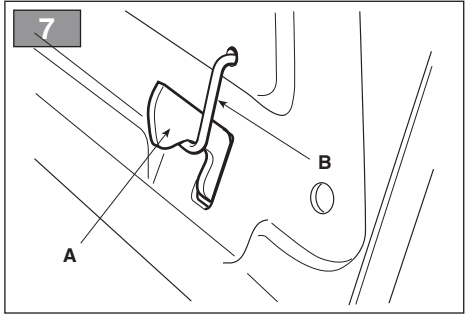
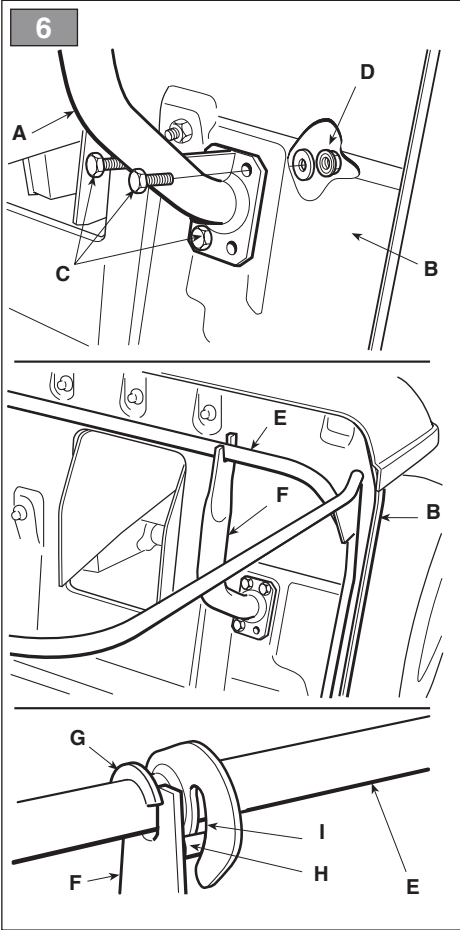

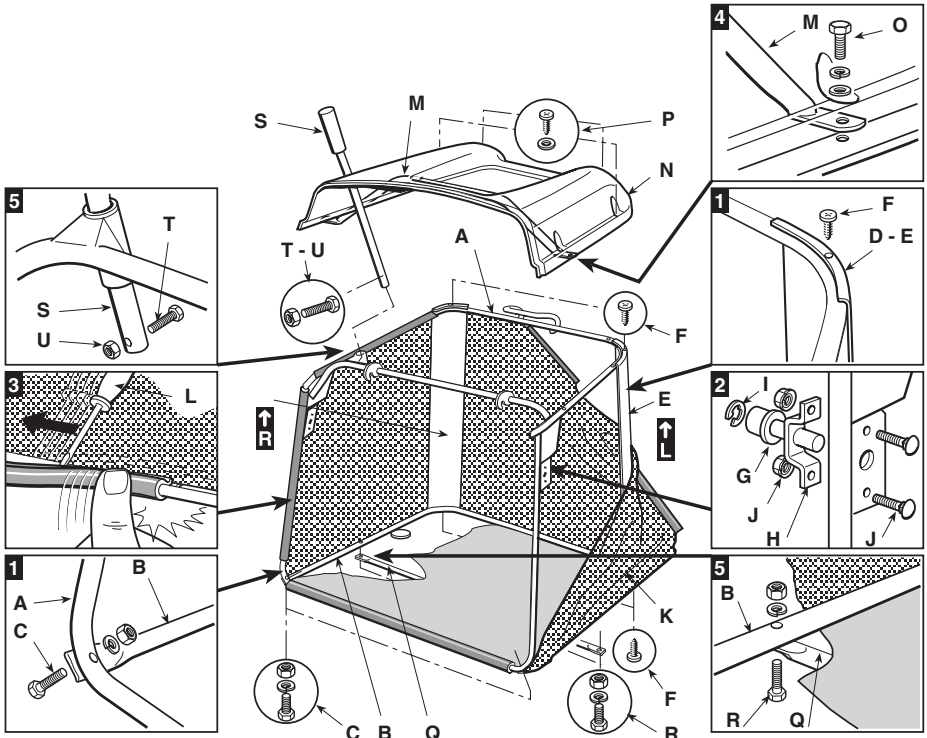

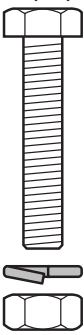

- C (x 2)**

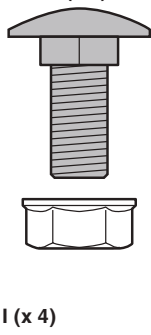

 - F (x 4)**

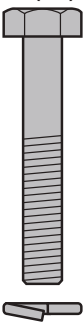

 - J (x 4)**

 - O (x 2)**

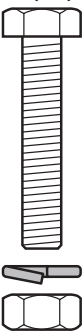

 - P (x 4)**

 - R (x 4)**

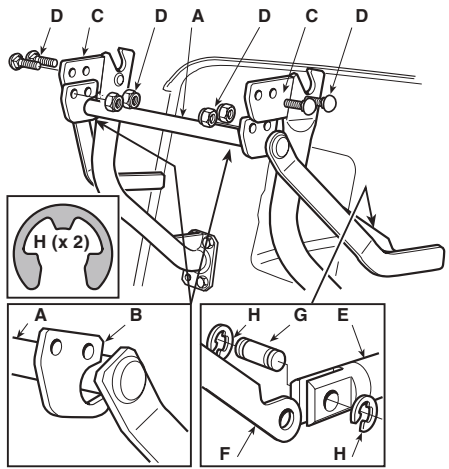

 - T-U**

- I (x 4)**
- 

10

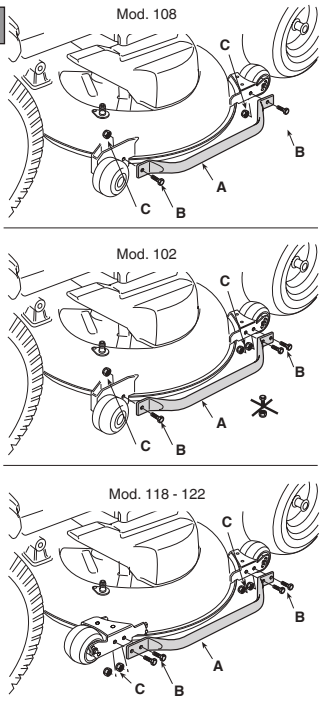

11



12

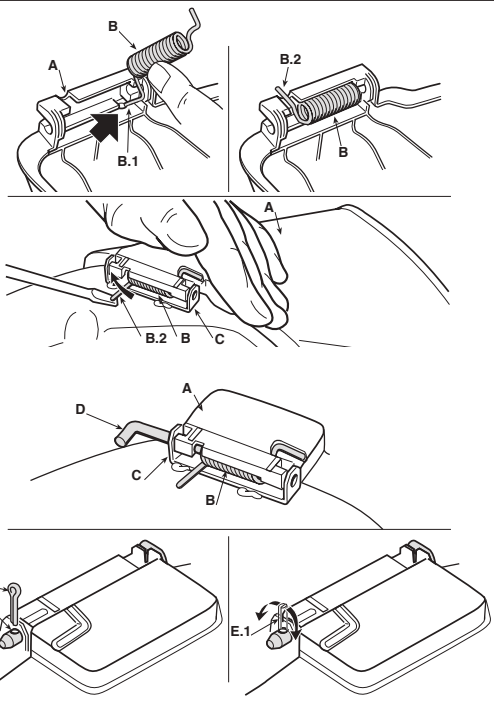

13

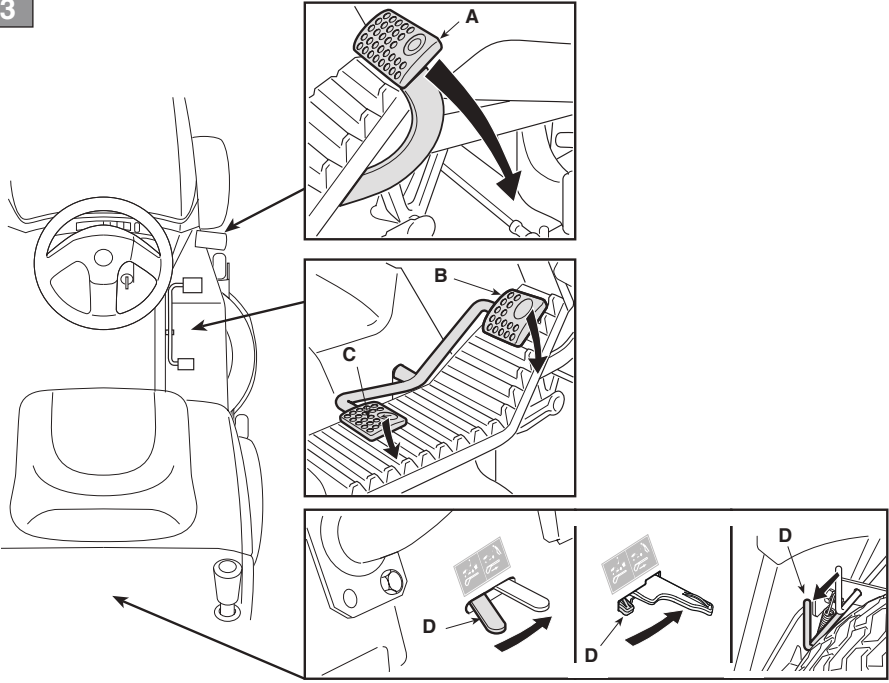

14

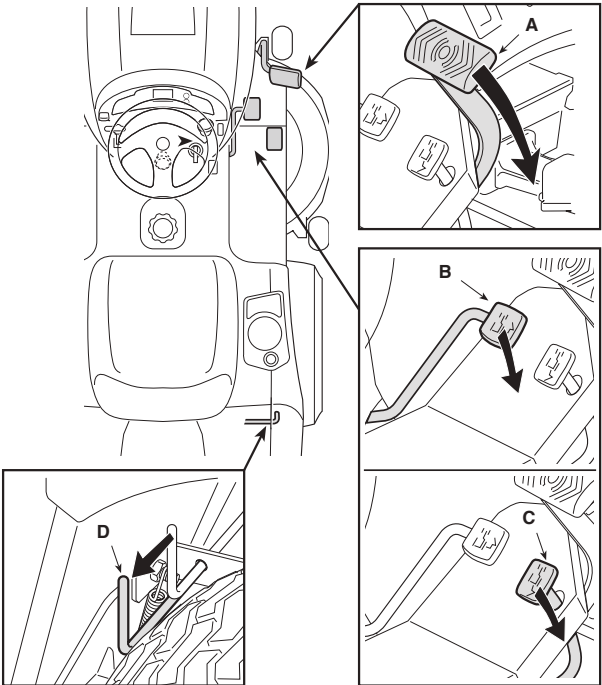

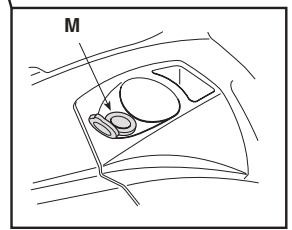
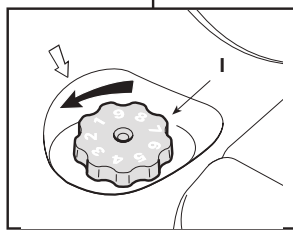
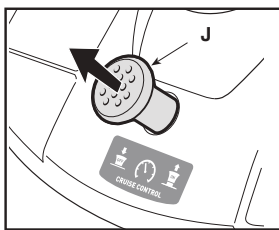
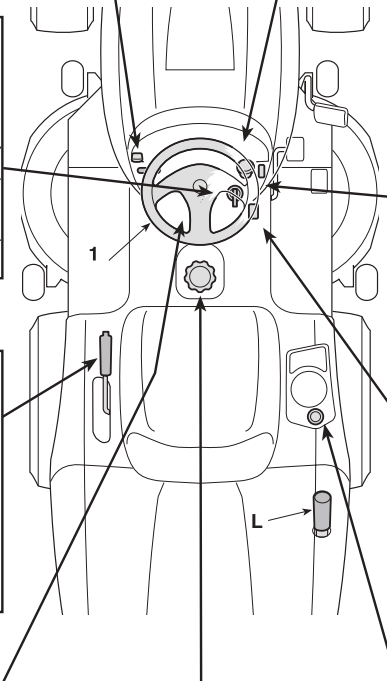
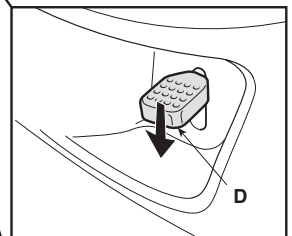
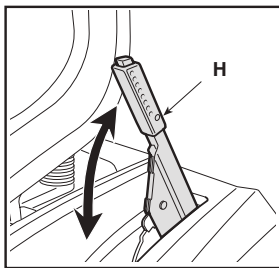
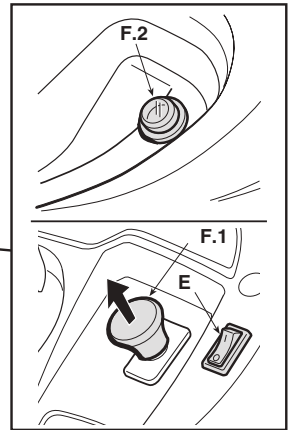
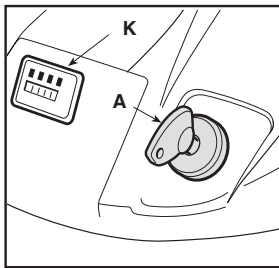
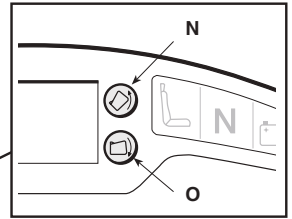
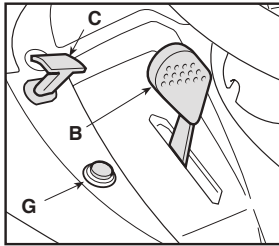

I

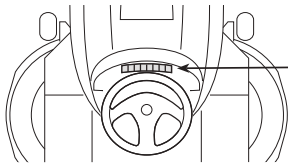

II

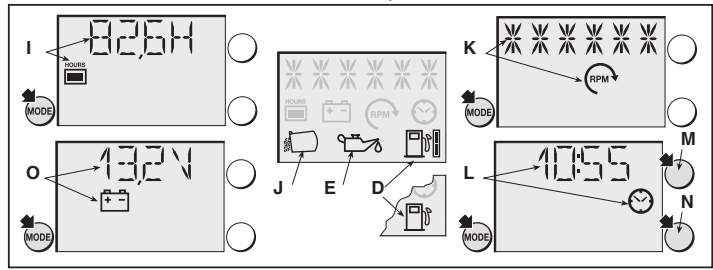
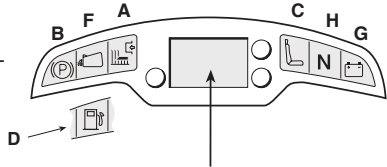
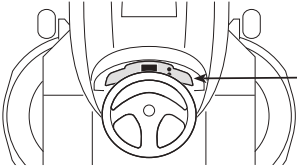

III

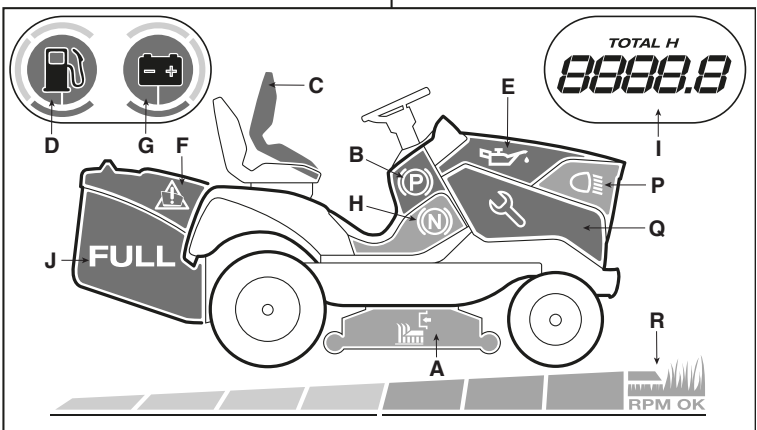
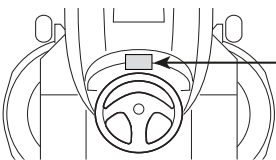

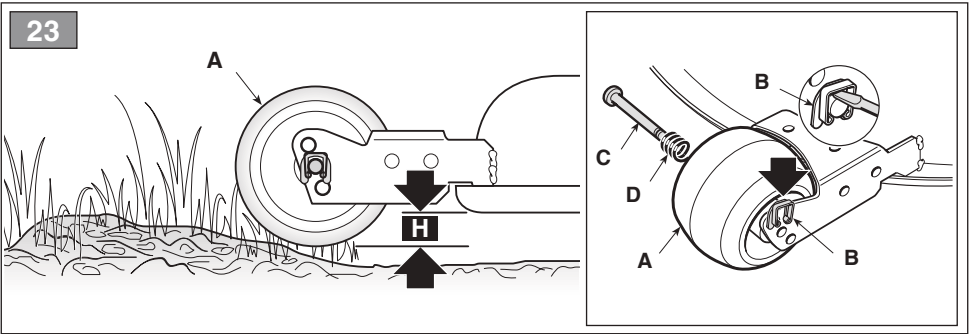
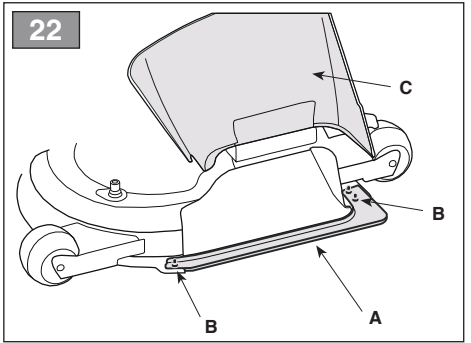
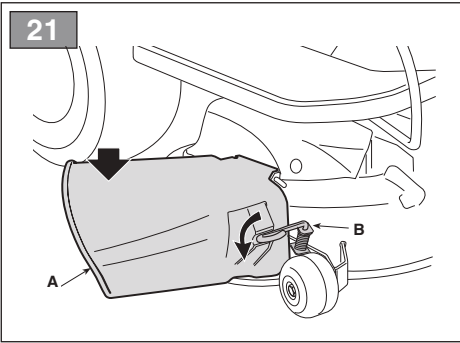
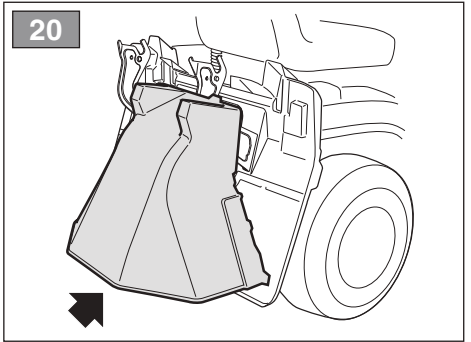
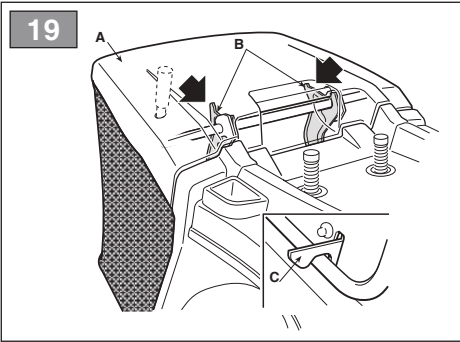
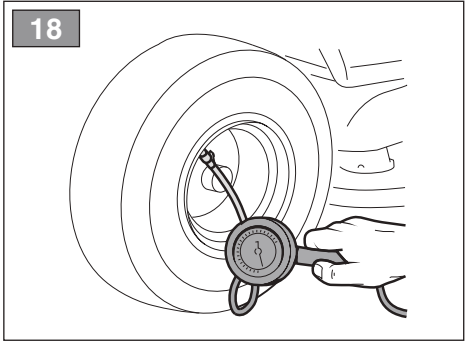
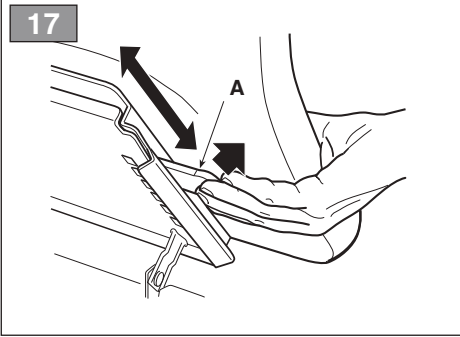

24

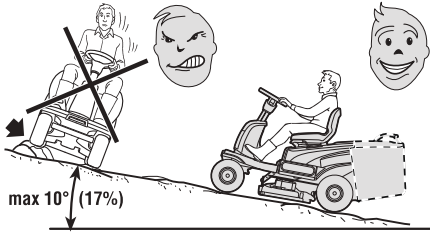

25

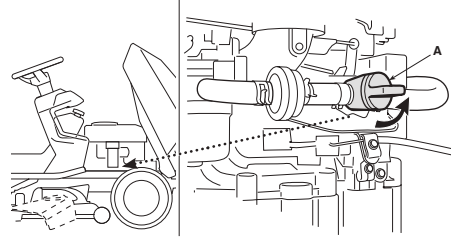

26

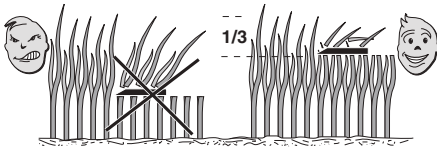

27

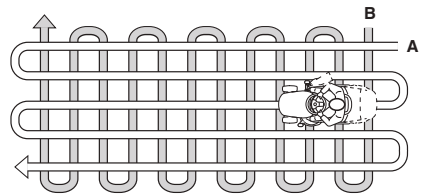

28

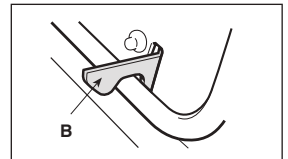
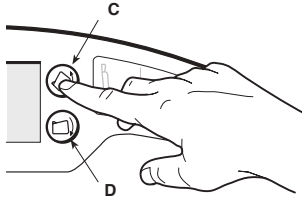
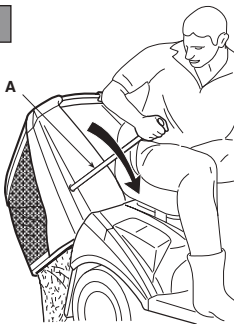

29

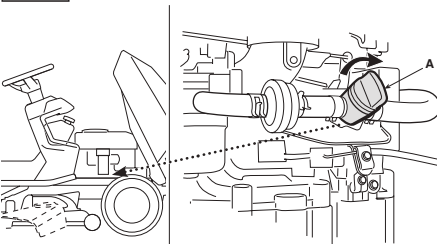

30

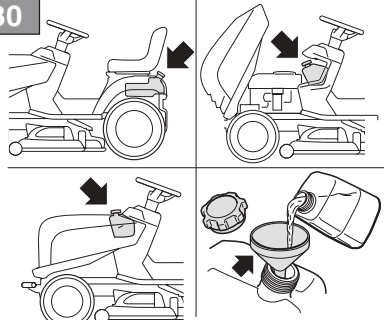

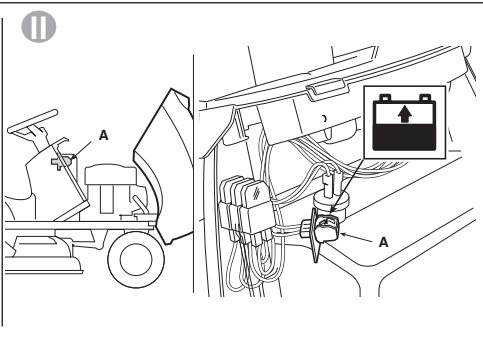
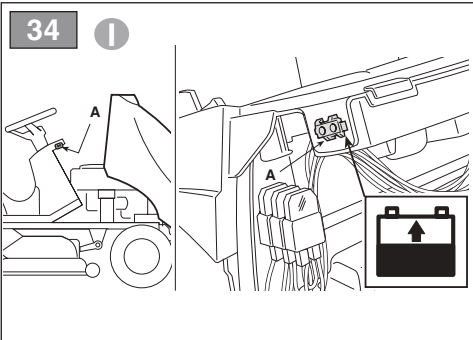
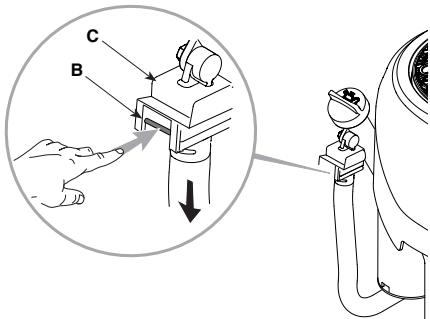
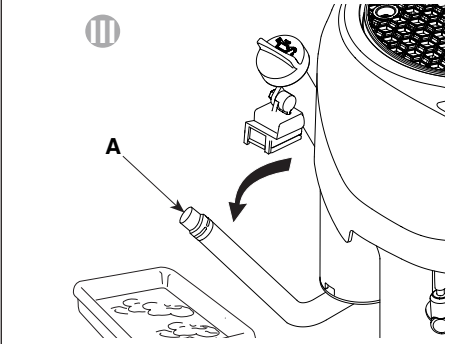
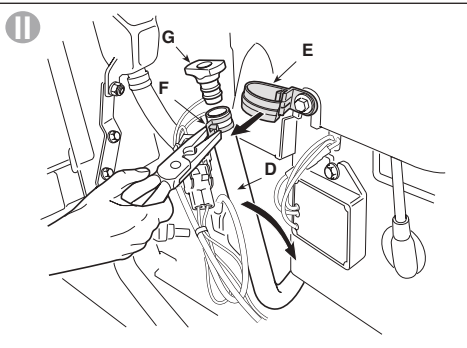
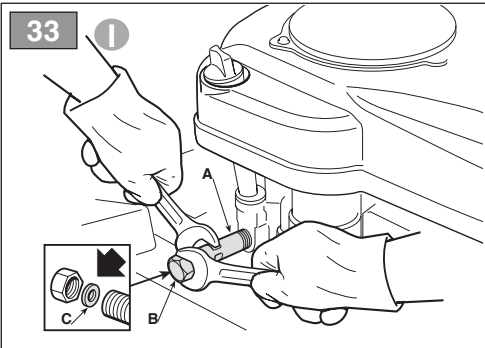
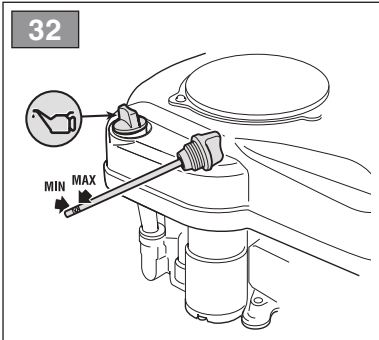
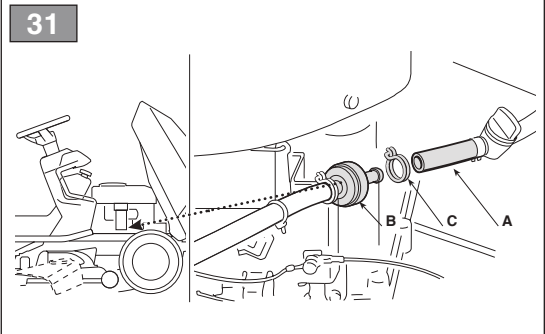

35

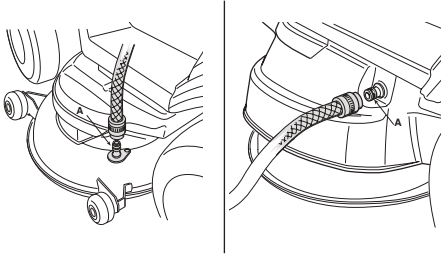

36

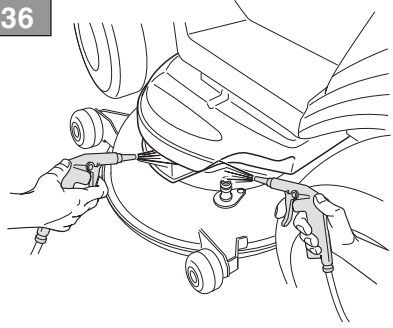

37

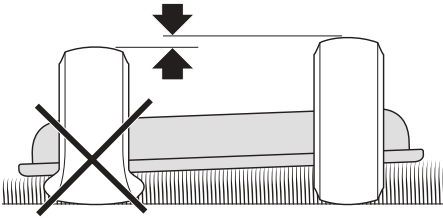

38

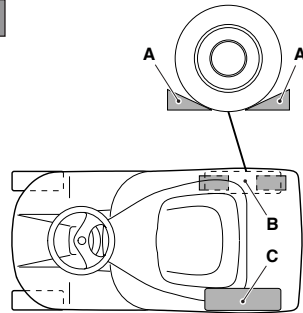

39

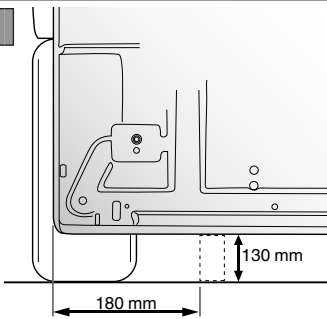

40

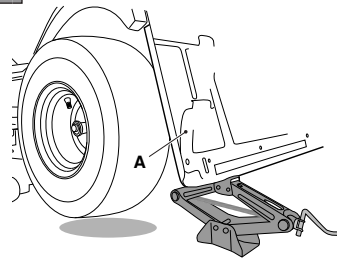

41

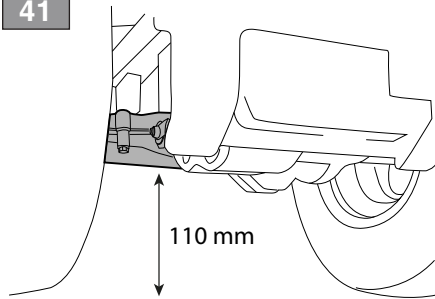

42

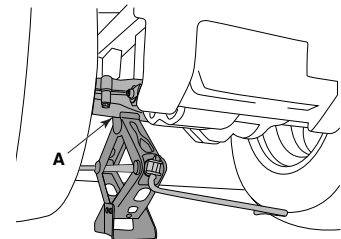

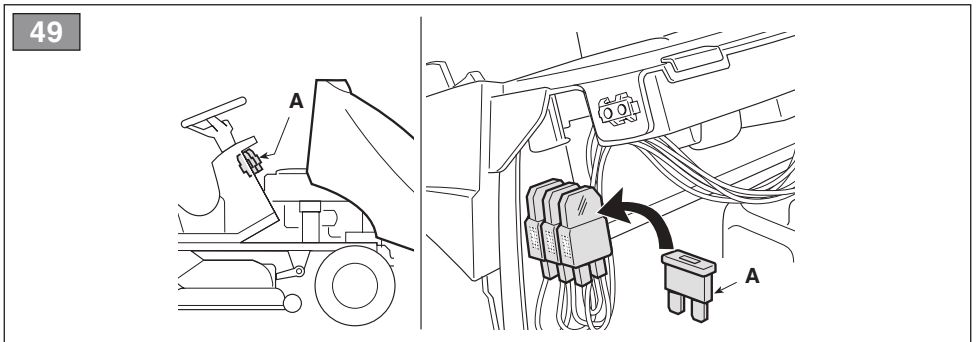
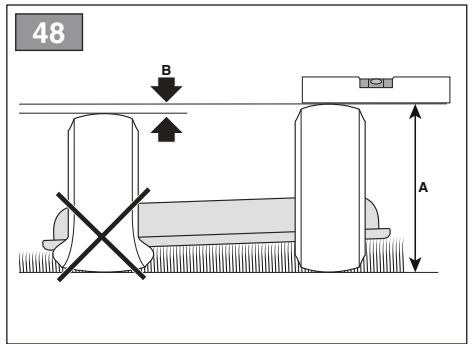
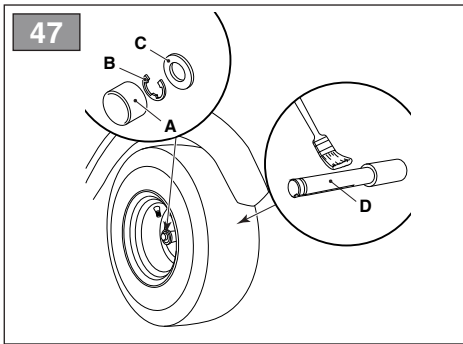
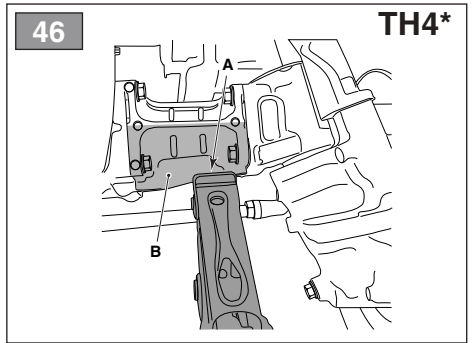
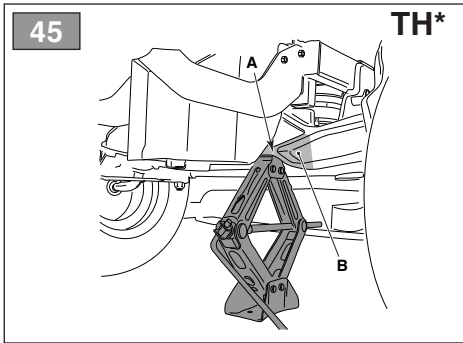
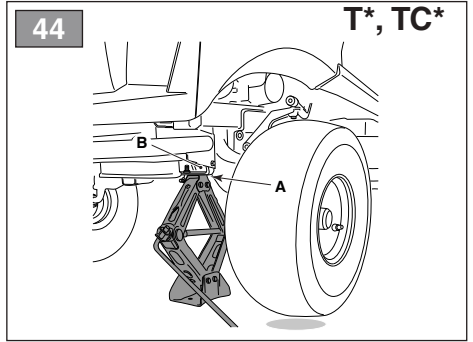
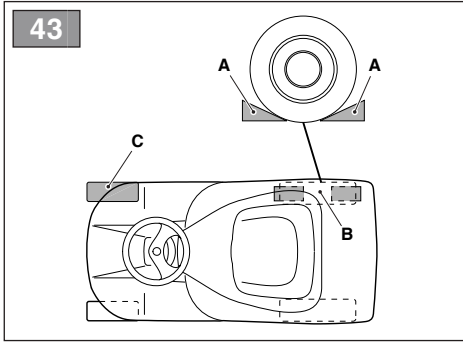

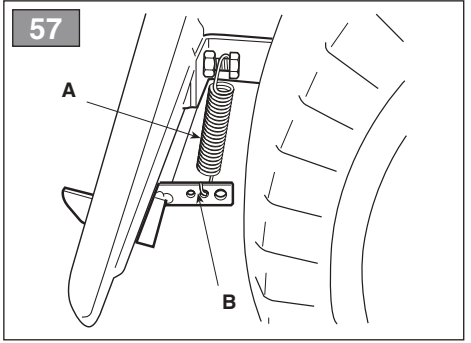
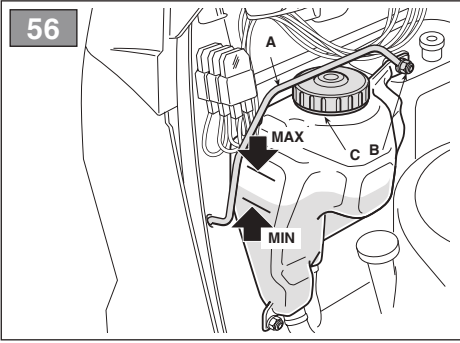
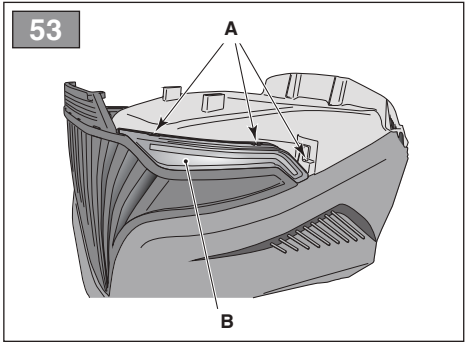
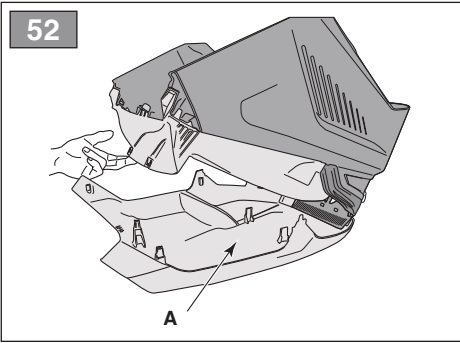
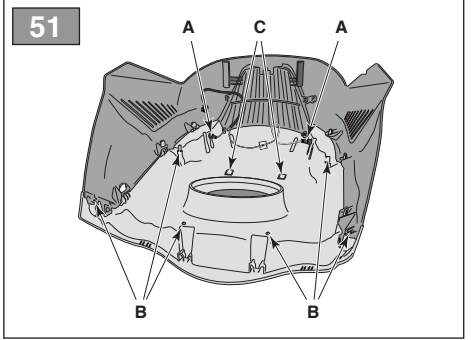
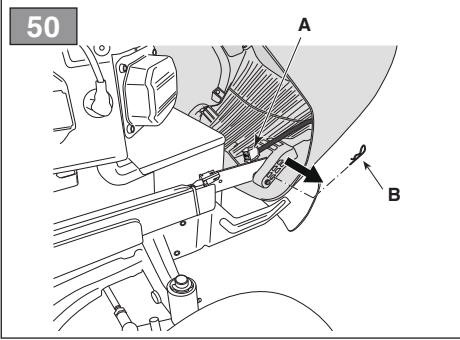
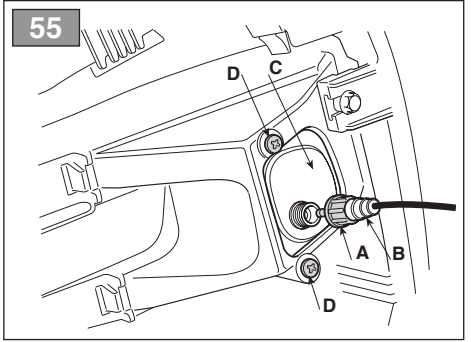
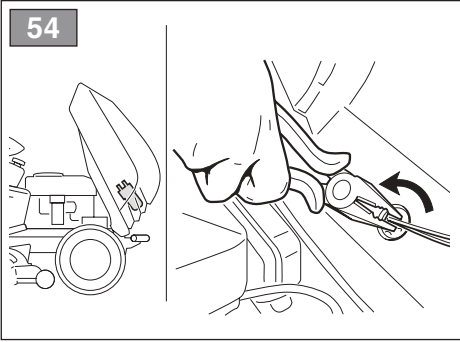

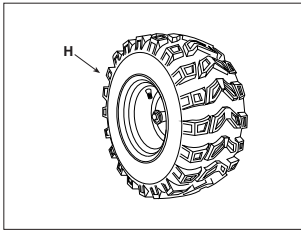
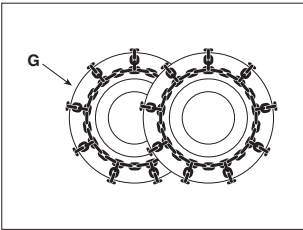
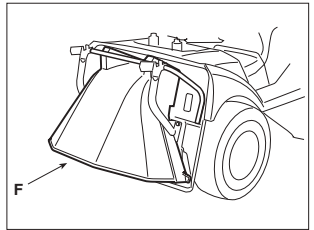
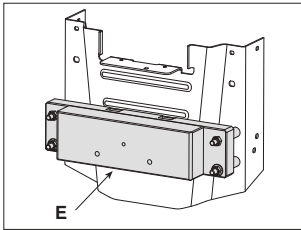
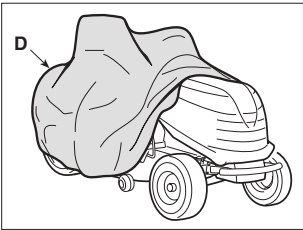
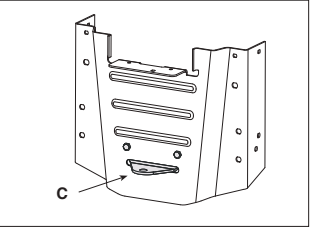
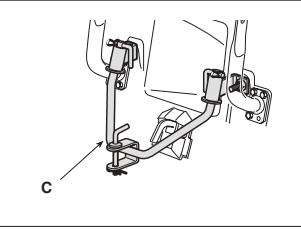
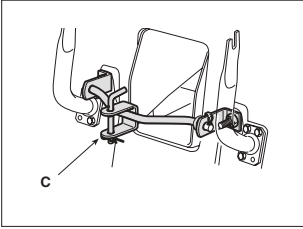
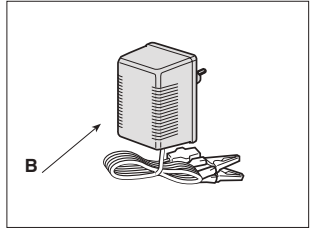
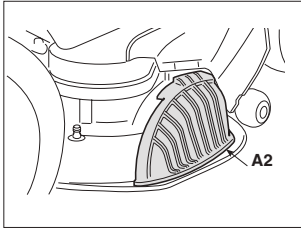
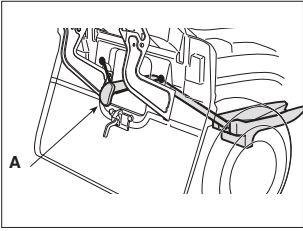

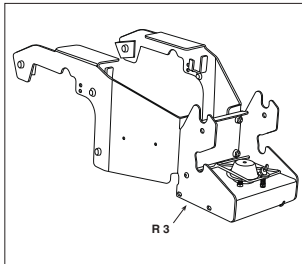
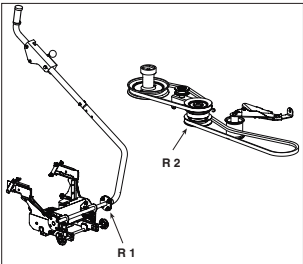
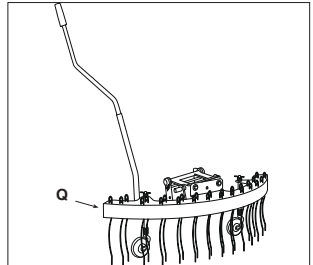
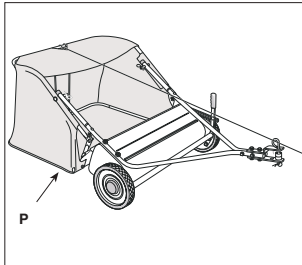
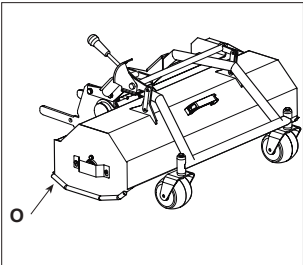
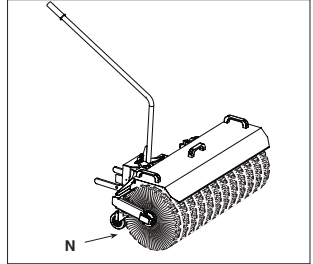
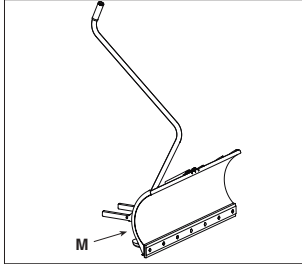
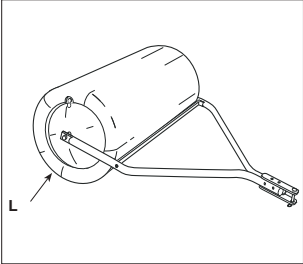
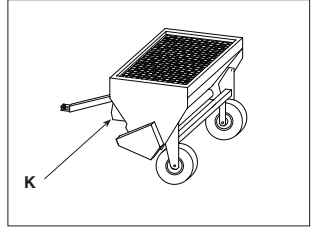
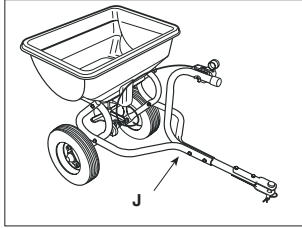
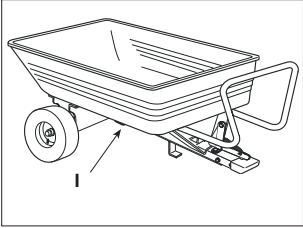

[1]	DATI TECNICI		T* - TC* 92 Series	T* - TC* 102 Series
[2]	Potenza nominale *	kW	6,0 ÷ 11,2	6,0 ÷ 12,4
[3]	Giri al minuto *	min ⁻¹	2600 ÷ 2700 ± 100	2300 ÷ 2500 ± 100
[4]	Impianto elettrico	V	12	12
[5]	Capacità del serbatoio carburante	l	7,0	7,0
[6]	Pneumatici anteriori		15 x 6,00-6	15 x 6,00-6
[7]	Pneumatici posteriori		18 x 8,50-8	18 x 8,50-8
[8]	Pressione gonfiaggio anteriore	bar	1,0	1,0
[9]	Pressione gonfiaggio posteriore	bar	1,2	1,2
[10]	Altezza di taglio	cm	3 ÷ 9	3 ÷ 9
[11]	Larghezza di taglio	cm	88	101
[12]	Raggio minimo di erba non tagliata	cm	101	96
[13]	Codice dispositivo di taglio		82004344/1-82004345/1 (standard+mulching)	82004341/1-82004340/1 (standard) 82004348/0-82004347/0 (mulching)
[14]	Velocità di avanzamento (indicativa) a 3000 min ⁻¹	km/h	0 ÷ 8,8	0 ÷ 8,8
[15]	Limite di velocità con catene da neve (se accessorio previsto)	km/h	8,8	8,8
[16]	Limite di carico per dispositivo di traino (Forza verticale massima)	N (kg)	245 (25)	245 (25)
[17]	Limite di carico per dispositivo di traino (Peso massimo rimorchiabile)	N (kg)	980 (100)	980 (100)
[18]	Inclinazione massima consentita		10° (17%)	10° (17%)
[19]	Dimensioni			
[20]	Lunghezza	mm		
[21]	Lunghezza con sacco (Lunghezza senza sacco)	mm	2300 ÷ 2418 1780	2300 ÷ 2418 1780
[22]	Larghezza	mm	956	1050
[23]	Larghezza con deflettore di scarico laterale (Larghezza senza deflettore di scarico laterale)			
[24]	Altezza	mm	1070	1070
[25]	Massa della macchina con serbatoio vuoto *	kg	220 ÷ 225	216 ÷ 240
[26]	Livello di pressione acustica (max.)	dB(A)	84	84
[27]	Incertezza di misura	dB(A)	2,6	1,7
[28]	Livello di potenza acustica misurato (max.)	dB(A)	99	100
[27]	Incertezza di misura	dB(A)	1,7	0,8
[29]	Livello di potenza acustica garantito	dB(A)	100	100
[30]	Livello di vibrazioni al posto di guida (max.)	m/s ²	1,7	1
[27]	Incertezza di misura	m/s ²	0,85	0,23
[31]	Livello di vibrazioni al volante (max.)	m/s ²	2,4	4
[27]	Incertezza di misura	m/s ²	1,2	2,31

* Per il dato specifico, fare riferimento a quanto indicato nell'etichetta di identificazione della macchina.

[1]	DATI TECNICI		T* 108 Series	T* 118 Series
[2]	Potenza nominale *	kW	8,2 ÷ 13,59	11,2 ÷ 13,59
[3]	Giri al minuto *	min ⁻¹	2600 ÷ 2700 ± 100	2700 ± 100
[4]	Impianto elettrico	V	12	12
[5]	Capacità del serbatoio carburante	l	8,0	14,0
[6]	Pneumatici anteriori		15 x 6,00-6	15 x 6,00-6 16 x 6,00-8
[7]	Pneumatici posteriori		18 x 8,50-8 20 x 10,00-10	20 x 10,0-10
[8]	Pressione gonfiaggio anteriore	bar	1,0	1,0
[9]	Pressione gonfiaggio posteriore	bar	1,4	1,4
[10]	Altezza di taglio	cm	3 ÷ 9	3 ÷ 9
[11]	Larghezza di taglio	cm	105	121
[12]	Raggio minimo di erba non tagliata	cm	120	111
[13]	Codice dispositivo di taglio		182004370/0 (standard) 182004357/0 (mulching)	182004359/0 (standard) 182004361/0 (mulching)
[14]	Velocità di avanzamento (indicativa) a 3000 min ⁻¹	km/h	0 ÷ 9,2	0 ÷ 9,2
[15]	Limite di velocità con catene da neve (se accessorio previsto)	km/h	9,2	9,2
[16]	Limite di carico per dispositivo di traino (Forza verticale massima)	N (kg)	294 (30)	294 (30)
[17]	Limite di carico per dispositivo di traino (Peso massimo rimorchiabile)	N (kg)	490 (50)	490 (50)
[18]	Inclinazione massima consentita		10° (17%)	10° (17%)
[19]	Dimensioni			
[20]	Lunghezza	mm	1860	1860
[21]	Lunghezza con sacco (Lunghezza senza sacco)	mm	- -	- -
[22]	Larghezza	mm	-	-
[23]	Larghezza con deflettore di scarico laterale (Larghezza senza deflettore di scarico laterale)		1330 (1118)	1520 (1300)
[24]	Altezza	mm	1095	1095
[25]	Massa della macchina con serbatoio vuoto *	kg	200 ÷ 240	230 ÷ 270
[26]	Livello di pressione acustica (max.)	dB(A)	83	88
[27]	Incertezza di misura	dB(A)	1,2	0,5
[28]	Livello di potenza acustica misurato (max.)	dB(A)	100	105
[27]	Incertezza di misura	dB(A)	0,63	0,78
[29]	Livello di potenza acustica garantito	dB(A)	100	105
[30]	Livello di vibrazioni al posto di guida (max.)	m/s ²	0,7	0,7
[27]	Incertezza di misura	m/s ²	0,25	0,16
[31]	Livello di vibrazioni al volante (max.)	m/s ²	2,3	2,3
[27]	Incertezza di misura	m/s ²	0,92	0,92

* Per il dato specifico, fare riferimento a quanto indicato nell'etichetta di identificazione della macchina.

[1]	DATI TECNICI		T* - TC* 122 Series	TH* 102 Series
[2]	Potenza nominale *	kW	11,2 ÷ 13,9	6,0 ÷ 12,4
[3]	Giri al minuto *	min ⁻¹	2600 ÷ 2900 ± 100	2400 ÷ 2500 ± 100
[4]	Impianto elettrico	V	12	12
[5]	Capacità del serbatoio carburante	l	7,0	10
[6]	Pneumatici anteriori		15 x 6,00-6	16 x 6,00-8
[7]	Pneumatici posteriori		18 x 8,50-8	20 x 10,0-10
[8]	Pressione gonfiaggio anteriore	bar	1,0	1,0
[9]	Pressione gonfiaggio posteriore	bar	1,2	1,4
[10]	Altezza di taglio	cm	3 ÷ 9	2 ÷ 10
[11]	Larghezza di taglio	cm	121	101
[12]	Raggio minimo di erba non tagliata	cm	90	101
[13]	Codice dispositivo di taglio		82004343/0-82004342/0 (standard) 82004350/0-82004349/0 (mulching)	82004341/1-82004340/1 (standard) 82004348/0-82004347/0 (mulching)
[14]	Velocità di avanzamento (indicativa) a 3000 min ⁻¹	km/h	0 ÷ 8,8	0 ÷ 9,8
[15]	Limite di velocità con catene da neve (se accessorio previsto)	km/h	8,8	9,8
[16]	Limite di carico per dispositivo di traino (Forza verticale massima)	N (kg)	245 (25)	245 (25)
[17]	Limite di carico per dispositivo di traino (Peso massimo rimorchiabile)	N (kg)	980 (100)	980 (100)
[18]	Inclinazione massima consentita		10° (17%)	10° (17%)
[19]	Dimensioni			
[20]	Lunghezza	mm		
[21]	Lunghezza con sacco (Lunghezza senza sacco)	mm	2300 ÷ 2418 1780	2620 2000
[22]	Larghezza	mm	1260	1055
[23]	Larghezza con deflettore di scarico laterale (Larghezza senza deflettore di scarico laterale)			
[24]	Altezza	mm	1070	1200
[25]	Massa della macchina con serbatoio vuoto *	kg	216 ÷ 240	270 ÷ 310
[26]	Livello di pressione acustica (max.)	dB(A)	89,2	84,7
[27]	Incertezza di misura	dB(A)	0,2	0,3
[28]	Livello di potenza acustica misurato (max.)	dB(A)	104	100
[27]	Incertezza di misura	dB(A)	0,81	0,2
[29]	Livello di potenza acustica garantito	dB(A)	105	100
[30]	Livello di vibrazioni al posto di guida (max.)	m/s ²	0,8	0,9
[27]	Incertezza di misura	m/s ²	0,19	0,18
[31]	Livello di vibrazioni al volante (max.)	m/s ²	2,3	3,0
[27]	Incertezza di misura	m/s ²	0,87	0,97











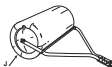

* Per il dato specifico, fare riferimento a quanto indicato nell'etichetta di identificazione della macchina.

[1]	DATI TECNICI		TH* 118 Series	TH* 122 Series
[2]	Potenza nominale *	kW	13,79 ÷ 14,4	11,3 ÷ 13,9
[3]	Giri al minuto *	min ⁻¹	2700 ± 100	2600 ÷ 2800 ± 100
[4]	Impianto elettrico	V	12	12
[5]	Capacità del serbatoio carburante	l	10	10
[6]	Pneumatici anteriori		16 x 6,00-8	16 x 6,00-8
[7]	Pneumatici posteriori		20 x 10,0-10	20 x 10,00-10
[8]	Pressione gonfiaggio anteriore	bar	1,0	1,0
[9]	Pressione gonfiaggio posteriore	bar	1,4	1,4
[10]	Altezza di taglio	cm	2 ÷ 10	2 ÷ 10
[11]	Larghezza di taglio	cm	121	121
[12]	Raggio minimo di erba non tagliata	cm	84	90
[13]	Codice dispositivo di taglio		182004359/0 (standard) 182004361/0 (mulching)	82004343/0-82004342/0 (standard) 82004350/0-82004349/0 (mulching)
[14]	Velocità di avanzamento (indicativa) a 3000 min ⁻¹	km/h	0 ÷ 9,8	0 ÷ 9,8
[15]	Limite di velocità con catene da neve (se accessorio previsto)	km/h	9,8	9,8
[16]	Limite di carico per dispositivo di traino (Forza verticale massima)	N (kg)	294 (30)	245 (25)
[17]	Limite di carico per dispositivo di traino (Peso massimo rimorchiabile)	N (kg)	490 (50)	980 (100)
[18]	Inclinazione massima consentita		10° (17%)	10° (17%)
[19]	Dimensioni			
[20]	Lunghezza	mm	1950	
[21]	Lunghezza con sacco (Lunghezza senza sacco)	mm	-	2620 2000
[22]	Larghezza	mm	-	1266
[23]	Larghezza con deflettore di scarico laterale (Larghezza senza deflettore di scarico laterale)		1520 (1300)	
[24]	Altezza	mm	1200	1200
[25]	Massa della macchina con serbatoio vuoto *	kg	270 ÷ 310	270 ÷ 310
[26]	Livello di pressione acustica (max.)	dB(A)	89	88,5
[27]	Incertezza di misura	dB(A)	0,79	0,8
[28]	Livello di potenza acustica misurato (max.)	dB(A)	105	104
[27]	Incertezza di misura	dB(A)	0,77	0,6
[29]	Livello di potenza acustica garantito	dB(A)	105	105
[30]	Livello di vibrazioni al posto di guida (max.)	m/s ²	0,8	0,70
[27]	Incertezza di misura	m/s ²	0,21	1,02
[31]	Livello di vibrazioni al volante (max.)	m/s ²	2,9	3,95
[27]	Incertezza di misura	m/s ²	1,04	1,11

* Per il dato specifico, fare riferimento a quanto indicato nell'etichetta di identificazione della macchina.

[58]	ACCESSORI A RICHIESTA	
[58.A1] [58.A2]	Kit "mulching"	✓
[58.B]	Carica batteria di mantenimento	✓
[58.C]	Kit traino	✓
[58.D]	Telo di copertura	✓
[58.E]	Kit pesi posteriori	✓
[58.F]	Kit di protezione scarico posteriore (<i>solo per modelli con raccolta posteriore</i>)	✓
[58.G]	Catene da neve (18", 20")	✓
[58.H]	Ruote da fango/neve (18", 20")	✓
[58.I]	Rimorchio	45-03453-997 ST-1405
[58.J] [58.K]	Spargitore	45-03153-997 PA402 (TH* Series)
[58.L]	Rullo per erba	45-02671 45-02681
[58.M]	Spalaneve a lama	ST-1401 (+ KIT 1503) (T* - TC* Series) SNB 1501 (T* - TC* Series) AE-015-001GI (+ AN-156-001GI) (TH* Series)
[58.N]	Spazzatrice frontale	SWR-1401 (+ KIT 1503) (T* - TC* Series) AD-200-001GI (+ AN-156-001GI) (TH* Series)
[58.O]	Trinciatrice	FLM-1406 (+ KIT 1503) (T* - TC* Series)
	<i>(Solo per modelli SD series)</i>	
[58.P]	Raccogliitore foglie ed erba 38"	45-03313-997
	Raccogliitore foglie ed erba 42"	45-02616-997 45-03201-997
[58.Q]	Rastrello frontale	AI-200-001GI (+ AN-156-001GI) (TH* Series)
[58.R1] [58.R2]	Interfaccia di sollevamento + Presa di potenza (PTO)	KIT 1503 (T* - TC* Series)
[58.R3]	Presa di potenza (PTO)	AN-156-001GI (TH* Series)

[32] TABELLA PER LA CORRETTA COMBINAZIONE DEGLI ACCESSORI

		[32.A] ACCESSORI POSTERIORI						
		 [58.I]	 [58.J]	 [58.K]	 [58.L]	 [58.P]	 [58.G]	 [58.H]
[32.B] ACCESSORI FRONTALI	 [58.G]	✓	✓	✓	-	-	-	-
	 [58.H]	✓	✓	✓	-	-	-	-
	 [58.M]	-	✓	✓	-	-	✓	✓
	 [58.N]	-	✓	✓	-	-	✓	✓
	 [58.O]	-	-	-	-	✓	-	✓
	 [58.Q]	-	✓	-	✓	-	-	-

<p>[1] BG - ТЕХНИЧЕСКИ ДАННИ</p> <p>[2] Номинална мощност *</p> <p>[3] Обороти в минута *</p> <p>[4] Електрическа инсталация</p> <p>[5] Вместимост на резервоара за гориво</p> <p>[6] Предни гуми</p> <p>[7] Задни гуми</p> <p>[8] Нालягане на предно напompване</p> <p>[9] Нालягане на задно напompване</p> <p>[10] Височина на косене</p> <p>[11] Ширина на косене</p> <p>[12] Минимален радиус на неподрязана трева</p> <p>[13] Код на инструмента за рязане</p> <p>[14] Указателна скорост на придвижване на 3000 min-1</p> <p>[15] Ограничение на скоростта с вериги за сняг (ако тази принадлежност е предвидена)</p> <p>[16] Ограничение на тежестта за тегличното устройство (Максимална вертикална сила)</p> <p>[17] Ограничение на тежестта за тегличното устройство (Максимално тегло за теглене)</p> <p>[18] Разрешен максимален наклон</p> <p>[19] Размери</p> <p>[20] Дължина</p> <p>[21] Дължина с чувал (Дължина без чувал)</p> <p>[22] Ширина</p> <p>[23] Ширина с дефлектор за странично разтоварване (Ширина без дефлектор за странично разтоварване)</p> <p>[24] Височина</p> <p>[25] Маса на машината с празен резервоар *</p> <p>[26] Ниво на звукова налягане (макс.)</p> <p>[27] Несигурност на измерване</p> <p>[28] Измерено ниво на звукова мощност (макс.)</p> <p>[29] Гарантирано ниво на звукова мощност</p> <p>[30] Ниво на вибрации на мястото на водача (макс.)</p> <p>[31] Ниво на вибрации на волана (макс.)</p> <p>[32] Таблица за правилното комбиниране на принадлежностите</p> <p>[32.A] Задни принадлежности</p> <p>[32.B] Челни принадлежности</p> <p>[58] Принадлежности по заявка</p> <p>[58.A1, 58.A2] Комплект "мулчиране"</p> <p>[58.B] Зарядно устройство за поддържане</p> <p>[58.C] Комплект теглич</p> <p>[58.D] Платно за покриване</p> <p>[58.E] Комплект задни тежести</p> <p>[58.F] Комплект за защита за задно разтоварване (<i>само за модели със задно събиране</i>)</p> <p>[58.G] Вериги за сняг (18", 20")</p> <p>[58.H] Кола за кал/сняг (18", 20")</p> <p>[58.I] Ремарке</p> <p>[58.J, 58.K] Приспособление за разсейване</p> <p>[58.L] Ролка за трева</p> <p>[58.M] Снегорин с острие</p> <p>[58.N] Челна метачка</p> <p>[58.O] Резачка</p> <p>[58.P] (<i>Само за модели SD series</i>) Събирач на листа и трева 38" Събирач на листа и трева 42"</p> <p>[58.Q] Предно гребло</p> <p>[58.R1, 58.R2] Интерфейс за повдигане + Силоотводен вал (PTO)</p> <p>[58.R3] Силоотводен вал (PTO)</p>	<p>[1] BS - TEHNIČKI PODACI</p> <p>[2] Nazivna snaga *</p> <p>[3] Okretaji u minuti *</p> <p>[4] Električni sistem</p> <p>[5] Zapremina spremnika goriva</p> <p>[6] Prednje gume</p> <p>[7] Stražnje gume</p> <p>[8] Pritisak u prednjim gumama</p> <p>[9] Pritisak u stražnjim gumama</p> <p>[10] Visina košenja</p> <p>[11] Širina košenja</p> <p>[12] Minimalan radijus nepokošene trave</p> <p>[13] Br. dijela uređaja za košenje</p> <p>[14] Brzina vožnje prema naprijed (indikativno) pri 3000 min-1</p> <p>[15] Ograničenje brzine s lancima za snijeg (ako postoji)</p> <p>[16] Ograničenje opterećenja za vučni uređaj (maksimalna okomita sila)</p> <p>[17] Ograničenje opterećenja za vučni uređaj (dozvoljena visina vuče)</p> <p>[18] Maksimalni dozvoljeni nagib</p> <p>[19] Dimenzije</p> <p>[20] Dužina</p> <p>[21] Dužina s vrećom za sakupljanje trave</p> <p>[22] Širina</p> <p>[23] Širina s bočnim deflektorom za izbacivanje (širina bez bočnog deflektora za izbacivanje)</p> <p>[24] Visina</p> <p>[25] Masa mašine s praznim spremnikom *</p> <p>[26] Nivo zvučnog pritiska (maks.)</p> <p>[27] Mjera nesigurnost</p> <p>[28] Izmjereni nivo zvučne snage</p> <p>[29] Garantirani nivo zvučne snage</p> <p>[30] Nivo vibracija u položaju vozača (maks.)</p> <p>[31] Nivo vibracija na volanu (maks.)</p> <p>[32] Tabela kompatibilnosti dodatne opreme</p> <p>[32.A] Stražnja dodatna oprema</p> <p>[32.B] Prednja dodatna oprema</p> <p>[58] Opcionalna dodatna oprema</p> <p>[58.A1, 58.A2] Komplet za malčiranje</p> <p>[58.B] Float punjač akumulatora</p> <p>[58.C] Komplet za vuču</p> <p>[58.D] Zaštitna pokrovnica cerada</p> <p>[58.E] Komplet stražnjih utega</p> <p>[58.F] Sigurnosni komplet za stražnje izbacivanje (<i>samo modeli sa stražnjom vrećom za sakupljanje trave</i>)</p> <p>[58.G] Lanci za snijeg (18", 20")</p> <p>[58.H] Točkovi za snijeg/blato (18", 20")</p> <p>[58.I] Prikolica</p> <p>[58.J, 58.K] Posipač</p> <p>[58.L] Valjak za travu</p> <p>[58.M] Plug za snijeg s nožem</p> <p>[58.N] Prednja četka</p> <p>[58.O] Sjeckalica</p> <p>[58.P] (<i>Samo za modele SD serije</i>) Skupljač lišća i trave 38" Skupljač lišća i trave 42"</p> <p>[58.Q] Prednje grablje</p> <p>[58.R1, 58.R2] Sučelje za podizanje + kardansko vratilo (PTO)</p> <p>[58.R3] kardansko vratilo (PTO)</p>	<p>[1] CS - TECHNICKÉ PARAMETRY</p> <p>[2] Jmenovitý výkon *</p> <p>[3] Otáčky za minutu *</p> <p>[4] Elektroinstalace</p> <p>[5] Kapacita palivové nádrže</p> <p>[6] Přední pneumatiky</p> <p>[7] Zadní pneumatiky</p> <p>[8] Tlak huštění předních pneumatik</p> <p>[9] Tlak huštění zadních pneumatik</p> <p>[10] Výška sečení</p> <p>[11] Širka záběru</p> <p>[12] Minimální poloměr neposečené trávy</p> <p>[13] Kód žacího ústrojí</p> <p>[14] Rychlost pojezdu (orientační) při 3 000 min-1</p> <p>[15] Rychlostní limit se sněhovými řetězy (je-li toto příslušenství ve výbavě)</p> <p>[16] Mezní zatížení tažného zařízení (maximální v sívislá síla)</p> <p>[17] Mezní zatížení tažného zařízení (maximální přípojná hmotnost)</p> <p>[18] Maximální přípustný náklon</p> <p>[19] Rozměry</p> <p>[20] Délka</p> <p>[21] Délka s košem (délka bez koše)</p> <p>[22] Širka</p> <p>[23] Širka s vychylovačem bočního výhozu (širka bez vychylovače bočního výhozu)</p> <p>[24] Výška</p> <p>[25] Hmotnost stroje s prázdnou nádrží *</p> <p>[26] Hladina akustického tlaku (max.)</p> <p>[27] Nepřesnost měření</p> <p>[28] Měřená hladina akustického výkonu (max.)</p> <p>[29] Garantovaná hladina akustického výkonu</p> <p>[30] Hladina vibrací na místě řidiče (max.)</p> <p>[31] Hladina vibrací na volantu (max.)</p> <p>[32] Tabulka správné kombinace příslušenství</p> <p>[32.A] Zadní příslušenství</p> <p>[32.B] Přední příslušenství</p> <p>[58] Příslušenství na vyžádání</p> <p>[58.A1, 58.A2] Mulčovací sada</p> <p>[58.B] Udržovací nabíječka akumulátoru</p> <p>[58.C] Sada tažného zařízení</p> <p>[58.D] Krycí plachta</p> <p>[58.E] Sada zadních závaží</p> <p>[58.F] Sada ochranného krytu zadního výhozu (<i>pouze u modelů se zadním sběrem</i>)</p> <p>[58.G] Sněhové řetězy (18", 20")</p> <p>[58.H] Kola do bláta/sněhu (18", 20")</p> <p>[58.I] Přívěs</p> <p>[58.J, 58.K] Sypač</p> <p>[58.L] Travní válec</p> <p>[58.M] Sněhová radlice</p> <p>[58.N] Přední zametač</p> <p>[58.O] Drtička</p> <p>[58.P] (<i>Pouze u modelů SD series</i>) Sběrač listů a trávy 38" Sběrač listů a trávy 42"</p> <p>[58.Q] Přední pohrbovač</p> <p>[58.R1, 58.R2] Zdvihací rozhraní + pomocný pohon (PTO)</p> <p>[58.R3] pomocný pohon (PTO)</p>
<p>* Za konkrétní danни, вижте посоченото на идентификационния етикет на машината.</p>	<p>* Dodatne informacije potražite na identifikacijskoj naljepnici uređaja.</p>	<p>* Konkrétní údaj naleznete na identifikačním štítku stroje.</p>

<p>[1] DA - TEKNISKE DATA</p> <p>[2] Nominel effekt</p> <p>[3] Omdrejninger i minutet</p> <p>[4] Elektrisk anlæg</p> <p>[5] Brændstoftankens kapacitet</p> <p>[6] Førhulenes dæk</p> <p>[7] Baghulenes dæk</p> <p>[8] Førhulenes tryk</p> <p>[9] Baghulenes tryk</p> <p>[10] Klippehøjde</p> <p>[11] Klippebredde</p> <p>[12] Minimumsradius af ikke klippet græs</p> <p>[13] Skæreanordningens kode</p> <p>[14] Fremføringshastighed (vejledende) ved 3000 min-1</p> <p>[15] Fartgrænse med snekæder (hvis tilbehøret er forudsat)</p> <p>[16] Belastningsgrænse for trækanordning (Maksimal lodret kraft)</p> <p>[17] Belastningsgrænse for trækanordning (Maksimalt tilladt trukket vægt)</p> <p>[18] Maksimal tilladt terrænstigning</p> <p>[19] Mål</p> <p>[20] Længde</p> <p>[21] Længde med pose (Længde uden pose)</p> <p>[22] Bredde</p> <p>[23] Bredde med sideudkastskærm (Bredde uden sideudkastskærm)</p> <p>[24] Højde</p> <p>[25] Maskinvægt med tom tank*</p> <p>[26] Lydtryksniveau (max.)</p> <p>[27] Måleusikkerhed</p> <p>[28] Målt lydeffektniveau (max.)</p> <p>[29] Garanteret lydeffektniveau</p> <p>[30] Vibrationsniveau ved førerpladsen (max.)</p> <p>[31] Vibrationsniveau ved rattet (max.)</p> <p>[32] Tabel over den korrekte kombination af tilbehør</p> <p>[32.A] Bagmonterede tilbehør</p> <p>[32.B] Frontale tilbehør</p> <p>[58] Tilbehør på forespørgsel</p> <p>[58.A1, 58.A2] Kit "multiclip"</p> <p>[58.B] Udladningsbatterilader</p> <p>[58.C] Kit anhænger</p> <p>[58.D] Dækken</p> <p>[58.E] Kit med bagmonteret balast</p> <p>[58.F] Kit til beskyttelse af bagudkast (<i>angår kun modeller med opsamlings bagpå</i>)</p> <p>[58.G] Snekæder (18", 20")</p> <p>[58.H] Mudder- og vinterhjul (18", 20")</p> <p>[58.I] Anhænger</p> <p>[58.J, 58.K] Spreader</p> <p>[58.L] Græsrolle</p> <p>[58.M] Snejplov</p> <p>[58.N] Frontal fejmaskine</p> <p>[58.O] Skæremaskine</p> <p>[58.P] (<i>Angår kun modellerne SD series</i>) Opsamlingsmaskine til blade og græs 38" Opsamlingsmaskine til blade og græs 42"</p> <p>[58.Q] Frontal rive</p> <p>[58.R1, 58.R2] Løftegrænseflade + Kraftudtag (PTO)</p> <p>[58.R3] Kraftudtag (PTO)</p>	<p>[1] DE - TECHNISCHE DATEN</p> <p>[2] Nennleistung*</p> <p>[3] Drehungen pro Minute *</p> <p>[4] Elektrische Anlage</p> <p>[5] Inhalt des Kraftstofftanks</p> <p>[6] Vorderreifen</p> <p>[7] Hinterreifen</p> <p>[8] Reifendruck vorne</p> <p>[9] Reifendruck hinten</p> <p>[10] Schnitthöhe</p> <p>[11] Schnittbreite</p> <p>[12] Mindestradius nicht geschnittenes Gras</p> <p>[13] Code Schneidvorrichtung</p> <p>[14] Fahrgeschwindigkeit (indikativ) bei 3000 min-1</p> <p>[15] Geschwindigkeitsbegrenzung mit Schneekette (wenn Zubehör vorgesehen)</p> <p>[16] Tragfähigkeit für Zugvorrichtung (maximale vertikale Kraft)</p> <p>[17] Tragfähigkeit für Zugvorrichtung (maximales Anhängengewicht)</p> <p>[18] Maximal zulässige Neigung</p> <p>[19] Abmessungen</p> <p>[20] Länge</p> <p>[21] Länge mit Grasfangeinrichtung (Länge ohne Grasfangeinrichtung)</p> <p>[22] Breite</p> <p>[23] Breite mit Deflektor des seitlichen Auswurfs (Breite ohne Deflektor des seitlichen Auswurfs)</p> <p>[24] Höhe</p> <p>[25] Maschinenmasse bei leerem Tank*</p> <p>[26] Schallpegel (max.)</p> <p>[27] Messungsgenauigkeit</p> <p>[28] Gemessener Schalleistungspegel (max.)</p> <p>[29] Sichergestellter Schalleistungspegel</p> <p>[30] Schwingungen am Fahrersitz (max.)</p> <p>[31] Schwingungen am Lenkrad (max.)</p> <p>[32] Tabelle für die richtige Kombination der Anbaugeräte</p> <p>[32.A] Hintere Anbaugeräte</p> <p>[32.B] Vordere Anbaugeräte</p> <p>[58] Anbaugeräte auf Anfrage</p> <p>[58.A1, 58.A2] Mulching-Kit</p> <p>[58.B] Batterieladegerät</p> <p>[58.C] Zugvorrichtung</p> <p>[58.D] Abdeckung</p> <p>[58.E] Kit hintere Gewichte</p> <p>[58.F] Kit der Schutzvorrichtungen Auswurf hinten (<i>nur für Modelle mit Sammelvorrichtung hinten</i>)</p> <p>[58.G] Schneeketten (18", 20")</p> <p>[58.H] Matsch- und Schneeräder (18", 20")</p> <p>[58.I] Anhänger</p> <p>[58.J, 58.K] Streuer</p> <p>[58.L] Rasenwalze</p> <p>[58.M] Schneepflug</p> <p>[58.N] Kehrmaschine vorne</p> <p>[58.O] Häckselmaschine</p> <p>[58.P] (<i>Nur für Modelle der SD Reihe</i>) Sammler für Laub und Gras 38" Sammler für Laub und Gras 42"</p> <p>[58.Q] Harke vorne</p> <p>[58.R1, 58.R2] Nebenabtriebeinheit + Steckdose (PTO)</p> <p>[58.R3] Steckdose (PTO)</p>	<p>[1] EL - ΤΕΧΝΙΚΑ ΣΤΟΙΧΕΙΑ</p> <p>[2] Ονομαστική ισχύς *</p> <p>[3] Στροφές ανά λεπτό *</p> <p>[4] Ηλεκτρική εγκατάσταση</p> <p>[5] Χωρητικότητα ρεζερβουάρ καυσίμου</p> <p>[6] Εμπρόσθια ελαστικά</p> <p>[7] Πίσω ελαστικά</p> <p>[8] Πίεση φουσκώματος εμπρός</p> <p>[9] Πίεση φουσκώματος πίσω</p> <p>[10] Ύψος κοπής</p> <p>[11] Πλάτος κοπής</p> <p>[12] Ελάχιστη ακτίνα μη κομμένου χόρτου</p> <p>[13] Κωδικός συστήματος κοπής</p> <p>[14] Ταχύτητα προώθησης (ενδεικτική) σε 3000 min-1</p> <p>[15] Όριο ταχύτητας με χιοναυσίδες (εάν προβλέπεται αυτό το αξεσουάρ)</p> <p>[16] Όριο φορτίου για της διάταξη ρυμούλκησης (Μέγιστη κάθετη ισχύς)</p> <p>[17] Όριο φορτίου για της διάταξη ρυμούλκησης (Μέγιστο ρυμουλκούμενο βάρος)</p> <p>[18] Μέγιστη επιτρεπόμενη κλίση</p> <p>[19] Διαστάσεις</p> <p>[20] Μήκος</p> <p>[21] Μήκος με κάδο (Μήκος χωρίς κάδο)</p> <p>[22] Πλάτος</p> <p>[23] Πλάτος με πλευρικό εκτροπέα αποβολής (Πλάτος χωρίς πλευρικό εκτροπέα αποβολής)</p> <p>[24] Ύψος</p> <p>[25] Μάζα του μηχανήματος με άδειο ρεζερβουάρ *</p> <p>[26] Στάθμη ηχητικής πίεσης (μέγ.)</p> <p>[27] Αβειβάθμιτα μέτρησης</p> <p>[28] Μετρημένη στάθμη ηχητικής πίεσης (μέγ.)</p> <p>[29] Εγγυημένη στάθμη ηχητικής πίεσης</p> <p>[30] Επίπεδο κραδασμών στη θέση οδήγησης (μέγ.)</p> <p>[31] Επίπεδο κραδασμών στο τιμόνι (μέγ.)</p> <p>[32] Πίνακας για το σωστό συνδυασμό των παρελκόμενων</p> <p>[32.A] Πίσω παρελκόμενα</p> <p>[32.B] Εμπρόσθια παρελκόμενα</p> <p>[58] Παρελκόμενα κατόπιν παραγγελίας</p> <p>[58.A1, 58.A2] Kit "mulching"</p> <p>[58.B] Φορτιστής συντήρησης μπαταρίας</p> <p>[58.C] Kit ρυμούλκησης</p> <p>[58.D] Κάλυμμα προστασίας</p> <p>[58.E] Kit πίσω βαρών</p> <p>[58.F] Kit προστατευτικού πίσω αποβολής (<i>μόνο για μοντέλα με πίσω περισυλλογή</i>)</p> <p>[58.G] Χιοναυσίδες (18", 20")</p> <p>[58.H] Τροχοί για λάσπη / χόνι (18", 20")</p> <p>[58.I] Ρυμουλκό</p> <p>[58.J, 58.K] Διανομέας</p> <p>[58.L] Κύλινδρος χλόης</p> <p>[58.M] Εκχιονιστικό με λάμα</p> <p>[58.N] Εμπρόσθιο σάρωθρο</p> <p>[58.O] Τεμαχιστής</p> <p>[58.P] (<i>Μόνο για τα μοντέλα της σειράς SD</i>) Συλλέκτης φύλλων και χόρτων 38" Συλλέκτης φύλλων και χόρτων 42"</p> <p>[58.Q] Εμπρόσθιο δίκρανο</p> <p>[58.R1, 58.R2] Διασύνδεση ανύψωσης + Δυναμοδότης (PTO)</p> <p>[58.R3] Δυναμοδότης (PTO)</p>
<p>* Indhent oplysninger om det specifikke data i maskinens identifikationsetiket.</p>	<p>* Für spezielle Daten beziehen Sie sich auf die Angaben auf dem Typenschild der Maschine.</p>	<p>* Για το συγκεκριμένο στοιχείο, ανατρέξτε σε όσα αναγράφονται στην ετικέτα αναγνώρισης του μηχανήματος.</p>

<p>[1] EN - TECHNICAL DATA</p> <p>[2] Nominal power *</p> <p>[3] Revolutions per minute *</p> <p>[4] Electrical system</p> <p>[5] Fuel tank capacity</p> <p>[6] Front tyres</p> <p>[7] Rear tyres</p> <p>[8] Front tyre pressure</p> <p>[9] Rear tyre pressure</p> <p>[10] Cutting height</p> <p>[11] Cutting width</p> <p>[12] Minimum radius of uncut grass</p> <p>[13] Cutting means part n.</p> <p>[14] Forward speed (indicative) at 3000 min-1</p> <p>[15] Speed limit with snow chains (if fitted)</p> <p>[16] Loading limit for towing device (Maximum vertical force)</p> <p>[17] Loading limit for towing device (Permissible towing weight)</p> <p>[18] Maximum permissible gradient</p> <p>[19] Dimensions</p> <p>[20] Length</p> <p>[21] Length with catcher bag (Length without catcher bag)</p> <p>[22] Width</p> <p>[23] Width with side discharge chute (Width without side discharge chute)</p> <p>[24] Height</p> <p>[25] Machine weight with empty tank *</p> <p>[26] Sound pressure level (max.)</p> <p>[27] Measurement uncertainty</p> <p>[28] Measured acoustic power level (max.)</p> <p>[29] Guaranteed acoustic power level</p> <p>[30] Vibration level at driver's position (max.)</p> <p>[31] Vibration level at steering wheel (max.)</p> <p>[32] Attachment compatibility table</p> <p>[32.A] Rear attachments</p> <p>[32.B] Front attachments</p> <p>[58] Optional attachments</p> <p>[58.A1, 58.A2] "Mulching" kit</p> <p>[58.B] Battery float charger</p> <p>[58.C] Towing kit</p> <p>[58.D] Protective canvas cover</p> <p>[58.E] Rear weights kit</p> <p>[58.F] Rear discharge safety kit (models with rear grass catcher only)</p> <p>[58.G] Snow chains (18", 20")</p> <p>[58.H] Snow/mud wheels (18", 20")</p> <p>[58.I] Trailer</p> <p>[58.J, 58.K] Sprinkler</p> <p>[58.L] Grass roller</p> <p>[58.M] Snow blade</p> <p>[58.N] Front sweeper</p> <p>[58.O] Shredder</p> <p>[58.P] (For SD series models only) Leaf and collector 38" Leaf and collector 42"</p> <p>[58.Q] Front rake</p> <p>[58.R1, 58.R2] Lifting interface + Power Take-Off (PTO)</p> <p>[58.R3] Power Take-Off (PTO)</p>	<p>[1] ES - DATOS TÉCNICOS</p> <p>[2] Potencia nominal *</p> <p>[3] Revoluciones por minuto *</p> <p>[4] Instalación eléctrica</p> <p>[5] Capacidad del depósito carburante</p> <p>[6] Neumáticos anteriores</p> <p>[7] Neumáticos posteriores</p> <p>[8] Presión de inflado anterior</p> <p>[9] Presión de inflado posterior</p> <p>[10] Altura de corte</p> <p>[11] Anchura de corte</p> <p>[12] Radio mínimo de hierba no cortada</p> <p>[13] Código del dispositivo de corte</p> <p>[14] Velocidad de avance (indicativa) a 3000 min-1</p> <p>[15] Límite de velocidad con cadenas para nieve (si está previsto el accesorio)</p> <p>[16] Límite de carga para el dispositivo de arrastre (Fuerza vertical máxima)</p> <p>[17] Límite de carga para el dispositivo de arrastre (Peso máximo a remolcar)</p> <p>[18] Inclinación máxima permitida</p> <p>[19] Dimensiones</p> <p>[20] Longitud</p> <p>[21] Longitud con la bolsa (Longitud sin la bolsa)</p> <p>[22] Anchura</p> <p>[23] Anchura con el deflector de descarga lateral (Anchura sin el deflector de descarga lateral)</p> <p>[24] Altura</p> <p>[25] Peso de la máquina con el depósito de combustible vacío *</p> <p>[26] Nivel de presión acústica (máx.)</p> <p>[27] Incertidumbre de medida</p> <p>[28] Nivel de potencia acústica medido (máx.)</p> <p>[29] Nivel de potencia acústica garantizado</p> <p>[30] Nivel de vibración en el puesto del conductor (máx.)</p> <p>[31] Nivel de vibración en el volante (máx.)</p> <p>[32] Tabla para combinar correctamente los accesorios</p> <p>[32.A] Accesorios posteriores</p> <p>[32.B] Accesorios frontales</p> <p>[58] Accesorios bajo pedido</p> <p>[58.A1, 58.A2] Kit "mulching"</p> <p>[58.B] Cargador de batería de mantenimiento</p> <p>[58.C] Kit de arrastre</p> <p>[58.D] Lona de cobertura</p> <p>[58.E] Kit de pesos posteriores</p> <p>[58.F] Kit de protección de descarga posterior (solo para los modelos con recolección posterior)</p> <p>[58.G] Cadenas para nieve (18", 20")</p> <p>[58.H] Ruedas para fango/nieve (18", 20")</p> <p>[58.I] Remolque</p> <p>[58.J, 58.K] Esparcidor</p> <p>[58.L] Rodillo para hierba</p> <p>[58.M] Quitanieves de cuchilla</p> <p>[58.N] Barredora frontal</p> <p>[58.O] Trituradora</p> <p>[58.P] (Solo para modelos de SD series) Recogedor de hojas y hierba 38" Recogedor de hojas y hierba 42"</p> <p>[58.Q] Rastrillo frontal</p> <p>[58.R1, 58.R2] Conexión para elevación + Toma de potencia (TDP)</p> <p>[58.R3] Toma de potencia (TDP)</p>	<p>[1] ET - TEHNILISED ANDMED</p> <p>[2] Nimivõimsus *</p> <p>[3] Pööret minutis *</p> <p>[4] Elektrisüsteeme</p> <p>[5] Kütusepaagi maht</p> <p>[6] Esirehvid</p> <p>[7] Tagarehvid</p> <p>[8] Esirehvide rõhk</p> <p>[9] Tagarehvide rõhk</p> <p>[10] Niidukõrgus</p> <p>[11] Niidulaius</p> <p>[12] Lõikamata rohu minimaalne raadius</p> <p>[13] Lõikeseadme osa nr</p> <p>[14] Edasilükumise kiirus (soovituslik) 3000 min-1</p> <p>[15] Kiirusepiirang lumekettidega (kui need on paigaldatud)</p> <p>[16] Laadimispiirang vedamisseadmega (maksimaalne vertikaaljõud)</p> <p>[17] Laadimispiirang vedamisseadmega (lubatud haakemass)</p> <p>[18] Maksimaalne lubatud kalle</p> <p>[19] Mõõtmed</p> <p>[20] Pikkus</p> <p>[21] Pikkus kogumiskorviga (Pikkus ilma kogumiskorvita)</p> <p>[22] Laius</p> <p>[23] Laius koos külgmise väljalaske suunajaga (Laius ilma külgmise väljalaske suunajata)</p> <p>[24] Kõrgus</p> <p>[25] Masina mass tühja paagiga *</p> <p>[26] Helitase (max)</p> <p>[27] Mõõtmisebatäpsus</p> <p>[28] Mõõdetud akustilise võimsuse tase (max)</p> <p>[29] Garanteeritud akustilise võimsuse tase (max)</p> <p>[30] Vibratsioonitase juhikohal (max)</p> <p>[31] Vibratsioon rooliratta juures (max)</p> <p>[32] Tarvikute ühilduvuse tabel</p> <p>[32.A] Tagumised tarvikud</p> <p>[32.B] Eesmised tarvikud</p> <p>[58] Valikulisel tarvikud</p> <p>[58.A1, 58.A2] Multšimiskomplekt</p> <p>[58.B] Float režiimiga akulaadija</p> <p>[58.C] Vedamiskomplekt</p> <p>[58.D] Kaitsev haakerie</p> <p>[58.E] Tagaraskuste komplekt</p> <p>[58.F] Tagumise väljalaske ohutuskomplekt (ainult mudelid tagumise kogumiskorviga)</p> <p>[58.G] Lumeketid (18", 20")</p> <p>[58.H] Lume-/mudarehvid (18", 20")</p> <p>[58.I] Järelhaagis</p> <p>[58.J, 58.K] Puistur</p> <p>[58.L] Mururull</p> <p>[58.M] Teraga lumesaht</p> <p>[58.N] Espiühkija</p> <p>[58.O] Pურustaja</p> <p>[58.P] (Üksnes SD seeria mudelitele) Lehtede kollektor 38" Lehtede kollektor 42"</p> <p>[58.Q] Eesmine kaaruti</p> <p>[58.R1, 58.R2] Tõsteliides + jõuvõtuvõlli (PTO)</p> <p>[58.R3] jõuvõtuvõlli (PTO)</p>
<p>* For specific information, refer to the information on the machine identification label.</p>	<p>* Para conocer el dato específico, consultar todo lo indicado en la etiqueta de identificación de la máquina.</p>	<p>* Lisateabe saamiseks vaadake infot masina tähistussildilt.</p>

<p>[1] FI - TEKNISET TIEDOT</p> <p>[2] Nimellisteho *</p> <p>[3] Kierroksia minuutissa *</p> <p>[4] Sähkölaiteisto</p> <p>[5] Polttoainesäiliön tilavuus</p> <p>[6] Eturenkaat</p> <p>[7] Takarenkaat</p> <p>[8] Täyttöpaine edessä</p> <p>[9] Täyttöpaine takana</p> <p>[10] Leikkuukorkeus</p> <p>[11] Leikkuuleveys</p> <p>[12] Leikkaamattoman ruohon minimisäde</p> <p>[13] Leikkulaatteen koodi</p> <p>[14] Ajonopeus (suuntaa antava) kun 3000 min-1</p> <p>[15] Nopeusrajoitus lumiketjuilla (jos lisälaite voidaan asentaa)</p> <p>[16] Kuormitusrajoitus vetolaitteelle (maksimi pystyvoima)</p> <p>[17] Kuormitusrajoitus vetolaitteelle (hinattava maksimipaino)</p> <p>[18] Suurin sallittu kaltevuus</p> <p>[19] Koko</p> <p>[20] Pituus</p> <p>[21] Pituus säkin kanssa (Pituus ilman säkkiä)</p> <p>[22] Leveys</p> <p>[23] Leveys sivutyhjennyksen läppäkorkin kanssa (Leveys ilman sivutyhjennyksen läppäkorkkia)</p> <p>[24] Korkeus</p> <p>[25] Laitteen kuivapaino *</p> <p>[26] Äänenpainetaso (maks.)</p> <p>[27] Epätarkka mittaus</p> <p>[28] Mittauksen äänitehotaso (maks.)</p> <p>[29] Taattu äänitehotaso</p> <p>[30] Tärinätao ohjauspaikalla (maks.)</p> <p>[31] Tärinätao ohjauspyörällä (maks.)</p> <p>[32] Lisävarusteiden yhdistämistaulukko</p> <p>[32.A] Taakse asennettavat lisävarusteet</p> <p>[32.B] Eteen asennettavat lisävarusteet</p> <p>[58] Tilattavat lisävarusteet</p> <p>[58.A.1, 58.A.2] Silppuamissarja</p> <p>[58.B] Ylläpitoakkulaturi</p> <p>[58.C] Hinaussarja</p> <p>[58.D] Suojakangas</p> <p>[58.E] Takapainojen sarja</p> <p>[58.F] Takatyhjennyksen suojasarja (<i>vain malleissa joissa keruu tapahtuu takaa</i>)</p> <p>[58.G] Lumiketjut (18", 20")</p> <p>[58.H] Muta-/talvipyörät (18", 20")</p> <p>[58.I] Perävaunu</p> <p>[58.J, 58.K] Levitin</p> <p>[58.L] Nurmikkojyrä</p> <p>[58.M] Lumiaura</p> <p>[58.N] Etulakaisulaite</p> <p>[58.O] Silppuri</p> <p>[58.P] (<i>Vain malleille SD series</i>) Lehtien ja ruohon kerääjä 38" Lehtien ja ruohon kerääjä 42"</p> <p>[58.Q] Etuharvalaite</p> <p>[58.R.1, 58.R.2] Nostolaite + Voimanotto (PTO)</p> <p>[58.R.3] Voimanotto (PTO)</p>	<p>[1] FR - CARACTÉRISTIQUES TECHNIQUES</p> <p>[2] Puissance nominale *</p> <p>[3] Tours par minute *</p> <p>[4] Circuit électrique</p> <p>[5] Capacité du réservoir de carburant</p> <p>[6] Pneus avant</p> <p>[7] Pneus arrière</p> <p>[8] Pression de gonflage avant</p> <p>[9] Pression de gonflage arrière</p> <p>[10] Hauteur de tonte</p> <p>[11] Largeur de tonte</p> <p>[12] Rayon minimal de l'herbe non taillée</p> <p>[13] Code organe de coupe</p> <p>[14] Vitesse d'avancement (indicative) à 3 000 min-1</p> <p>[15] Limite de vitesse avec chaînes à neige (si cet accessoire est prévu)</p> <p>[16] Limite de charge pour dispositif de remorquage (Force verticale maximum)</p> <p>[17] Limite de charge pour dispositif de remorquage (Poids maximum remorquable)</p> <p>[18] Inclinaison maximum autorisée</p> <p>[19] Dimensions</p> <p>[20] Longueur</p> <p>[21] Longueur avec sac (Longueur sans sac)</p> <p>[22] Largeur</p> <p>[23] Largeur avec déflecteur d'éjection latérale (Largeur sans déflecteur d'éjection latérale)</p> <p>[24] Hauteur</p> <p>[25] Masse de la machine avec réservoir vide *</p> <p>[26] Niveau de pression sonore (max.)</p> <p>[27] Incertitude de la mesure</p> <p>[28] Niveau de puissance sonore mesuré (max.)</p> <p>[29] Niveau de puissance sonore garanti</p> <p>[30] Niveau de vibration au poste de conduite (max.)</p> <p>[31] Niveau de vibration au volant (max.)</p> <p>[32] Tableau pour la combinaison correcte des accessoires</p> <p>[32.A] Accessoires arrière</p> <p>[32.B] Accessoire frontaux</p> <p>[58] Accessoires sur demande</p> <p>[58.A.1, 58.A.2] Kit « mulching »</p> <p>[58.B] Chargeur de maintien batterie</p> <p>[58.C] Kit remorquage</p> <p>[58.D] Housse de protection</p> <p>[58.E] Kit poids arrière</p> <p>[58.F] Kit de protection d'éjection arrière (<i>seulement pour les modèles avec ramassage arrière</i>)</p> <p>[58.G] Chaînes à neige (18", 20")</p> <p>[58.H] Roues boue / neige (18", 20")</p> <p>[58.I] Remorque</p> <p>[58.J, 58.K] Épandeur</p> <p>[58.L] Rouleau pour herbe</p> <p>[58.M] Chasse-neige à lame</p> <p>[58.N] Balayeuse frontale</p> <p>[58.O] Broyeur</p> <p>[58.P] (<i>Seulement pour les modèles SD series</i>) Balai de ramassage feuilles et herbe 38" Balai de ramassage feuilles et herbe 42"</p> <p>[58.Q] Râteau frontal</p> <p>[58.R.1, 58.R.2] Interface de levage + Prise de puissance (PTO)</p> <p>[58.R.3] Prise de puissance (PTO)</p>	<p>[1] HR - TEHNIČKI PODACI</p> <p>[2] Nominalna snaga *</p> <p>[3] Okretaji u minuti *</p> <p>[4] Električni sustav</p> <p>[5] Kapacitet spremnika goriva</p> <p>[6] Prednje gume</p> <p>[7] Stražnje gume</p> <p>[8] Tlak u prednjim gumama</p> <p>[9] Tlak u stražnjim gumama</p> <p>[10] Visina košnje</p> <p>[11] Širina košnje</p> <p>[12] Minimalni promjer nepokošene trave</p> <p>[13] Šifra noževa</p> <p>[14] Brzina kretanja (približna) na 3000 min-1</p> <p>[15] Ograničenje brzine s lancima za snijeg (ako ta oprema postoji)</p> <p>[16] Granično opterećenje uređaja za vuču (maksimalna vertikalna snaga)</p> <p>[17] Granično opterećenje uređaja za vuču (maksimalna težina vuče)</p> <p>[18] Najveći dozvoljeni nagib</p> <p>[19] Dimenzije</p> <p>[20] Duljina</p> <p>[21] Duljina s košarom (Duljina bez košare)</p> <p>[22] Širina</p> <p>[23] Širina s usmjerivačem bočnog izbacivanja (Širina bez usmjerivača bočnog izbacivanja)</p> <p>[24] Visina</p> <p>[25] Masa stroja s praznim spremnikom *</p> <p>[26] Razina zvučnog tlaka (max.)</p> <p>[27] Kolebanje mjerenja</p> <p>[28] Izmjerena razina zvučnog tlaka (max.)</p> <p>[29] Zajamčena razina zvučnog tlaka</p> <p>[30] Razina vibracija na mjestu vozača (max.)</p> <p>[31] Razina vibracija na upravljaču (max.)</p> <p>[32] Tablica za pravilnu kombinaciju dodatne opreme</p> <p>[32.A] Stražnja dodatna oprema</p> <p>[32.B] Prednja dodatna oprema</p> <p>[58] Dodatna oprema na zahtjev</p> <p>[58.A.1, 58.A.2] Komplet za "malčiranje"</p> <p>[58.B] Punjač baterija za održavanje</p> <p>[58.C] Komplet za vuču</p> <p>[58.D] Zaštitna cerada</p> <p>[58.E] Komplet stražnjih utega</p> <p>[58.F] Komplet zaštite stražnjeg izbacivanja (<i>samo za modele sa stražnjim sakupljanjem</i>)</p> <p>[58.G] Lanci za snijeg (18", 20")</p> <p>[58.H] Kotači za blato/snijeg (18", 20")</p> <p>[58.I] Prikolica</p> <p>[58.J, 58.K] Rasipač</p> <p>[58.L] Valjak za travu</p> <p>[58.M] Nož za čišćenje snijega</p> <p>[58.N] Prednja četka</p> <p>[58.O] Priključak za košnju nekulativirane trave</p> <p>[58.P] (<i>Samo za modele serije SD</i>) Sakupljač lišća i trave 38" Sakupljač lišća i trave 42"</p> <p>[58.Q] Prednje grablje</p> <p>[58.R.1, 58.R.2] Sučelje za podizanje + Priključno vratilo (PTO)</p> <p>[58.R.3] Priključno vratilo (PTO)</p>
<p>* Kyseinen tieto on katsottava koneen tunnustustarrasta.</p>	<p>* Pour les données spécifiques, se référer aux indications reportées sur l'étiquette d'identification de la machine.</p>	<p>* Za točan podatak pogledajte što je navedeno na identifikacijskoj etiketi stroja.</p>

<p>[1] HU - MŰSZAKI ADATOK</p> <p>[2] Névleges teljesítmény *</p> <p>[3] Percenkénti fordulatszám *</p> <p>[4] Elektromos rendszer</p> <p>[5] Üzemanyagtartály kapacitása</p> <p>[6] Első gumibroncscok</p> <p>[7] Hátsó gumibroncscok</p> <p>[8] Első guminyomás</p> <p>[9] Hátsó guminyomás</p> <p>[10] Vágási magasság</p> <p>[11] Vágási szélesség</p> <p>[12] Nem levágott fű minimális sugara</p> <p>[13] Vágószerszék kódja</p> <p>[14] Haladási sebesség (hőzzávétóleges) 3000 min-1-en</p> <p>[15] Sebességkorlátozás hóláncsal (ha van ilyen tartozék)</p> <p>[16] Vontatószerszék terhelési korlátozás (Maximális függőleges erő)</p> <p>[17] Vontatószerszék terhelési korlátozás (Maximális vontatható súly)</p> <p>[18] Megengedett maximális dőlés</p> <p>[19] Méretek</p> <p>[20] Hossz</p> <p>[21] Hossz zsákkal (Hossz zsák nélkül)</p> <p>[22] Szélesség</p> <p>[23] Szélesség oldalsó kihordó terelőlemezrel (Szélesség oldalsó kihordó terelőlemez nélkül)</p> <p>[24] Magasság</p> <p>[25] A gép tömege üres tartállyal *</p> <p>[26] Hangnyomásszint (max.)</p> <p>[27] Mérési bizonytalanság</p> <p>[28] Mért hangerőszint (max.)</p> <p>[29] Garantált hangerőszint</p> <p>[30] Rezgésszint a vezetőülésnél (max.)</p> <p>[31] Rezgésszint a kormánynál (max.)</p> <p>[32] Táblázat a tartozékok helyes összerakásához</p> <p>[32.A] Hátsó tartozékok</p> <p>[32.B] Oldalsó tartozékok</p> <p>[58] Igényelt tartozékok</p> <p>[58.A.1, 58.A.2] Mulcsozó készlet</p> <p>[58.B] Fenntartó akkumulátortöltő</p> <p>[58.C] Vontatókészlet</p> <p>[58.D] Takaróvászon</p> <p>[58.E] Hátsó súlykészlet</p> <p>[58.F] Hátsó kihordás védőelem készlet <i>(csak hátsó kihordású modelleknél)</i></p> <p>[58.G] Hólánc (18", 20")</p> <p>[58.H] Sár-/hókerékek (18", 20")</p> <p>[58.I] Utánfutó</p> <p>[58.J, 58.K] Szóró</p> <p>[58.L] Fűhenger</p> <p>[58.M] Hótolólap</p> <p>[58.N] Frontoldali kefe</p> <p>[58.O] Aprító</p> <p>[58.P] <i>(Csak az SD sorozat modelleijhez)</i> Fű- és avargyűtő 38" Fű- és avargyűtő 42"</p> <p>[58.Q] Frontoldali gereblye</p> <p>[58.R.1, 58.R.2] Emelő interfész + erőleadó (TLT)</p> <p>[58.R.3] Erőleadó (TLT)</p>	<p>[1] LT – TECHNINIAI DUOMENYS</p> <p>[2] Vardinė galia *</p> <p>[3] Apsisukimai per minutę *</p> <p>[4] Elektros sistema</p> <p>[5] Degalų bako talpa</p> <p>[6] Priekinės padangos</p> <p>[7] Galinės padangos</p> <p>[8] Priekinių padangų slėgis</p> <p>[9] Galinių padangų slėgis</p> <p>[10] Pjovimo aukštis</p> <p>[11] Pjovimo plotis</p> <p>[12] Mažiausias nenupujautos žolės spindulys</p> <p>[13] Pjovimo įrenginio kodas</p> <p>[14] Padavimo greitis (apytikslis) 3 000 min-1</p> <p>[15] Greičio apribojimas su sniego grandinėmis (jeigu numatyta priedas)</p> <p>[16] Vilkimo įtaiso apkrovos riba (didžiausia vertikali jėga)</p> <p>[17] Vilkimo įtaiso apkrovos riba (didžiausias vilkimo svoris)</p> <p>[18] Didžiausias leistinas nuolydis</p> <p>[19] Matmenys</p> <p>[20] Ilgis</p> <p>[21] Ilgis su maišu (ilgis be maišo)</p> <p>[22] Plotis</p> <p>[23] Plotis su šoniniu išmetimo deflektoriumi (plotis be šoninio išmetimo deflektoriaus)</p> <p>[24] Aukštis</p> <p>[25] Mašinos svoris, kai bakas tuščias*</p> <p>[26] Garso slėgio lygis (didž.)</p> <p>[27] Matavimo netikslumas</p> <p>[28] Išmatuotas garso galios lygis (didž.)</p> <p>[29] Garantuotas garso galios lygis</p> <p>[30] Vairuotojo sėdynės vibracijos lygis (didž.)</p> <p>[31] Vibracijos lygis prie vairo (didž.)</p> <p>[32] Teisingos priedų kombinacijos lentelė</p> <p>[32.A] Galiniai priedai</p> <p>[32.B] Priekiniai priedai</p> <p>[58] Papildomi priedai</p> <p>[58.A.1, 58.A.2] Mulčiavimo kompleksas</p> <p>[58.B] Akumulatoriaus palaikymo įkroviklis</p> <p>[58.C] Vilkimo kompleksas</p> <p>[58.D] Brezentas</p> <p>[58.E] Galinio svorsčių kompleksas</p> <p>[58.F] Galinio išmetimo apsaugos kompleksas <i>(tik modeliams su galiniu surinkimu)</i></p> <p>[58.G] Sniego grandinės (18", 20")</p> <p>[58.H] Ratai purvui / sniegui (18", 20")</p> <p>[58.I] Priekaba</p> <p>[58.J, 58.K] Barstytuvas</p> <p>[58.L] Volas žolei</p> <p>[58.M] Peilinis sniego valytuvas</p> <p>[58.N] Šlavimo mašina su priekine šluota</p> <p>[58.O] Smulkintuvas</p> <p>[58.P] <i>(Tik SD serijos modeliams)</i> Lapų ir žolės surinkėjas 38" Lapų ir žolės surinkėjas 42"</p> <p>[58.Q] Priekinis grėblys</p> <p>[58.R.1, 58.R.2] Kėlimo sistema + Galios teikimo velenas (GTV)</p> <p>[58.R.3] Galios teikimo velenas (GTV)</p>	<p>[1] LV - TEHNISKE DATI</p> <p>[2] Nominālā jauda *</p> <p>[3] Apgrīzieni minūtē *</p> <p>[4] Elektriskā iekārta</p> <p>[5] Degvielas ivertnes tipums</p> <p>[6] Priekšējās riepas</p> <p>[7] Aizmugurējās riepas</p> <p>[8] Priekšējais gaisa spiediens</p> <p>[9] Aizmugurējais gaisa spiediens</p> <p>[10] Grišanas augstuma regulēšana</p> <p>[11] Grišanas platuma regulēšana</p> <p>[12] Minimālais nenoplautās zāles rādiuss</p> <p>[13] Grišanas mehānisma kods</p> <p>[14] Pārvietošanas ātrums (aptuvenus) 3000 min.-1</p> <p>[15] Ātruma ierobežojums ar sniega ķēdēm (ja piederums ir paredzēts)</p> <p>[16] Grišanas mehānisma maksimālā nestspēja (maksimālais vertikālais spēks)</p> <p>[17] Grišanas mehānisma maksimālā nestspēja (maksimālais buksēšanas svars)</p> <p>[18] Maksimālais pielaujamais slūpums</p> <p>[19] Izmēri</p> <p>[20] Garums</p> <p>[21] Garums ar maišu (garums bez maiša)</p> <p>[22] Platums</p> <p>[23] Platums ar sāniskās izmešanas deflektoru (platums bez sāniskās izmešanas deflektora)</p> <p>[24] Augstums</p> <p>[25] Mašīnas masa ar tukšu tvertni *</p> <p>[26] Maksimālais spiediena līmenis (maks.)</p> <p>[27] Mērījuma kļūda</p> <p>[28] Maksimālais izmērītais skaņas spiediena līmenis (maks.)</p> <p>[29] Garantētais skaņas spiediena līmenis</p> <p>[30] Vibrāciju līmenis vadītāja vietā (maks.)</p> <p>[31] Vibrāciju līmenis pie stūres (maks.)</p> <p>[32] Tabula pareizai piederumu savienošanai</p> <p>[32.A] Aizmugurējie piederumi</p> <p>[32.B] Priekšējie piederumi</p> <p>[58] Piederumi pēc pieprasījuma</p> <p>[58.A.1, 58.A.2] "Mulčēšanas" komplekts</p> <p>[58.B] Akumulatora uzturēšanas lādēšana</p> <p>[58.C] Vilksšanas komplekts</p> <p>[58.D] Pārvalks</p> <p>[58.E] Aizmugurējais svaru komplekts</p> <p>[58.F] Aizmugurējās izmešanas aizsargkomplekts <i>(tikai modeļiem ar aizmugurējo savākšanu)</i></p> <p>[58.G] Sniega ķēdes (18", 20")</p> <p>[58.H] Dublu/sniega riteni (18", 20")</p> <p>[58.I] Piekabe</p> <p>[58.J, 58.K] Izklieidētājs</p> <p>[58.L] Zāles rullis</p> <p>[58.M] Sniega tīrītājs ar vērstuvi</p> <p>[58.N] Priekšpusē novietots slaucītājs</p> <p>[58.O] Smalcināšanas iekārta</p> <p>[58.P] <i>(Tikai SD sērijas modeļiem)</i> Lapu un zāles savācējs 38" Lapu un zāles savācējs 42"</p> <p>[58.Q] Priekšējais grābeklis</p> <p>[58.R.1, 58.R.2] Pacelšanas kontaktvirsmā + Jaudas noņemšana (PTO)</p> <p>[58.R.3] Jaudas noņemšana (PTO)</p>
<p>* A specifiskus datus atrodami gēp azonositō cīmķējēn talājā.</p>	<p>* Dēl konkrečių duomenų žiūrėti, kas nurodyta įrenginio identifikavimo etiketėje.</p>	<p>* Attiecībā uz šo konkrēto informāciju, atsaukties uz to, kas norādīta uz ierīces identifikācijas marķējuma.</p>

<p>[1] МК - ТЕХНИЧКИ ПОДАТОЦИ</p> <p>[2] Номинална моќност *</p> <p>[3] Вртежи во минута *</p> <p>[4] Електричен систем</p> <p>[5] Капацитет на резервоарот за гориво</p> <p>[6] Предни гуми</p> <p>[7] Задни гуми</p> <p>[8] Притисок во предните гуми</p> <p>[9] Притисок во задните гуми</p> <p>[10] Висина на косење</p> <p>[11] Ширина на косење</p> <p>[12] Минимален радиус на некосена трева</p> <p>[13] Сечило дел бр.</p> <p>[14] Предна брзина (индикативна) на 3000 мин-1</p> <p>[15] Ограничување на брзината со ланци за снег (доколку има)</p> <p>[16] Ограничување на отпovarувањето за уредот за влечење (Максимална вертикална сила)</p> <p>[17] Ограничување на отпovarувањето за уредот за влечење (Дозволена тежина на влечење)</p> <p>[18] Максимална дозволена косина</p> <p>[19] Димензии</p> <p>[20] Должина</p> <p>[21] Должина со корпа за трева (Должина без корпа за трева)</p> <p>[22] Ширина</p> <p>[23] Ширина со дефлектор за странично исфрлање (Ширина без дефлектор за странично исфрлање)</p> <p>[24] Тежина</p> <p>[25] Тежина на машината со празен резервоар *</p> <p>[26] Ниво на звучен притисок (макс.)</p> <p>[27] Мерна несигурност</p> <p>[28] Ниво на измерена звучна моќност (макс.)</p> <p>[29] Ниво на загарантирана звучна моќност</p> <p>[30] Ниво на вибрација на местото на возачот (макс.)</p> <p>[31] Ниво на вибрација на управувачот (макс.)</p> <p>[32] Табела за компатибилност на дополнителна опрема</p> <p>[32.A] Задна дополнителна опрема</p> <p>[32.B] Предна дополнителна опрема</p> <p>[58] Опционална дополнителна опрема</p> <p>[58.A1, 58.A2] Сет за „мулчирање“</p> <p>[58.B] Полнач за одржување на наполнетоста на акумулаторот</p> <p>[58.C] Сет за влечење</p> <p>[58.D] Заштитно платно</p> <p>[58.E] Сет за задна корпа за товар</p> <p>[58.F] Сет за безбедност за задно исфрлање (Само за модели со задна корпа за трева)</p> <p>[58.G] Ланци за снег (18", 20")</p> <p>[58.H] Гуми за снег/кал (18", 20")</p> <p>[58.I] Приколка</p> <p>[58.J, 58.K] Прскалка</p> <p>[58.L] Валјак за трева</p> <p>[58.M] Сечиво за снег</p> <p>[58.N] Преден чистач</p> <p>[58.O] Шредер</p> <p>[58.P] (Само за модели со SD серија) Собирач на лисја 38" Собирач на лисја 42"</p> <p>[58.Q] Предно гребло</p> <p>[58.R1, 58.R2] Подигнувачка платформа + Капацитет на подигање (PTO)</p> <p>[58.R3] Капацитет на подигање (PTO)</p>	<p>[1] NL - TECHNISCHE GEGEVENS</p> <p>[2] Nominaal vermogen *</p> <p>[3] Toeren per minuut *</p> <p>[4] Elektrische installatie</p> <p>[5] Vermogen brandstofreservoir</p> <p>[6] Voorbanden</p> <p>[7] Achterbanden</p> <p>[8] Bandenspanning vooraan</p> <p>[9] Bandenspanning achteraan</p> <p>[10] Maaihoogte</p> <p>[11] Maai breedte</p> <p>[12] Minimum straal ongemaaid gras</p> <p>[13] Code snijgroep</p> <p>[14] Voortbewegingsnelheid (indicatief) bij 3000 min-1</p> <p>[15] Snelheidslimiet met sneeuwkettingen (indien voorzien accessoire)</p> <p>[16] Laadlimiet voor aandrijflijnrichting (Maximale verticale kracht)</p> <p>[17] Laadlimiet voor aandrijflijnrichting (Trekbaar maximaal gewicht)</p> <p>[18] Toegestane maximum inclinatie</p> <p>[19] Afmetingen</p> <p>[20] Lengte</p> <p>[21] Lengte met zak (Lengte zonder zak)</p> <p>[22] Breedte</p> <p>[23] Breedte met zijdelingse aflaafdeflector (Breedte zonder zijdelingse aflaafdeflector)</p> <p>[24] Hoogte</p> <p>[25] Massa van de machine met lege tank *</p> <p>[26] Geluidsrukniveau (max.)</p> <p>[27] Meetonzekerheid</p> <p>[28] Gemeten geluidsrukniveau (max.)</p> <p>[29] Gegarandeerd geluidsvermogen-niveau</p> <p>[30] Trillingsniveau op de bestuurders-plaats (max.)</p> <p>[31] Trillingsniveau op het stuur (max.)</p> <p>[32] Tabel voor de correcte combinatie van de accessoires</p> <p>[32.A] Accessoires achteraan</p> <p>[32.B] Frontale accessoires</p> <p>[58] Accessoires op verzoek</p> <p>[58.A1, 58.A2] Kit "Melching"</p> <p>[58.B] Batterijlader voor behoud</p> <p>[58.C] Trekset</p> <p>[58.D] Afdekzeil</p> <p>[58.E] Set gewichten achteraan</p> <p>[58.F] Beschermingskit aflaat achteraan (enkel voor modellen met opvang achteraan)</p> <p>[58.G] Sneeuwkettingen (18", 20")</p> <p>[58.H] Modderwielen/sneeuwwielen (18", 20")</p> <p>[58.I] Aanhanger</p> <p>[58.J, 58.K] Verspreider</p> <p>[58.L] Rol voor gras</p> <p>[58.M] Sneeuwruimer met sneeuwschuif</p> <p>[58.N] Frontale veger</p> <p>[58.O] Hakselaar</p> <p>[58.P] (Enkel voor modellen SD series) Opvanger voor bladeren en gras 38" Opvanger voor bladeren en gras 42"</p> <p>[58.Q] Frontale hark</p> <p>[58.R1, 58.R2] Lift-interface + Aftakas (PTO)</p> <p>[58.R3] Aftakas (PTO)</p>	<p>[1] NO - TEKNISKE DATA</p> <p>[2] Nominell effekt *</p> <p>[3] Omdreininger per minutt *</p> <p>[4] Elektrisk anlegg</p> <p>[5] Drivstofftankens kapasitet</p> <p>[6] Dekk framme</p> <p>[7] Dekk bak</p> <p>[8] Trykk ved oppblåsing framme</p> <p>[9] Trykk ved oppblåsing bak</p> <p>[10] Klippehøyde</p> <p>[11] Klippebredde</p> <p>[12] Minste radius til ikke klippet gress</p> <p>[13] Kode til klippeenheter</p> <p>[14] Hastighet ved framdrift (veiledende) ved 3000 min-1</p> <p>[15] Hastighetsbegrensning med snøkjetting (dersom dette tilbehøret forutsettes)</p> <p>[16] Lastbegrensning for trekkanordningen (Maksimal vertikal effekt)</p> <p>[17] Lastbegrensning for trekkanordningen (Maksimal vekt som kan taues)</p> <p>[18] Maksimal tillatt helning</p> <p>[19] Dimensjoner</p> <p>[20] Lengde</p> <p>[21] Lengde med sekk (Lengde uten sekk)</p> <p>[22] Bredder</p> <p>[23] Bredder med deflektor for tømning på siden (Bredder uten deflektor for tømning på siden)</p> <p>[24] Høyde</p> <p>[25] Maskinvekt med tom tank*</p> <p>[26] Lydtrykknivå (maks.)</p> <p>[27] Målesikkerhet</p> <p>[28] Målt lydeffektivnivå (maks.)</p> <p>[29] Garantert lydeffektivnivå</p> <p>[30] Nivå for vibrasjoner ved sjåførens sete (maks.)</p> <p>[31] Nivå for vibrasjoner ved rattet (maks.)</p> <p>[32] Tabell for riktig kombinasjon av tilbehør</p> <p>[32.A] Tilbehør bak</p> <p>[32.B] Tilbehør framme</p> <p>[58] Ekstraustyr etter forespørsel</p> <p>[58.A1, 58.A2] Sett for "mulching"</p> <p>[58.B] Batterilader for opprettholdelse</p> <p>[58.C] Sett for trekking</p> <p>[58.D] Presenning for tildekking</p> <p>[58.E] Sett for vekter framme</p> <p>[58.F] Sett for beskyttelse av utslipp bak (Kun for modellene med oppsamling bak)</p> <p>[58.G] Snøkjetting (18", 20")</p> <p>[58.H] Dekk for gjørme/snø (18", 20")</p> <p>[58.I] Tilhenger</p> <p>[58.J, 58.K] Spreder</p> <p>[58.L] Plenrull</p> <p>[58.M] Snøplog med skjær</p> <p>[58.N] Feiemarkin med koster framme</p> <p>[58.O] Kutter</p> <p>[58.P] (Kun for modellene i SD seriene) Oppsamler av blader og gress 38" Oppsamler av blader og gress 42"</p> <p>[58.Q] Rake framme</p> <p>[58.R1, 58.R2] Grensesnitt for løfting + Kraftuttak (PTO)</p> <p>[58.R3] Kraftuttak (PTO)</p>
<p>* За повеќе информации погледнете ја ознаката за идентификација на машината.</p>	<p>* Voor het specifieke gegeven wordt verwezen naar wat is aangeduid op het identificerende etiket van de machine.</p>	<p>* For den spesifikke dataen, se hva som er angitt på etiketten for identifikasjon av maskinen.</p>

<p>[1] PL - DANE TECHNICZNE</p> <p>[2] Moc znamionowa *</p> <p>[3] Obroty na minutę *</p> <p>[4] Instalacja elektryczna</p> <p>[5] Pojemność zbiornika paliwa</p> <p>[6] Opony przednie</p> <p>[7] Opony tylne</p> <p>[8] Ciśnienie przednich opon</p> <p>[9] Ciśnienie tylnych opon</p> <p>[10] Wysokość koszenia</p> <p>[11] Szerokość koszenia</p> <p>[12] Minimalny promień nieskoszonej trawy</p> <p>[13] Kod urządzenia tnącego</p> <p>[14] Prędkość jazdy (orientacyjna) przy 3000 min-1</p> <p>[15] Limit prędkości z łańcuchami śniegowymi (jeśli przewidziano)</p> <p>[16] Limit obciążenia dla urządzenia holowniczego (maksymalna siła pionowa)</p> <p>[17] Limit obciążenia dla urządzenia holowniczego (maksymalna masa przyczepy)</p> <p>[18] Maksymalne dozwolone nachylenie</p> <p>[19] Wymiary</p> <p>[20] Długość</p> <p>[21] Długość z pojemnikiem (długość bez pojemnika)</p> <p>[22] Szerokość</p> <p>[23] Szerokość z deflektorem bocznego wyrzutu (szerokość bez deflektora bocznego wyrzutu)</p> <p>[24] Wysokość</p> <p>[25] Waga urządzenia z pustym zbiornikiem paliwa *</p> <p>[26] Poziom ciśnienia akustycznego (maks.)</p> <p>[27] Błąd pomiaru</p> <p>[28] Zmierzony poziom mocy akustycznej (maks.)</p> <p>[29] Gwarantowany poziom mocy akustycznej</p> <p>[30] Poziom drgań na miejscu kierowcy (maks.)</p> <p>[31] Poziom drgań na kierownicy (maks.)</p> <p>[32] Tabela prawidłowego połączenia akcesoriów</p> <p>[32.A] Akcesoria tylne</p> <p>[32.B] Akcesoria przednie</p> <p>[58] Akcesoria na zamówienie</p> <p>[58.A1, 58.A2] Zestaw "mulching"</p> <p>[58.B] Ładowarka akumulatora</p> <p>[58.C] Zestaw do holowania</p> <p>[58.D] Pokrowiec</p> <p>[58.E] Zestaw tylnych obciążników</p> <p>[58.F] Zestaw osłony tylnego wyrzutu trawy <i>(tylko do modeli z tylnym pojemnikiem na trawę)</i></p> <p>[58.G] Łańcuchy śniegowe (18", 20")</p> <p>[58.H] Kola błotne/śnieżne (18", 20")</p> <p>[58.I] Przyczepa</p> <p>[58.J, 58.K] Rozrzutnik</p> <p>[58.L] Walec do trawy</p> <p>[58.M] Plug śnieżny</p> <p>[58.N] Przednia zamiataarka</p> <p>[58.O] Rozdrabniacz</p> <p>[58.P] <i>(Tylko do modeli SD series)</i> Zbieracz do liści i trawy 38" Zbieracz do liści i trawy 42"</p> <p>[58.Q] Przednia zgrabiarka</p> <p>[58.R1, 58.R2] Interfejs podnoszenia + Przystawka odbioru mocy (PTO)</p> <p>[58.R3] Przystawka odbioru mocy (PTO)</p>	<p>[1] PT - DADOS TÉCNICOS</p> <p>[2] Potência nominal *</p> <p>[3] Rotações por minuto *</p> <p>[4] Sistema elétrico</p> <p>[5] Capacidade do tanque de combustíveis</p> <p>[6] Pneus dianteiros</p> <p>[7] Pneus traseiros</p> <p>[8] Pressão de enchimento dianteiro</p> <p>[9] Pressão de enchimento traseiro</p> <p>[10] Altura de corte</p> <p>[11] Largura de corte</p> <p>[12] Raio mínimo da relva não cortada</p> <p>[13] Código do dispositivo de corte</p> <p>[14] Velocidade de avanço (indicativa) a 3000 min-1</p> <p>[15] Limite de velocidade com correntes de neve (se o acessório estiver incluído)</p> <p>[16] Limite de carga para dispositivo de tração (Força vertical máxima)</p> <p>[17] Limite de carga para dispositivo de tração (Peso máximo rebocável)</p> <p>[18] Inclinação máxima permitida</p> <p>[19] Dimensões</p> <p>[20] Comprimento</p> <p>[21] Comprimento com saco (Comprimento sem saco)</p> <p>[22] Largura</p> <p>[23] Largura com defletor de descarga lateral (Largura sem defletor de descarga lateral)</p> <p>[24] Altura</p> <p>[25] Massa da máquina com reservatório vazio *</p> <p>[26] Nível de pressão acústica (máx.)</p> <p>[27] Incerteza de medição</p> <p>[28] Nível de potência acústica medido (máx.)</p> <p>[29] Nível de potência acústica garantido</p> <p>[30] Nível de vibrações no posto de condução (máx.)</p> <p>[31] Nível de vibrações no volante (máx.)</p> <p>[32] Tabela para a combinação correta dos acessórios</p> <p>[32.A] Acessórios traseiros</p> <p>[32.B] Acessórios dianteiros</p> <p>[58] Acessórios a pedido</p> <p>[58.A1, 58.A2] Kit "mulching"</p> <p>[58.B] Carregador de bateria de manutenção</p> <p>[58.C] Kit de tração</p> <p>[58.D] Lona de cobertura</p> <p>[58.E] Kit de pesos traseiros</p> <p>[58.F] Kit de proteção de descarga traseira <i>(apenas para os modelos com recolha traseira)</i></p> <p>[58.G] Correntes de neve (18", 20")</p> <p>[58.H] Rodas para lama/neve (18", 20")</p> <p>[58.I] Reboque</p> <p>[58.J, 58.K] Distribuidor</p> <p>[58.L] Rolo para relva</p> <p>[58.M] Limpa-neves com lâmina</p> <p>[58.N] Pá frontal</p> <p>[58.O] Retalhadora</p> <p>[58.P] <i>(apenas para os modelos SD series)</i> Recolhedor de folhas e relva 38" Recolhedor de folhas e relva 42"</p> <p>[58.Q] Grade frontal</p> <p>[58.R1, 58.R2] Interface de elevação + Tomada de força (TDF)</p> <p>[58.R3] Tomada de força (TDF)</p>	<p>[1] RO - DATE TEHNICE</p> <p>[2] Putere nominală *</p> <p>[3] Rotații pe minut *</p> <p>[4] Instalație electrică</p> <p>[5] Capacitatea rezervorului de carburant</p> <p>[6] Anvelope față</p> <p>[7] Anvelope spate</p> <p>[8] Presiunea de umflare față</p> <p>[9] Presiunea de umflare spate</p> <p>[10] Înălțimea de tăiere</p> <p>[11] Lățimea de tăiere</p> <p>[12] Raza minimă de iarbă netăiată</p> <p>[13] Codul dispozitivului de tăiere</p> <p>[14] Viteza de înaintare (orientativă) la 3000 min-1</p> <p>[15] Limita de viteză cu lanțuri de zăpadă (dacă acest accesoriu există în dotare)</p> <p>[16] Limita de sarcină pentru dispozitivul de tractare (Forța verticală maximă)</p> <p>[17] Limita de sarcină pentru dispozitivul de tractare (Masă remorcabilă maximă)</p> <p>[18] Inclinarea maximă admisă</p> <p>[19] Dimensiuni</p> <p>[20] Lungime</p> <p>[21] Lungime cu sac (Lungime fără sac)</p> <p>[22] Lățime</p> <p>[23] Lățime cu deflector de evacuare lateral (Lățime fără deflector de evacuare lateral)</p> <p>[24] Înălțime</p> <p>[25] Greutatea mașinii cu rezervorul gol *</p> <p>[22] Nivelul de presiune sonoră (max.)</p> <p>[27] Nesiguranță în măsurare</p> <p>[28] Nivelul de putere acustică măsurat (max.)</p> <p>[29] Nivelul de putere acustică garantat</p> <p>[30] Nivelul de vibrații pe locul șoferului (max.)</p> <p>[31] Nivelul de vibrații pe volan (max.)</p> <p>[32] Tabel pentru combinarea corectă a accesoriilor</p> <p>[32.A] Accesorii posteriore</p> <p>[32.B] Accesorii frontale</p> <p>[58] Accesorii la cerere</p> <p>[58.A1, 58.A2] Kit pentru mulci</p> <p>[58.B] Încărcător baterii pentru întreținere</p> <p>[58.C] Kit tractare</p> <p>[58.D] Prelată de acoperire</p> <p>[58.E] Kit greutate posterioră</p> <p>[58.F] Kit de protecție pentru evacuare posterioră <i>(doar pentru modelele cu sistem de colectare în spate)</i></p> <p>[58.G] Lanțuri de zăpadă (18", 20")</p> <p>[58.H] Roți de noroi / iarnă (18", 20")</p> <p>[58.I] Remorcă</p> <p>[58.J, 58.K] Dispozitiv de împrăștiere</p> <p>[58.L] Cilindru pentru iarbă</p> <p>[58.M] Utilaj de deszăpezire cu lamă</p> <p>[58.N] Măturător frontal</p> <p>[58.O] Tocător</p> <p>[58.P] <i>(Numai pentru modelele din seria SD)</i> Colector de frunze și iarbă 38" Colector de frunze și iarbă 42"</p> <p>[58.Q] Greblă frontală</p> <p>[58.R1, 58.R2] Interfață de ridicare+ Priză de putere (PTO)</p> <p>[58.R3] Priză de putere (PTO)</p>
<p>* Aby uzyskać szczegółowe dane, odnieść się do informacji wskazanych na etykiecie identyfikacyjnej maszyny.</p>	<p>* Para este dado, consulte a indicação na etiqueta de identificação da máquina.</p>	<p>* Pentru date specifice, consultați informațiile de pe eticheta de identificare a mașinii.</p>

<p>[1] RU - ТЕХНИЧЕСКИЕ ХАРАКТЕРИСТИКИ</p> <p>[2] Номинальная мощность *</p> <p>[3] Частота вращения *</p> <p>[4] Электрическая система</p> <p>[5] Объем топливного бака</p> <p>[6] Передние шины</p> <p>[7] Задние шины</p> <p>[8] Давление в передних шинах</p> <p>[9] Давление в задних шинах</p> <p>[10] Высота скашивания</p> <p>[11] Ширина скашивания</p> <p>[12] Минимальный радиус несношенной травы</p> <p>[13] Артикул режущего приспособления</p> <p>[14] Скорость движения (примерная) на 3000 об/мин</p> <p>[15] Предельная скорость с цепями противоскольжения (если предусмотрены)</p> <p>[16] Предельная нагрузка на буксировочное устройство (Максимальная вертикальная сила)</p> <p>[17] Предельная нагрузка на буксировочное устройство (Максимальный буксируемый вес)</p> <p>[18] Максимально допустимый наклон</p> <p>[19] Габариты</p> <p>[20] Длина</p> <p>[21] Длина с травосборником (Длина без травосборника)</p> <p>[22] Ширина</p> <p>[23] Ширина с дефлектором бокового выброса (Ширина без дефлектора бокового выброса)</p> <p>[24] Высота</p> <p>[25] Вес изделия без топлива *</p> <p>[26] Уровень звукового давления (макс.)</p> <p>[27] Неточность размеров</p> <p>[28] Измеренный уровень звуковой мощности (макс.)</p> <p>[29] Гарантированный уровень звуковой мощности</p> <p>[30] Уровень вибраций на месте оператора (макс.)</p> <p>[31] Уровень вибраций на руле (макс.)</p> <p>[32] Таблица совместимости дополнительных принадлежностей</p> <p>[32.A] Задние принадлежности</p> <p>[32.B] Передние принадлежности</p> <p>[58.] Опциональные принадлежности</p> <p>[58.A.1, 58.A.2] Комплект для мульчирования</p> <p>[58.B] Поддерживающее зарядное устройство</p> <p>[58.C] Комплект для буксировки</p> <p>[58.D] Укрывной резидент</p> <p>[58.E] Комплект заднего балласта</p> <p>[58.F] Комплект ограждения заднего выброса (только для моделей с задним сбором)</p> <p>[58.G] Цепи противоскольжения (18", 20")</p> <p>[58.H] Грязевые / снеговые колеса (18", 20")</p> <p>[58.I] Прицеп</p> <p>[58.J, 58.K] Разбрасыватель</p> <p>[58.L] Садовый наток</p> <p>[58.M] Шнекороторный снегоочиститель</p> <p>[58.N] Фронтальная щетка</p> <p>[58.O] Измельчитель</p> <p>[58.P] (только для моделей серии SD) Сборщик травы и листьев 38" Сборщик травы и листьев 42"</p> <p>[58.Q] Фронтальные грабли</p> <p>[58.R.1, 58.R.2] Подъемный адаптер + отбор мощности (MOM)</p> <p>[58.R.3] отбор мощности (MOM)</p>	<p>[1] SK – TECHNICKÉ PARAMETRE</p> <p>[2] Nominálny výkon</p> <p>[3] Otáčky za minútu</p> <p>[4] Elektroinštalácia</p> <p>[5] Kapacita palivovej nádrže</p> <p>[6] Predné pneumatiky</p> <p>[7] Zadné pneumatiky</p> <p>[8] Tlak nahustenia predných pneumatík</p> <p>[9] Tlak nahustenia zadných pneumatík</p> <p>[10] Výška kosenia</p> <p>[11] Šírka kosenia</p> <p>[12] Minimálny akčný rádius otáčania</p> <p>[13] Kód kosiaceho zariadenia</p> <p>[14] Rýchlosť jazdy (indikatívna) pri ot. 3 000 min-1</p> <p>[15] Rýchlostný limit so snehovými rezačami (ak sú súčasťou príslušenstva)</p> <p>[16] Limit nákladu pre ťažné zariadenie (maximálne vertikálne zaťaženie)</p> <p>[17] Limit nákladu pre ťažné zariadenie (maximálna hmotnosť pre ťahanie)</p> <p>[18] Maximálny povolený náklon</p> <p>[19] Rozmery</p> <p>[20] Dĺžka</p> <p>[21] Dĺžka s košom (dĺžka bez koša)</p> <p>[22] Šírka</p> <p>[23] Šírka s vychyľovačom bočného vyhadzovania (šírka bez vychyľovača bočného vyhadzovania)</p> <p>[24] Výška</p> <p>[25] Hmotnosť stroja s prázdnu nádržou</p> <p>[26] Úroveň akustického tlaku</p> <p>[27] Nepresnosť merania</p> <p>[28] Meraná úroveň akustického výkonu</p> <p>[29] Garantovaná úroveň akustického výkonu</p> <p>[30] Úroveň vibrácií na mieste vodiča</p> <p>[31] Úroveň vibrácií pri volante</p> <p>[32] Tabuľka pre správne kombinácie príslušenstva</p> <p>[32.A] Zadné príslušenstvo</p> <p>[32.B] Čelné príslušenstvo</p> <p>[58.] Príslušenstvo na požiadanie</p> <p>[58.A.1, 58.A.2] Súprava „mulčovanie“</p> <p>[58.B] Udrživačacia nabíjacia akumulátora</p> <p>[58.C] Súprava ťažného zariadenia</p> <p>[58.D] Krycia plachta</p> <p>[58.E] Súprava zadných závaží</p> <p>[58.F] Ochranná súprava zadného vyhadzovania (<i>len pri modeloch so zadným zberom</i>)</p> <p>[58.G] Snehové rezače (18", 20")</p> <p>[58.H] Kolesá do blata / snehu (18", 20")</p> <p>[58.I] Prívesný vozík</p> <p>[58.J, 58.K] Pospávač</p> <p>[58.L] Valec na valcovanie trávy</p> <p>[58.M] Snehová radlica</p> <p>[58.N] Čelný zametač</p> <p>[58.O] Drvička</p> <p>[58.P] (<i>Iba pri modeloch SD series</i>) Zberač listia a trávy 38" Zberač listia a trávy 42"</p> <p>[58.Q] Čelný hrabač</p> <p>[58.R.1, 58.R.2] Prepojenie na zdvih + pohon prídavného zariadenia (PTO)</p> <p>[58.R.3] Pohon prídavného zariadenia (PTO)</p>	<p>[1] SL - TEHNIČNI PODATKI</p> <p>[2] Nazivna moč*</p> <p>[3] Vrtljaji na minuto*</p> <p>[4] Električna napeljava</p> <p>[5] Prostornina rezervoarja za gorivo</p> <p>[6] Sprednje pnevmatike</p> <p>[7] Zadnje pnevmatike</p> <p>[8] Polnilni tlak sprednjih pnevmatik</p> <p>[9] Polnilni tlak zadnjih pnevmatik</p> <p>[10] Višina košnje</p> <p>[11] Širina košnje</p> <p>[12] Najmanjše področje nepokošene trave</p> <p>[13] Šifra rezalne naprave</p> <p>[14] Hitrost vožnje (nazivna) pri 3000 min-1</p> <p>[15] Omejitev hitrosti pri uporabi snežnih verig (če je oprema predvidena)</p> <p>[16] Omejitev obremenitve za vlečno napravo (največja navpična sila)</p> <p>[17] Omejitev obremenitve za vlečno napravo (največja dovoljena vlečna masa)</p> <p>[18] Največji dovoljeni naklon</p> <p>[19] Dimenzije</p> <p>[20] Dolžina</p> <p>[21] Dolžina s košaro (dolžina brez košare)</p> <p>[22] Širina</p> <p>[23] Širina z odbijačem bočnega izmeta (širina brez odbijača bočnega izmeta)</p> <p>[24] Višina</p> <p>[25] Teža stroja s praznim rezervoarjem*</p> <p>[26] Raven zvočnega tlaka (najv.)</p> <p>[27] Nezaanesljivost meritve</p> <p>[28] Raven izmerjene jakosti zvoka (najv.)</p> <p>[29] Raven zajamčene jakosti zvoka</p> <p>[30] Raven vibracij na voznikovem sedežu (najv.)</p> <p>[31] Raven vibracij na volanu (najv.)</p> <p>[32] Preglednica za pravilno kombiniranje dodatne opreme</p> <p>[32.A] Zadnja dodatna oprema</p> <p>[32.B] Sprednja dodatna oprema</p> <p>[58.] Dodatna oprema po naročilu</p> <p>[58.A.1, 58.A.2] Komplet za „mulčenje“</p> <p>[58.B] Polnilnik akumulatorja za vzdrževanje</p> <p>[58.C] Komplet za vleko</p> <p>[58.D] Prekrivno platno</p> <p>[58.E] Komplet zadnjih uteži</p> <p>[58.F] Komplet za zaščito zadnjega izmeta (<i>samo za modele z zbiralnikom na zadnjem delu</i>)</p> <p>[58.G] Snežne verige (18", 20")</p> <p>[58.H] Kolesa za blato / sneg (18", 20")</p> <p>[58.I] Prikolica</p> <p>[58.J, 58.K] Trsiliec</p> <p>[58.L] Valj za travo</p> <p>[58.M] Snežni plug z nožem</p> <p>[58.N] Sprednja naprava za pometanje</p> <p>[58.O] Mulčer</p> <p>[58.P] (<i>Samo za modele serije SD</i>) Pobiralnik listja in trave 38" Pobiralnik listja in trave 42"</p> <p>[58.Q] Sprednje grablje</p> <p>[58.R.1, 58.R.2] Vmesnik za dviganje + odjem moči (PTO)</p> <p>[58.R.3] Odjem moči (PTO)</p>
<p>* Для получения конкретных значений обращайтесь к идентификационной табличке машины.</p>	<p>* Pri špecifických údajoch sa riadte údajmi uvedenými na identifikačných štítkoch stroja.</p>	<p>* Za specifične podatke si oglejte navedbe na identifikacijski etiketi stroja.</p>

<p>[1] SR – TEHNIČKI PODACI</p> <p>[2] Nominalna snaga *</p> <p>[3] Obrtaja u minutu *</p> <p>[4] Električni uređaj</p> <p>[5] Kapacitet rezervoara za gorivo</p> <p>[6] Prednji pneumatici</p> <p>[7] Zadnji pneumatici</p> <p>[8] Pritisak naduvanosti za prednje</p> <p>[9] Pritisak naduvanosti za zadnje</p> <p>[10] Visina otkosa</p> <p>[11] Širina otkosa</p> <p>[12] Minimalni poluprečnik nepokošene trave</p> <p>[13] Kód rezne glave</p> <p>[14] Brzina napredovanja (indikativna) pri 3000 min-1</p> <p>[15] Ograničenje brzine sa lancima za sneg (ako je dodatak predviđen)</p> <p>[16] Ograničenje opterećenja prema sistemu za vuču (maksimalna vertikalna sila)</p> <p>[17] Ograničenje opterećenja prema sistemu za vuču (maksimalna težina prikolice)</p> <p>[18] Maksimalni dozvoljeni nagib</p> <p>[19] Dimenzije</p> <p>[20] Dužina</p> <p>[21] Dužina sa vrećom (dužina bez vreće)</p> <p>[22] Širina</p> <p>[23] Širina sa usmerivačem bočnog izbacivanja (širina bez usmerivača bočnog izbacivanja)</p> <p>[24] Visina</p> <p>[25] Masa mašine sa praznim rezervoarom*</p> <p>[26] Nivo akustičnog pritiska (maks.)</p> <p>[27] Nepouzdanost merenja</p> <p>[28] Izmereni nivo akustične snage (maks.)</p> <p>[29] Garantovani nivo akustične snage</p> <p>[30] Nivo vibracija na mestu vozača (maks.)</p> <p>[31] Nivo vibracija na volanu (maks.)</p> <p>[32] Tabela za ispravnu kombinaciju dodataka</p> <p>[32.A] Dodaci za zadnji deo</p> <p>[32.B] Dodaci za prednji deo</p> <p>[58] Dodaci na zahtev</p> <p>[58.A1, 58.A2] Oprema za malč</p> <p>[58.B] Punjač akumulatora za održavanje</p> <p>[58.C] Oprema za vuču</p> <p>[58.D] Pokrovna cerada</p> <p>[58.E] Oprema za teret na zadnjoj strani</p> <p>[58.F] Oprema za zaštitu istovara otpozadi (<i>samo za modele sa skupljanjem otpozadi</i>)</p> <p>[58.G] Lanci za sneg (18", 20")</p> <p>[58.H] Točkovi za blato/sneg (18", 20")</p> <p>[58.I] Prikolica</p> <p>[58.J, 58.K] Posipač</p> <p>[58.L] Valjak za travu</p> <p>[58.M] Plug za sneg s nožem</p> <p>[58.N] Deo za čišćenje sa prednje strane</p> <p>[58.O] Kosačica</p> <p>[58.P] (<i>Samo za modele iz serije SD</i>) Skupljač lišća i trave 38" Skupljač lišća i trave 42"</p> <p>[58.Q] Prednje grabulje</p> <p>[58.R1, 58.R2] Priključak za podizanje + Priključno vratilo (PTO)</p> <p>[58.R3] Priključno vratilo (PTO)</p> <p>* Za navedene podatke, pogledati identifikacionu etiketu mašine.</p>	<p>[1] SV – TEHNIŠKA SPECIFIKACIONER</p> <p>[2] Nominell effekt *</p> <p>[3] Varv per minut *</p> <p>[4] Elsystem</p> <p>[5] Bränsletankens kapacitet</p> <p>[6] Främre däck</p> <p>[7] Bakre däck</p> <p>[8] Främre däcktryck</p> <p>[9] Bakre däcktryck</p> <p>[10] Klipphöjd</p> <p>[11] Klippbredd</p> <p>[12] Minimiradje på oklippt gräs</p> <p>[13] Klippredskapets kod</p> <p>[14] Körhastighet (ungefärlig) vid 3000 min-1</p> <p>[15] Hastighetsgräns med snökedjor (om tillbehöret förutses)</p> <p>[16] Belastningsgräns för bogseranordning (maximal vertikal kraft)</p> <p>[17] Belastningsgräns för bogseranordning (maximal bogserbar vikt)</p> <p>[18] Maximal tillåten lutning</p> <p>[19] Dimensioner</p> <p>[22] Längd</p> <p>[21] Längd med påse (Längd utan påse)</p> <p>[22] Bredd</p> <p>[23] Bredd med sidotömnings rikt-platta (Bredd utan sidotömnings rikt-platta)</p> <p>[24] Höjd</p> <p>[25] Maskinvikt med tom tank*</p> <p>[26] Ljudtrycksnivå (max)</p> <p>[27] Tvivel med mått</p> <p>[28] Ljudeffektsnivå (max)</p> <p>[29] Garanterad ljudeffektsnivå</p> <p>[30] Vibrationsnivå på förarplatsen (max)</p> <p>[31] Vibrationsnivå vid ratten (max)</p> <p>[32] Tabell för korrekt kombination av tillbehören</p> <p>[32.A] Bakre tillbehör</p> <p>[32.B] Främre tillbehör</p> <p>[58] Tillbehör på begäran</p> <p>[58.A1, 58.A2] Sats för "mulching"</p> <p>[58.B] Underhållsladdning av batteriet</p> <p>[58.C] Bogsersats</p> <p>[58.D] Presenning</p> <p>[58.E] Bakre viktsats</p> <p>[58.F] Sats för bakre tömningsskydd (<i>bara för modeller med bakre uppsamling</i>)</p> <p>[58.G] Snökedjor (18", 20")</p> <p>[58.H] Hjul för lera/snö (18", 20")</p> <p>[58.I] Släp</p> <p>[58.J, 58.K] Spridare</p> <p>[58.L] Gräsroll</p> <p>[58.M] Snöröjare med blad</p> <p>[58.N] Främre sopmaskin</p> <p>[58.O] Slaghack</p> <p>[58.P] (<i>Bara för modeller i SD-serien</i>) Blad- och grässamlare 38" Blad- och grässamlare 42"</p> <p>[58.Q] Främre kratta</p> <p>[58.R1, 58.R2] Lyftkoppling + Kraftuttag (PTO)</p> <p>[58.R3] Kraftuttag (PTO)</p> <p>* För specifik uppgift, se anvisningar på maskinens märkskylt.</p>	<p>[1] TR – TEKNİK VERİLER</p> <p>[2] Nominal güç *</p> <p>[3] Dakikada devir *</p> <p>[4] Elektrik sistemi</p> <p>[5] Yakıt deposunun kapasitesi</p> <p>[6] Ön lastikler</p> <p>[7] Arka lastikler</p> <p>[8] Ön lastik basıncı</p> <p>[9] Arka lastik basıncı</p> <p>[10] Kesim yüksekliği</p> <p>[11] Kesim genişliği</p> <p>[12] Minimum kesilmemiş çim yarıçapı</p> <p>[13] Kesim cihazı parça n.</p> <p>[14] 3000 dak-1'deki ileri hız (gösterge niteliğinde)</p> <p>[15] Kar zincirleriyle birlikte hız sınırı (varsa)</p> <p>[16] Yedekte çekme cihazı için yüklenme sınırı (Maksimum dikey kuvvet)</p> <p>[17] Yedekte çekme cihazı için yüklenme sınırı (izin verilebilir yedekte çekme ağırlığı)</p> <p>[18] İzin verilebilir maksimum eğim</p> <p>[19] Ebatlar</p> <p>[20] Uzunluk</p> <p>[21] Toplama haznesi torbasiyla birlikte uzunluk (Toplama haznesi torbasi olmaksızın uzunluk)</p> <p>[22] Genişlik</p> <p>[23] Yanal döküm deflektörüyle birlikte genişlik (Yanal döküm deflektörü olmaksızın genişlik)</p> <p>[24] Yükseklik</p> <p>[25] Tank boşken makinenin ağırlığı*</p> <p>[26] Ses basıncı seviyesi (maks.)</p> <p>[27] Ölçü belirsizliği</p> <p>[28] Ölçülen ses gücü seviyesi (maks.)</p> <p>[29] Garanti edilen ses gücü seviyesi</p> <p>[30] Sürüş mahallindeki titreşim seviyesi (maks.)</p> <p>[31] Direksiyon simidindeki titreşim seviyesi (maks.)</p> <p>[32] Aksesuar uyumluluk tablosu</p> <p>[32.A] Arka aksesuarlar</p> <p>[32.B] Ön aksesuarlar</p> <p>[58] İsteğe bağlı aksesuarlar</p> <p>[58.A1, 58.A2] "Malçlama" kiti</p> <p>[58.B] Akü tampon şarj cihazı</p> <p>[58.C] Yedekte çekme kiti</p> <p>[58.D] Branda bezinden koruyucu örtü</p> <p>[58.E] Arka ağırlıklı kiti</p> <p>[58.F] Arka döküm güvenlik kiti (<i>yalnızca arka çim toplama haznesine sahip modeller</i>)</p> <p>[58.G] Kar zincirleri (18", 20")</p> <p>[58.H] Kar/çamur tekerlekleri (18", 20")</p> <p>[58.I] Römork</p> <p>[58.J, 58.K] Serpici</p> <p>[58.L] Çim silindir</p> <p>[58.M] Bıçaklı kar küreme makinesi</p> <p>[58.N] Ön süpürücü</p> <p>[58.O] Kıyıcı</p> <p>[58.P] (<i>Yalnızca SD serisi modeller için</i>) Yaprak ve toplayıcı 38" Yaprak ve toplayıcı 42"</p> <p>[58.Q] Ön tırnak</p> <p>[58.R1, 58.R2] Kaldırma arayüzü + Ara Şanzıman (PTO)</p> <p>[58.R3] Ara Şanzıman (PTO)</p> <p>* Özel bilgiler için, makine kimlik etiketindeki bilgilere başvurun.</p>
--	---	---



INDICE

1. GENERALITÀ.....	2	5.18 Display tipo "III" e segnalazioni acustiche	15
2. NORME DI SICUREZZA	2	6. USO DELLA MACCHINA	16
3. CONOSCERE LA MACCHINA	5	6.1 Operazioni preliminari	16
3.1 Descrizione macchina e uso previsto....	5	6.2 Controlli di sicurezza	17
3.2 Segnaletica di sicurezza	5	6.3 Uso su terreni in pendenza.....	18
3.3 Etichetta di identificazione	6	6.4 Avviamento	18
3.4 Componenti principali	6	6.5 Lavoro	19
4. MONTAGGIO.....	7	6.6 Arresto	21
4.1 Componenti per il montaggio	7	6.7 Dopo l'utilizzo	21
4.2 Montaggio del volante.....	7	7. MANUTENZIONE ORDINARIA.....	21
4.3 Montaggio del sedile.....	8	7.1 Generalità	21
4.4 Montaggio e collegamento batteria.....	8	7.2 Rifornimento carburante / svuotamento serbatoio carburante	21
4.5 Montaggio dei supporti del sacco di raccolta	8	7.3 Controllo, rabbocco, scarico olio motore	22
4.6 Rimozione del fermo dell'arpione di aggancio del sacco di raccolta	8	7.4 Ruotini antiscalpo.....	23
4.7 Montaggio del paraurti anteriore	8	7.5 Batteria	23
4.8 Montaggio del sacco di raccolta.....	9	7.6 Pulizia	23
4.9 Montaggio delle leve di ribaltamento del sacco di raccolta	9	7.7 Dadi e viti di fissaggio	24
4.10 Montaggio delle protezioni laterali dell'assieme dispositivi di taglio (se previste)	9	8. MANUTENZIONE STRAORDINARIA.....	24
4.11 Montaggio del deflettore di scarico laterale (solo per modelli con scarico laterale).....	9	8.1 Raccomandazioni per la sicurezza.....	24
5. COMANDI DI CONTROLLO.....	10	8.2 Assieme dispositivi di taglio	25
5.1 Pedale freno.....	10	8.3 Sostituzione delle Ruote anteriori / posteriori	25
5.2 Pedale marcia avanti.....	10	8.4 Scheda elettronica	26
5.3 Pedale retromarcia.....	10	8.5 Sostituzione di un fusibile.....	26
5.4 Comando di sblocco della trasmissione idrostatica	10	8.6 Sostituzione lampade.....	26
5.5 Commutatore a chiave	11	8.7 Gruppo trasmissione posteriore	27
5.6 Comando acceleratore.....	11	8.8 Gruppo trasmissione anteriore (modello 4WD).....	27
5.7 Leva freno di stazionamento	11	8.9 Regolazione della molla dell'arpione di aggancio del sacco di raccolta	27
5.8 Interruttore fari.....	11	9. RIMESSAGGIO	27
5.9 Comando di innesto e disinnesto dei dispositivi di taglio	11	10.MOVIMENTAZIONE E TRASPORTO	27
5.10 Pulsante di consenso taglio in retromarcia.....	12	11.ASSISTENZA E RIPARAZIONI	28
5.11 Comandi per la regolazione dell'altezza dell'assieme dispositivi di taglio	12	12.COPERTURA DELLA GARANZIA.....	28
5.12 Dispositivo di mantenimento della velocità (cruise control)	12	13.TABELLA MANUTENZIONI.....	28
5.13 Contatore (se previsto).....	13	14.IDENTIFICAZIONE INCONVENIENTI	29
5.14 Presa ausiliaria per accessori	13	15.ACCESSORI.....	32
5.15 Comando ribaltamento sacco di raccolta	13		
5.16 Display tipo "I" e segnalazioni acustiche	13		
5.17 Display tipo "II" e segnalazioni acustiche	14		

1. GENERALITÀ

1.1 COME LEGGERE IL MANUALE

Nel testo del manuale, alcuni paragrafi contenenti informazioni di particolare importanza, ai fini della sicurezza o del funzionamento, sono evidenziati in modo diverso, secondo questo criterio:

NOTA oppure **IMPORTANTE** fornisce precisazioni o altri elementi a quanto già precedentemente indicato, nell'intento di non danneggiare la macchina, o causare danni.

Il simbolo  evidenzia un pericolo. Il mancato rispetto dell'avvertenza comporta possibilità di lesioni personali o a terzi e/o danni.

I paragrafi evidenziati con un riquadro con bordo a punti grigio indicano caratteristiche opzionali non presenti in tutti i modelli documentati in questo manuale. Verificare se la caratteristica è presente nel proprio modello.

Tutte le indicazioni “anteriore”, “posteriore”, “destro” e “sinistro” si intendono riferite alla posizione di lavoro dell'operatore.

1.2 RIFERIMENTI

1.2.1 Figure

Le figure in queste istruzioni per l'uso sono numerate 1, 2, 3, e così via. I componenti indicati nelle figure sono contrassegnati con le lettere A, B, C, e così via. Un riferimento al componente C nella figura 2 viene indicato con la dicitura: “Vedere fig. 2.C” o semplicemente “(Fig. 2.C)”. Le figure sono indicative. I pezzi effettivi possono variare rispetto a quelli raffigurati.

1.2.2 Titoli

Il manuale è diviso in capitoli e paragrafi. Il titolo del paragrafo “2.1 Addestramento” è un sottotitolo di “2. Norme di sicurezza”. I riferimenti a titoli o paragrafi sono segnalati con l'abbreviazione cap. o par. e il numero relativo. Esempio: “cap. 2” o “par. 2.1”

2. NORME DI SICUREZZA

2.1 ADDESTRAMENTO

 **Prendere familiarità con i comandi e con un uso appropriato della macchina. Imparare ad arrestare rapidamente il motore. L'inosservanza delle avvertenze e delle istruzioni può causare incendi e/o gravi lesioni.**

- Non permettere mai che la macchina venga utilizzata da bambini o da persone che non abbiano la necessaria dimestichezza con le istruzioni. Le leggi locali possono fissare un'età minima per l'utilizzatore.
- Non utilizzare mai la macchina se l'utilizzatore è in condizione di stanchezza o malessere, oppure ha assunto farmaci, droghe, alcool o sostanze nocive alle sue capacità di riflessi e attenzione.
- Non trasportare bambini o altri passeggeri
- Ricordare che l'operatore o utilizzatore è responsabile di incidenti e imprevisti che si possono verificare ad altre persone o alle loro proprietà. Rientra nella responsabilità dell'utilizzatore la valutazione dei rischi potenziali del terreno su cui si deve lavorare, nonché prendere tutte le precauzioni necessarie per garantire la sua e altrui sicurezza, in particolare sui pendii, terreni accidentati, scivolosi o instabili.
- Nel caso si voglia cedere o prestare ad altri la macchina, assicurarsi che l'utilizzatore prenda visione delle istruzioni d'uso contenute nel presente manuale.

2.2 OPERAZIONI PRELIMINARI

Dispositivi protezione individuale (DPI)

- Indossare indumenti adeguati, calzature da lavoro resistenti con soles antiscivolo. e pantaloni lunghi. Non azionare la macchina a piedi scalzi o con sandali aperti.
- Indossare cuffie di protezione dell'udito.
- L'impiego di protezioni acustiche può ridurre la capacità di sentire eventuali avvertenze (grida o allarmi). Prestare la massima attenzione a quanto accade attorno all'area di lavoro.
- Non indossare scarpe, camici, collane, braccialetti, indumenti con parti svolazzanti, o provvisti di lacci o cravatte e comunque accessori pendenti o larghi che potrebbero impigliarsi nella macchina o in oggetti e materiali presenti sul luogo di lavoro.
- Raccogliere adeguatamente i capelli lunghi.

Area di lavoro / Macchina

- Ispezionare a fondo tutta l'area di lavoro e togliere tutto ciò che potrebbe venire espulso dalla macchina o danneggiare il dispositivo di taglio/organi rotanti (sassi, rami, fili di ferro, ossi, ecc.).

Motori a scoppio: carburante

 **PERICOLO!** Il carburante è altamente infiammabile.

- Conservare il carburante in appositi contenitori omologati per tale utilizzo, in luoghi sicuri, lontano da fonti di calore o fiamme libere.
- Lasciare i contenitori e la zona di magazzinaggio della benzina liberi da residui d'erba foglie o grasso eccessivo.
- Non lasciare i contenitori alla portata dei bambini.
- Non fumare durante il rifornimento o il rabbocco di carburante e ogni volta che si maneggia il carburante.
- Rabboccare il carburante utilizzando un imbuto, solo all'aperto.
- Evitare di inalare vapori del carburante.
- Non aggiungere carburante o togliere il tappo del serbatoio quando il motore è in funzione o è caldo.
- Aprire lentamente il tappo del serbatoio lasciando scaricare gradualmente la pressione interna.
- Non avvicinare fiamme alla bocca del serbatoio per verificare il contenuto.
- Se fuoriesce del carburante, non avviare il motore, ma allontanare la macchina dall'area nella quale il carburante è stato versato, ed evitare di creare possibilità di incendio, fintanto che il carburante non sia evaporato ed i vapori non si siano dissolti.
- Pulire immediatamente ogni traccia di carburante versata sulla macchina o sul terreno.
- Rimettere sempre e serrare bene i tappi del serbatoio e del contenitore del carburante.
- Non riavviare la macchina sul luogo ove è stato operato il rifornimento; l'avviamento del motore deve avvenire ad una distanza di almeno 3 metri dal luogo dove si è effettuato il rifornimento di carburante.
- Evitare il contatto del carburante con gli indumenti e, in tal caso, cambiarsi gli indumenti prima di avviare il motore.

2.3 DURANTE L'UTILIZZO

Area di Lavoro

- Non azionare il motore in spazi chiusi, dove possono accumularsi pericolosi fumi di monossido di carbonio. Le operazioni

di avviamento devono avvenire all'aperto o in luogo ben aerato. Ricordare sempre che i gas di scarico sono tossici.

- Durante l'avviamento della macchina non indirizzare il silenziatore e quindi i gas di scarico verso materiali infiammabili.
- Non usare la macchina in ambienti a rischio di esplosione, in presenza di liquidi infiammabili, gas o polvere. Contatti elettrici o sfregamenti meccanici possono generare scintille che possono incendiare la polvere o i vapori.
- Lavorare solamente alla luce del giorno o con buona luce artificiale e in condizioni di buona visibilità.
- Allontanare persone, bambini e animali dall'area di lavoro. È necessario che i bambini vengano sorvegliati da un altro adulto.
- Evitare di lavorare nell'erba bagnata, sotto la pioggia e con rischio di temporali, specialmente con probabilità di lampi.
- Prestare particolare attenzione alle irregolarità del terreno (dossi, cunette), ai pendii, ai pericoli nascosti e alla presenza di eventuali ostacoli che potrebbero limitare la visibilità.
- Prestare molta attenzione in prossimità di dirupi, fossi o argini. La macchina si può ribaltare se una ruota oltrepassa un bordo o se il bordo cede.
- Prestare attenzione nei terreni in pendenza dove è richiesta particolare attenzione per evitare ribaltamenti o perdita di controllo della macchina. Le cause principali di perdita di controllo sono:
 - Mancanza di aderenza delle ruote
 - Velocità eccessiva
 - Frenatura inadeguata
 - Macchina inadeguata all'impiego
 - Mancanza di conoscenza sugli effetti che possono derivare dalle condizioni del terreno
- Utilizzo scorretto come veicolo da traino.
- Quando si utilizza la macchina vicino alla strada, fare attenzione al traffico.
- Per evitare il rischio di incendio, non lasciare la macchina ferma nell'erba alta con il motore in moto.

Comportamenti

- Durante la guida ed il lavoro, non distrarsi e mantenere la necessaria concentrazione.
- Prestare attenzione quando si procede in retromarcia o all'indietro. Guardare dietro di sé prima e durante la retromarcia per assicurarsi che non vi siano ostacoli.
- Prestare attenzione quando si trainano dei carichi o si usano attrezzature pesanti:
 - Per le barre di traino, usare soltanto punti di attacco approvati;
 - Limitare i carichi a quelli che possono essere controllati agevolmente;

- Non sterzare bruscamente. Fare attenzione durante la retromarcia;
- Utilizzare contrappesi o pesi sulle ruote, quando suggerito nel manuale di istruzioni.
- Prestare attenzione quando si utilizzano sacchi di raccolta e accessori che possono alterare la stabilità della macchina, in particolare sui pendii.
- Tenere sempre mani e piedi lontani dal dispositivo di taglio sia durante l'avviamento sia durante l'utilizzo della macchina.
- Attenzione: l'elemento di taglio continua a ruotare per qualche secondo anche dopo il suo disinnesto o dopo lo spegnimento del motore.
- Prestare attenzione all'assieme dispositivi di taglio con più di un dispositivo di taglio, poiché un dispositivo di taglio in rotazione può determinare la rotazione degli altri.
- Stare sempre lontani dall'apertura di scarico.
- Non toccare le parti del motore che, durante l'uso, si riscaldano. Rischio di ustioni.
- Per evitare il rischio di incendio, non lasciare la macchina ferma nell'erba alta con il motore in moto.

 In caso di rotture o incidenti durante il lavoro, arrestare immediatamente il motore e allontanare la macchina in modo da non provocare ulteriori danni; nel caso di incidenti con lesioni personali o a terzi, attivare immediatamente le procedure di pronto soccorso più adeguate alla situazione in atto e rivolgersi ad una Struttura Sanitaria per le cure necessarie. Rimuovere accuratamente eventuali detriti che potrebbero arrecare danni o lesioni a persone o a animali qualora rimanessero inosservati.

Limitazioni all'uso

- Non utilizzare mai la macchina con protezioni danneggiate, mancanti o non correttamente posizionate (sacco di raccolta, protezione di scarico laterale, protezione di scarico posteriore)
- Non utilizzare la macchina se gli accessori/ utensili non sono installati nei punti previsti.
- Non disinserire, disattivare, rimuovere o manomettere i sistemi di sicurezza/ microinterruttori presenti.
- Non alterare le regolazioni del motore, né portarlo a sovraregime. Se il motore viene fatto funzionare ad un numero di giri eccessivo, il rischio di lesioni personali aumenta.
- Non sottoporre la macchina a sforzi eccessivi e non usare una macchina piccola per eseguire lavori pesanti; l'uso di una macchina adeguata riduce i rischi e migliora la qualità del lavoro.

- La macchina non è omologata per l'utilizzo su strade pubbliche. Il suo impiego (ai sensi del Codice della Strada) deve avvenire esclusivamente in aree private chiuse al traffico.

2.4 MANUTENZIONE, RIMESSAGGIO

Effettuare una regolare manutenzione ed un corretto rimessaggio preserva la sicurezza della macchina ed il livello delle sue prestazioni.

Manutenzione

- Non usare mai la macchina con parti usurate o danneggiate. I pezzi guasti o deteriorati devono essere sostituiti e mai riparati.
- Per ridurre il rischio di incendi, controllare regolarmente che non vi siano perdite di olio e/o carburante.
- Durante le operazioni di regolazione della macchina, prestare attenzione ad evitare che le dita rimangano intrappolate fra il dispositivo di taglio in movimento e le parti fisse della macchina.

 Il livello di rumorosità e di vibrazioni riportato nelle presenti istruzioni, sono valori massimi di utilizzo della macchina. L'impiego di un elemento di taglio sbilanciato, l'eccessiva velocità di movimento, l'assenza di manutenzione influiscono in modo significativo nelle emissioni sonore e nelle vibrazioni. Di conseguenza è necessario adottare delle misure preventive atte ad eliminare possibili danni dovuti ad un rumore elevato e alle sollecitazioni da vibrazioni; provvedere alla manutenzione della macchina, indossare cuffie antirumore, effettuare delle pause durante il lavoro.

Rimessaggio

- Non riporre la macchina con del carburante nel serbatoio in un locale dove i vapori del carburante potrebbero raggiungere una fiamma, una scintilla o una forte fonte di calore.
- Per ridurre il rischio di incendio, non lasciare contenitori con i materiali di risulta all'interno di un locale.

2.5 TUTELA AMBIENTALE

La tutela dell'ambiente deve essere un aspetto rilevante e prioritario nell'uso della macchina, a beneficio della convivenza civile e dell'ambiente in cui viviamo.

- Evitare di essere un elemento di disturbo nei confronti del vicinato. Utilizzare la macchina solamente in orari ragionevoli (non

al mattino presto o alla sera tardi quando le persone potrebbero essere disturbate).

- Seguire scrupolosamente le norme locali per lo smaltimento di imballi, olii, carburante, filtri, parti deteriorate o qualsiasi elemento a forte impatto ambientale; questi rifiuti non devono essere gettati nella spazzatura, ma devono essere separati e conferiti agli appositi centri di raccolta, che provvederanno al riciclaggio dei materiali.
- Seguire scrupolosamente le norme locali per lo smaltimento dei materiali di risulta
- Al momento della messa fuori servizio, non abbandonare la macchina nell'ambiente, ma rivolgersi a un centro di raccolta, secondo le norme locali vigenti.

3. CONOSCERE LA MACCHINA

3.1 DESCRIZIONE MACCHINA E USO PREVISTO

Questa macchina è un tosaerba con conducente a bordo seduto.

La macchina è provvista di un motore, che aziona il dispositivo di taglio, protetto da un carter, nonché un gruppo di trasmissione che provvede al movimento della macchina.

La macchina è dotata di:

- trasmissione idrostatica con rapporti di trasmissione avanti e indietro infinitamente variabile (“Hydro”), a due ruote motrici (2WD) o quattro ruote motrici (4WD).

L'operatore è in grado di condurre la macchina e di azionare i comandi principali mantenendosi sempre seduto al posto di guida.

I dispositivi di sicurezza montati sulla macchina prevedono l'arresto del motore e del dispositivo di taglio entro alcuni secondi (par. 6.2.2).

3.1.1 Uso previsto

Questa macchina è progettata e costruita per il taglio dell'erba.

In generale questa macchina può:

1. tagliare l'erba e raccogliarla nel sacco di raccolta.
2. tagliare l'erba e scaricarla a terra dalla parte posteriore.
3. tagliare l'erba, sminuzzarla e depositarla sul terreno (effetto “mulching”).
4. tagliare l'erba e scaricarla lateralmente.

L'utilizzo di particolari accessori, previsti dal Costruttore come equipaggiamento originale o acquistabili separatamente, permette di effettuare questo lavoro secondo varie modalità operative illustrate in questo manuale o nelle istruzioni che accompagnano i singoli accessori. Parimenti, la possibilità di applicare accessori supplementari (se previsti dal Costruttore) può estendere l'utilizzo previsto ad altre funzioni, secondo i limiti e le condizioni indicate nelle istruzioni che accompagnano l'accessorio stesso.

3.1.2 Uso improprio

Qualsiasi altro impiego, difforme da quelli sopra citati, può rivelarsi pericoloso e causare danni a persone e/o cose. Rientrano nell'uso improprio (come esempio, ma non solo):

- trasportare sulla macchina o su un rimorchio altre persone, bambini o animali poiché potrebbero cadere e procurarsi lesioni gravi o pregiudicare una guida sicura;
- trainare o spingere carichi senza l'utilizzo dell'apposito accessorio previsto per il traino;
- utilizzare la macchina per il passaggio su terreni instabili, scivolosi, ghiacciati, sassosi o sconnessi, pozzanghere o acquitrini che non permettano la valutazione della consistenza del terreno;
- azionare il dispositivo di taglio nei tratti non erbosi;
- utilizzare la macchina per la raccolta di foglie o detriti.

IMPORTANTE *L'uso improprio della macchina comporta il decadimento della garanzia e il declino di ogni responsabilità del Costruttore, riversando sull'utilizzatore gli oneri derivanti da danni o lesioni proprie o a terzi.*

3.1.3 Tipologia di utente

Questa macchina è destinata all'utilizzo da parte di consumatori, cioè operatori non professionisti. È destinata ad un “uso hobbistico”.

IMPORTANTE *La macchina dev'essere utilizzata da un solo operatore.*

3.2 SEGNALETICA DI SICUREZZA

Sulla macchina compaiono vari simboli (fig. 2). La loro funzione è quella di ricordare all'operatore i comportamenti

da seguire per utilizzarla con l'attenzione e la cautela necessari.

Significato dei simboli:



Attenzione! Leggere

le istruzioni prima di usare la macchina.



Attenzione! Togliere la chiave e leggere le istruzioni prima di effettuare qualsiasi operazione di manutenzione o riparazione.



Pericolo! Espulsione di oggetti: Non lavorare senza aver montato la protezione di scarico posteriore o il sacco di raccolta. (solo per modelli con raccolta posteriore).



Pericolo! Espulsione di oggetti: Tenere lontane le persone.



Pericolo! Ribaltamento della macchina: Non usare questa macchina su pendii superiori a 10°.



Pericolo! Mutilazioni: Assicurarsi che i bambini rimangano a distanza dalla macchina quando il motore è in moto.



Rischio di tagli. Dispositivi di taglio in movimento. Non introdurre mani o piedi all'interno dell'alloggiamento dei dispositivi di taglio.



Attenzione! Tenersi a distanza dalle superfici calde.



Non salire sulla macchina calpestando le protezioni dell'assieme dispositivi di taglio.

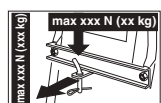

Nell'uso del kit traino, non superare i limiti di carico riportati sull'etichetta e rispettare le norme di sicurezza.

IMPORTANTE Le etichette adesive rovinare o divenute illeggibili devono essere sostituite. Richiedere le nuove etichette al proprio centro di assistenza autorizzato.

3.3 ETICHETTA DI IDENTIFICAZIONE

L'etichetta di identificazione riporta i seguenti dati (fig. 1):

1. Livello di potenza sonora
2. Marchio di conformità CE
3. Anno di fabbricazione
4. Tipo di macchina
5. Numero di matricola
6. Nome e indirizzo del Costruttore
7. Codice articolo
8. Potenza nominale e velocità massima di funzionamento motore
9. Massa della macchina con serbatoio vuoto in kg
10. Tipo di trasmissione

Trascrivere i dati di identificazione della macchina negli appositi spazi dell'etichetta riportata nel retro della copertina.

IMPORTANTE Utilizzare i dati di identificazione riportati sull'etichetta di identificazione prodotto ogni volta che si contatta l'officina autorizzata.

IMPORTANTE L'esempio della dichiarazione di conformità si trova nelle ultime pagine del manuale.

3.4 COMPONENTI PRINCIPALI

La macchina è costituita dai seguenti componenti principali, a cui corrispondono le seguenti funzionalità (fig. 1):

- A. Motore:** fornisce il movimento sia dei dispositivi di taglio che della trazione alle ruote; le sue caratteristiche e norme d'uso sono descritte in uno specifico manuale.
- B. Assieme dispositivi di taglio:** è l'insieme formato dal carter, che racchiude i dispositivi di taglio rotanti, e dai dispositivi di taglio.
- C. Dispositivi di taglio:** sono gli elementi preposti al taglio dell'erba; le alette poste all'estremità favoriscono il convogliamento dell'erba tagliata verso il canale d'espulsione.
- D. Protezione di scarico posteriore (disponibile a richiesta):** montata al posto del sacco di raccolta, impedisce ad eventuali oggetti raccolti dai dispositivi di taglio di essere scagliati lontano dalla macchina (solo per modelli con raccolta posteriore).
- E. Deflettore di scarico laterale:** oltre alla funzione di scaricare lateralmente

- l'erba sul terreno, costituisce un elemento di sicurezza, impedendo ad eventuali oggetti raccolti dal dispositivo di taglio di essere scagliati lontano dalla macchina (solo per modelli con scarico laterale).
- F. Sacco di raccolta:** oltre alla funzione di raccogliere l'erba tagliata, costituisce un elemento di sicurezza, impedendo ad eventuali oggetti raccolti dal dispositivo di taglio di essere scagliati lontano dalla macchina (*solo per modelli con raccolta posteriore*).
- G. Canale d'espulsione:** è l'elemento di collegamento fra l'assieme dispositivi di taglio e il sacco di raccolta (*solo per modelli con raccolta posteriore*).
- H. Sedile di guida:** è la postazione di lavoro dell'operatore ed è dotato di un sensore che ne rileva la presenza ai fini dell'intervento dei dispositivi di sicurezza.
- I. Volante:** comanda la sterzata delle ruote anteriori.
- J. Paraurti anteriore:** fornisce la protezione alle parti anteriori della macchina.
- K. Batteria:** fornisce l'energia per l'avviamento del motore; le sue caratteristiche e norme d'uso sono descritte in uno specifico manuale.

4. MONTAGGIO

⚠ *Le norme di sicurezza da seguire sono descritte al cap. 2. Rispettare scrupolosamente tali indicazioni per non incorrere in gravi rischi o pericoli.*

Per motivi di magazzinaggio e trasporto, alcuni componenti della macchina non sono assemblati direttamente in fabbrica, ma devono essere montati dopo la rimozione dall'imballo, seguendo le istruzioni seguenti.

⚠ *Lo sballaggio e il completamento del montaggio devono essere effettuati su una superficie piana e solida, con spazio sufficiente alla movimentazione della macchina e degli imballi, avvalendosi sempre degli attrezzi appropriati. Non utilizzare la macchina prima di aver portato a termine le indicazioni della sezione "MONTAGGIO".*

4.1 COMPONENTI PER IL MONTAGGIO

Nell'imballo sono compresi i componenti per il montaggio elencati nella seguente tabella:

	Descrizione
--	-------------

1	Volante
2	Copertura del cruscotto e componenti di montaggio del volante
3	Sedile di guida
4	Paraurti anteriore (se previsto)
5	Sacco con la relativa viteria di montaggio e relative istruzioni (solo per modelli TS-TX-TH) (solo per modelli con raccolta posteriore)
6	I supporti del sacco e i relativi accessori di completamento e di montaggio (<i>solo per modelli con raccolta posteriore</i>)
7	Deflettore di scarico laterale (<i>solo per modelli con scarico laterale</i>)
8	Rinforzi laterali dell'assieme dispositivi di taglio (se previsto).
9	Busta con: - manuali di istruzione e i documenti - viteria di montaggio del sedile - dotazione di montaggio del deflettore di scarico laterale (<i>solo per modelli con scarico laterale</i>) - viteria di collegamento dei cavi della batteria - 2 chiavi di avviamento - 1 fusibile di ricambio da 10 A
10	Kit mulching (<i>solo per modelli con scarico laterale</i>) (se previsto).

4.1.1 Disimballaggio

1. Aprire l'imballo con cautela, con attenzione a non smarrire componenti
2. Consultare la documentazione inclusa nella scatola, comprese le presenti istruzioni.
3. Estrarre dalla scatola tutti i componenti non montati.
4. Estrarre dall'imballo la macchina seguendo le seguenti precauzioni:
 - portare alla massima altezza l'assieme dispositivo di taglio (par. 5.11) per evitare di danneggiarlo al momento della discesa della macchina dal pallet di base;
 - Far scendere la macchina dal pallet di base.
5. Portare la leva di sblocco della trasmissione posteriore in posizione sbloccata (par. 5.4).

4.2 MONTAGGIO DEL VOLANTE

1. Disporre la macchina in piano ed allineare le ruote anteriori.
2. Con l'aiuto di un cacciavite, rimuovere la copertura centrale (fig. 3.B) del volante (fig. 3.A).
3. Introdurre il volante (fig. 3.A) sull'albero sporgente (fig. 3.C) e ruotarlo in modo che le razze risultino rivolte verso il

sedile e spingerlo fino ad agganciare il mozzo del volante alle estremità sporgenti della spina (fig. 3.D).

4. Fissare il volante tramite la vite (fig. 3.E) e le rondelle (fig. 3.F) e (fig. 3.G) in dotazione, nella sequenza indicata.
5. Serrare a fondo la vite (fig. 3.E) con una chiave a tubo.
6. Applicare la copertura del volante (fig. 3.B) inserendo a scatto gli agganci nelle rispettive sedi.

4.3 MONTAGGIO DEL SEDILE

Tirare verso l'alto la leva di regolazione (fig. 4.C) e imboccare il sedile (fig. 4.A) nella guida (fig. 4.B) dal lato del volante, fino ad agganciarlo in una delle sei posizioni. A questo punto il sedile risulta montato stabilmente e non può più essere sfilato se non premendo la leva (fig. 4.D) che lo libera dall'arresto.

4.4 MONTAGGIO E COLLEGAMENTO BATTERIA

La batteria (fig. 5.A) è alloggiata sotto il sedile, trattenuta da una molla (fig. 5.B).

1. Collegare prima il cavo rosso (fig. 5.C) al polo positivo (+) e successivamente il cavo nero (fig. 5.D) al polo negativo (-), utilizzando le viti in dotazione come indicato.
2. Montare la molla (fig. 5.B) per trattenere la batteria, facendo attenzione a sistemare correttamente i cavi davanti alla batteria, in modo che non vengano pizzicati dalla molla (fig. 5.B).

IMPORTANTE *Provvedere sempre alla completa ricarica, seguendo le indicazioni contenute nel libretto della batteria.*

IMPORTANTE *Per evitare l'intervento della protezione della scheda elettronica, evitare assolutamente di avviare il motore prima della completa ricarica!*

4.5 MONTAGGIO DEI SUPPORTI DEL SACCO DI RACCOLTA

Montare i due supporti (fig. 6.A) sulla piastra posteriore (fig. 6.B), utilizzando per ciascun supporto tre viti (fig. 6.C) in dotazione, come indicato, senza bloccare i relativi dadi (fig. 6.D). Agganciare ai supporti la parte superiore (fig. 6.E) del telaio del sacco di raccolta e centrarla rispetto alla piastra posteriore (fig. 6.B). Registrare la posizione dei due supporti (fig. 6.F) rispetto alla battuta (fig. 6.G) in modo che, ruotando il telaio del sacco di raccolta, il perno (fig. 6.H) si impegni correttamente nella sede (fig. 6.I). Accertare ancora una volta che il telaio (fig. 6.E) sia ben centrato rispetto alla piastra posteriore (fig. 6.B) e che il movimento di rotazione avvenga regolarmente, come sopra indicato, quindi serrare a fondo le viti (fig. 6.C) e i dadi (fig. 6.D) di fissaggio.

4.6 RIMOZIONE DEL FERMO DELL'ARPIONE DI AGGANCIAMENTO DEL SACCO DI RACCOLTA

Per motivi di trasporto, l'arpione (fig. 7.A) di aggancio del sacco di raccolta è bloccato alla piastra posteriore per mezzo del fermo (fig. 7.B). Questo fermo deve essere rimosso prima di procedere al montaggio dei supporti del sacco di raccolta e non deve più essere utilizzato.

4.7 MONTAGGIO DEL PARAURTI ANTERIORE

- **Paraurti tipo "I"**
- **Paraurti tipo "II"**
 1. Montare il paraurti anteriore (fig. 8.A) sulla parte inferiore del telaio (fig. 8.B) utilizzando le quattro viti (fig. 8.C).

4.8 MONTAGGIO DEL SACCO DI RACCOLTA

• Per modello TC

1. Montare per prima cosa il telaio, unendo la parte superiore (fig. 9.A) alla parte inferiore (fig. 9.B), utilizzando le viti e i dadi in dotazione (fig. 9.C) come indicato. Posizionare le piastre angolari (fig. 9.D) e (fig. 9.E), rispettando l'orientamento destro (R↑) e sinistro (L↑), e fissarle al telaio per mezzo di quattro viti autofilettanti (fig. 9.F).

2. **Solo per modelli con ribaltamento elettrico:** Montare i due rulli (fig. 9.G) sui perni dei supporti (fig. 9.H), avendo cura che il colletto sia rivolto verso il supporto, e fissarli per mezzo degli anelli elastici (fig. 9.I). Montare quindi i supporti al telaio anteriore (fig. 9.B) per mezzo delle viti e dei dadi (fig. 9.J).

3. Inserire il telaio nell'involucro in tela (fig. 9.K), curandone il corretto posizionamento lungo il perimetro di base. Agganciare tutti i profili in plastica ai tubi del telaio, aiutandosi con un cacciavite (fig. 9.L).

4. Introdurre la maniglia (fig. 9.M) nei fori della copertura (fig. 9.N), fissare il tutto al telaio mediante le viti (fig. 9.O) come indicato e le viti autofilettanti posteriori (fig. 9.P).

5. Applicare il traversino di rinforzo (fig. 9.Q) sotto il telaio tramite le viti e i dadi (fig. 9.R), tenendo la parte piatta rivolta verso la tela. Introdurre la leva di svuotamento (fig. 9.S) nella sua sede e montare la vite di arresto (fig. 9.T) ed il relativo dado (fig. 9.U).

• Per modelli TS-TX-TH

Completare il montaggio del sacco seguendo le istruzioni fornite nei fogli di istruzione che accompagnano il componente.

4.9 MONTAGGIO DELLE LEVE DI RIBALTAMENTO DEL SACCO DI RACCOLTA

Posizionare l'asse delle leve (fig. 10.A) nell'incavo delle due piastre (fig. 10.B) e fissarle all'interno dei supporti del sacco di raccolta (fig. 10.C), utilizzando le viti e i dadi (fig. 10.D) in dotazione nella sequenza indicata nella figura. Collegare l'estremità dell'asta (fig. 10.E) del pistone di sollevamento alla leva (fig. 10.F) per mezzo del perno (fig. 10.G) e montare i due anelli elastici (fig. 10.H). Prima di montare il sacco di raccolta sui supporti, accertare che il movimento delle leve di ribaltamento avvenga regolarmente.

4.10 MONTAGGIO DELLE PROTEZIONI LATERALI DELL'ASSIEME DISPOSITIVI DI TAGLIO (SE PREVISTE)

Montare le protezioni (fig. 11.A) per mezzo delle viti (fig. 11.B) e dei dadi (fig. 11.C) in dotazione, secondo le indicazioni riportate per ciascun tipo di macchina.

4.11 MONTAGGIO DEL DEFLETTORE DI SCARICO LATERALE (SOLO PER MODELLI CON SCARICO LATERALE)

1. Dall'interno del deflettore di scarico laterale (fig. 12.A), montare la molla (fig. 12.B) introducendo il terminale (fig. 12.B.1) nel foro e ruotandola in modo che sia la molla (fig. 12.B) che il terminale (fig. 12.B.2) risultino ben alloggiati nelle rispettive sedi.
2. Posizionare il deflettore di scarico laterale (fig. 12.A) in corrispondenza dei supporti (fig. 12.C) dell'assieme dispositivi di taglio e, con l'aiuto di un cacciavite, ruotare il secondo terminale (fig. 12.B.2) della molla (fig. 12.B) in modo da portarlo all'esterno del deflettore di scarico laterale.
3. Introdurre il perno (fig. 12.D) nei fori dei supporti (fig. 12.C) e del deflettore di scarico laterale, facendolo passare all'interno delle spire della molla (fig. 12.B) fin alla fuoriuscita completa della estremità forata dal supporto più interno.

- Introdurre la coppiglia (fig. 12.E) nel foro (fig. D.1) del perno (fig. 12.D) e ruotare il perno di quanto basta a poter ripiegare le due estremità (fig. 12.E.1) della coppiglia, (con l'aiuto di una pinza), in modo che non possa sfilarsi e causare la fuoriuscita del perno (fig. 12.D).

⚠ Accertarsi che la molla lavori correttamente, mantenendo stabilmente il deflettore di scarico laterale in posizione abbassata e che il perno sia ben inserito, senza possibilità di fuoriuscita accidentale.

IMPORTANTE Nei modelli con possibilità di scarico laterale: accertarsi che la protezione di scarico laterale (fig. 21.A) sia abbassata e bloccata dalla leva di sicurezza (fig. 21.B).

IMPORTANTE Prima dello smontaggio o della manutenzione del deflettore, ricordarsi di spingere la leva di sicurezza (fig. 21.B) e sollevare la protezione di scarico laterale (fig. 21.A) per consentirne lo smontaggio.

NOTA Per smontare il deflettore, eseguire i passaggi nell'ordine inverso a quello di montaggio.

5. COMANDI DI CONTROLLO

5.1 PEDALE FRENO

 Questo pedale aziona il freno sulle ruote posteriori (fig. 13.A, 14.A)

5.2 PEDALE MARCIA AVANTI

Tramite questo pedale si inserisce la trazione alle ruote e si regola la velocità della macchina in marcia avanti (fig. 13.B, 14.B):

- 
- 1. Marcia in avanti.** Aumentando la pressione sul pedale aumenta progressivamente la velocità della macchina.
 - 2. Posizione di folle.** Rilasciando il pedale, questo ritorna automaticamente in posizione di folle.

NOTA La condizione di "Folle" è segnalata dall'accensione della spia (fig. 16.F).

NOTA Se il pedale viene azionato con il freno di stazionamento (fig. 13.D) inserito, il motore si arresta.

5.3 PEDALE RETROMARCIA

Tramite questo pedale si inserisce la trazione in retromarcia e si regola la velocità della macchina (fig. 13.C, 14.C):

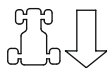

- 1. Retromarcia.** Aumentando la pressione sul pedale aumenta progressivamente la velocità della macchina.

⚠ L'innesto della retromarcia deve avvenire da fermo.

- 2. Posizione di folle.** Rilasciando il pedale, questo ritorna automaticamente in posizione di folle.

NOTA La condizione di "Folle" è segnalata dall'accensione della spia (fig. 16.F).

NOTA Se il pedale viene azionato con il freno di stazionamento (fig. 15.D) inserito, il motore si arresta.

5.4 COMANDO DI SBLOCCO DELLA TRASMISSIONE IDROSTATICA

Questo comando ha due posizioni, indicate da una targhetta (fig. 13.D, 14.D):



- 1. Trasmissione inserita:** per tutte le condizioni di utilizzo, in marcia e durante il taglio.



- 2. Trasmissione sbloccata:** riduce notevolmente lo sforzo richiesto per spostare la macchina a mano, **a motore spento.**



IMPORTANTE Per evitare di danneggiare il gruppo trasmissione, questa operazione deve essere eseguita solo a motore fermo, con i pedali (fig. 13.B, 13.C, 14.B, 14.C) in posizione di folle.

• **Solo per modello 4WD**

Lo spostamento della macchina può essere eseguito facilmente solo all'indietro, anche se la trasmissione posteriore è sbloccata.

5.5 COMMUTATORE A CHIAVE

La chiave abilita / disabilita l'accensione della macchina

Essa ha 3 posizioni (fig. 15.A):



1. Posizione di arresto. La macchina si spegne immediatamente.



2. Posizione di marcia. Tutti i servizi sono attivati.



3. Posizione di avviamento. Inserisce il motorino di avviamento e la macchina si avvia. Rilasciando la chiave dalla posizione di avviamento, questa torna automaticamente in posizione di marcia.

5.6 COMANDO ACCELERATORE

Regola il numero dei giri del motore.

A seconda del tipo di motore il comando acceleratore può essere di due tipi:

- A. Tipo "I" con comando Choke separato** (Fig. 15.B + Fig. 15.C)
- B. Tipo "II"** (Fig. 15.B)

Le posizioni indicate corrispondono a :



1. Comando Choke - Avviamento a freddo. (se previsto) Si utilizza per l'accensione del motore a freddo. La posizione "CHOKE" provoca un arricchimento della miscela e deve essere usata solo per il tempo strettamente necessario.



2. Regime massimo del motore. Da utilizzare sempre per l'avvio della macchina, durante il funzionamento e durante il taglio dell'erba.



3. Regime minimo del motore.

Si utilizza quando il motore è sufficientemente caldo durante le fasi di stazionamento.

NOTA Durante i percorsi di trasferimento scegliere una posizione intermedia fra «tartaruga» e «lepre».

NOTA Alcuni modelli sono dotati di un sistema che controlla automaticamente la posizione del choke nel carburatore durante l'accensione del motore e il riscaldamento.

5.7 LEVA FRENO DI STAZIONAMENTO

Il freno di stazionamento impedisce alla macchina di muoversi dopo averla parcheggiata.

La leva di innesto ha due posizioni (fig. 15.D), corrispondenti a:



1. Freno disinserito. Per disinserire il freno di stazionamento, premere il pedale (fig. 13.A, 14.A). La leva si riporta in posizione di freno disinserito.



2. Freno inserito. Per inserire il freno di stazionamento premere a fondo il pedale (fig. 13.A, 14.A) e portare la leva in posizione di freno inserito; quando si solleva il piede dal pedale, questo rimane bloccato in posizione abbassata.

5.8 INTERRUPTORE FARI



Il pulsante (fig. 15.E) comanda l'accensione dei fari quando la chiave (fig. 15.A) è in posizione di «MARCIA».

5.9 COMANDO DI INNESTO E DISINNESTO DEI DISPOSITIVI DI TAGLIO

Questo comando permette l'innesto dei dispositivi di taglio tramite una frizione elettromagnetica:



1. Dispositivi di taglio innestati. Interruttore a fungo tirato (fig. 15.F.1) o pulsante premuto (fig. 15.F.2).



2. Dispositivi di taglio disinnestati. Interruttore a fungo premuto (fig. 15.F.1) o pulsante rilasciato (fig. 15.F.2).

⚠ Disinnestando i dispositivi di taglio, viene contemporaneamente azionato un freno che ne arresta la rotazione entro alcuni secondi.

NOTA La condizione di "Dispositivi di taglio innestati" è segnalata dall'accensione della spia (fig. 16.A).

NOTA Se i dispositivi di taglio vengono innestati senza rispettare le condizioni di sicurezza previste, il motore si spegne o non può essere avviato (vedi par. 6.2.2)

5.10 PULSANTE DI CONSENSO TAGLIO IN RETROMARCIA



Tenendo premuto il pulsante (fig. 15.G), è possibile retrocedere con i dispositivi di taglio innestati, senza provocare l'arresto del motore.

5.11 COMANDI PER LA REGOLAZIONE DELL'ALTEZZA DELL'ASSIEME DISPOSITIVI DI TAGLIO

• Comando con leva

Mediante questa leva si effettua il sollevamento e l'abbassamento dell'assieme dispositivi di taglio che può essere posizionato a 7 diverse altezze di taglio (fig. 15.H).



Le sette posizioni sono indicate da «1» a «7» sulla relativa targhetta, corrispondenti ad altrettante altezze di taglio comprese fra 3 e 9 cm.



Per passare da una posizione all'altra occorre premere il pulsante di sblocco posto sull'estremità.

- **Comando con leva e manopola**
Mediante la leva (fig. 15.H) si effettua il sollevamento e l'abbassamento dell'assieme dispositivi di taglio.

- **Posizione «A»**
Assieme dispositivi di taglio sollevato.

- **Posizione «B»**
Assieme dispositivi di taglio abbassato.

La manopola (fig. 15.I) permette il posizionamento dell'assieme dispositivi di taglio a 9 altezze, corrispondenti ad altrettante altezze di taglio comprese fra 2 e 10 cm.

1. Portare la leva (fig. 15.H) in posizione «A» .
2. Regolare l'altezza di taglio con la manopola (fig. 15.I).
3. Portando la leva (fig. 15.H) in posizione «B» l'assieme dispositivi di taglio si riposiziona automaticamente all'altezza prefissata.

NOTA Portare la leva (fig. 15.H) in posizione «A» durante i trasferimenti e il trasporto.

5.12 DISPOSITIVO DI MANTENIMENTO DELLA VELOCITÀ (CRUISE CONTROL)

Questo dispositivo permette di mantenere la velocità voluta in marcia avanti, senza che sia necessario tenere premuto il pedale (fig. 13.B, 14.B). Il comando a fungo ha due posizioni:



1. Premuto. Dispositivo disinserito (non attivo)

2. Tirato. Dispositivo inserito (attivo)

- Inserendo il dispositivo mentre si procede in marcia avanti, la macchina mantiene la velocità raggiunta in quel momento, senza necessità di azionare il pedale (fig. 13.B, 14.B).
- In retromarcia, non è possibile inserire il dispositivo.
- Con il dispositivo inserito, non è possibile azionare il pedale retromarcia (fig. 13.C, 14.C).

NOTA *Nei tratti in salita o in discesa, la velocità può variare rispetto a quella impostata in piano.*

Per disinserire il dispositivo e ripristinare il comando della velocità di avanzamento tramite il pedale (fig. 13.B, 14.B) è sufficiente:

- premere il pedale (fig. 13.B, 14.B);

oppure

- premere il pedale del freno (fig. 13.A, 14.A).

In entrambi i casi, il comando a fungo torna automaticamente in posizione «Premuto».

IMPORTANTE *Evitare sempre di azionare il comando a fungo per disinserire il dispositivo.*

5.13 CONTATORE (SE PREVISTO)

Il contatore (fig. 15.K) si attiva ogni volta che la chiave (fig. 15.A) viene portata in posizione di «MARCIA» e indica le ore di funzionamento del motore.

5.14 PRESA AUSILIARIA PER ACCESSORI

Permette il collegamento di apparecchiature elettriche alimentabili in corrente continua a 12 Volt, con potenza massima di 50 Watt, dotate di un adeguato spinotto (tipo automobilistico) (fig. 15.M).

- La presa è sotto tensione solo quando la chiave (fig. 15.A) è in posizione «MARCIA».

5.15 COMANDO RIBALTAMENTO SACCO DI RACCOLTA

- **Comando manuale**
Il ribaltamento del sacco di raccolta per lo svuotamento avviene tramite la leva (fig. 15.L), estraibile dalla sua sede.

- **Comando elettrico**
Il ribaltamento del sacco di raccolta per lo svuotamento avviene premendo il pulsante (fig. 15.N), tenendolo premuto fino all'arresto del motorino di comando. Il sacco di raccolta ritorna in posizione di lavoro premendo il pulsante (fig. 15.O), tenendolo premuto fino all'aggancio dell'arpione e all'arresto del motorino di comando.

5.16 DISPLAY TIPO "I" E SEGNALAZIONI ACUSTICHE

All'inserimento della chiave in posizione «MARCIA», tutte le spie si attivano contemporaneamente per circa mezzo secondo (con un breve segnale acustico) ad indicare il corretto funzionamento. Successivamente, le spie indicano:



Spia accesa: i dispositivi di taglio sono innestati (fig. 16.A).



Spia accesa: il freno di stazionamento è inserito (fig. 16.B).



Spia accesa: l'operatore è assente (fig. 16.C).



Spia lampeggiante: il carburante è in riserva (fig. 16.D).



Spia lampeggiante: Segnala anomalie nella lubrificazione del motore (fig. 16.E). Arrestare subito il motore, verificare il livello dell'olio e contattare un Centro Assistenza Autorizzato.



Spia accesa: Manca il sacco di raccolta o la protezione di scarico posteriore (fig. 16.F).



Spia accesa: con motore acceso ci sono anomalie nella ricarica della batteria (fig. 16.G).

Spia lampeggiante prima dell'avviamento: la batteria non è in condizioni di avviare il motore. Contattare un Centro Assistenza Autorizzato (fig. 16.G).

N Spia accesa: la trasmissione è in "folle" (fig. 16.H).

• Segnalazioni acustiche

Il segnale acustico può essere di due tipi:

1. Segnale acustico continuo:
 - È intervenuta la protezione della scheda elettronica.
 - Il motore è spento da oltre 30 secondi con la chiave in posizione «MARCIA».
2. Segnale acustico intermittente:
 - Il sacco di raccolta è pieno.

5.17 DISPLAY TIPO "II" E SEGNALAZIONI ACUSTICHE

All'inserimento della chiave in posizione «MARCIA», tutte le icone si attivano contemporaneamente per circa mezzo secondo (con un breve segnale acustico) ad indicare il corretto funzionamento; quindi il display si posiziona in funzione "Contaore".

Successivamente, le spie indicano:



Spia accesa: i dispositivi di taglio sono innestati (fig. 16.A).



Spia accesa: il freno di stazionamento è inserito (fig. 16.B).



Spia accesa: l'operatore è assente (fig. 16.C).

Spia carburante semplice (fig. 16.D).



Spia lampeggiante: il carburante è in riserva.

Spia carburante con indicatore di livello (fig. 16.D).

La spia indica il livello del carburante nel serbatoio secondo il seguente criterio:



Il livello del carburante è da pieno a circa metà serbatoio.



Il livello del carburante è da circa metà serbatoio a riserva.



Il livello del carburante è in riserva.

NOTA La riserva è di circa 2 litri di carburante, sufficienti ad assicurare circa 30-40 minuti di lavoro a regime.



Spia lampeggiante: Segnala anomalie nella lubrificazione del motore (fig. 16.E). Arrestare subito il motore, verificare il livello dell'olio e contattare un Centro Assistenza Autorizzato.



Spia accesa: Manca il sacco di raccolta o la protezione di scarico posteriore (fig. 16.F) (solo per modelli con raccolta posteriore).



Spia accesa: con motore acceso ci sono anomalie nella ricarica della batteria (fig. 16.G).

Spia lampeggiante prima dell'avviamento: la batteria non è in condizioni di avviare il motore. Contattare un Centro Assistenza Autorizzato (fig. 16.G).



Spia accesa: la trasmissione è in "folle" (fig. 16.H).

• Funzioni operative

Premere il pulsante «MODE» per accedere in sequenza alle funzioni operative.



Contaore (fig. 16.I). Indica il numero complessivo delle ore di funzionamento del motore.



Voltmetro (fig. 16.O). Indica lo stato di carica della batteria.



Contagiri (fig. 16.K) Indica il regime di rotazione del motore per mezzo di valori numerici o di una serie di asterischi, corrispondenti a:

Valore visualizzato:

< 1600

motore al minimo

< 2500	velocità per i trasferimenti
> 2500	velocità per il taglio
*	motore al minimo
(**)	
**	velocità per i trasferimenti

*****	velocità per il taglio

NOTA Il lampeggio indica che il regime di rotazione del motore non è adatto al taglio dell'erba.



Orologio (se previsto) (fig. 16.L) Indica l'ora in modalità 24 ore/giorno.

La regolazione si esegue con la chiave in posizione «MARCIA», a motore spento, secondo la seguente procedura:

- Premere più volte il tasto «MODE» fino a visualizzare l'icona dell'orologio.
- Tenere premuto il tasto «MODE» fino al lampeggio delle prime due cifre (ora).
- Premere uno dei due tasti laterali (fig. 16.K,L) per aumentare o diminuire il valore di una unità.
- Premere il tasto «MODE» fino al lampeggio delle altre due cifre (minuti).
- Premere uno dei due tasti laterali per aumentare o diminuire il valore di una unità.
- Premere il tasto «MODE» per concludere l'impostazione.

NOTA L'orologio è alimentato da una batteria tampone; quando questa si esaurisce, occorre rivolgersi ad un Centro Assistenza Autorizzato.

• Segnalazioni acustiche

Il segnale acustico può essere di due tipi:

- | | |
|------------------------------------|--|
| 1. Segnale acustico continuo: | <ul style="list-style-type: none"> • È intervenuta la protezione della scheda elettronica. • Il motore è spento da oltre 30 secondi con la chiave in posizione «MARCIA». |
| 2. Segnale acustico intermittente: | <ul style="list-style-type: none"> • Il sacco di raccolta è pieno. |

5.18 DISPLAY TIPO "III" E SEGNALAZIONI ACUSTICHE

All'inserimento della chiave in posizione «MARCIA», tutte le icone si attivano contemporaneamente per circa mezzo secondo (con un breve segnale acustico) ad indicare il corretto funzionamento.

Successivamente, le icone indicano:



Icona accesa: i dispositivi di taglio sono innestati (fig. 16.A).



Icona accesa: il freno di stazionamento è inserito (fig. 16.B).



Spia accesa: l'operatore è assente (fig. 16.C).

Icona carburante con indicatore di livello (fig. 16.D).

L'icona indica il livello del carburante nel serbatoio secondo il seguente criterio:



Il livello del carburante è da pieno a circa metà serbatoio.



Il livello del carburante è da circa metà serbatoio a riserva.



Il livello del carburante è in riserva.

NOTA La riserva è di circa 2 litri di carburante, sufficienti ad assicurare circa 30-40 minuti di lavoro a regime.



Icona accesa: Segnala anomalie nella lubrificazione del motore (fig. 16.E). Arrestare subito il motore, verificare il livello dell'olio e contattare un Centro Assistenza Autorizzato.



Icona accesa: Manca il sacco di raccolta o la protezione di scarico posteriore (fig. 16.F) (solo per modelli con raccolta posteriore).



Icona accesa: Il sacco di raccolta si è riempito e occorre svuotarlo (fig. 16.F) (solo per modelli con raccolta posteriore).

Icona batteria con indicatore di livello (fig. 16.G).



Icona accesa: La batteria è in carica.



Icona accesa: Il livello di tensione della batteria è ottimale.



Icona accesa con motore spento: Indica che è necessario ricaricare la batteria



Icona accesa con motore acceso: Indica anomalie nella ricarica della batteria.



Icona lampeggiante: La batteria non è in condizioni di avviare il motore e pertanto occorre contattare un Centro Assistenza Autorizzato.



Icona accesa: la trasmissione è in "folle" (fig. 16.H).



Contatore (fig. 16.I). Indica il numero complessivo delle ore di funzionamento del motore.



Fari (fig. 16.P). Icona accesa: Indica che i fari sono accesi.



Manutenzione richiesta (fig. 16.Q). Icona accesa: Indicatore di manutenzione periodica. Le manutenzioni da seguire sono descritte al cap.13. L'icona si accende ogni 50 ore, e rimane accesa per 1 ora.



Zona Verde (fig. 16.R). Il regime di rotazione del motore è adatto per un taglio ottimale dell'erba.

• Segnalazioni acustiche

Il segnale acustico può essere di due tipi:

- | | |
|------------------------------------|---|
| 1. Segnale acustico continuo: | <ul style="list-style-type: none">• È intervenuta la protezione della scheda elettronica.• Il motore è spento da oltre 30 secondi con la chiave in posizione «MARCIA». |
| 2. Segnale acustico intermittente: | <ul style="list-style-type: none">• Il sacco di raccolta è pieno. |

6. USO DELLA MACCHINA

 **Le norme di sicurezza da seguire sono descritte al cap. 2. Rispettare scrupolosamente tali indicazioni per non incorrere in gravi rischi o pericoli.**

6.1 OPERAZIONI PRELIMINARI

Prima di iniziare a lavorare, è necessario effettuare una serie di controlli e di operazioni, per assicurare che il lavoro si svolga in modo proficuo e nella massima sicurezza.

1. mettere la macchina in posizione orizzontale e ben appoggiata sul terreno;
2. predisporre la macchina nella modalità più adatta al lavoro da compiere (par. 6.1.4);

6.1.1 Rifornimento di olio e benzina

IMPORTANTE *La macchina viene fornita priva di olio motore e carburante.*

Prima di utilizzare la macchina controllare la presenza di carburante ed il livello dell'olio (par. 7.2, par. 7.3). Per le modalità e precauzioni sul rifornimento di carburante e il rabbocco di olio seguire le prescrizioni riportate al (par. 7.2, par. 7.3) e sul libretto del motore.

6.1.2 Regolazione del sedile

Il sedile è scorrevole e regolabile su sei posizioni diverse. La regolazione si effettua sollevando la maniglia (fig. 17.A) e facendo scorrere il sedile fino a bloccarlo nella posizione desiderata.

6.1.3 Pressione degli pneumatici

La corretta pressione degli pneumatici è condizione essenziale per ottenere un perfetto allineamento dell'assieme dispositivi di taglio e quindi una rasatura uniforme del prato.

1. Svitare i cappucci di protezione
2. Collegare le valvoline ad una presa d'aria compressa munita di manometro (fig. 18)
3. Regolare la pressione ai valori indicati nella tabella "Dati Tecnici".

6.1.4 Predisposizione della macchina al lavoro

NOTA *Questa macchina permette di effettuare la rasatura del prato in diverse modalità; prima di iniziare il lavoro è opportuno predisporre la macchina in base a come si intende eseguire la rasatura.*

a. Predisposizione per il taglio e la raccolta dell'erba nel sacco di raccolta (solo per modelli con raccolta posteriore)

- Agganciare il sacco di raccolta (fig. 19.A) ai supporti (fig. 19.B) e centrarlo rispetto alla piastra posteriore facendo coincidere i due riferimenti (fig. 19.B).
- Assicurarsi che il tubo inferiore della bocca del sacco di raccolta si agganci all'apposito arpione di fermo (fig. 19.C).
- Qualora l'aggancio risultasse difficoltoso o troppo lasco, regolare la molla di richiamo (vedi 8.9).

b. Predisposizione per il taglio e lo scarico posteriore a terra dell'erba (solo per modelli con raccolta posteriore) (se previsto)

- Nel caso si volesse lavorare senza il sacco di raccolta, è disponibile, a richiesta, un kit protezione di scarico posteriore (fig. 20; cap. 15.7) che deve essere fissato alla piastra posteriore come indicato nelle relative istruzioni.

c. Predisposizione per il taglio e la sminuzzatura dell'erba

- Nel caso si volesse tagliare l'erba, sminuzzarla finemente e lasciarla depositata sul prato, è disponibile, a richiesta, un kit per "mulching" (cap. 15.1) che deve essere fissato come indicato nelle relative istruzioni.

⚠ Nei modelli con scarico laterale assicurarsi che il rinforzo dello scarico laterale sia montato (fig. 22.A) (se previsto).

d. Predisposizione per il taglio e lo scarico laterale a terra dell'erba (solo per modelli con scarico laterale):

- Accertare sempre che la molla interna del deflettore (fig. 21.A) e la leva di sicurezza (fig. 21.B) lavorino correttamente, mantenendolo stabilmente in posizione abbassata.

- In caso di taglio dell'erba in condizioni particolarmente gravose (erba alta o bagnata) è consigliato rimuovere il rinforzo dello scarico laterale (fig. 22.A) (se previsto).
- Per rimuovere il rinforzo, svitare le viti (fig. 22.B) tenendo sollevato il deflettore di scarico laterale (fig. 22.C).

⚠ In caso di urti laterali senza il rinforzo montato (fig. 22.A), l'assieme dispositivi di taglio potrebbe subire deformazioni.

⚠ Assicurarsi di rimontare il rinforzo dello scarico laterale al termine dell'utilizzo.

6.1.5 Posizionamento dei ruotini antiscalpo

La funzione dei ruotini antiscalpo è quella di ridurre il rischio di strappi nel tappeto erboso, causati dallo strisciamento del bordo dell'assieme dispositivi di taglio su terreni irregolari. Posizionare i ruotini come indicato (par. 7.4).

6.2 CONTROLLI DI SICUREZZA

Eseguire i seguenti controlli di sicurezza e verificare che i risultati corrispondano a quanto riportato nelle tabelle.

⚠ Effettuare sempre i controlli di sicurezza prima dell'uso.

6.2.1 Controllo di sicurezza generale

Oggetto	Risultato
Batteria	Nessun danno al suo involucro, al coperchio o ai morsetti
Protezione di scarico posteriore, sacco di raccolta	Integri. Nessun danno. Montati correttamente.
Protezione di scarico laterale, griglia di aspirazione	Integra. Nessun danno. Montata correttamente
Impianto del carburante e connessioni.	Nessuna perdita.
Cavi elettrici.	Tutto l'isolamento intatto. Nessun danno meccanico.
Circuito dell'olio	Nessuna perdita. Nessun danno.
Dispositivi di sicurezza	Agiscono come indicato al par. 6.2.2

6.2.2 Controllo dei dispositivi di sicurezza

I dispositivi di sicurezza agiscono secondo due criteri:

- A. impedire l'avviamento del motore se tutte le condizioni di sicurezza non sono rispettate;
- B. arrestare il motore se anche una sola condizione di sicurezza viene a mancare.

Azione	Risultato
1. trasmissione in "folle"; 2. dispositivi di taglio disinnestati; 3. operatore seduto.	Il motore si avvia
l'operatore abbandona il sedile	Il motore si arresta
si solleva il sacco di raccolta o si toglie la protezione di scarico posteriore con dispositivi di taglio innestati (<i>solo per modelli con raccolta posteriore</i>)	Il motore si arresta
si innesta il freno di stazionamento senza aver disinnestato i dispositivi di taglio	Il motore si arresta
si aziona il cambio di velocità oppure il pedale della trazione con il freno di stazionamento inserito	Il motore si arresta
si aziona la retromarcia con i dispositivi di taglio innestati, senza tener premuto il pulsante di consenso (par. 5.10)	Il motore si arresta
Azionare la macchina in avanti e indietro ed inserire la posizione di folle/rilasciare il pedale trazione (par. 5.2; par. 5.3)	La macchina rallenta e si ferma
Azionare il pedale del freno (par. 5.1)	La macchina si ferma
Guida di prova	Nessuna vibrazione anomala. Nessun suono anomalo

⚠ *Se uno qualsiasi dei risultati si discosta da quanto indicato nelle tabelle, non utilizzare la macchina! Rivolgersi ad un centro di assistenza per i controlli del caso e per la riparazione.*

IMPORTANTE *Tener sempre presente che i dispositivi di sicurezza impediscono l'avviamento del motore quando non sono rispettate le condizioni di sicurezza. In questi casi, ripristinato il consenso all'avviamento, occorre riportare*

la chiave (fig. 15.A) in posizione di arresto prima di poter avviare nuovamente il motore.

6.3 USO SU TERRENI IN PENDENZA

Rispettare i limiti indicati nella Tabella "Dati Tecnici" e nella "fig. 24", a prescindere dal senso di marcia.

Ricordarsi che non esiste un pendio "sicuro". Muoversi su terreni in pendenza richiede una particolare attenzione. Per evitare ribaltamenti o perdita di controllo della macchina:

- Non tagliare mai nel senso trasversale del pendio. I prati in pendenza devono essere percorsi nel senso salita/discesa e mai di traverso, facendo molta attenzione ai cambi di direzione e che le ruote a monte non incontrino ostacoli (sassi, rami, radici, ecc.) che potrebbero causare scivolamento laterale, ribaltamento o perdita di controllo della macchina.
- Non arrestarsi o ripartire bruscamente in salita o in discesa;
- Innestare dolcemente e con particolare cautela la trazione per evitare l'impennamento della macchina.
- Ridurre la velocità:
 - prima di qualsiasi cambiamento di direzione e nelle curve strette
 - prima di affrontare un pendio, specialmente in discesa
- Non inserire mai la retromarcia per ridurre la velocità in discesa: questo potrebbe causare la perdita di controllo del mezzo, specialmente su terreni scivolosi.
- Inserire sempre il freno di stazionamento prima di lasciare la macchina ferma e incustodita.
- Percorrere le discese senza azionare il pedale della trazione al fine di sfruttare l'effetto frenante della trasmissione idrostatica, quando la trasmissione non è inserita

6.4 AVVIAMENTO

1. Aprire il rubinetto del carburante (fig. 25.A) (se previsto).
2. Sedersi al posto di guida.
3. Mettere la trasmissione in folle («N») (par. 5.2; par. 5.3).
4. Disinnestare i dispositivi di taglio (par. 5.9).
5. Inserire il freno di stazionamento (par. 5.7).
6. Portare il comando acceleratore in posizione di regime massimo "lepre" (par. 5.6).
7. **Nel caso di avviamento a freddo:** inserire il comando choke (par. 5.6) (se previsto).

8. Inserire il commutatore a chiave e ruotarla in posizione di marcia per inserire il circuito elettrico. Attendere 2 secondi e portarla in posizione di avviamento per avviare il motore.
9. Rilasciare la chiave ad avviamento avvenuto.

10. Nel caso di avviamento a freddo, non appena in motore gira regolarmente:

- 10a.** Disinserire il comando choke (par. 5.6, tipo "II"), portando il comando acceleratore in posizione di regime massimo "lepre" (se previsto).
- 10b.** Disinserire il comando choke (par. 5.6, tipo "I") (se previsto).

NOTA *L'impiego del comando choke a motore già caldo può imbrattare la candela e causare un funzionamento irregolare del motore.*

11. A motore avviato, portare l'acceleratore in posizione di regime minimo «tartaruga».

NOTA *In caso di difficoltà di avviamento, non insistere a lungo con il motorino per evitare di scaricare la batteria e per non ingolfare il motore. Riportare la chiave in posizione di arresto, attendere qualche minuto e ripetere l'operazione. Perdurando l'inconveniente, consultare il capitolo «14» del presente manuale ed il manuale d'istruzioni del motore.*

6.5 LAVORO

6.5.1 Marcia avanti e trasferimenti

Durante i trasferimenti:

- disinnestare i dispositivi di taglio (par. 5.9);
- portare l'assieme dispositivi di taglio in posizione di massima altezza (par. 5.11);
- portare il comando dell'acceleratore in una posizione intermedia fra regime minimo «tartaruga» e regime massimo «lepre».
- disinserire il freno di stazionamento, rilasciando il pedale del freno (par. 5.7).
- premere il pedale della trazione (par. 5.2) nella direzione "marcia in avanti" e raggiungere la velocità voluta graduando la pressione sul pedale stesso e agendo sull'acceleratore.

⚠ *L'inserimento della trazione deve avvenire secondo le modalità descritte (par. 5.2) per evitare che un innesto troppo brusco possa causare l'impennamento e la perdita di controllo del mezzo, specialmente sui pendii.*

6.5.2 Frenatura

Rallentare dapprima la velocità della macchina riducendo i giri del motore, quindi premere il pedale del freno (par. 5.1) per ridurre ulteriormente la velocità, fino ad arrestarsi. Un rallentamento sensibile della macchina si ottiene già rilasciando il pedale della trazione (par. 5.2).

6.5.3 Retromarcia

IMPORTANTE *L'innesto della retromarcia deve avvenire da fermo.*

1. Azionare il pedale (par. 5.1) fino ad arrestare la macchina;
2. Iniziare la retromarcia premendo il pedale di trazione nella direzione retromarcia (par. 5.3).

6.5.4 Taglio dell'erba

Per operare con la macchina procedere come di seguito descritto:

1. portare l'acceleratore in posizione di regime massimo ("lepre"); questa posizione va sempre utilizzata durante l'impiego della macchina;
2. portare l'assieme dispositivi di taglio in posizione di massima altezza;
3. innestare i dispositivi di taglio (par. 5.9), solo sul tappeto erboso, evitando di innestare i dispositivi di taglio su terreni ghiaiosi o nell'erba troppo alta;
4. Iniziare l'avanzamento ed il taglio nella zona erbosa in modo molto graduale e con particolare cautela, come già descritto precedentemente;
5. Adeguare la velocità di avanzamento e l'altezza di taglio (par. 5.11) alle condizioni del prato (altezza, densità e umidità dell'erba) e alla quantità di erba asportata;
6. L'aspetto del prato sarà migliore se i tagli saranno effettuati sempre alla stessa altezza e alternativamente nelle due direzioni (fig. 27).

IMPORTANTE *Per poter retrocedere con i dispositivi di taglio innestati, è necessario premere e tenere premuto il pulsante di consenso taglio in retromarcia (par. 5.10) per non provocare l'arresto del motore.*

Ogni volta che si avverte un calo di giri del motore, occorre ridurre la velocità, tenendo presente che non si otterrà mai un buon taglio dell'erba se la velocità di avanzamento è troppo alta in relazione alla quantità di erba tagliata.

Disinnestare i dispositivi di taglio e portare l'assieme dispositivi di taglio in posizione di massima altezza:

- Durante gli spostamenti fra zone di lavoro
- Nell'attraversamento di superfici non erbose
- Ogni volta che si rendesse necessario superare un ostacolo.

6.5.5 Consigli per mantenere un bel prato

- Per mantenere un prato di bell'aspetto, verde e soffice, è necessario che sia tagliato regolarmente. Il prato può essere costituito da erbe di diverse tipologie. Con tagli frequenti, crescono maggiormente le erbe che sviluppano molte radici e formano una solida coltre erbosa; al contrario, se i tagli avvengono con minore frequenza, si sviluppano prevalentemente erbe alte e selvatiche (trifoglio, margherite, ecc.). La frequenza delle rasature deve essere rapportata alla crescita dell'erba, evitando che tra un taglio e l'altro l'erba cresca troppo.
- L'altezza ottimale dell'erba di un prato ben curato è di circa 4-5 cm e, con un solo taglio, non bisognerebbe asportare più di un terzo dell'altezza totale. Se l'erba è molto alta è meglio eseguire il taglio in due passate, a distanza di un giorno; la prima con i dispositivi di taglio ad altezza massima, e la seconda all'altezza desiderata (fig. 26).
- Un taglio troppo basso provoca strappi e diradamenti nel tappeto erboso, con un aspetto "a macchie".
- Nei periodi più caldi e secchi è opportuno tenere l'erba leggermente più alta, per ridurre il disseccamento del terreno.
- È sempre preferibile tagliare l'erba con il prato ben asciutto. Non tagliare l'erba quando è bagnata; ciò può ridurre l'efficienza del dispositivo rotante per l'erba che vi si attacca e provocare strappi nel tappeto erboso.
- I dispositivi di taglio devono essere integri e ben affilati, in modo che la recisione sia netta e senza sfrangiature che portano ad un ingiallimento delle punte.
- Il motore deve essere utilizzato al massimo dei giri, sia per assicurare un taglio netto dell'erba che per ottenere una buona spinta dell'erba tagliata attraverso il canale d'espulsione.
- Se il canale di espulsione tende ad intasarsi d'erba è bene ridurre la velocità di avanzamento in quanto può essere eccessiva in funzione della condizione del prato; se il problema rimane, cause probabili sono i dispositivi di taglio male affilati o il profilo delle alette deformato.
- Fare molta attenzione ai tagli in corrispondenza di cespugli e in prossimità

di cordoli bassi che potrebbero danneggiare il parallelismo e il bordo dell'assieme dispositivi di taglio ed i dispositivi di taglio.

6.5.6 Svuotamento del sacco di raccolta (solo per modelli con raccolta posteriore)

NOTA *Lo svuotamento del sacco di raccolta è eseguibile solo con dispositivi di taglio disinnestati; in caso contrario, si arresterebbe il motore.*

- Non lasciare che il sacco di raccolta si riempia troppo, per evitare di intasare il canale di espulsione.
- Un segnale acustico segnala il riempimento del sacco di raccolta:
 1. disinnestare i dispositivi di taglio (par. 5.9) e il segnale si interrompe;
 2. portare il comando acceleratore in posizione di regime minimo "tartaruga";
 3. arrestare l'avanzamento e mettere in posizione di folle (par. 5.2; par. 5.3);
 4. inserire il freno di stazionamento;

• Comando manuale

5. estrarre la leva (fig. 28.A) e ribaltare il sacco di raccolta per svuotarlo;
6. richiudere il sacco di raccolta in modo che resti agganciato all'arpione di fermo (fig. 28.B) e riporre la leva.

• Comando elettrico

5. con l'operatore seduto, tenere premuto il pulsante (fig. 28.C) fino al completo ribaltamento del sacco di raccolta;
6. completato lo svuotamento, tenere premuto il pulsante (fig. 28.D) fino alla completa discesa del sacco di raccolta, controllando che rimanga agganciato all'arpione di fermo (fig. 28.B).

NOTA *Può succedere che, dopo aver svuotato il sacco di raccolta, il segnale acustico si riattivi al momento dell'innesto dei dispositivi di taglio, a causa di residui d'erba rimasti sul tastatore del micro di segnalazione; in tal caso è sufficiente disinnestare e subito innestare nuovamente i dispositivi di taglio per farlo cessare.*

Mantenere sempre il tastatore (fig. 28.E) libero da depositi d'erba.

6.5.7 Pulizia del canale di espulsione (solo per modelli con raccolta posteriore)

- Un taglio d'erba molto alta o bagnata, unito ad una velocità di avanzamento troppo elevata, può causare l'intasamento del canale

d'espulsione. In caso di intasamento occorre seguire quanto descritto al cap. 7.6.2.

6.5.8 Fine del taglio

Terminata la rasatura:

1. disinnestare i dispositivi di taglio;
2. ridurre il numero dei giri del motore
3. effettuare il percorso di ritorno con l'assieme dispositivi di taglio in posizione di massima altezza.

6.6 ARRESTO

Per arrestare la macchina:

1. mettere la leva dell'acceleratore in posizione di regime minimo «tartaruga»

⚠ Per evitare possibili ritorni di fiamma, lasciare l'acceleratore in posizione di regime minimo «tartaruga» per 20 secondi prima di spegnere il motore.

2. spegnere il motore portando la chiave in posizione di arresto;
3. a motore spento, chiudere il rubinetto del carburante (fig. 25.A) (se previsto);
4. togliere la chiave

IMPORTANTE Per preservare la carica della batteria, non lasciare la chiave in posizione di "marcia" oppure di "accensione fari" quando il motore non è in moto.

⚠ Il motore potrebbe essere molto caldo subito dopo lo spegnimento. Non toccare la marmitta o le parti adiacenti. Vi è il pericolo di ustioni.

6.7 DOPO L'UTILIZZO

1. Lasciare raffreddare il motore prima di collocare la macchina in un qualsiasi ambiente.
2. Effettuare la pulizia (par. 7.6).
3. Controllare che non ci siano componenti allentati o danneggiati. Se necessario, sostituire i componenti danneggiati e serrare eventuali viti e bulloni allentati o contattare il centro di assistenza autorizzato.

IMPORTANTE

- Abbassare l'assieme dispositivi di taglio;
- mettere in folle;
- inserire freno di stazionamento;
- arrestare il motore

- togliere la chiave di accensione (accertandosi che tutte le parti in movimento si siano completamente arrestate);
- ogni qualvolta si lasci la macchina incustodita, si abbandoni il posto di guida o si parcheggi la macchina;

7. MANUTENZIONE ORDINARIA

7.1 GENERALITÀ

⚠ Le norme di sicurezza da seguire sono descritte al cap. 2. Rispettare scrupolosamente tali indicazioni per non incorrere in gravi rischi o pericoli.

⚠ Prima di effettuare qualsiasi controllo, pulizia o intervento di manutenzione/regolazione sulla macchina:

- disinnestare il dispositivo di taglio;
 - mettere in folle;
 - inserire il freno di stazionamento;
 - arrestare il motore;
 - togliere la chiave, (non lasciare mai le chiavi inserite o alla portata di bambini o persone non idonee);
 - accertarsi che tutte le parti in movimento si siano completamente arrestate;
 - leggere le relative istruzioni;
 - Indossare indumenti adeguati, guanti da lavoro e occhiali di protezione
- Le frequenze ed i tipi di intervento sono riassunti nella "Tabella manutenzioni". La tabella ha lo scopo di aiutarvi a mantenere in efficienza e sicurezza la vostra macchina. In essa sono richiamati i principali interventi e la periodicità prevista per ciascuno di essi. Eseguire la relativa azione a seconda della prima scadenza che si verifica.

7.2 RIFORNIMENTO CARBURANTE / SVUOTAMENTO SERBATOIO CARBURANTE

IMPORTANTE Seguire tutte le prescrizioni riportate nel manuale di istruzioni del motore. Il tipo di carburante da impiegare è indicato nel manuale di istruzioni del motore.

7.2.1 Rifornimento

Per rifornire il carburante:

1. Svitare il tappo di chiusura serbatoio e rimuoverlo (fig. 30).
2. Inserire l'imbuto (fig. 30).
3. Rifornire con il carburante avendo cura di non riempire completamente il serbatoio.

4. Togliere l'imbuto.
5. Al termine del rifornimento avvitare bene il tappo del carburante e pulire eventuali fuoriuscite.

IMPORTANTE *Evitare di versare benzina sulle parti in plastica per non danneggiarle; in caso di fuoriuscite accidentali, risciacquare subito con acqua. La garanzia non copre i danni alle parti in plastica della carrozzeria o del motore causati dalla benzina.*

7.2.2 Svuotamento serbatoio

NOTA *Il carburante è deperibile e non deve rimanere nel serbatoio per un periodo superiore a 30 giorni. Prima del rimessaggio per un lungo periodo (cap. 9), svuotare il serbatoio del carburante.*

⚠ **Lasciare raffreddare il motore prima di svuotare il serbatoio del carburante.**

1. Posizionare la macchina su una superficie piana, all'aperto.
2. Posizionare un recipiente di raccolta in corrispondenza del tubo (fig. 31.A).
3. Scollegare il tubo (fig. 31.A) posto all'ingresso del filtrino della benzina (fig. 31.B).
4. Aprire il rubinetto del carburante (se previsto)
5. Raccogliere il carburante in un contenitore adeguato.
6. Ricollegare il tubo (fig. 31.A) facendo attenzione a riposizionare correttamente la fascetta (fig. 31.C).
7. Chiudere il rubinetto del carburante (se previsto).

⚠ **Alla ripresa del lavoro, accertarsi che non vi siano perdite di benzina dai tubi, dal rubinetto e dal carburatore.**

7.3 CONTROLLO, RABBOCCO, SCARICO OLIO MOTORE

IMPORTANTE *Seguire tutte le prescrizioni riportate nel manuale di istruzioni del motore. Il tipo di olio da impiegare è indicato nel manuale di istruzioni del motore.*

7.3.1 Controllo / rabbocco

⚠ **Controllare il livello dell'olio prima di ogni uso.**

Procedura:

- Mettere la macchina in piano per il controllo.
- Controllare il livello dell'olio del motore: secondo le precise modalità indicate nel manuale del motore deve essere compreso fra le tacche MIN e MAX dell'astina (Fig. 32).

⚠ **Non eccedere nel riempimento, ciò potrebbe causare il surriscaldamento del motore. Se il livello supera il livello "MAX", ripristinare il livello corretto.**

7.3.2 Scarico

Per assicurare il buon funzionamento e la durata della macchina, è buona norma sostituire periodicamente l'olio del motore, secondo la periodicità indicata nel Manuale di Istruzioni del motore stesso.

⚠ **L'olio motore potrebbe essere molto caldo se viene tolto immediatamente dopo aver spento il motore. Lasciare quindi raffreddare il motore per alcuni minuti prima di togliere l'olio.**

Sostituire l'olio motore con le frequenze indicate nel manuale di istruzioni del motore.

Procedere come di seguito descritto:

• **Tipo "I"**

1. Posizionare la macchina su una superficie piana.
2. Posizionare un recipiente di raccolta in corrispondenza del tubo di prolunga (fig. 33.A).
3. Tenere ben fermo il tubo di prolunga (fig. 33.A) e svitare il tappo di scarico (fig. 33.B).
4. Raccogliere l'olio nel recipiente.
5. Rimontare il tappo di scarico (fig. 33.B) curando il posizionamento della guarnizione interna (fig. 33.C).
6. Serrare a fondo tenendo ben fermo il tubo di prolunga (fig. 33.A).
7. Pulire eventuali fuoriuscite di olio.

• Tipo "II"

1. Posizionare la macchina su una superficie piana.
2. Posizionare un recipiente di raccolta in corrispondenza del tubo di prolunga (fig. 33.D).
3. Sganciare il tubo di prolunga (fig. 33.D) dal supporto (fig. 33.E) quindi, con l'aiuto di una pinza, allentare la fascetta (fig. 33.F) di quanto necessario per estrarre il tappo di scarico (fig. 33.G).
4. Piegare il tubo di prolunga e scaricare l'olio in un contenitore adatto.
5. Rimontare il tappo (fig. 33.G) e riagganciare il tubo di prolunga (fig. 33.D) al supporto (fig. 33.E) prima di effettuare il rabbocco dell'olio.
6. Pulire eventuali fuoriuscite di olio.

• Tipo "III"

1. Posizionare la macchina su una superficie piana.
2. Posizionare un recipiente di raccolta in corrispondenza del tubo di prolunga (fig. 33.A);
3. Premere la copiglia (fig. 33.B);
4. Sganciare il tubo di prolunga dal supporto portandolo verso il basso;
5. Piegare il tubo di prolunga e scaricare l'olio in un contenitore adatto;
6. Riagganciare il tubo di prolunga (fig. 33.A) al supporto (fig. 33.C) prima di effettuare il rabbocco dell'olio.
7. Pulire eventuali fuoriuscite di olio.

IMPORTANTE *Consegnare l'olio per lo smaltimento in conformità con le normative locali.*

7.4 RUOTINI ANTISCALPO

Le diverse posizioni di montaggio dei ruotini permettono di mantenere uno spazio di sicurezza "H" fra il bordo dell'assieme dispositivi di taglio e il terreno (fig. 23.A). Regolare la posizione dei ruotini antiscalpo in funzione delle irregolarità del terreno.

 Questa operazione va eseguita sempre su entrambi i ruotini, posizionandoli alla medesima altezza, A MOTORE SPENTO E DISPOSITIVI DI TAGLIO DISINNESTATI.

Per cambiare la posizione:

1. Sganciare la piastrina di arresto (fig. 23.B) con l'aiuto di un cacciavite e sfilare il perno (fig. 23.C) con la molla (fig. 23.D).
2. Riposizionare il ruotino (fig. 23.A) nella posizione voluta.

3. Rimontare il perno (fig. 23.C), la molla (fig. 23.D) e la piastrina di arresto (fig. 23.B) nella sequenza indicata, avendo cura che la testa del perno (fig. 23.C) sia rivolta verso l'interno della macchina.

7.5 BATTERIA

È fondamentale effettuare un'accurata manutenzione della batteria per garantirne una lunga durata.

La batteria della vostra macchina deve essere tassativamente caricata:

- prima di utilizzare la macchina per la prima volta dopo l'acquisto;
- prima di ogni prolungato periodo di inattività (superiore a 30 giorni) (par. 9);
- prima della messa in servizio dopo un prolungato periodo di inattività.

Leggere e rispettare attentamente la procedura di ricarica descritta nel manuale allegato alla batteria. Se non si rispetta la procedura o non si carica la batteria, si potrebbero verificare danni irreparabili agli elementi della batteria. Una batteria scarica **deve** essere ricaricata al più presto.

IMPORTANTE *La ricarica deve avvenire con una apparecchiatura a tensione costante. Altri sistemi di ricarica possono danneggiare irrimediabilmente la batteria.*

- la macchina è dotata di un connettore (fig. 34.A) per la ricarica, da collegare al corrispondente connettore dell'apposito carica batterie di mantenimento, fornito in dotazione (se previsto) o disponibile a richiesta (par. 15.2).

IMPORTANTE *Questo connettore deve essere usato esclusivamente per il collegamento al carica batterie di mantenimento previsto dal Costruttore. Per il suo utilizzo:*

- seguire le indicazioni riportate nelle relative istruzioni d'uso;
- seguire le indicazioni riportate nel manuale della batteria;

7.6 PULIZIA

Dopo ogni utilizzo, effettuare la pulizia attenendosi alle seguenti istruzioni.

7.6.1 Pulizia della macchina

- Ripulire l'esterno della macchina ripassando le parti in plastica della carrozzeria con una spugna imbevuta d'acqua e detersivo,

- facendo ben attenzione a non bagnare il motore, i componenti dell'impianto elettrico e la scheda elettronica posta sotto il cruscotto.
- Per ridurre il rischio di incendio, mantenere il motore, il silenziatore di scarico, l'alloggiamento della batteria liberi da residui d'erba, foglie o grasso eccessivo.

IMPORTANTE *Non utilizzare mai lance a pressione o liquidi aggressivi per il lavaggio della carrozzeria e del motore!*

7.6.2 Pulizia del canale di espulsione (solo per modelli con raccolta posteriore)

In caso di intasamento del canale di espulsione occorre:

1. togliere il sacco di raccolta o la protezione di scarico posteriore;
2. rimuovere l'erba accumulata, agendo dalla parte dell'apertura di scarico del canale.

7.6.3 Pulizia del sacco (solo per modelli con raccolta posteriore)

1. Svuotare il sacco di raccolta
2. Scuoterlo per ripulirlo dai residui d'erba e terriccio
3. Rimontare il sacco e procedere al lavaggio dell'interno dell'assieme dispositivo di taglio (par. 7.6.4-a) al termine del quale il sacco dovrà essere tolto, svuotato, risciacquato e riposto in modo da favorire una rapida asciugatura.

7.6.4 Pulizia dell'assieme dispositivi di taglio

 **Durante la pulizia dell'assieme dispositivi di taglio allontanare persone o animali dall'area circostante.**

a. Pulizia della parte interna

Rimuovere i detriti d'erba ed il fango accumulati all'interno dell'assieme dispositivo di taglio per evitare che, dissecandosi, possano rendere difficoltoso il successivo avviamento.

Il lavaggio dell'interno dell'assieme dispositivo di taglio e del canale di espulsione deve essere eseguito su un pavimento solido, con:

- il sacco di raccolta o la protezione di scarico posteriore montati (solo per modelli con raccolta posteriore);
- il deflettore di scarico laterale montato (solo per modelli con scarico laterale);
- l'operatore seduto;

- l'assieme dispositivi di taglio in posizione "1";
 - il motore in moto
 - la trasmissione in folle
 - i dispositivi di taglio innestati
- Collegare alternativamente un tubo per l'acqua agli appositi raccordi (fig. 35.A), facendovi affluire dell'acqua per alcuni minuti ciascuno, con i dispositivi di taglio in movimento.

IMPORTANTE *Per non pregiudicare il buon funzionamento della frizione elettromagnetica:*

- evitare che la frizione venga a contatto con olio;
- non indirizzare getti d'acqua ad alta pressione direttamente sul gruppo frizione;
- non pulire la frizione con benzina.

b. Pulizia della parte esterna

 **È necessario che sulla parte superiore dell'assieme dispositivi di taglio non si accumulino detriti e residui di erba essiccata, al fine di mantenere il livello ottimale di efficienza e sicurezza della macchina.**

Per la pulizia della parte superiore dell'assieme dispositivi di taglio occorre:

- abbassare completamente l'assieme dispositivi di taglio (posizione "1");
- soffiare con un getto di aria compressa attraverso le aperture delle protezioni destra e sinistra (fig. 36).

7.7 DADI E VITI DI FISSAGGIO

- Mantenere serrati dadi e viti, per essere certi che la macchina sia sempre in condizioni sicure di funzionamento.

8. MANUTENZIONE STRAORDINARIA

8.1 RACCOMANDAZIONI PER LA SICUREZZA

 **Occorre contattare immediatamente il vostro Rivenditore o un Centro specializzato qualora si riscontrassero irregolarità nel funzionamento:**

- del freno
- dell'innesto e arresto dei dispositivi di taglio
- dell'inserimento della trazione in marcia avanti o retromarcia.

8.2 ASSIEME DISPOSITIVI DI TAGLIO

8.2.1 Allineamento assieme dispositivi di taglio

Una buona regolazione dell'assieme dispositivi di taglio è essenziale per ottenere un prato uniformemente rasato (fig. 37). Nel caso di taglio irregolare, controllare la pressione degli pneumatici (par. 6.1.3). Se ciò non fosse sufficiente ad ottenere una rasatura uniforme, occorre contattare il vostro Rivenditore per la regolazione dell'allineamento dell'assieme dispositivi di taglio.

8.2.2 Dispositivo di taglio

Un dispositivo di taglio mal affilato strappa l'erba e provoca un ingiallimento del prato.

⚠ Tutte le operazioni riguardanti i dispositivi di taglio (smontaggio, affilatura, equilibratura, riparazione, rimontaggio e/o sostituzione) sono lavori impegnativi che richiedono una specifica competenza oltre all'impiego di apposite attrezzature; per ragioni di sicurezza, occorre pertanto che siano sempre eseguite presso un Centro Specializzato.

⚠ Far sostituire sempre il dispositivo di taglio danneggiato, storto o usurato, assieme alle proprie viti, per mantenere l'equilibratura.

IMPORTANTE È opportuno che tutti i dispositivi di taglio vengano sostituiti contemporaneamente, specialmente in caso di sensibili differenze di usura.

IMPORTANTE Utilizzare sempre dispositivi di taglio originali, riportanti il codice indicato nella tabella "Dati Tecnici".

Data l'evoluzione del prodotto, i dispositivi di taglio citati nella tabella "Dati Tecnici" potrebbero essere sostituiti nel tempo da altri, con caratteristiche analoghe di intercambiabilità e sicurezza di funzionamento.

8.3 SOSTITUZIONE DELLE RUOTE ANTERIORI / POSTERIORI

8.3.1 Operazioni preliminari

IMPORTANTE Utilizzare un dispositivo di sollevamento adeguato, ad esempio un crik a pantografo.

Prima di effettuare gli interventi di sostituzione ruote, eseguire queste operazioni:

- Togliere tutti gli accessori.
- Posizionare la macchina su una superficie solida e piana che garantisca la stabilità della macchina.
- Inserire il freno di stazionamento;
- Arrestare il motore;
- Togliere la chiave;
- Sistemare il crik nel punto di sollevamento vicino alla ruota da sostituire (par. 8.3.2; par. 8.3.3).
- Controllare che il crik sia perfettamente perpendicolare al terreno.

8.3.2 Scelta e posizionamento del crik sulle ruote posteriori

Sistemare dei cunei di legno (fig. 38.A) alla base della ruota (fig. 38.B) che si trova a lato della ruota da sostituire (fig. 38.C).

Per modelli con raccolta posteriore:

- L'altezza massima possibile del crik chiuso è di 110 mm. (fig. 39).
- Posizionare il crik sotto la piastra posteriore (fig. 40.A), a 180 mm. dal bordo laterale.

Per modelli con scarico laterale:

- L'altezza massima possibile del crik chiuso è di 110 mm. (fig. 41).
- Posizionare il crik sotto l'asse posteriore, nel punto indicato nella figura (fig. 42.A).

NOTA Il crik posizionato come descritto in questo paragrafo rende possibile il sollevamento della sola ruota da sostituire.

8.3.3 Scelta e posizionamento del crik sulle ruote anteriori

1. Sistemare dei cunei di legno (fig. 43.A) alla base della ruota (fig. 43.B) che si trova dietro alla ruota da sostituire (fig. 43.C).
2. L'altezza massima possibile del crik chiuso è di 110 mm.

NOTA La scelta della posizine del crik deve essere fatta in funzione del tipo di macchina.

3. Posizionare il crik sotto alla parte anteriore della macchina nel punto (fig. 44.A, 45.A, 46.A) come mostrato in figura.

NOTA Il crik deve essere posizionato nella parte piana del supporto (fig. 44.B, 45.B).

NOTA Il crik deve essere posizionato nella costa centrale del supporto (fig. 46.B).

8.3.4 Sostituzione della ruota

IMPORTANTE *Assicurarsi che, durante il sollevamento, la macchina si mantenga stabile e ferma. Se si nota qualcosa di anomalo, abbassare immediatamente il crick, verificare e risolvere eventuali problemi e sollevare nuovamente.*

1. Sfilare il coperchio (fig. 47.A) prima di sollevare la macchina.
2. Sollevare quanto basta per poter estrarre comodamente la ruota.
3. Con l'aiuto di un cacciavite estrarre l'anello elastico (fig. 47.B) e la rondella di spallamento (fig. 47.C).
4. Sfilare la ruota da sostituire.
5. Spalmare l'asse (fig. 47.D) con del grasso lubrificante.
6. Montare la ruota di ricambio.
7. Riposizionare accuratamente la rondella di spallamento e l'anello elastico.
8. Far appoggiare la ruota a terra e rimontare il coperchio (fig. 47.A).

IMPORTANTE *Verificare che le ruote posteriori siano della stessa altezza (fig. 48.A) e che la differenza di diametro esterno tra le due ruote (fig. 48.B) non sia maggiore di 8-10 mm. Se ciò si verifica, per evitare tagli irregolari, occorre effettuare la regolazione dell'allineamento dell'assieme dispositivi di taglio presso un'officina autorizzata.*

8.3.5 Riparazione o sostituzione degli pneumatici

Ogni sostituzione o riparazione di un pneumatico a seguito di una foratura deve avvenire presso un gommista specializzato, secondo le modalità previste per il tipo di copertura impiegato.

8.4 SCHEDA ELETTRONICA

La scheda elettronica è un componente situato sotto al cruscotto che gestisce tutte le sicurezze della macchina.

La scheda elettronica è munita di una protezione autoripristinante che interrompe il circuito in caso di anomalie nell'impianto elettrico; l'intervento provoca l'arresto del motore ed è segnalato da un segnale acustico che si disattiva solo togliendo la chiave. Il circuito si ripristina automaticamente dopo qualche secondo; ricercare e rimuovere le cause del guasto per evitare il ripetersi delle interruzioni.

IMPORTANTE *Per evitare l'intervento della protezione:*

- non invertire la polarità della batteria;
- non far funzionare la macchina senza la batteria, per non causare anomalie nel funzionamento del regolatore di carica;
- fare attenzione a non causare corto circuiti.

8.5 SOSTITUZIONE DI UN FUSIBILE

Sulla macchina sono previsti alcuni fusibili (fig. 49.A), di diversa portata, le cui funzioni e caratteristiche sono le seguenti:

- Fusibile da 10 A = a protezione dei circuiti generali e di potenza della scheda elettronica, il cui intervento provoca l'arresto della macchina e lo spegnimento completo della spia sul cruscotto (par. 5.16)
- Fusibile da 25 A = a protezione del circuito di ricarica, il cui intervento si manifesta con una progressiva perdita della carica della batteria e conseguenti difficoltà nell'avviamento.
- Fusibile da 5 A = a protezione della presa ausiliaria a 12 Volt per gli accessori.
- Fusibile da 15 A = a protezione del circuito del motorino di comando, il cui intervento non consente l'azionamento elettrico del sistema di ribaltamento del sacco; lo svuotamento è possibile con la leva manuale (se montata).

La portata del fusibile è indicata sul fusibile stesso.

IMPORTANTE *Un fusibile bruciato deve essere sempre sostituito con uno di uguale tipo e portata e mai con uno di portata diversa.*

Nel caso non si riesca ad eliminare le cause di intervento, consultare il Vostro Rivenditore.

8.6 SOSTITUZIONE LAMPADE

8.6.1 Tipo "I" - Lampade a incandescenza

- Le lampade (18W) sono inserite a baionetta nel portalamпада, che si sfilava ruotandolo in senso antiorario con l'aiuto di una pinza (fig. 50)

8.6.2 Tipo "II" - Lampade a LED

- Svitare la ghiera (fig. 51.A) e rimuovere il connettore (fig. 51.B). Smontare l'illuminatore a LED (fig. 51.C), fissato dalle viti (fig. 51.D).

8.6.3 Tipo "III" - Lampade a LED (per modelli TNS, THNS)

1. Sollevare il cofano e rimuovere il connettore (fig. 52.A).
2. Staccare la coppia (fig. 52.B) e sfilare lateralmente il cofano.
3. Staccare i cavi delle lampade a LED (fig. 53.A), svitare le viti (fig. 53.B) e sganciare le linguette (fig. 53.C).
4. Sollevare e sganciare la parte superiore del cofano (fig. 54.A).
5. Svitare le viti (fig. 55.A) e sostituire i fari a LED (fig. 55.B).
6. Per rimontare il cofano, eseguire i passaggi nell'ordine inverso a quello di smontaggio.

8.7 GRUPPO TRASMISSIONE POSTERIORE

È costituito da un gruppo monoblocco sigillato e non richiede manutenzione; è fornito di una carica di lubrificante permanente, che non necessita di sostituzione o rabbocco.

8.8 GRUPPO TRASMISSIONE ANTERIORE (MODELLO 4WD)

È costituito da un gruppo monoblocco sigillato e non richiede manutenzione. È necessario provvedere al controllo, rabbocco e sostituzione periodica dell'olio del circuito idraulico di collegamento.

Controllare il livello dell'olio del sistema idraulico, che deve essere compreso fra i riferimenti di «MIN» e «MAX» riportati sul serbatoio. Qualora il livello fosse sotto il riferimento «MIN» (Fig. 56):

- smontare la protezione (fig. 56.A) fissata dal dado (fig. 56.B);
- svitare il tappo (fig. 56.C) e rabboccare con olio 10W30 fino a raggiungere il livello «MAX»;
- rimontare il tappo (fig. 56.C) e la protezione (fig. 56.A).

IMPORTANTE *Qualora fossero necessari rabbocchi frequenti, controllare che non vi siano perdite dai tubi o dal serbatoio e contattate il vostro Rivenditore per gli interventi necessari.*

8.9 REGOLAZIONE DELLA MOLLA DELL'ARPIONE DI AGGANCIO DEL SACCO DI RACCOLTA

Se il sacco di raccolta tende a sobbalzare e ad aprirsi marciando su terreni sconnessi oppure se il riaggancio dopo lo svuotamento risulta difficoltoso, occorre regolare la tensione della molla (fig. 57.A).
Modificare il punto di attacco utilizzando uno dei fori (fig. 57.B) fino ad ottenere il risultato voluto.

9. RIMESSAGGIO

Quando la macchina deve essere rimessa a per un periodo superiore a 30 giorni:

1. Lasciare raffreddare il motore
2. Scollegare i cavi della batteria e conservarla in un luogo fresco e asciutto.
3. Svuotare il serbatoio del carburante (par. 7.2.2) e seguire le istruzioni contenute nel manuale istruzioni del motore.
4. Pulire accuratamente la macchina.
5. Verificare che la macchina non presenti danni. Se necessario, contattare il centro di assistenza autorizzato.
6. Rimessare la macchina:
 - con l'assieme dispositivo di taglio abbassato
 - in un ambiente asciutto
 - al riparo dalle intemperie
 - possibilmente ricoperta con un telo (par. 15.4)
 - in un luogo inaccessibile ai bambini.
 - assicurandosi di aver rimosso chiavi o utensili usati per la manutenzione.

Al momento di rimettere in funzione la macchina:

- accertarsi che non vi siano perdite di benzina dai tubi, dal rubinetto carburante e dal carburatore;
- predisporre la macchina come indicato nel capitolo "6. Uso della macchina".

10. MOVIMENTAZIONE E TRASPORTO

- Quando si movimentata la macchina occorre:
 - disinnestare il dispositivo di taglio;
 - portare l'assieme dispositivi di taglio in posizione di massima altezza;
 - spegnere il motore;
- Quando si trasporta la macchina con un automezzo o rimorchio, occorre:

- utilizzare rampe di accesso di resistenza, larghezza e lunghezza adeguate;
- caricare la macchina con il motore spento, con la chiave di accensione rimossa dalla sua sede sulla macchina, senza conducente, a spinta, impiegando un numero adeguato di persone;
- chiudere il rubinetto del carburante (se previsto);
- abbassare l'assieme dispositivo di taglio;
- inserire il freno di stazionamento;
- posizionarla in modo da non costituire pericolo per nessuno;
- bloccarla saldamente al mezzo di trasporto mediante funi o catene per evitarne il ribaltamento con possibile danneggiamento e fuoriuscita di carburante.

11. ASSISTENZA E RIPARAZIONI

Questo manuale fornisce tutte le indicazioni necessarie per la conduzione della macchina e per una corretta manutenzione di base eseguibile dall'utilizzatore. Tutti gli interventi di regolazione e manutenzione non descritti in questo manuale devono essere eseguiti presso il vostro Rivenditore o un Centro specializzato, che dispone delle conoscenze e delle attrezzature necessarie affinché il lavoro sia correttamente eseguito, mantenendo il grado di sicurezza e le condizioni originali della macchina.

Operazioni eseguite presso strutture inadeguate o da persone non qualificate comportano in decadimento di ogni forma di Garanzia e di ogni obbligo o responsabilità del Costruttore.

- Solo le officine di assistenza autorizzate possono effettuare le riparazioni e la manutenzione in garanzia.

- I ricambi e gli accessori non originali non sono approvati; l'impiego di ricambi ed accessori non originali compromette la sicurezza della macchina e solleva il Costruttore da ogni obbligo o responsabilità.
- I ricambi originali vengono forniti dalle officine di assistenza e dai rivenditori autorizzati.
- Si raccomanda di affidare la macchina una volta all'anno ad un'officina di assistenza autorizzata per la manutenzione, l'assistenza e il controllo dei dispositivi di sicurezza.

12. COPERTURA DELLA GARANZIA

La garanzia copre tutti i difetti dei materiali e di fabbricazione. L'utilizzatore dovrà seguire attentamente tutte le istruzioni fornite nella documentazione allegata.

La garanzia non copre i danni dovuti a:

- Mancata familiarizzazione con la documentazione di accompagnamento.
- Disattenzione.
- Uso e montaggio impropri o non consentiti.
- Utilizzo di pezzi di ricambio non originali.
- Utilizzo di accessori non forniti o non approvati dal costruttore.

La garanzia non copre inoltre:

- La normale usura di materiali di consumo come cinghie di trasmissione, fari, ruote, lame, bulloni di sicurezza e fili.
- Normale usura.
- Motori. Sono coperti dalle garanzie del produttore del motore nei termini e nelle condizioni specificati.

L'acquirente è protetto dalle proprie leggi nazionali. I diritti dell'acquirente previsti dalle proprie leggi nazionali non sono in alcun modo limitati dalla presente garanzia.

13. TABELLA MANUTENZIONI

Intervento	Periodicità (ore)		Paragrafo / Note
	Prima volta	Successivamente ogni	
MACCHINA			
Controlli di sicurezza / Verifica dei comandi		Prima di ogni uso	par. 6.2
Controllo pressione pneumatici		Prima di ogni uso	par. 6.1.3
Verifica delle protezioni di scarico posteriore / scarico laterale. Verifica del sacco di raccolta, deflettore di scarico laterale.		Prima di ogni uso	par. 6.1.4
Pulizia generale e controllo		Al termine di ogni uso	par. 7.6
Verifica di eventuali danni presenti sulla macchina. Se necessario, contattare il centro di assistenza autorizzato.		Al termine di ogni uso	-

Carica della batteria		Prima del rimessaggio	par. 7.5
Controllo di tutti i fissaggi		25	
Controllo fissaggio e affilatura dispositivi di taglio		25	***
Controllo cinghia trasmissione		25	***
Controllo cinghia comando dispositivi di taglio		25	***
Controllo e registrazione freno		25	***
Controllo e registrazione trazione		25	***
Controllo innesto e freno dispositivo di taglio		25	***
Lubrificazione generale		25	****
Sostituzione dispositivi di taglio		100	***
Sostituzione cinghia trasmissione		-	** / ***
Sostituzione cinghia comando dispositivi di taglio		-	** / ***
MOTORE *			
Controllo/rabbocco livello carburante		Prima di ogni uso	par 7.2
Controllo / rabbocco olio motore		Prima di ogni uso	par 7.3
Sostituzione olio motore		*	*
Controllo e pulizia filtro dell'aria		*	*
Sostituzione filtro dell'aria		*	*
Controllo filtro benzina		*	*
Sostituzione filtro benzina		*	*
Controllo e pulizia contatti candela		*	*
Sostituzione candela		*	*

* Consultare il manuale del motore per l'elenco completo degli interventi e la periodicità

** Contattare il vostro Rivenditore ai primi cenni di malfunzionamento

*** Operazione che deve essere eseguita dal vostro Rivenditore o da un Centro specializzato

**** La lubrificazione generale di tutte le articolazioni dovrebbe inoltre essere eseguita ogni volta che si prevede una lunga inattività della macchina

14. IDENTIFICAZIONE INCONVENIENTI

INCONVENIENTE	CAUSA PROBABILE	RIMEDIO
1. Con la chiave su «MARCIA», il cruscotto rimane spento, senza alcun segnale acustico	Intervento della protezione della scheda elettronica a causa di:	Mettere la chiave in pos. «ARRESTO» e cercare le cause del guasto:
	batteria mal collegata	verificare i collegamenti (par. 4.4)
	inversione di polarità della batteria	verificare i collegamenti (par. 4.4).
	batteria completamente scarica	ricaricare la batteria (par. 7.5)
	fusibile bruciato	sostituire il fusibile (10 A) (par. 8.5).
	scheda bagnata	asciugare con aria tiepida
2. Con la chiave su «MARCIA», il cruscotto rimane spento, ma si attiva un segnale acustico	Intervento della protezione della scheda elettronica a causa di:	Mettere la chiave in pos. «ARRESTO» e cercare le cause del guasto:
	scheda bagnata	asciugare con aria tiepida

Se gli inconvenienti perdurano dopo aver applicato i rimedi descritti, contattare il vostro Rivenditore.

INCONVENIENTE	CAUSA PROBABILE	RIMEDIO
3. Con la chiave su «AVVIAMENTO», il cruscotto si accende, ma il motorino di avviamento non gira	batteria insufficientemente carica	ricaricare la batteria (par. 7.5)
	fusibile della ricarica interrotto	sostituire il fusibile (25 A) (vedi 8.5)
4. Con la chiave su «AVVIAMENTO», il motorino d'avviamento gira, ma il motore non si avvia	batteria insufficientemente carica	ricaricare la batteria (par. 7.5)
	mancanza di afflusso di benzina	verificare il livello nel serbatoio (par. 7.2.1)
		aprire il rubinetto (se previsto) (par. 6.4)
difetto di accensione	verificare il fissaggio del cappuccio della candela verificare la pulizia e la corretta distanza fra gli elettrodi	
5. Avviamento difficoltoso o funzionamento irregolare del motore	problemi di carburazione	pulire o sostituire il filtro dell'aria
		svuotare il serbatoio e immettere benzina fresca
		controllare ed eventualmente sostituire il filtro della benzina
6. Calo di rendimento del motore durante il taglio	velocità di avanzamento elevata in rapporto all'altezza di taglio	ridurre la velocità di avanzamento e/o alzare l'altezza di taglio (par. 6.5.4)
7. Innestando i dispositivi di taglio, il motore si spegne	manca il consenso all'inserimento	controllare che le condizioni di consenso siano rispettate (par. 6.2.2)
8. La spia della batteria non si spegne dopo qualche minuto di lavoro	ricarica insufficiente della batteria	contattare il Vostro Rivenditore
9. La spia dell'olio si accende durante il lavoro (se prevista)	problemi di lubrificazione del motore	Mettere immediatamente la chiave su «ARRESTO»:
		ripristinare il livello dell'olio (vedi 7.3.1)
		sostituire il filtro (se l'inconveniente persiste, contattare il vostro Rivenditore)
10. Il motore si arresta, e si attiva un segnale acustico	Intervento della protezione della scheda elettronica a causa di:	Mettere la chiave in pos. «ARRESTO» e cercare le cause del guasto:
	sovratensione causata dal regolatore di carica	contattare il vostro Rivenditore
	batteria mal collegata (contatti incerti)	verificare i collegamenti (vedi 3.4)
11. Il motore si arresta, senza alcun segnale acustico	batteria scollegata	verificare i collegamenti (vedi 3.4)
	problemi al motore	contattare il vostro Rivenditore
12. I dispositivi di taglio non si innestano o non si arrestano tempestivamente quando vengono disinnestati	cinghia allentata	contattare il vostro Rivenditore
	problemi all'innesto elettromagnetico	contattare il vostro Rivenditore

Se gli inconvenienti perdurano dopo aver applicato i rimedi descritti, contattare il vostro Rivenditore.

INCONVENIENTE	CAUSA PROBABILE	RIMEDIO
13. Taglio irregolare e raccolta insufficiente (solo per modelli con raccolta posteriore)	assieme dispositivi di taglio non parallelo al terreno	controllare la pressione degli pneumatici (par. 6.1.3) ripristinare l'allineamento dell'assieme dispositivi di taglio rispetto al terreno (par. 8.2.1)
	inefficienza dei dispositivi di taglio	contattare il Vostro Rivenditore
	velocità di avanzamento elevata in rapporto all'altezza dell'erba da tagliare	ridurre la velocità di avanzamento e/o alzare l'assieme dispositivi di taglio (par. 6.5.4) attendere che l'erba sia asciutta
	intasamento del canale	togliere il sacco di raccolta e svuotare il canale (vedi 7.6.2)
14. Taglio irregolare (solo per modelli con scarico laterale)	assieme dispositivi di taglio non parallelo al terreno	controllare la pressione degli pneumatici (par. 6.1.3) ripristinare l'allineamento dell'assieme dispositivi di taglio rispetto al terreno (par. 8.2.1)
	inefficienza dei dispositivi di taglio	contattare il Vostro Rivenditore
15. Vibrazione anomala durante il funzionamento	l'assieme dispositivi di taglio è pieno d'erba	pulire l'assieme dispositivi di taglio (par. 7.6.4)
	i dispositivi di taglio sono squilibrati o allentati	contattare il Vostro Rivenditore
	fissaggi allentati	verificare e serrare le viti di fissaggio del motore e del telaio
16. Frenata incerta o inefficace	freno non regolato correttamente	contattare il vostro Rivenditore
17. Avanzamento irregolare, scarsa trazione in salita o tendenza della macchina ad impennarsi	problemi alla cinghia o al dispositivo di innesto	contattare il vostro Rivenditore
18. Con il motore in moto, azionando il pedale di trazione, la macchina non si sposta	leva di sblocco in posizione di trasmissione sbloccata	riportarla in posizione di trasmissione inserita (par. 5.4)
19. La macchina comincia a vibrare in modo anomalo	danneggiamento o parti allentate	fermare la macchina e togliere la chiave di accensione
		verificare eventuali danneggiamenti
		controllare se vi siano parti allentate e serrarle
		provvedere alle verifiche, sostituzioni o riparazioni presso un Centro Specializzato

Se gli inconvenienti perdurano dopo aver applicato i rimedi descritti, contattare il vostro Rivenditore.

15. ACCESSORI

15.1 KIT PER MULCHING

Sminuzza finemente l'erba tagliata e la lascia sul prato (fig. 58.A1; fig. 58.A2).

15.2 CARICA BATTERIA DI MANTENIMENTO

Permette di mantenere la batteria in buona efficienza, durante i periodi di inattività, garantendo il livello di carica ottimale e una maggior durata della batteria (fig. 58.B).

15.3 KIT TRAINO

Per trainare un piccolo rimorchio (fig. 58.C).

15.4 TELO DI COPERTURA

Protegge la macchina dalla polvere quando non viene utilizzata (fig. 58.D)

15.5 KIT PESI POSTERIORI

Migliorano la stabilità posteriore della macchina, soprattutto nell'uso prevalente su terreni in pendenza (fig. 58.E).

15.6 KIT PROTEZIONE DI SCARICO POSTERIORE

Da usare al posto del sacco di raccolta, quando l'erba non viene raccolta (fig. 58.F). **(Solo per modelli con scarico posteriore).**

15.7 CATENE DA NEVE 18", 20"

Migliorano l'aderenza delle ruote posteriori sui tratti innevati e permettono l'utilizzo delle attrezzature spalaneve (fig. 58.G).

15.8 RUOTE DA FANGO / NEVE 18", 20"

Migliorano le prestazioni di trazione su neve e fango (fig. 58.H).

15.9 RIMORCHIO

Per il trasporto di utensili o alti oggetti, nei limiti di carico consentiti (fig. 58.I).

15.10 SPARGITORE

Per spargere sale o fertilizzanti (fig. 58.J).

15.11 SPARGITORE

Per spargere sabbia o ghiaietto (fig. 58.K).

15.12 RULLO PER ERBA

Per compattare il terreno dopo la semina o appiattare l'erba (fig. 58.L).

15.13 SPALANEVE A LAMA

Per la spatatura e l'accumulo laterale della neve rimossa (fig. 58.M).

15.14 SPAZZATRICE FRONTALE

Per la pulizia di vialetti e superfici solide da foglie e sporcizia e per la rimozione di strati sottili di neve fresca (fig. 58.N).

15.15 TRINCIATRICE

Per tagliare e tritare erba incolta (fig. 58.O).

15.16 RACCOGLITORE FOGLIE E ERBA

Per la raccolta di foglie e erba su superfici erbose (fig. 58.P).

15.17 RASTRELLO FRONTALE

Per raccogliere erba e piccoli rami (fig. 58.Q).

15.18 INTERFACCIA DI SOLLEVAMENTO

Permette di montare accessori frontali supplementari che non richiedono la presa di potenza (fig. 58.R1).

15.19 PRESA DI POTENZA (PTO)

Consente di trasferire la potenza dal motore all'accessorio comandato. Necessita dell'interfaccia di sollevamento (fig. 58.R2).

15.20 PRESA DI POTENZA (PTO)

Consente di trasferire la potenza dal motore all'accessorio comandato. Non necessita dell'interfaccia di sollevamento (fig. 58.R3).



INDICE

1. ИНФОРМАЦИЯ ОТ ОБЩ ХАРАКТЕР	2	5.15 Команда за обръщане на чувала за събиране на трева	13
2. ПРАВИЛА ЗА БЕЗОПАСНОСТ	2	5.16 Дисплей вид "I" и звукови сигнали... 13	
3. ЗАПОЗНАВАНЕ С МАШИНАТА	5	5.17 Дисплей вид "II" и звукови сигнали.. 14	
3.1 Описание на машината и предвидено използване	5	5.18 Дисплей вид "III" и звукови сигнали. 15	
3.2 Знаци за безопасност.....	5	6. ИЗПОЛЗВАНЕ НА МАШИНАТА	16
3.3 Идентификационен етикет	6	6.1 Предварителни операции.....	16
3.4 Основни компоненти	6	6.2 Проверки за безопасност.....	17
4. МОНТИРАНЕ.....	7	6.3 Употреба върху наклонени терени ..	18
4.1 Компоненти за монтиране	7	6.4 Задействане	18
4.2 Монтаж на волана	7	6.5 Работа	19
4.3 Монтаж на седалката	8	6.6 Спиране	21
4.4 Монтаж и свързване на акумулатора	8	6.7 След употреба.....	21
4.5 Монтаж на стойките за чувала за събиране на трева	8	7. ОБИКНОВЕНА ПОДДРЪЖКА.....	21
4.6 Отстраняване на застопяващата кука за закачване на чувала за събиране на трева	8	7.1 Информация от общ характер.....	21
4.7 Монтаж на предна броня.....	8	7.2 Зареждане на гориво / изпразване на резервоара за гориво	21
4.8 Монтаж на чувала за събиране на трева	9	7.3 Проверка, доливане, източване на моторно масло.....	22
4.9 Монтаж на лостовите за обръщане на чувала за събиране на трева	9	7.4 Опорни колелца	23
4.10 Монтаж на страничните защити на блока на инструментите за рязане (ако са предвидени).....	9	7.5 Акумулатор	23
4.11 Монтаж на дефлектора на страничното разтоварване (само за модели със странично разтоварване)	9	7.6 Почистване	23
5. КОМАНДИ ЗА УПРАВЛЕНИЕ	10	7.7 Фиксиращи гайки и винтове	24
5.1 Педал на спиратката.....	10	8. ИЗВЪНРЕДНА ПОДДРЪЖКА.....	24
5.2 Педал за движение напред.....	10	8.1 Препоръки за безопасна работа	24
5.3 Педал за заден ход	10	8.2 Блок на инструменти за рязане	25
5.4 Команда за разблокиране на хидростатичната трансмисия.....	10	8.3 Смяна на предните/ задните колела	25
5.5 Комутатор с ключ.....	11	8.4 Електронна платка.....	26
5.6 Команда на ускорителя	11	8.5 Смяна на предапител.....	26
5.7 Лост на ръчната спиратка	11	8.6 Смяна на крушките	27
5.8 Превключвател за фарове	11	8.7 Блок на задна трансмисия	27
5.9 Команда за включването и изключване на инструментите за рязане	11	8.8 Блок на предна трансмисия (модел 4WD).....	27
5.10 Бутон за разрешаване на косене на заден ход	12	8.9 Регулиране на пружината на застопяващата кука на чувала за събиране на трева	27
5.11 Команди за регулиране на височината на блока на инструментите за рязане	12	9. ПРИБИРАНЕ ЗА СЪХРАНЕНИЕ	27
5.12 Устройство за поддържане на скоростта (круз контрол).....	12	10. ПРЕМЕСТВАНЕ И ТРАНСПОРТИРАНЕ ..	28
5.13 Брояч (ако е предвиден).....	13	11. ТЕХНИЧЕСКО ОБСЛУЖВАНЕ И ПОПРАВКИ.....	28
5.14 Допълнителен контакт за принадлежности	13	12. ГАРАНЦИОННО ПОКРИТИЕ	28
		13. ТАБЛИЦА НА ОПЕРАЦИИТЕ ПО ПОДДРЪЖКАТА	29
		14. ИДЕНТИФИЦИРАНЕ НА НЕИЗПРАВНОСТИ	30
		15. ПРИНАДЛЕЖНОСТИ.....	32

1. ИНФОРМАЦИЯ ОТ ОБЩ ХАРАКТЕР

1.1 КАК ДА СЕ ЧЕТЕ РЪКОВОДСТВОТО

В текста на ръководството, някои параграфи, които съдържат особено важна информация за безопасността или функционирането, са отбелязани по различен начин според следния критерий:

ЗАБЕЛЕЖКА или **ВАЖНО** предоставя уточнения или други елементи по отношение на цитираното по-горе, с цел да се избегне повреждане на машината или нанасяне на щети.

Символът  показва опасност. Неспазването на предупреждения води до възможността от лични наранявания или наранявания на трети лица и/или нанасяне на щети.

Параграфите отбелязани с квадрат със сив точков контур, указват опционални характеристики, които не са предвидени за всички модели, описани в това ръководство. Проверете дали съответната техническа характеристика е предвидена за Вашия модел.

Всички указания "преден", "заден", "десен" и "ляв" се отнасят до работната позиция на оператора.

1.2 СПРАВКИ

1.2.1 Фигури

Фигурите в тези инструкции за експлоатация са номерирани 1, 2, 3, и т.н.. Компонентите посочени на фигурите са отбелязани с буквите А, В, С и т.н. Справката за компонента С на фигура 2 се посочва с надписа: "Вж. фиг. 2.С" или просто "(фиг. 2.С)". Фигурите са индикативни. Действителните части може да се различават от тези, които са показани на фигурата.

1.2.2 Заглавия

Ръководството е разделено на глави и параграфи. Заглавието на параграф "2.1 Обучение" е подзаглавие на "2. Правила за безопасност". Отнасянията до заглавия или параграфи са отбелязани със съкращението "гл." или "пар." и съответния номер. Например: "гл. 2" или "пар. 2.1"

2. ПРАВИЛА ЗА БЕЗОПАСНОСТ

2.1 ОБУЧЕНИЕ

 **Разучете и свикнете с командите и с подходящото използване на машината. Научете се да изключвате бързо мотора. Неспазването на предупрежденията и инструкциите може да причини инциденти и/или сериозни наранявания.**

- Никога не позволявайте машината да бъде използвана от деца или от хора, които не са запознати достатъчно с инструкциите. Местните закони може да предвиждат минимална възраст за право на използване.
- Да не се използва никога машината, ако потребителя е уморен или неразположен, или е приел лекарства, наркотици, алкохол или вредни за рефлексите и вниманието му вещества.
- Да не се транспортират деца или други пътници
- Не забравяйте, че операторът или този, който използва машината е отговорен за инциденти и непредвидени ситуации, които могат да се случат на други хора или на тяхна собственост. Част от отговорността на потребителя е преценката на възможните рискове на терена, по който трябва да се работи, както и вземането на всички предпазни мерки, необходими за гарантиране на неговата безопасност и тази на другите хора, особено, когато се работи по наклони, неравни, хлъзгави или нестабилни терени.
- В случай, че искате да дадете или заемете машината на някого, убедете се, че потребителят се е запознал с инструкциите за експлоатация, съдържащи се в настоящото ръководство.

2.2 ПРЕДВАРИТЕЛНИ ОПЕРАЦИИ

Лични предпазни средства (ЛПС)

- Носете подходящо облекло, устойчиви работни обувки с нелъзгащи се подметки и дълги панталони. Не включвайте машината, ако сте боси или с отворени сандали. Носете слушалки за защита на слуха.
- Използването на защита на слуха може да намали способността да се чуят евентуални предупреждения (викове или аларми). Бъдете много внимателни какво се случва около работната зона.
- Не носете шалове, ризи, колиета, гривни, дрехи с развяващи се части или снабдени с връзки, както и вратовръзки и висящи или широки аксесоари, които биха могли да се оплетат в машината или в предмети или материали, които се намират на работното място.
- Ако имате дълги коси, вържете ги по подходящ начин.

Работна зона / Машина

- Прегледайте внимателно цялата работна зона и отстранете всичко, което може да бъде изхвърлено от машината или може да повреди инструмента за рязане/въртящите се органи (камъни, клони, железни жици, кокали и т.н.).

Мотор с вътрешно горене: гориво

⚠ ОПАСНОСТ! Горивото е силно възпламенимо.

- Съхранявайте горивото в специални съдове, предназначени за такова използване, на сигурни места, далеч от източници на топлина или свободен пламък.
- Поддържайте съдовете и зоната за съхранение на бензина свободни от остатъци от трева, листове или излишна грес.
- Не оставяйте контейнерите на места, достъпни за деца.
- Не пушете по време на зареждане или доливане на гориво, както и всеки път, когато се работи с горивото.
- Долейте горивото като работите с фуния, на открито място.
- Да се избягва вдишването на пари на горивото.
- Не прибавяйте гориво и не махайте пробката, ако двигателят работи или е топъл.
- Отваряйте бавно пробката на резервоара, с цел да се освободи постепенно вътрешното налягане.
- Не приближавайте пламък до отвора на резервоара, за да проверите неговото съдържание.
- Ако изтича гориво, не включвайте двигателя, а отдалечете машината от мястото, където е изтекло горивото и избягвайте да създавате възможност за пожар, докато горивото не се изпари и бензиновите пари се разнесат.
- Почистете незабавно всякаква следа от гориво, разлято върху машината или на земята.
- Винаги поставяйте и затягайте добре пробките на резервоара и на съда за гориво.
- Не включвайте машината на мястото, където е извършено зареждането; включването на двигателя трябва да стане на разстояние най-малко 3 метра от мястото, където е извършено зареждането с гориво.
- Избягвайте контакт на горивото с работното облекло и, в такъв случай се преоблечете, преди за задействате двигателят.

2.3 ПО ВРЕМЕ НА ИЗПОЛЗВАНЕ

Работна зона

- Не задействайте двигателят в затворени пространства, където може да се акумулират опасни пари на въглероден оксид. Задействането на двигателя трябва да се извършва на открито или добре проветриво място. Не забравяйте, че изгорелите газове са токсични.
- По време на задействане на машината, не насочвайте заглушителя,

следователно изгорелите газове към леснозапалими материали.

- Не използвайте машината във взривоопасна среда и в присъствие на запалими течности, газове или прах. Електрически контакти или механични триения могат да породят искри, които могат да запалят прах или пари.
- Работете само на дневна светлина или при добро изкуствено осветление и условия на добра видимост.
- Отдалечете хора, деца и животни от работната зона. Необходимо е децата да се наблюдават от друг възрастен.
- Избягвайте да работите във влажна трева, когато вали дъжд и при бури с опасност от мълини.
- Обърнете особено внимание на неравностите на земята (издатини, вдлъбнатини), наклони, скрити опасности и за наличието на евентуални опасности, които биха могли да ограничат видимостта.
- Внимавайте много в близост до пропадания, канавки или насипи. Машината може да се обърне, ако едно от колелата излезе извън границата или, ако края на машината пропадне.
- Обърнете внимание в наклонените терени, където се изисква особено внимание, за да се избегне преобръщане или загуба на контрола върху машината. Основните причини за загуба на контрол са:
 - Липса на сцепление на колелата
 - Прекалена скорост
 - Неподходящо спирание
 - Неподходяща за целта машина
 - Липса на познания за последствията, които могат да произтичат от състоянието на терена;
 - Неправилно използване като теглещо превозно средство.
- Когато машината се използва близо до пътя, внимавайте за движението по него.
- За да се избегне опасността от пожар, не оставяйте машината спряна във висока трева с работещ двигател.

Поведение

- По време на шофиране и работа, не се разсейвайте и поддържайте необходимата концентрация.
- Внимавайте, когато карате на заден ход или се движите назад. Погледнете зад Вас, преди и по време на каране на заден ход, за да се убедите, че няма препятствия.
- Обърнете внимание, когато се теглят товари или се използва тежко оборудване:
 - Използвайте само одобрени точки за свързване на теглителните шини;
 - Ограничете товарите само до такива, които лесно могат да се контролират;
 - Не завивайте внезапно. Внимавайте при движение на заден ход;
 - Използвайте противотежести или тежести върху колелата, когато това се препоръчва в ръководството с инструкции.
- Обърнете внимание, когато се използват чували за събиране на трева и

принадлежности, които могат да променят стабилността, особено по наклони.

- Дръжте ръцете и краката си винаги далеч от инструмента за рязане, както по време на включването, така и по време на използване на машината.
- Внимание: инструментът за рязане продължава да се върти в продължение на няколко секунди и след изключването или след изгасването на двигателя.
- Обърнете внимание на блока на инструментите за рязане с повече от един инструмент, тъй като въртящият се инструмент за рязане може да доведе до въртене на другите инструменти.
- Стойте винаги далеч от отворите за изпразване.
- Не пипайте части на двигателя, които по време на работа се загряват. Риск от изгаряния.
- За да се избегне опасността от пожар, не оставяйте машината спряна във висока трева с работещ двигател.

 В случай на счупвания или инциденти по време на работа, спрете незабавно двигателят и отделете машината, за да не предизвикате допълнителни щети; в случай на инциденти с лични увреждания или инциденти с трети лица, активирайте незабавно процедурите за бърза медицинска помощ, които са най-подходящи за създалата се ситуация и се обърнете към здравна служба за необходимото лечение. Отстранете старателно евентуални отпадъци, които могат да нанесат щети или увреждания на хора или животни, ако не бъдат забелязани.

Ограничения при използването

- Да не се използва никога машината с повредени, липсващи или неправилно позиционирани защити (чувал за събиране на трева, защита на странично разтоварване, защитата на задно разтоварване)
- Не използвайте машината, ако принадлежностите/инструментите не са монтирани в предвидените места.
- Не изключвайте, не деактивирайте, не сваляйте или не модифицирайте наличните системи за безопасност/микропревключватели.
- Не променяйте регулирането на двигателя, нито го настройвайте да работи на свръхрежим. Ако двигателят работи с твърде голям брой обороти, се увеличава риска от нараняване.
- Не подлагайте машината на прекалено натоварване и не използвайте машина с малък капацитет за тежка работа; използването на подходяща за целта машина намалява риска и увеличава производителността.
- Тази машина не е одобрена за употреба по обществени пътища. Нейната употреба (по смисъла на Закона за движение по пътищата) трябва да става само в затворени за движение частни зони.

2.4 ПОДДРЪЖКА, ПРИБИРАНЕ ЗА СЪХРАНЕНИЕ

Извършването на правилна поддръжка и прибиране за съхранение, запазва безопасността на машината и нивото на нейната производителност.

Поддръжка

- Никога не използвайте машината с износени или повредени части. Повредените или износени части трябва да бъдат заменени, а не поправени.
- За да се намали опасността от пожар, проверявайте редовно за течове на масло и/или гориво.
- По време на регулиране на машината, обърнете внимание пръстите ви да не останат захванати между движещи се инструмент за рязане и неподвижните части на машината.

 Нивото на шум и вибрации, указано в настоящите инструкции, представлява максималните стойности на употреба на машината. Ползването на разцетрован елемент за рязане, прекалено високата скорост на движение, липсата на поддръжка, влияят чувствително на отделянето на шум и вибрации. Необходимо е, следователно, да се предприемат превантивни мерки за отстраняване на възможни щети, дължащи се на висок шум и вибрации; погрижете се за поддръжка на машината, слагайте антифони, правете паузи по време на работа.

Прибиране за съхранение

- Не прибирайте машината за съхранение с гориво в резервоара, в помещението, където парите на горивото могат да достигнат пламък, искра или източник на топлина.
- За да се намали опасността от пожар, не оставяйте съдове с остатъчен материал в помещението.

2.5 ОПАЗВАНЕ НА ОКОЛНАТА СРЕДА

Опазването на околната среда трябва да бъде приоритет и важен аспект при употребата на машината, в полза на гражданското общество и на средата, в която живеем.

- Избягвайте да притеснявате съседите. Използвайте машината само по разумно време (не рано сутрин или късно вечер, когато може да обезпокоите хората).
- Следвайте стриктно местните норми за изхвърляне на опаковките, маслата, горивото, филтрите, износените части или който и да е елемент, който може силно да замърси околната среда; тези отпадъци не могат да бъдат изхвърляни в боклука, а трябва да бъдат отделени и предавани в специалните центрове, където ще се осъществи рециклиране на материалите.

- Следвайте стриктно местните норми за изхвърлянето на отпадъчни материали след рязане
- В момента на изваждане от употреба, не захвърляйте машината в околната среда, а се обърнете към събирателен пункт, съгласно действащите местни разпоредби.

3. ЗАПОЗНАВАНЕ С МАШИНАТА

3.1 ОПИСАНИЕ НА МАШИНАТА И ПРЕДВИДЕНО ИЗПОЛЗВАНЕ

Тази машина представлява косачка на трева със седнал водач.

Машината е снабдена с двигател, който задейства инструмента за рязане, защитен с капак, както и с трансмисионна група, която осигурява движението на машината.. Машината е оборудвана с:

- хидростатична трансмисия с коефициенти на предаване напред и назад безкрайно променливи (“Хидро”), с две задвижващи колела (2WD) или четири задвижващи колела (4WD).

Операторът е в състояние да управлява машината и да задейства основните команди седнал на шофьорското място.

Предпазните устройства, които са монтирани на машината, предизвикват спиране на двигателя и на инструмента за рязане в рамките на няколко секунди (пар. 6.2.2).

3.1.1 Предвидена употреба

Тази машина е проектирана и конструирана за косене на трева.

Общо казано, тази машина може:

1. коси трева и да я събира в чувала за събиране на трева.
2. коси трева и да я изхвърля на земята през задната част.
3. коси тревата, да я раздробява и да я оставя на земята (ефект “мулчване”).
4. коси тревата и я изхвърля странично.

Употребата на специфични аксесоари, предвидени от Производителя като оригинална екипировка или отделно продаваеми, позволява тази работа да се извършва по различни оперативни начини, илюстрирани в това ръководство или в инструкциите, които придружават отделните принадлежности.

По същия начин, възможността да се слагат допълнителни принадлежности (ако е предвидено от производителя), може да разшири предвидената употреба с други функции, според ограниченията и условията указани в инструкциите, които придружават самата принадлежност.

3.1.2 Неподходящо използване

Всякакво друго използване, различно от това цитираното по-горе, може да се окаже опасно и да причини щети на хора и/или предмети. В неподходящата употреба се включват (като неизчерпателен пример):

- транспортиране на машината или на ремаркетото на хора, деца или животни, тъй като може да паднат и да се наранят тежко или да компрометират безопасното шофиране;
- теглене или бутане на товари без употреба на предвидената принадлежност за теглене;
- използване на машината за преминаване по нестабилни, хлъзгави, заледени, каменисти или нестабилни терени, локви или блатата, които не позволяват да се направи оценка на консистенцията на терена;
- задействане на инструмента за рязане в участък без трева;
- използването на машината за събиране на листа или отпадъци.

ВАЖНО Неуместното използване на машината води до отпадане на гаранцията и отхвърляне на каквато и да е отговорност от страна на Производителя, като разходите за нанесени щети или тези свързани с нараняване на потребителя или на трети лица са за сметка на потребителя.

3.1.3 Тип потребител

Тази машина е предназначена за използване от потребители, непрофесионални оператори. Тази машина е предназначена да се използва като хоби.

ВАЖНО Машината трябва да се използва единствено от оператора.

3.2 ЗНАЦИ ЗА БЕЗОПАСНОСТ

По машината има различни символи (фиг. 2). Тяхната функция е тази, да припомнят на оператора какво поведение трябва да предприеме, за да използва машината с нужното внимание и предпазливост.

Значение на символите:



Внимание! Преди да използвате машината прочетете инструкциите.



Внимание! Извадете ключа и прочетете инструкциите преди да извършите каквато и да било операция по поддръжка или ремонт.



Опасност! Изхвърляне на предмети: Не работете без е монтирана защитата на задно разтоварване или чувала за събиране на трева. (само за модели със задно събиране).



Опасност! Изхвърляне на предмети: Дръжте хората далеч.



Опасност! Преобръщане на машината: Не използвайте тази машина по наклони по-големи от 10°.



Опасност! Осакатяване: Уверете се, че децата са на безопасно разстояние от машината, когато двигателят работи.



Опасност от порязване. Движещи се инструменти за рязане. Не поставяйте ръцете или краката си в отделението на инструментите за рязане.



Внимание! Стойте на безопасно разстояние от горещи повърхности.



Не се качвайте на машината, като стъпвате по защитите на блока на инструментите за рязане.

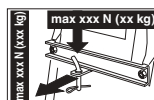

При употребата на комплект теглич не превишавайте граничните стойности за това, посочени на етикета и спазвайте правилата за безопасност.

ВАЖНО Повредените или нечетливите стикери трябва да се заменят с нови. Новите стикери могат да бъдат заявени в оторизиран сервизен център.

3.3 ИДЕНТИФИКАЦИОНЕН ЕТИКЕТ

На идентификационния етикет са посочени следните данни (фиг. 1):

1. Ниво на звукова мощност
2. Маркировка за съответствие СЕ
3. Година на производство
4. Вид машина
5. Серийен номер
6. Име и адрес на производителя
7. Код на артикул

8. Номинална мощност и максимална скорост на работа на двигателя
9. Маса на машината с празен резервоар в kg
10. Вида предавка

Препишете идентификационните данни на машината на съответните места на етикета, който се намира отзад на корицата на ръководството.

ВАЖНО Използвайте идентификационните данни, които са посочени на идентификационния етикет на продукта всеки път, когато се свързвате с оторизирана работилница.

ВАЖНО Пример на декларацията за съответствие се намира на последните страници на ръководството.

3.4 ОСНОВНИ КОМПОНЕНТИ

Машината се състои от следните основни компоненти, на които съответстват следните функции (фиг. 1):

- Двигател:** осигурява както движението на инструментите за рязане, така и задвижване на колелата; характеристиките и правилата за употребата му са описани в специално ръководство.
- Блок на инструменти за рязане:** това е блок, състоящ се от капак, който затваря въртящите се инструменти за рязане, както и от инструменти за рязане.
- Инструменти за рязане:** това са елементи за косене на тревата; крилцата в края подпомагат насочването на откосената трева към канала за изхвърляне.
- Защита на задното разтоварване (доставя се по заявка):** монтира се на мястото на чувала за събиране на трева и пречи на евентуално събрани от инструмента за рязане предмети да бъдат запратени далеч от машината (само за модели със задно събиране).
- Дефлектор на странично разтоварване:** в допълнение към функцията за странично изхвърляне на тревата на земята, той е елемент за безопасност, като пречи на евентуалните предмети, събрани от инструмента за рязане, да бъдат изхвърлени далеч от машината (само за модели със странично изхвърляне).
- Чувал за събиране на трева:** в допълнение към функцията за събиране на окосената трева, той е елемент за безопасност, като пречи на евентуалните предмети, събрани от инструмента за рязане, да бъдат

изхвърлени далеч от машината (*само за модели със задно събиране*).

- G. Канал за изхвърляне:** това е свързващ елемент между блока на инструментите за рязане и чувала за събиране на трева (*само за модели със задно събиране*).
- H. Седалка за управление:** това е работното място на оператора, снабдена е със сензор, който отчита присъствието му, с цел да се задействат предпазните устройства.
- I. Волан:** управлява завиването на предните колела.
- J. Предна броня:** осигурява защита на предните части на машината.
- K. Акумулатор:** доставя енергия за задействане на двигателя; характеристиките и правилата за употребата му са описани в специално ръководство.

4. МОНТИРАНЕ

⚠️ Правилата за безопасност, които трябва да се следват, са описани в гл.2. Спазвайте стриктно тези указания, с цел предотвратяване на сериозни рискове или опасности.

Заради складирането и транспорта, някои компоненти на машината не са сглобени във фабриката, а трябва да бъдат монтирани след отстраняване на опаковката, като се следват следните инструкции.

⚠️ Разпаковането и завършването на монтажа трябва да се извърши върху равна и здрава повърхност, с достатъчно пространство за движение на машината и преместване на опаковките, като използвате винаги подходящи инструменти. Да не се използва машината, преди да сте завършили операциите по монтирането, указани в раздел "МОНТАЖ".

4.1 КОМПОНЕНТИ ЗА МОНТИРАНЕ

В опаковката са включени компонентите за монтиране които са изброени в следващата таблица:

	Описание
1	Волан
2	Покритие на арматурното табло и компоненти за монтаж на волана
3	Седалка за управление
4	Предна броня (ако е предвидена)

5	Чувал със съответните винтове за монтаж и съответните инструкции (<i>само за модели TS-TX-TH</i>) (<i>само за модели със задно събиране</i>)
6	Стойките на чувала и съответните принадлежности за завършване и монтаж (<i>само за модели със задно събиране</i>)
7	Дефлектор на страничното разтоварване (<i>само за модели със странично разтоварване</i>)
8	Странични опори на блока на инструментите за рязане (ако е предвидено).
9	Плик: - ръководства с инструкции и документи - монтажни винтове и болтове на седалката - инструмент за монтаж на дефлектора на страничното разтоварване (<i>само за модели със странично разтоварване</i>) - винтове и болтове за свързване на кабелите на акумулатора - 2 ключа за задействане - 1 резервен предпазител от 10 А
10	Комплект за "мулчиране" (<i>само за модели със странично изхвърляне</i>) (ако е предвидено).

4.1.1 Разпаковане

- Отворете опаковката внимателно, като внимавате да не загубите компонентите
- Вижте за справка документацията, която е поставена в кутията, включително и настоящите инструкции.
- Извадете от кутията всички немонтирани компоненти.
- Извадете машината от опаковката като следвате следните предпазни мерки:
 - доведете на максимална височина блока на инструмента за рязане (пар. 5.11), за да се избегне неговото повреждане в момента на свалянето на машината от палета, който служи за основа;
 - Свалете машината от палета, който служи за основа.
- Поставете лоста за разблокиране на задната трансмисия в отключено положение (пар. 5.4).

4.2 МОНТАЖ НА ВОЛАНА

- Разположете машината на равно място и подравнете предните колела.
- С отвертка отстранете централния капак (фиг. 3.B) на волана (фиг. 3.A).
- Поставете волана (фиг. 3.A) върху подаващия се лост (фиг. 3.C) и го завъртете, така че спиците да са обърнати към седалката и го натиснете докато закачи главината на волана към подаващите се краища на щифта (фиг. 3.D).

4. Закрепете волана чрез винта (фиг. 3.Е) и шайбите (фиг. 3.Ф) и (фиг. 3.Г), доставени в комплекта, в следната последователност.
5. Затегнете винта докрай (фиг. 3.Е) с тръбен гаечен ключ.
6. Поставете капака на волана (фиг. 3.В), като поставите куките в съответните гнезда, докато щракнат.

4.3 МОНТАЖ НА СЕДАЛКАТА

Издърпайте нагоре регулиращия лост (фиг. 4.С) и захванете седалката (фиг. 4.А) във водача (фиг. 4.В) от страната на волана, докато го закачите в една от шестте позиции. При това положение седалката е стабилно монтирана и не може да се извади, ако не се натисне лоста (фиг. 4.Д), който я освобождава.

4.4 МОНТАЖ И СВЪРЗВАНЕ НА АКУМУЛАТОРА

Акумулаторът (фиг. 5.А) е разположен под седалката, задържан от пружина (фиг. 5.В).

1. Свържете първо червеният кабел (фиг. 5.С) с положителния полюс (+) и после черният кабел (фиг. 5.Д) с отрицателния полюс (-) използвайки доставените винтове, както е показано.
2. Монтирайте пружината (фиг. 5.В) за задържане на акумулатора, като внимавате да подредите правилно кабелите пред акумулатора, така че пружината да не ги прищипе (фиг. 5.В).

ВАЖНО Осигурявайте винаги пълното зареждане, като следвате указанията в упътването на акумулатора.

ВАЖНО За да предотвратите намесата на защитата на електронната карта, на действайте двигателя преди да е напълно зареден!

4.5 МОНТАЖ НА СТОЙКИТЕ ЗА ЧУВАЛА ЗА СЪБИРАНЕ НА ТРЕВА

Монтирайте двете стойки (фиг. 6.А) на задната плоча (фиг. 6.В), като за всяка стойка използвате три винта (фиг. 6.С), предоставени в комплекта, както е посочено, без да блокирате съответните гайки (фиг. 6.Д). Към стойките закачете горната част (фиг. 6.Е) на рамката на чувала за събиране на трева и я центрирайте спрямо задната плоча (фиг. 6.В). Отбележете позицията на двете стойки (фиг. 6.Ф) спрямо упора (фиг. 6.Г) така че, като завъртите рамката на чувала за събиране на трева, щифтът (фиг. 6.Н) да е правилно поставен в гнездото (фиг. 6.І). Още веднъж се уверете, че рамката (фиг. 6.Е) е добре центрирана спрямо задната плоча (фиг. 6.В) и че движението за въртене е правилно, както е посочено по-горе, след това затегнете докрай винтовете (фиг. 6.С) и застопоряващите гайки (фиг. 6.Д).

4.6 ОТСТРАНЯВАНЕ НА ЗАСТОПОРЯВАЩАТА КУКА ЗА ЗАКАЧВАНЕ НА ЧУВАЛА ЗА СЪБИРАНЕ НА ТРЕВА

По транспортни причини, куката (фиг. 7.А) на чувала за събиране на трева е блокирана към задната плоча чрез застопоряващ елемент (фиг. 7.В). Преди монтажа на стойките на чувала за събиране на трева този застопоряващ елемент трябва да се отстрани и повече да не се използва.

4.7 МОНТАЖ НА ПРЕДНА БРОНЯ

- Броня тип "I"
- Броня тип "II"
 1. Монтирайте предната броня (фиг. 8.А) на долната част на рамката (фиг. 8.В), като използвате четирите винта (фиг. 8.С).

4.8 МОНТАЖ НА ЧУВАЛА ЗА СЪБИРАНЕ НА ТРЕВА

• За модел ТС

1. Най-напред монтирайте рамката, като съедините горната (фиг. 9.А) с долната част (фиг. 9.В), като използвате предоставените в комплекта винтове и гайки (фиг. 9.С), както е посочено. Поставете ъгловите плочи (фиг. 9.Д) и (фиг. 9.Е), спрямо дясна (Rfl) и лява (Lfl) посока и ги фиксирайте към рамката с помощта на самонарезни винта (фиг. 9.Ф).

2. **Само за модели с електрическо обръщане:** Монтирайте двете ролки (фиг. 9.Г) върху щифтовете на стойките (фиг. 9.Н), като внимавате зегерката да е насочена към стойката и ги закрепете с помощта на ластични пръстени (фиг. 9.І). След това монтирайте стойките към предната рамка (фиг. 9.В) с помощта на винтовете и гайките (фиг. 9.Ј).

3. Поставете рамката в платнената обвивка (фиг. 9.К), като внимавате за правилното позициониране по дължината на основния периметър. Закачете всички пластмасови профили към тръбите на рамката, като си служите с отвертка (фиг. 9.Л).
4. Поставете дръжката (фиг. 9.М) в отворите на капака (фиг. 9.Н), закрепете целия блок към рамката с помощта на винтове (фиг. 9.О) както е посочено и задните самонарезни винтове (фиг. 9.Р).
5. Поставете опорната напречна греда (фиг. 9.Q) под рамката с помощта на винтовете и гайките (фиг. 9.Р), с плоската част обърната към плата. Поставете лоста за изпразване (фиг. 9.С) в гнездото му и монтирайте блокиращите винтове (фиг. 9.Т) и съответната гайка (фиг. 9.У).

• За модели TS-TX-TH

Завършете монтажа на чувала, като следвате инструкциите, предоставени в ръководството с инструкции за частта.

4.9 МОНТАЖ НА ЛОСТОВЕТЕ ЗА ОБРЪЩАНЕ НА ЧУВАЛА ЗА СЪБИРАНЕ НА ТРЕВА

Поставете оста на лостовете (фиг. 10.А) в отвора на двете плочки (фиг. 10.В) и ги закрепете в стойките на чувала за събиране на трева (фиг. 10.С), като използвате предоставените винтове и гайки (фиг. 10.Д) в последователността, посочена на фигурата. Свържете края на оста (фиг. 10.Е) на буталото за повдигане към лоста (фиг. 10.Ф) с помощта на щифта (фиг. 10.Г) и монтирайте двата ластични пръстена (фиг. 10.Н). Преди да монтирате чувала за събиране на трева върху стойките, се уверете, че движението на лостовете за обръщане е правилно.

4.10 МОНТАЖ НА СТРАНИЧНИТЕ ЗАЩИТИ НА БЛОКА НА ИНСТРУМЕНТИТЕ ЗА РЯЗАНЕ (АКО СА ПРЕДВИДЕНИ)

Монтирайте защитите (фиг. 11.А) с помощта на предоставените винтове (фиг. 11.В) и гайки (фиг. 11.С), според указанията, посочени за всеки вид машина.

4.11 МОНТАЖ НА ДЕФЛЕКТОРА НА СТРАНИЧНОТО РАЗТОВАРВАНЕ (САМО ЗА МОДЕЛИ СЪС СТРАНИЧНО РАЗТОВАРВАНЕ)

- Отвърте на дефлектора на страничното разтоварване (фиг. 12.А) монтирайте пружината (фиг. 12.В), като вкарате края (фиг. 12.В.1) в отвора и я завъртите така, че и пружината (фиг. 12.В), и края (фиг. 12.В.2) да се окажат добре поставени в съответните гнезда.
- Позиционирайте дефлектора на страничното разтоварване (фиг. 12.А) в съответствие със супортите (фиг. 12.С) на блока на инструментите за рязане и с помощта на отвертка завъртете вторият край (фиг. 12.В.2) на пружината (фиг. 12.В) така, че да го изкарате извън на дефлектора на страничното разтоварване.
- Въведете щифта (фиг. 12.Д) в отворите на супортите (фиг. 12.С) и на дефлектора на страничното разтоварване, като го прекарате отвътре на навивките на пружината (фиг. 12.В) до пълното излизане на пробития край от най-вътрешния супорт.

4. Вкарайте шплинта (фиг. 12.Е) в отвора (фиг.Д.1) на щифта (фиг. 12.Д) и завъртете щифта, колкото е необходимо, за да можете да прегънете двата края(фиг. 12.Е.1) на шплинта (с помощта на клещи), така че да не може да се изниже и да причини излизането на щифта (фиг. 12.Д).

⚠ Убедете се, че пружината работи правилно, поддържайки стабилно дефлектора на страничното разтоварване в долна позиция, както и че щифтът е добре внаран, без да има възможност да излиза случайно.

ВАЖНО При модели с възможност за странично разтоварване: уверете се, че защитата за странично разтоварване (фиг. 21.А) е свалена и блокирана от предпазния лост (фиг. 21.В).

ВАЖНО Преди демонтажа или техническото обслужване на дефлектора, напомняме да натиснете предпазния лост (фиг. 21.В) и да повдигнете защитата за странично разтоварване (фиг. 21.А), за да позволите демонтажа.

ЗАБЕЛЕЖКА За да демонтирате дефлектора, изпълнете стъпките в реда, обратен на този на монтажа.

5. КОМАНДИ ЗА УПРАВЛЕНИЕ

5.1 ПЕДАЛ НА СПИРАЧКАТА

 Този педал задвижва спирачката на задните колела (фиг. 13.А, 14.А)

5.2 ПЕДАЛ ЗА ДВИЖЕНИЕ НАПРЕД

Чрез този педал се включва задвижването на колелата и се регулира скоростта на машината при движение напред (фиг. 13.В, 14.В):



- 1. Предна предавка (движение напред).** Увеличавайки натиска върху педала, постепенно се увеличава скоростта на машината.
- 2. Позиция на нулева скорост.** Отпускане на педала, той се връща автоматично в позиция на нулева скорост.

ЗАБЕЛЕЖКА Условието за “нулева скорост” се сигнализира със светването на светлинния индикатор (фиг. 16.Ф).

ЗАБЕЛЕЖКА Ако педалът се задвижи при задействана ръчна спирачка (фиг. 13.Д), двигателят спира.

5.3 ПЕДАЛ ЗА ЗАДЕН ХОД

Чрез този педал се включва задвижването на заден ход и се регулира скоростта на машината (фиг. 13.С, 14.С):

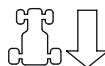

- 1. Задна предавка (заден ход).** Увеличавайки натиска върху педала, постепенно се увеличава скоростта на машината.
⚠ Включването на заден ход трябва да става от спряно положение.
- 2. Позиция на нулева скорост.** Отпускане на педала, той се връща автоматично в позиция на нулева скорост.

ЗАБЕЛЕЖКА Условието за “нулева скорост” се сигнализира със светването на светлинния индикатор (фиг. 16.Ф).

ЗАБЕЛЕЖКА Ако педалът се задвижи при задействана ръчна спирачка (фиг. 15.Д), двигателят спира.

5.4 КОМАНДА ЗА РАЗБЛОКИРАНЕ НА ХИДРОСТАТИЧНАТА ТРАНСМИСИЯ

Тази команда има две позиции, посочени от табелка (фиг. 13.Д, 14.Д):



- 1. Включена трансмисия:** за всички условия на използване, при движение и по време на косене.
- 2. Деблокирана трансмисия:** намалява значително необходимото усилие за ръчно преместване на машината **при изключен двигател.**

ВАЖНО За да не повредите блока на трансмисията, тази операция трябва да се извършва само при спрян двигател с педали (фиг. 13.В, 13.С, 14.В, 14.С) в позиция на нулева скорост.

Само за модел 4WD

Преместването на машината може да се извършва лесно само назад, дори ако задната трансмисия е в отключено положение.

5.5 КОМУТАТОР С КЛЮЧ

Ключът включва/изключва включването на машината

Той е с 3 позиции (фиг. 15.А):



1. Позиция за спиране. Машината се изключва незабавно.



2. Позиция за движение (ходово положение). Всички услуги са активирани.



3. Позиция на задейване. Включете пусковия двигател (стартера) и машината се задейства. Освобождавайки ключа от позиция на задейване, той се връща автоматично в позиция за движение (ходово положение).

5.6 КОМАНДА НА УСКОРИТЕЛЯ

Регулира броят на оборотите на двигателя.

В зависимост от вида на двигателя управлението на газта може да бъде два вида:

- А. Тип "I" с отделна команда "Choke" (въздушна клапа)** (Фиг. 15.В + Фиг. 15.С)
В. Тип "II" (Фиг. 15.В)

Показаните позиции съответстват на:



- 1. Команда Choke (Въздушна клапа) - Задействане при студен двигател.** (ако е предвидена) Използва се задействане при студен двигател. Позицията "СНОКЕ" (ВЪЗДУШНА КЛАПА) предизвиква обогатяване на сместа и трябва да се използва само за необходимото време.



- 2. Максимален режим на работа на двигателя.** Да се използва винаги за задействане на машината по време на функционирането и по време на косенето на трева.



- 3. Минимален режим на работа на двигателя.** Използва се, когато двигателят е достатъчно топъл, по време на фазите на престой.

ЗАБЕЛЕЖКА При преходни маршрути изберете средна позиция между «костенурка» и «заек».

ЗАБЕЛЕЖКА Някои модели са оборудвани със система, която автоматично управлява позицията на "choke" (въздушна клапа) в карбуратора при запалването на двигателя и загряването.

5.7 ЛОСТ НА РЪЧНАТА СПИРАЧКА

Ръчната спирачка не позволява на машината да се движи след като е паркирана.

Лостът за включване има две позиции (фиг. 15.Д), отговарящи на:



- 1. Изключена спирачка.** За да изключите ръчната спирачка, натиснете педала (фиг. 13.А, 14.А). Лостът се довежда в позиция на изключена спирачка.



- 2. Включена спирачка.** За да включите ръчната спирачка, натиснете докрай педала (фиг. 13.А, 14.А) поставете лоста в позиция включена спирачка; когато се повдигне крака от педала, той остава блокиран в долно положение.

5.8 ПРЕВКЛЮЧВАТЕЛ ЗА ФАРОВЕ



Бутонът (фиг. 15.Е) командва включването на фаровете, когато ключът (фиг. 15.А) е в позиция «ХОД».

5.9 КОМАНДА ЗА ВКЛЮЧВАНЕТО И ИЗКЛЮЧВАНЕ НА ИНСТРУМЕНТИТЕ ЗА РЯЗАНЕ

Тази команда позволява включването на инструментите за рязане чрез електромагнитен съединител:



- 1. Включени инструменти за рязане.** Изтеглен (фиг. 15.Ф.1) или натиснат аварийен бутон (фиг. 15.Ф.2).



2. Изключени инструменти за рязане. Натиснат (Фиг. 15.F.1) или отпуснат аварийен бутон (Фиг. 15.F.2).

⚠ Като изключите инструментите за рязане, едновременно се задейства спиратка, която спира въртенето за няколко секунди.

ЗАБЕЛЕЖКА Условието за "Включени инструменти за рязане" се сигнализира от светването на светлинния индикатор (Фиг. 16.A).

ЗАБЕЛЕЖКА Ако инструментите за рязане бъдат включени без да се спазят предвидените условия за безопасност, двигателят изгасва или не може да бъде задействан (вж. пар. 6.2.2)

5.10 БУТОН ЗА РАЗРЕШАВАНЕ НА КОСЕНЕ НА ЗАДЕН ХОД



Като задържите натиснат бутона (Фиг. 15.G), е възможно да се движите назад с включени инструменти за рязане, без да се предизвика спирание на двигателя.

5.11 КОМАНДИ ЗА РЕГУЛИРАНЕ НА ВИСОЧИНАТА НА БЛОКА НА ИНСТРУМЕНТИТЕ ЗА РЯЗАНЕ

• Команда с лост

Чрез този лост се извършва повдигането и спускането на блока на инструментите за рязане, който може да се позиционира на 7 различни позиции на рязане (Фиг. 15.H).



Седемте позиции са отбелязани на съответната табелка с цифри от «1» до «7», отговарящи на съответните височини на рязане/косене включени между 3 и 9 см.



За да се премине от една към друга позиция, трябва да се натисне бутона за разблокиране, поставен в края.

• **Команда с лост и ръкохватка**
Чрез лост (Фиг. 15.H) се извършва повдигането и спускането на блока на инструментите за рязане.

• Позиция «А»

Повдигнат блок на инструменти за рязане.

• Позиция «В»

Спуснат блок на инструменти за рязане.

Ръкохватка (Фиг. 15.I) дава възможност за позиционирането на блока на инструментите за рязане на 9 височини, които съответстват на също толкова височини, между 2 и 10 см.

1. Поставете лост (Фиг. 15.H) на позиция «А» .
2. Регулирайте височината на рязане с ръкохватка (Фиг. 15.I).
3. Като поставите лоста (Фиг. 15.H) на позиция «В», блокът на инструментите за рязане отново се позиционира автоматично на определената височина.

ЗАБЕЛЕЖКА Поставете лоста (Фиг. 15.H) на позиция «А» при преместване и транспорт.

5.12 УСТРОЙСТВО ЗА ПОДДЪРЖАНЕ НА СКОРОСТТА (КРУЗ КОНТРОЛ)

Това устройство позволява да се поддържа желаната скорост при движение напред, без да е необходимо педалът да се задържа натиснат (Фиг. 13.B, 14.B). Командата тип гъба има две позиции:



1. Натиснат. Изключен инструмент (неактивен)



2. Изтеглен. Включен инструмент (активен)

- Като включите инструмента, докато се движите напред, машината поддържа достигнатата в този момент скорост, без необходимост от задействане на педала (Фиг. 13.B, 14.B).
- На заден ход не е възможно да включите инструмента.
- При включен инструмент не е възможно да задействате педала за заден ход (Фиг. 13.C, 14.C).

ЗАБЕЛЕЖКА При изкачване или спускане скоростта може да се променя спрямо зададената на равна повърхност.

За да изключите устройството и възстановите управлението на скоростта на придвижване чрез педала (фиг. 13.В, 14.В) е достатъчно да:

- натиснете педала (фиг. 13.В, 14.В);

или

- натиснете педала на спирачката (фиг. 13.А, 14.А).

В двата случая командата тип гъба автоматично се връща в позиция «Натиснат».

ВАЖНО Не задействайте командата тип гъба, за да изключите инструмента.

5.13 БРОЯЧ (АКО Е ПРЕДВИДЕН)

Броячът (фиг. 15.К) се активира всеки път, когато ключът (фиг. 15.А) се поставя в позиция «ХОД» и указва часовите работни на двигателя.

5.14 ДОПЪЛНИТЕЛЕН КОНТАКТ ЗА ПРИНАДЛЕЖНОСТИ

Позволява свързването на електрически уреди, които се захранват с постоянен ток 12 Volt, с максимална мощност 50 Watt, снабдени с подходящ щифт (автомобилен тип) (фиг. 15.М).

- Контактът е под напрежение, само когато ключът (фиг. 15.А) е на позиция «ХОД».

5.15 КОМАНДА ЗА ОБРЪЩАНЕ НА ЧУВАЛА ЗА СЪБИРАНЕ НА ТРЕВА

• Ръчно управление

Обръщането на чувала за събиране, за да бъде изпразнен се извършва чрез лост (фиг. 15.Л), който може да се изважда от гнездото му.

• Електрическо управление

Обръщането на чувала, за да бъде изпразнен се извършва чрез натискане на бутона (фиг. 15.Н), като го задържате натиснат до спирането на двигателя за управление. Чувалът за събиране на трева се връща в работна позиция чрез натискане на бутон (фиг. 15.О), като го задържите натиснат до закачването на куката и спирането на двигателя за управление.

5.16 ДИСПЛЕЙ ВИД "I" И ЗВУКОВИ СИГНАЛИ

При включването на ключ на позиция «ХОД», всички индикатори се активират едновременно за около половин секунда (с кратък звуков сигнал), за да укажат правилното функциониране. Впоследствие светлинните индикатори укават:



Включен светлинен индикатор: инструментите за рязане са включени (фиг. 16.А).



Включен светлинен индикатор: ръчната спирачка е включена (фиг. 16.В).



Включен светлинен индикатор: операторът отсъства (фиг. 16.С).



Примигващ светлинен индикатор: горивото е в резерв (фиг. 16.Д).



Примигващ светлинен индикатор: Сигнализира за аномалии при смазването на двигателя (фиг. 16.Е). Спрете двигателя незабавно, проверете нивото на маслото и се свържете с оторизиран сервизен център.



Включен светлинен индикатор: Липсва чувала за събиране на трева или защита на задното разтоварване (фиг. 16.Ф).



Включен светлинен индикатор: при работещ двигател има неизправност в презареждането на акумулатора (фиг. 16.Г).

Примигваща светлина преди стартиране: акумулаторът не може да стартира двигателя. Свържете се с оторизиран сервизен център (фиг. 16.Г).



Включен светлинен индикатор: трансмисията е на нулева скорост (фиг. 16.Н).

• Звукови сигнали

Звуковият сигнал може да бъде два типа:

1. Непрекъснат звуков сигнал:
 - Защитата на електронната платка е сработила.
 - Двигателят е изключен за повече от 30 секунди, като ключът е в положение «ХОД».
2. Прекъснат звуков сигнал:
 - Чувалът за събиране на трева е пълен.

5.17 ДИСПЛЕЙ ВИД "II" И ЗВУКОВИ СИГНАЛИ

При включването на ключ на позиция «ХОД», всички икони се активират едновременно за около половин секунда (с кратък звуков сигнал), за да укажат правилното функциониране; след това дисплеят се позиционира на функция «Брояч на часове».

След това светлинните индикатори укават:



Включен светлинен индикатор: инструментите за рязане са включени (фиг. 16.A).



Включен светлинен индикатор: ръчната спирачка е включена (фиг. 16.B).



Включен светлинен индикатор: операторът отсъства (фиг. 16.C).

Обикновен светлинен индикатор за гориво (фиг. 16.D).



Примигващ светлинен индикатор: горивото е в резерв.

Светлинен индикатор за гориво с указание за нивото (фиг. 16.D).

Светлинният индикатор показва нивото на горивото в резервоара съгласно следния критерий:



Нивото на горивото е от пълно до около половин резервоар.



Нивото на горивото е от около половин резервоар до резерва.



горивото е в резерв.

ЗАБЕЛЕЖКА Резервът е около 2 литра гориво, които са достатъчни, за да осигурят около 30-40 минути работа в режим.



Примигващ светлинен индикатор: Сигнализира за аномалии при смазването на двигателя (фиг. 16.E). Спрете двигателя незабавно, проверете нивото на маслото и се свържете с оторизиран сервизен център.



Включен светлинен индикатор: Липсва чувалът за събиране на трева или защита на задното разтоварване (фиг. 16.F) (само за модели със задно събиране).



Включен светлинен индикатор: при работещ двигател има неизправност в презареждането на акумулатора (фиг. 16.G).

Примигваща светлина преди стартиране: акумулаторът не може да стартира двигателя. Свържете се с оторизиран сервизен център (фиг. 16.G).



Включен светлинен индикатор: трансмисията е на нулева скорост (фиг. 16.H).

• Работни функции

Натиснете бутон «РЕЖИМ», за да получите последователно достъп до оперативните функции.



Брояч на часове (фиг. 16.I). Указва общия брой работа на двигателя.



Волтметър (фиг. 16.O). Указва състоянието на заряд на акумулатора.



Брояч на обороти (фиг. 16.K) Показва оборотите на двигателя с помощта на цифрови стойности или серия от звездички, съответстващи на:

Показана стойност:

< 1600	двигател на минимум
< 2500	скорост за преместване
> 2500	скорост за косене
*	двигател на минимум
(**)	
**	скорост за преместване

*****	скорост за косене

ЗАБЕЛЕЖКА Примигването указва, че режимът на въртене на двигателя не е подходящ за косене на трева.



Часовник (ако има такъв) (фиг. 16.L)
Показва времето в режим 24 часа/ден.

Регулирането се извършва с ключ на позиция «ХОД», при изключен двигател, съгласно следната процедура:

- Натиснете неколккратно бутон «РЕЖИМ», докато се появи иконата на часовника.
- Задръжте натиснат бутон «РЕЖИМ», до примигването на първите две цифри (час).
- Натиснете един от двата странични бутона (фиг. 16.K,L), за да увеличите или намалите стойността на една единица.
- Натиснете бутон «РЕЖИМ» до примигването на другите две цифри (минути).
- Натиснете един от двата странични бутона, за да увеличите или намалите стойността на една единица.
- Натиснете бутон «РЕЖИМ», за да приключите настройката.

ЗАБЕЛЕЖКА Часовникът се захранва от буфер батерия; когато тя се изтощи, е необходимо да се обърнете към оторизиран сервизен център.

• Звукови сигнали

Звуковият сигнал може да бъде два типа:

1. Непрекъснат звуков сигнал:
 - Защитата на електронната платка е сработила.
 - Двигателят е изключен за повече от 30 секунди, като ключът е в положение «ХОД».
2. Прекъснат звуков сигнал:
 - Чувалът за събиране на трева е пълен.

5.18 ДИСПЛЕЙ ВИД "III" И ЗВУКОВИ СИГНАЛИ

При включването на ключ на позиция «ХОД», всички икони се активират едновременно за около половин секунда (с кратък звуков сигнал), за да укажат правилното функциониране.

След това светлинните индикатори укават:



Включена икона: инструментите за рязане са включени (фиг. 16.A).



Включена икона: ръчната спирачка е включена (фиг. 16.B).



Включен светлинен индикатор: операторът отсъства (фиг. 16.C).

Икона за гориво с указание за нивото (фиг. 16.D).

Светлинният индикатор показва нивото на горивото в резервоара съгласно следния критерий:



Нивото на горивото е от пълно до около половин резервоар.



Нивото на горивото е от около половин резервоар до резерва.



горивото е в резерв.

ЗАБЕЛЕЖКА Резервът е около 2 литра гориво, които са достатъчни, за да осигурят около 30-40 минути работа в режим.



Включена икона: Сигнализира за аномалии при смазването на двигателя (фиг. 16.E). Спрете двигателя незабавно, проверете нивото на маслото и се свържете с оторизиран сервизен център.



Включена икона: Липсва чувалът за събиране на трева или защита на задното разтоварване (фиг. 16.F) (само за модели със задно събиране).



Включена икона: Чувалът за събиране е пълен и трябва да бъде изпразнен (фиг. 16.F) (само за модели със задно събиране).

Икона на акумулатора с указание за нивото (фиг. 16.G).



Включена икона: Акумулаторът се зарежда.



Включена икона: Нивото на напрежението на акумулатора е оптимално.



Светеща икона с изключен двигател: Показва, че акумулаторът трябва да бъде зареден

Светеща икона с включен двигател: Указва неизправности при зареждането на акумулатора.



Примигваща икона: Акумулаторът не може да стартира двигателя и затова е необходимо да се свържете с оторизиран сервизен център.



Включена икона: трансмисията е на нулева скорост (фиг. 16.H).



Брояч на часове (фиг. 16.I). Указва общия брой работа на двигателя.



Фарове (фиг. 16.P). Включена икона: Показва, че фаровете са включени.



Необходима е поддръжка (фиг. 16.Q). Включена икона: Индикатор за периодична поддръжка. Поддръжките, които трябва да се изпълняват, са описани в гл.13. Иконата светва на всеки 50 часа и остава включена за 1 час.



Зелена зона (фиг. 16.R). Режимът на въртене на двигателя е подходящ за оптимално нарязване на тревата.

• Звукови сигнали

Звуковият сигнал може да бъде два типа:

1. Непрекъснат звуков сигнал:
 - Защитата на електронната платка е сработила.
 - Двигателят е изключен за повече от 30 секунди, като ключът е в положение «ХОД».
2. Прекъснат звуков сигнал:
 - Чувалът за събиране на трева е пълен.

6. ИЗПОЛЗВАНЕ НА МАШИНАТА

⚠ *Правилата за безопасност, които трябва да се следват, са описани в гл.2. Спазвайте стриктно тези указания, с цел предотвратяване на сериозни рискове или опасности.*

6.1 ПРЕДВАРИТЕЛНИ ОПЕРАЦИИ

Преди започване на работа трябва да се извършат серия проверки и операции, за да се осигури пълноценната и максимално безопасна работа.

1. поставете машината в хоризонтално положение и добре подпряна на земята;
2. подгответе машината в режима, който е най-подходящ за работата, която ще се извършва (пар. 6.1.4);

6.1.1 Зареждане с масло и бензин

ВАЖНО *Машината се доставя без моторно масло и гориво.*

Преди да използвате машината, проверете количеството на наличното гориво и нивото на маслото (пар. 7.2, пар. 7.3). За начините на зареждане на гориво и съответните предпазни мерки и доливането на масло, следвайте указанията посочени в (пар. 7.2 и пар. 7.3) и в книжката на двигателя.

6.1.2 Регулиране на седалката

Седалката може да се плъзга и регулира на шест различни позиции. Регулирането се извършва, като ръчката (фиг. 17.A) се повдигне и плъзнете седалката докато я блокирате в желаната позиция.

6.1.3 Налягане на гумите

Правилното налягане на гумите е основно условие за постигане на идеално подравняване на блока на инструментите за рязане и следователно, равномерно подрязване на поляната.

1. Развийте защитните капачки
2. Свържете вентилчетата към отвора за подаване на съгъстен въздух, снабден с манометър (фиг. 18)
3. Регулирайте налягането на стойностите указани в таблицата "Технически данни".

6.1.4 Подготвяне на машината за работа

ЗАБЕЛЕЖКА *Тази машина позволява да се извърши подрязване/косене на поляната по различни начини; преди да започнете работа е препоръчително да подгответе машината в зависимост от това как смятате да подрязвате/косите.*

- а. Подготовка за косене/подрязване и събиране на тревата в чувала (само за модели със задно събиране)
 - Закачете чувала за събиране на трева (фиг. 19.A) към стойките (фиг. 19.B) и го центрирайте спрямо задната плоча, така че двете отметки да съвпадат (фиг. 19.B).

- Убедете се, че долната тръба на отвора на чувала за събиране на трева се закачва на съответната застопоряваща кука (фиг. 19.С).
- Когато закачането се окаже трудно или прекалено хлабаво, регулирайте връщащата пружина (виж 8.9).

b. Подготовка за косене и задно разтоварване на тревата на земята (само за модели със задно разтоварване) (ако е предвидено)

- В случай, че желаете да работите без чувал за събиране на тревата, по заявка може да се достави комплект защита на задното разтоварване (фиг. 20; гл. 15.7), който трябва да се фиксира на задната плоча, както е показано в съответните инструкции.

c. Подготовка за косене и раздробяване на тревата

- В случай, че желаете да косите трева, да я раздробите фино и да я положите на поляната, се доставя по заявка комплект за раздробяване ("мулчиране") (гл. 15.1), който трябва да се фиксира, както е показано в съответните инструкции.

⚠ При моделите със странично разтоварване се уверете, че укрепването на страничното разтоварване е монтирано (фиг. 22.А) (ако е предвидено).

d. Подготовка за рязане/косене и странично разтоварване на тревата на земята (само за модели със странично разтоварване):

- Винаги се уверявайте, че вътрешната пружина на дефлектора (фиг. 21.А) и предпазният лост (фиг. 21.В) работят правилно, като го държите здраво в спуснато положение.

- При косене на трева при особено тежки условия (висока или мокра трева) се препоръчва да се отстрани укрепването на страничното разтоварване (фиг. 22.А) (ако е предвидено).
- За да отстраните укрепването, развийте винтовете (фиг. 22.В), като задържате повдигнат дефлектора за странично разтоварване (фиг. 22.С).

⚠ При странично удари без монтирано укрепване (фиг. 22.А), блокът на инструментите за рязане може да се деформира.

⚠ Уверете се, че след употреба, отново ще монтирате укрепването за странично разтоварване.

6.1.5 Позициониране на опорните колелца

Функцията на опорните колелца е да намалят риска от разкъсвания на тревния килим, причинени от плъзгането на ръба на блока на инструментите за рязане по неравни терени. Позиционирайте колелцата както е показано (пар. 7.4).

6.2 ПРОВЕРКИ ЗА БЕЗОПАСНОСТ

Извършете следните проверки за безопасност и проверете дали резултатите отговарят на посоченото в таблиците.

⚠ Преди да използвате снегорина, извършвайте винаги проверки за безопасност.

6.2.1 Проверка на общата безопасност

Предмет	Резултат
Акумулатор	Няма повреда по неговата обвивка, капак или клеми
Защита на задното разтоварване и чувала за събиране на трева	Здрави. Няма повреда. Правилно монтирани.
Защита на страничното разтоварване, аспирационна решетка	Здрава. Няма повреда. Правилно монтирана
Горивна система и връзки.	Няма течове.
Електрически кабели.	Цялата изолация е здрава. Няма механична повреда.
Кръг на маслото	Няма течове. Няма повреда.
Предпазни устройства	Действат както е показано в параграф 6.2.2

6.2.2 Проверка на предпазните устройства

Предпазните устройства действат според два критерия:

- A.** поперчат на включването на двигателя, ако не са спазени всички условия за безопасност;
- B.** спрат двигателя, ако даже само едно от условията за безопасност не е изпълнено.

Действие	Резултат
1. Трансмисия на "нулева скорост"; 2. Изключени инструменти за рязане; 3. Седнал оператор.	Двигателят се задейства
Операторът е напуснал седалката;	Двигателят спира
Чувалът за събиране на трева се повдига или се сваля защитата на задното изпражнение при включени инструменти за рязане (само за модели със задно събиране);	Двигателят спира
Задейства се ръчната спирачка без да са изключени инструментите за рязане;	Двигателят спира
Задейства се превключването на предавките или педала за задвижване при включена ръчна спирачка;	Двигателят спира
Задейства се движението на заден ход при включени инструменти за рязане, без да се държи натиснат бутона за разрешаване (пар. 5.10);	Двигателят спира
Движете машината напред и назад и включете на нулева скорост /отпуснете педала за задвижване (пар. 5.2; пар. 5.3)	Машината се забавя и спира
Натиснете педала на спирачката (пар. 5.1)	Машината се спира
Пробно управление	Не се открива аномална вибрация. Няма аномален шум

⚠ *Ано един от резултатите се различава от указаното в таблиците, не е възможно използването на машината! Обърнете се към сервизен център сервизен център за извършване на съответните проверки и поправка.*

ВАЖНО *Винаги имайте предвид, че предпазните устройства възпрепятстват задвижването на двигателя, ако не са спазени условията за безопасност. В такива случаи, щом се възстанови разрешаването за задействане, ключът (фиг. 15.A) трябва да се върне на позицията за спиране, преди двигателят да може да се задейства отново.*

6.3 УПОТРЕБА ВЪРХУ НАКЛОНЕНИ ТЕРЕНИ

Спазвайте границите, които са указани в таблицата "Технически данни" и на "фиг. 24", независимо от посоката на движение.

Помнете, че няма "безопасен" наклон.

Движението по наклонени поляни изисква особено внимание. За да се избегне обръщане или загуба на управлението на машината:

- Не косете никога по напречна посока на наклона. Наклоните трябва да бъдат преминавани по посока нагоре/надолу и никога напречно, като много се внимава при промяна на посоката горните колела да не срещнат препятствия (камъни, клони, корени и др.), които могат да причинят странично подхлъзване, преобръщане или загуба на контрол над машината.
- Не спирайте или не тръгвайте внезапно при качване нагоре или слизане надолу;
- Включете нежно и с особено внимание задвижването, за да избегнете задавяне на двигателя.
- Намалете скоростта:
 - преди каквато и да била промяна на посока при тесни завои;
 - преди движение по наклон, специално при спускане надолу;
- Никога не включвайте задна предавка/заден ход за да намалите скоростта на слизане по нанадолнище: това може да причини загуба в контрола на косачката, специално по хлъзгави терени.
- Винаги включвайте ръчната спирачка преди да оставите машината спряна и без да се охранява.
- Преминавайте по наклонени повърхности без да натискате педала за задвижване, за да използвате спирачния ефект на хидростатичната трансмисия, когато трансмисията не е включена

6.4 ЗАДЕЙСТВАНЕ

1. Отворете крана на горивото (фиг. 25.A) (ако е предвиден).
2. Седнете на мястото за управление.
3. Нагласете трансмисията на нулева скорост («N») (пар. 5.2; (пар. 5.3).
4. Изключете инструментите за рязане (пар 5.9).
5. Включете ръчната спирачката (пар. 5.7).
6. Доведете командата на ускорителя в положение на максимален режим "заек" (пар. 5.6).

7. **В случай на задействане при студен двигател:** включете команда choke (пар. 5.6) (ако е предвидена).
8. Поставете превключвателя и го завъртете в позиция за движение, за да включите електрическата верига. Изчакайте 2

секунди и го установете в положение на задействане, за да стартирате двигателя.

9. Щом задвижването се осъществи, пуснете ключа.

10. В случай на задействане при студен двигател, веднага щом като двигателят започне да се върти нормално:

- 10а.** Изключете команда "choke" (въздушна клапа) (пар. 5.6, тип "II"), като доведете командата на ускорителя в положение на максимален режим "заек" (ако е предвиден).
- 10б.** Изключете команда "choke" (пар. 5.6, тип "I") (ако е предвиден).

ЗАБЕЛЕЖКА Използването на командата choke (въздушна клапа) при вече загрял двигател може да замърси свещта и да причини неправилно функциониране на двигателя.

11. При задействан двигател, доведете ускорителя в позиция на минимален режим «костенурка».

ЗАБЕЛЕЖКА При трудности в задвижването не настоявайте много с моторчето, за да не изтощите акумулатора и да не задавите мотора. Върнете ключа в позиция за спиране, изчакайте няколко минути и повторете операцията. Ако проблемът продължава, направете справка с глава «14» на настоящото ръководство и в ръководството с инструкции на двигателя.

6.5 РАБОТА

6.5.1 Ход напред и преместване

При премествания:

- изключете инструментите за рязане (пар. 5.9);
- поставете блока на инструментите за рязане в положение максимална височина (пар. 5.11);
- доведете командата на ускорителя в междинно положение между минимален режим «костенурка» и максимален режим «заек».
- изключете ръчната спирачка, като отпуснете педала на спирачката (пар. 5.7).
- натиснете педала за задвижване (пар. 5.2) по посока "движение напред" и достигнете желаната скорост, като постепенно увеличавате натиска върху педала и като задействате ускорителя.

! **Включването на задвижването трябва да се извърши в съответствие с описаните условия (пар. 5.2), за да се предотврати прекалено рязкото включване да причини на задавяне и загуба на контрол над превозното средство, особено по склонове.**

6.5.2 Спиране

Най-напред намалете скоростта на машината, като намалите оборотите на двигателя, след това натиснете педала на спирачката (пар. 5.1), за да намалите още скоростта, докато спре. Чувствително забавяне на машината се постига още с отпускането на задвижващия педал (пар. 5.2).

6.5.3 Задна предавна (заден ход)

ВАЖНО Включването на задна предавна/ заден ход трябва да става от спряно положение.

1. Натиснете педала (пар. 5.1) до спирането на машината;
2. започнете движението на заден ход като натиснете педала за задвижване в посока заден ход (пар. 5.3).

6.5.4 Косене на трева

За да работите с машината процедирайте така, както е описано по-долу:

1. доведете ускорителя в позиция на максимален режим ("заек"); тази позиция се използва винаги по време на използване на машината;
2. поставете блока на инструментите за рязане в положение максимална височина;
3. включени инструментите за рязане (пар. 5.9), само върху тревна покривка, като избягвате да ги включвате върху терени със ситни камъчета или в много висока трева;
4. Започнете движението напред и косенето в тревистата зона постепенно и много внимателно, както вече бе описано;
5. Пригледете скоростта на придвижване и височината на косене (пар. 5.11) към условията на поляната (височина, плътност и влажност на тревата) и към количеството на окосената трева;
6. Видът на поляната ще е по-добър, ако косенето се извършва винаги на една и съща височина и алтернативно в двете посоки (фиг. 27).

ВАЖНО За да можете да се движите на заден ход с включени инструменти за рязане, е необходимо да се натисне и да се задържи натиснат бутонът за разрешаване на косене на заден ход (пар. 5.10), за да не се предизвика спиране на двигателя.

Всеки път, когато се усети спад на оборотите на двигателя, трябва да се намали скоростта като се има предвид, че никога няма да се постигне добро косене на тревата, ако скоростта на напредване е прекалено висока по отношение на количеството откосена трева.

Изключете инструментите за рязане и доведете блока на инструментите за рязане в позиция на максимална височина:

- По време на преместванията между различните работни зони
- При пресичането на нетревни повърхности,
- Всеки път, когато се наложи да се преодолее препятствие.

6.5.5 Съвети за поддържане на хубава поляна

- За да поддържате хубавия зелен и мек вид на поляната, тревата трябва да се коси редовно. Поляната може да е съставена от различни видове треви. При често рязане растат в по-голяма степен треви, развиващи много корени и образуват солидна тревна покривка; обратно, ако рязането се осъществява по-рядко, се развиват повече високи и диви треви (детелина, маргарити и т.н.). Честотата на рязането трябва да е в съответствие с растежа на тревата, като се избягва прекаленото ѝ порастване между две рязания.
- Оптималната височина на тревата на добре поддържана поляна е около 4-5 cm и при само едно рязане не трябва да се отрязва повече от една трета от общата височина. Ако тревата е много висока, по-добре е да се извърши косене на два пъти през един ден; първата с инструменти за рязане на максимална височина и втората на желаната височина (фиг. 26).
- Твърде ниско косене предизвиква разкъсвания и оредяване на тревния килим, с вид "на петна".
- В по-топлите и сухи периоди е добре тревата да се държи малко по-висока, за да се намали засъхването на терена.
- Винаги е за предпочитане тревата да се реже при суха поляна. Не косете тревата, когато е влажна; това може да намали ефективността на въртящия инструмент за трева, която се залепа и предизвиква разкъсвания на тревния килим.
- Инструментите за рязане трябва да са цели и добре наточени, така че отрязването да е точно и без разнищване, което води до пожълтяване на краищата.
- Моторът трябва да е на максимални обороти, за да гарантира както точно отрязване на тревата, така и добър тласък на отрязаната трева през канала за изхвърляне.
- Ако канала за изхвърляне се запушва с трева, добре е да се намали скоростта на напредване, тъй като може да е прекалена висока спрямо състоянието на поляната; ако проблемът продължава, възможни причини са лошо наточени инструменти за рязане или деформиран профил на крилата.
- Много внимавайте при отрезки около храсти и в близост до ниски бордюри, които биха могли да променят паралелността и повредят ръба на блока на инструментите за рязане, както и самите инструменти за рязане.

6.5.6 Изпразване на чувала за събиране на трева (само за модели със задно събиране)

ЗАБЕЛЕЖКА Изпразването на чувала за събиране на трева може да се извърши само при изключени инструменти за рязане; в противен случай двигателят ще спре.

- Не оставяйте чувала за събиране на трева да се препълва, за да избегнете запушването на канала за изхвърляне.
- Звукът сигнал дава знак за напълването на чувала за събиране на трева:
 1. изключете инструментите за рязане (пар. 5.9) и звуковият сигнал се прекъсва;
 2. доведете командата на ускорителя в положение на минимален режим "костенурка";
 3. спрете напредването и поставете на нулева скорост (пар. 5.2; пар. 5.3);
 4. Включете ръчната спирачката;

• Ръчно управление

5. извадете лоста (фиг. 28.A) и обърнете чувала за събиране на трева, за да го изпразните;
6. затворете отново чувала за събиране на трева, така че да остане закачен за застопоряващата кука (фиг. 28.B) и върнете лоста.

• Електрическо управление

5. при седнал оператор, задръжте натиснат бутон (фиг. 28.C) до пълното обръщане на чувала за събиране на трева;
6. след като изпразването приключи, задръжте натиснат бутон (фиг. 28.D) до пълното спускане на чувала за събиране на трева, като се уверите, че остава закачен за застопоряващата кука (фиг. 28.B).

ЗАБЕЛЕЖКА Възможно е, след като сте изпразнили чувала за събиране на трева, звуковият сигнал да се активира отново в момента на включването на инструментите за рязане, поради остатъци от трева, останали по сензора на микропрекъсвача за сигнализация; в такъв случай е достатъчно да изключите и веднага да включите отново инструментите за рязане, за да спре.

Винаги пазете сензора (фиг. 28.E) чист от наслагване на трева.

6.5.7 Почистване на канала за изхвърляне (само за модели със задно събиране)

- Рязането (косенето) на много висока или мокра трева в съчетание с много висока скорост на напредване, може да предизвика запушване на канала за изхвърляне.

В случай на запушване, е необходимо да се следва описаното в гл. 7.6.2.

6.5.8 Завършване на косенето

При приключване на косенето:

1. изключете инструментите за рязане;
2. намалете броя на оборотите на двигателя;
3. изминете маршрута за връщане, като блокът на инструментите за рязане е в позиция на максимална височина.

6.6 СПИРАНЕ

За спиране на машината:

1. доведете лоста на ускорителя в положение на минимален режим «костенурка»;

⚠ *За да избегнете евентуални възпламенявания, нагласете ускорителя в позиция на минимален режим «костенурка» за 20 секунди, преди да изгасите двигателя.*

2. Изключете двигателят като доведете ключът в позиция на спиране;
3. При изключен двигател, затворете крана на горивото (фиг. 25.A) (ако е предвиден);
4. свалете ключа

ВАЖНО *За да запазите зареждането на акумулатора, не оставяйте ключа в позиция "ход" или "запалване на фарове", когато двигателят не е в действие.*

⚠ *Двигателят може да се окаже много топъл, веднага след изключването му. Да не се пипа ауспуховото гърне или съседните на него части. Опасност от изгаряния.*

6.7 СЛЕД УПОТРЕБА

1. Изчакайте моторът да изстине преди да поставите машината в кое да е помещение.
2. Извършете почистване (пар. 7.6).
3. Уверете се, че няма разхлабени или повредени части. Ако е необходимо, сменете повредените части и затегнете евентуалните разхлабени винтове и болтове или се свържете с оторизиран сервизен център.

ВАЖНО

- Снизете блока на инструмента за рязане;
 - нагласете на нулева скорост;
 - включете ръчната спирачката;
 - спрете двигателя
 - извадете ключа за запалване (като се уверите, че всички движещи се части са напълно спрени);
- всеки път, когато се оставя машината без надзор или се напусне мястото за управление или, когато се паркира машината;

7. ОБИКНОВЕНА ПОДДРЪЖКА

7.1 ИНФОРМАЦИЯ ОТ ОБЩ ХАРАКТЕР

⚠ *Правилата за безопасност, които трябва да се следват, са описани в гл.2. Спазвайте стриктно тези указания, с цел предотвратяване на сериозни рискове или опасности.*

⚠ *Преди извършването на каквато и да била проверка, почистване или поддръжка/регулиране на машината:*

- изключете инструмента за рязане;
- нагласете на нулева скорост;
- Включете ръчната спирачката;
- Спрете двигателя;
- извадете ключът (никога не оставяйте ключовете на таблото или достъпни за деца или неспособни хора);
- уверете се, че всички движещи се части са напълно неподвижни;
- прочетете съответните инструкции;
- Носете подходящо облекло, работни ръкавици и предпазни очила

- Честотата и вида на намесите са обобщени в "Таблица на операцияите по поддръжката". Таблицата има за цел да ви помогне в поддръжването на работоспособността и безопасността на вашата машина. В нея са посочени основните намеси и периодичността, предвидена за всяка от тях. Извършете съответното действие при първото изтичане на скока.

7.2 ЗАРЕЖДАНЕ НА ГОРИВО / ИЗПРАЗВАНЕ НА РЕЗЕРВОАРА ЗА ГОРИВО

ВАЖНО *Следвайте всички предписания, посочени в ръководството с инструкции на двигателя. Видът гориво, което да се използва, е посочен в ръководството с инструкции на двигателя.*

7.2.1 Зареждане с гориво

За да заредите гориво:

1. Развийте запушалката за затваряне на резервоара и я отстранете (фиг. 30).
2. Поставете фунията (фиг. 30).
3. Заредете с гориво, като се погрижите да не напълвате изцяло резервоара.
4. Свалете фунията.
5. В края на зареждането, завийте добре пробката на горивото и почистете евентуално изтичане на гориво.

ВАЖНО *Избягвайте да сипвате бензин върху пластмасовите части, за да не ги повредите; ако случайно прелее, изплакнете веднага с вода.*

Гаранцията не покрива щетите по пластмасовите части на каросерията или мотора, причинени от бензина.

7.2.2 Изпразване на резервоара

ЗАБЕЛЕЖКА Качеството на горивото се влошава и не трябва да остава в резервоара повече от 30 дни. Преди да приберете машината за съхранение за дълъг период (гл. 9), изпразнете резервоара на горивото.

⚠ Преди да изпразните резервоара на горивото, оставете двигателят да се охлади.

1. Разположете машината на равна повърхност, на открито.
2. Поставете съд за събиране в съответствие с тръбата (фиг. 31.A).
3. Разкачете тръбата (фиг. 31.A), поставена на входа на филтъра на бензина (фиг. 31.B).
4. Отворете крана на горивото (ако е предвиден)
5. Съберете горивото в подходящ съд.
6. Свържете отново тръбата (фиг. 31.A), като внимавате да поставите отново правилно стягащия пръстен (фиг. 31.C).
7. Затворете крана на горивото (ако е предвиден).

⚠ При възобновяване на работа, убедете се, че няма теч на бензин от тръбите, от крана и от карбуратора.

7.3 ПРОВЕРКА, ДОЛИВАНЕ, ИЗТОЧВАНЕ НА МОТОРНО МАСЛО

ВАЖНО Следвайте всички предписания, посочени в ръководството с инструкции на двигателя. Видът масло, което да се използва, е посочен в ръководството с инструкции на двигателя.

7.3.1 Проверка / доливане

⚠ Проверявайте нивото на маслото преди всяко използване на машината.

Процедура:

- Поставете машината на равно място за проверката.
- Проверете нивото на маслото на двигателя: съгласно прецизните начини на измерване, които са посочени в ръководството на двигателя, то трябва да бъде включено между отметките MIN и MAX на маслоизмервателната пръчка (Фиг. 32).

⚠ Да не се превишава количеството на маслото при напълването, което би могло да доведе до прегряване на двигателя. Ако нивото на маслото превиши "MAX" ниво, възстановете правилното ниво.

7.3.2 Източване

За да осигурите правилната работа и живота на машината, е добра практика периодично да сменяте маслото на двигателя според периодичността, посочена в ръководството с инструкции на двигателя.

⚠ Двигателното масло може да се окаже много топло, ако се източи веднага след изключването на двигателя. Следователно, оставете двигателят да се охлади в продължение на няколко минути, преди да източите маслото.

Сменяйте двигателното масло с честота, указана в ръководството с инструкции на двигателя.

Процедурите, както е описано по-долу:

- Тип "I"
- 1. Паркирайте машината на равна повърхност.
- 2. Поставете съд за събиране в съответствие с удължителната тръба (фиг. 33.A).
- 3. Дръжте неподвижна удължителната тръба (фиг. 33.A) и развийте пробката за източване (фиг. 33.B).
- 4. Съберете маслото в съда.
- 5. Монтирайте отново пробката за източване (фиг. 33.B) като се погрижите да поставите правилно вътрешното уплътнение (фиг. 33.C).
- 6. Затегнете докрай като поддържате неподвижна удължителната тръба (фиг. 33.A).
- 7. Почистете евентуални изтичания на масло.

• Тип "II"

1. Паркирайте машината на равна повърхност.
2. Поставете съд за събиране в съответствие с удължителната тръба (фиг. 33.D).
3. Разкачете удължителната тръба (фиг. 33.D) от стойката (фиг. 33.E) след това, с помощта на клещи, разхлабете стягащия пръстен (фиг. 33.F) колкото е необходимо, за да извадите пробката за източване (фиг. 33.G).
4. Сгънете удължителната тръба и източете маслото в подходящ съд
5. Поставете обратно пробката (фиг. 33.G) и закачете отново удължителната тръба (фиг. 33.D) към стойката (фиг. 33.E) преди да допълните маслото.
6. Почистете евентуални изтичания на масло.

• Тип "III"

1. Паркирайте машината на равна повърхност.
2. Поставете съд за събиране в съответствие с удължителната тръба (фиг. 33.A).
3. Натиснете шплинта (фиг. 33.B);
4. Разкачете удължителната тръба от държача, като я преместите надолу;
5. Прегънете удължителната тръба и да източите маслото в подходящ съд;
6. Закачете отново удължителната тръба (фиг. 33.A) на държача (фиг. 33.C), преди да пристъпите към доливането на маслото.
7. Почистете евентуални изтичания на масло.

ВАЖНО *Предайте маслото за обработка и изхвърляне, в съответствие с местните нормативни разпоредби.*

7.4 ОПОРНИ КОЛЕЛЦА

Различните позиции за монтаж позволяват да се поддържа безопасно разстояние "H" между ръба на блока на инструментите за рязане и земята (фиг. 23.A). Регулирайте позицията на опорните колелца в зависимост от неравностите на терена.

 Тази операция се осъществява винаги и за двете колелца, като ги разполагате на еднаква височина, ПРИ ИЗГАСЕН ДВИГАТЕЛ И ИЗКЛЮЧЕНИ ИНСТРУМЕНТИ ЗА РЯЗАНЕ.

За да промените позицията:

1. Откачете спирателната пластина (фиг. 23.B) с помощта на отвертка и извадете щифта (фиг. 23.C) с пружина (фиг. 23.D).

2. Позиционирайте отново колелцето (фиг. 23.A) в желаната позиция
3. Монтирайте отново щифта (фиг. 23.C), пружината (фиг. 23.D) и спирателната плоча (фиг. 23.B) в посочената последователност, като внимавате главата на щифта (фиг. 23.C) да е обвърната към вътрешността на машината

7.5 АКУМУЛАТОР

Много е важно да се извършва внимателна поддръжка на акумулатора, за да му се гарантира дълъг живот. Акумулаторът на вашата машина трябва да бъде изрично зареждан:

- преди да използвате за пръв път машината след нейната покупка;
- преди всеки продължителен период на неизползване (по-дълъг от 30 дни) (пар. 9);
- преди пускане в действие след продължителен период на неизползване.

Прочетете и спазвайте внимателно процедурата за зареждане, описана в ръководството, приложено към акумулатора. Ако не се спазва процедурата или не се зарежда акумулатора, може да се проявят непоправими щети на елементите на акумулатора. Изтощен акумулатор **трябва** да бъде зареден възможно най-скоро.

ВАЖНО *Зареждането трябва да стане със зарядно устройство с постоянно напрежение. Други зареждащи системи могат да повредят непоправимо акумулатора.*

- Машината е снабдена с конектор (фиг. 34.A) за зареждане, който трябва да се свърже със съответния конектор на специалното зарядно устройство, което е включено в доставката (ако е предвидено) или може до се достави по заявка (пар. 15.2).

ВАЖНО *Този конектор трябва да бъде използван единствено за свързване към зарядно устройство, което е предвидено от производителя. За неговата употреба:*

- следвайте указанията, посочени в съответните инструкции за употреба;
- следвайте указанията, посочени в ръководството на акумулатора;

7.6 ПОЧИСТВАНЕ

След всяко използване, извършвайте почистване като се придържате към следните инструкции.

7.6.1 Почистване на машината

- Почистете машината отвън като минете повторно пластмасовите части на каросерията с гъба напоена във вода и миеш препарат, внимавайки да не намокрите двигателя, компонентите на електрическата система и електронната платка, които са разположени под арматурното табло.
- За да намалите риска от пожар, поддържайте двигателя, шумозаглушителното гърне за отработени газове, отделението на акумулатора без остатъци от трева, листа или прекалено масло.

ВАЖНО *Никога не използвайте струи под налягане или агресивни течности за миене на каросерията и мотора!*

7.6.2 Почистване на канала за изхвърляне (само за модели със задно събиране)

В случай на запушване на канала за изхвърляне е необходимо:

1. да свалите чувала за събиране на трева или защита на задното разтоварване;
2. да отстраните натрупаната трева, като действате откъм страната на отвора за изпразване на канала.

7.6.3 Почистване на канала (само за модели със задно събиране)

1. Изпразнете чувала за събиране на трева
2. Разтърсете го, за да го почистите от остатъци от трева и земя
3. Монтирайте отново чувала и продължете с измиването отвътре на блока на инструмента за рязане (пар. 7.6.4-а); при завършване на тази операция, чувалът трябва да се свали, изпразни, изплакне и постави отново така, че да се благоприятства бързото изсушаване.

7.6.4 Почистване на блока на инструментите за рязане

 **По време на почистване на блока на инструментите за рязане отдалечете хора или животни от околното пространство.**

а. Почистване на вътрешната част

Отстранете остатъците трева и кал, натрупани в блока на инструмента за рязане, за да предотвратите, след като изсъхне, да затрудни следващото задвижване.

Миенето на вътрешността на блока на инструментите за рязане и на канала за изхвърляне трябва да се извършва на здрав под с:

- монтирани чувал за събиране на трева или защита на задното разтоварване *само за модели със задно събиране*;
- монтиран дефлектор на страничното разтоварване *(само за модели за със странично разтоварване)*;
- седнал оператор;
- блока на инструментите за рязане в позиция «1»;
- задействан мотор;
- трансмисия на нулева скорост;
- включени инструменти за рязане

- Свържете алтернативно тръба за вода към съответните фитинги (фиг. 35.А), като поливайте всеки с вода за няколко минути, при движещи се инструменти за рязане.

ВАЖНО *За да не компрометирате добрата работа на електромагнитния съединител:*

- избягвайте влизането в контакт на съединителя с масло;
- не насочвайте струи вода под високо налягане направо към групата на съединителя;
- не почиствайте съединителя с бензин.

б. Почистване на вътрешната част

 **За да се поддържа оптималното ниво на производителност и безопасност на машината, е необходимо върху горната част на блока на инструментите за рязане да не се натрупват отпадъци и остатъци от изсъхнала трева.**

За почистване на горната част на блока на инструментите за рязане е необходимо:

- да снижете изцяло блока на инструментите за рязане (позиция "1");
- продухайте със струя сгъстен въздух отворите на дясната и лявата защита (фиг. 36).

7.7 ФИКСИРАЩИ ГАЙКИ И ВИНТОВЕ

- Поддържайте затегнати гайките и винтовете, за да сте сигурни, че машината се намира винаги в състояние да функционира безопасно.

8. ИЗВЪНРЕНДНА ПОДДРЪЖКА

8.1 ПРЕПОРЪКИ ЗА БЕЗОПАСНА РАБОТА

 **Необходимо е незабавно да се свържете с вашия Дистрибутор**

или Специализиран център за поддръжка, ако забележите нередности във функционирането:
- на спирачката
- на включването и изключването на инструментите за рязане
- на включването на задвижването при ход напред или заден ход.

8.2 БЛОК НА ИНСТРУМЕНТИ ЗА РЯЗАНЕ

8.2.1 Подравняване на блока на инструментите за рязане

Добрата регулация на инструментите за рязане е много важна за постигане на равномерно окосена/подрязана поляна (Фиг. 37). В случай на неравно косене/подрязване, проверете налягането на гумите (пар. 6.1.3). Ако това не е достатъчно, за да получите еднородно подрязване/косене, трябва да се свържете с Вашия дистрибутор за извършване на регулиране на подравняването на блока на инструментите за рязане.

8.2.2 Инструмент за рязане

Лошо наточен инструмент за рязане откъсва тревата и води до пожълтяване на поляната.

⚠ Всички операции отнасящи се до инструментите за рязане (демантиране, наточване, балансиране, поправка, монтиране отново и/или смяна), са сериозни дейности, които изискват специфична компетентност, освен тази за използване на съответните инструменти; поради причини свързани с безопасността при работа, е необходимо те да се извършват винаги в специализиран сервизен център.

⚠ Винаги сменяйте повредения, изкривен или износен инструмент за рязане, с винтовете му, за да задържите балансирането.

ВАЖНО Уместно е всички инструменти за рязане да се сменят едновременно, особено при значителни разлики поради износване.

ЗАБЕЛЕЖКА Използвайте винаги оригинални инструменти за рязане, носещи кода, който е указан в таблицата "Технически данни".

Имайки предвид еволюцията на продукта, цитираните в таблицата "Технически данни" инструменти за рязане могат да бъдат заменени

в течение на времето с други, с аналогични характеристики за взаимозаменяемост и безопасност на функциониране.

8.3 СМЯНА НА ПРЕДНИТЕ/ ЗАДНИТЕ КОЛЕЛА

8.3.1 Предварителни операции

ВАЖНО Използвайте подходящо устройство за повдигане, например крик с пантограф.

Преди да извършите смяна на колелата, изпълнете следните операции:

- Свалете всички принадлежности.
- Позиционирайте машината върху здрава и равна повърхност, която гарантира стабилност на машината.
- Включете ръчната спирачката;
- Спрете двигателя;
- Свалете ключът;
- Разположете крика в мястото на повдигане, в близост до колелото, което трябва да се смени (пар. 8.3.2; (пар. 8.3.3).
- Проверете дали крика е перфектно перпендикулярен на терена.

8.3.2 Избор и позициониране на крика върху задните колела

Поставете дървените клинове (фиг. 38.А) в основата на колелото (фиг. 38.В), което се намира отстрани на колелото, което трябва да се смени (фиг. 38.С).

За модели със задно събиране:

- Възможната максимална височина на затворен крик е 110 mm. (фиг. 39).
- Разположете крика под задната плоча (фиг. 40.А), на 180 mm от страничния ръб.

За модели със странично разтоварване:

- Възможната максимална височина на затворен крик е 110 mm. (фиг. 41).
- Разположете крика под задната ос, в мястото, което е указано на фигурата (фиг. 42.А).

ЗАБЕЛЕЖКА Така разположеният крик прави възможно повдигането само на колелото, което трябва да се смени.

8.3.3 Избор и позициониране на крика върху предните колела

1. Поставете дървените клинове (фиг. 43.А) в основата на колелото (фиг. 43.В), което се намира зад колелото, което трябва да се смени (фиг. 43.С).
2. Възможната максимална височина на затворен крик е 110 mm.

ЗАБЕЛЕЖКА Изборът на позицията на крика трябва да се направи в зависимост от вида на машината.

3. Позиционирайте крика под предната част на машината в точката (фиг. 44.А, 45.А, 46.А), както е посочено на фигурата.

ЗАБЕЛЕЖКА Крикът трябва да се позиционира в плоската част на стойката (фиг. 44.В, 45.В).

ЗАБЕЛЕЖКА Крикът трябва да се позиционира в централното ребро на стойката (фиг. 46.В).

8.3.4 Смяна на колелото

ВАЖНО Уверете се, че по време на повдигането, машината се поддържа стабилна и неподвижна. Ако се забележи някаква аномалия, снижете незабавно крика, отрийте и отстранете евентуалните проблеми, след което повдигнете отново машината.

1. Извадете капака (фиг. 47.А) преди да повдигнете машината.
2. Повдигнете, колкото е необходимо, за да можете да извадите удобно колелото.
3. С помощта на отвертка извадете еластичния пръстен (фиг. 47.В) и опорната шайба (фиг. 47.С).
4. Изтеглете колелото, което трябва да се смени.
5. Смажете оста (фиг. 47.Д) с грес.
6. Монтирайте новото колело.
7. Поставете отново старателно опорната шайба и еластичния пръстен.
8. Подпрете колелото на земята и монтирайте обратно капака (фиг. 47.А).

ВАЖНО Проверете дали задните колела са на същата височина (фиг. 48.А) и, че разликата във външния диаметър между двете колела (фиг. 48.В) не е по-голяма от 8-10 mm. За да се избегне неравномерно рязане/косене е необходимо да се регулира подравняването на блока на инструментите за рязане в оторизирана работилница.

8.3.5 Поправка или смяна на гумите

Всяка подмяна или ремонт на гума след спукване трябва да се извърши в специализиран сервис на гуми, в съответствие с процедурите за вида на използваното покритие.

8.4 ЕЛЕКТРОННА ПЛАТКА

Електронната платка е компонент разположен под арматурното табло, която управлява всички предпазни устройства/защити на машината.

Електронната платка е оборудвана със самовъзстановяваща се защита, която прекъсва веригата в случай на неизправности в електрическата инсталация; намесата спира двигателя и се сигнализира чрез звуков сигнал, който се деактивира, само като извадите ключа. Веригата се възстановява автоматично след няколко секунди; търсене и отстраняване на причините за повреда, за да избегнете повтарянето на прекъсванията.

ВАЖНО За да предотвратите намесата на защитата:

- не обръщайте поляритета на акумулатора;
- не задействайте машината без акумулатор, за да не причинявате неизправности в работата на регулатора на заряда;
- внимавайте да не предизвикате къси съединения.

8.5 СМЯНА НА ПРЕДПАЗИТЕЛ

На машината са предвидени няколко предпазители (фиг. 49.А) с различна мощност, чиито функции и характеристики са следните:

- Предпазител от 10 А = за защита на главните и силови вериги на електронната платка, чиято намеса предизвиква спирането на машината и пълното изключване на светлинния индикатор на арматурното табло (пар. 5.16)
- Предпазител от 25 А = за защита на зареждащата верига, чието задействане се проявява с постепенна загуба на зареждането на акумулатора и последващи трудности при задействането.
- Предпазител от 5 А = за защита на допълнителния контакт на 12 Volt за принадлежности.
- Предпазител от 15 А = за защита на веригата на двигателя за управление, чиято намеса не позволява електрическото задействане на системата за обръщане на чувала; изправването е възможно с ръчен лост (ако е монтиран).

Номиналният ток на предпазителя е указан на самия него.

ВАЖНО Изгорял предпазител трябва винаги да се сменя с друг от същия вид и номинален ток и в никакъв случай с различен номинален ток.

Ако не успявате да отстраните причините за интервенцията, посъветвайте се с вашия дистрибутор.

8.6 СМЯНА НА КРУШКИТЕ

8.6.1 Вид "I" - Крушка с нажежена жичка

- Крушките (18W) са поставени на байонет във фасунгата, която се изважда като се завърти по посока обратна на часовниковата стрелка с помощта на пинцети/клещи (фиг. 50)

8.6.2 Вид "II" - Светодиодна лампа

- Отвийте пръстеновидната гайка (фиг. 51.A) и свалете конектора (фиг. 51.B). Демонтирайте светодиодното осветление (фиг. 51.C), което е фиксирано с винтовете (фиг. 51.D).

8.6.3 Тип "III" - Светодиодни лампи (за модели TNS, THNS)

1. Повдигнете капака и отстранете конектора (фиг. 52.A).
2. Откачете шплинта (фиг. 52.B) и извадете странично капака.
3. Откачете кабелите на светодиодните лампи (фиг. 53.A), развийте винтовете (фиг. 53.B) и откачете езичетата (фиг. 53.C).
4. Повдигнете и откачете горната част на капака (фиг. 54.A).
5. Развийте винтове (фиг. 55.A) и сменете светодиодните фарове (фиг. 55.B).
6. За да монтирате отново капака, извършете стъпките в обратния ред на този за демонтажа.

8.7 БЛОК НА ЗАДНА ТРАНСМИСИЯ

Съставена е от запечатан моноблок, който няма нужда от поддръжка; заредена е с постоянна смазка, която не трябва да бъде сменяна или допълвана.

8.8 БЛОК НА ПРЕДНА ТРАНСМИСИЯ (МОДЕЛ 4WD)

Съставена е от запечатан моноблок, който няма нужда от поддръжка. Необходимо е да пристъпите към периодичната проверка, доливане и смяна на маслото на хидравличната верига за свързване.

Проверете нивото на маслото на хидравличната система, който трябва да се включва сред отметките за «МИН» и «МАКС», посочени на резервоара. Ако нивото е под отметка «МИН» (Фиг. 56):

- демонтирайте защитата (фиг. 56.A), закрепете от гайката (фиг. 56.B):
- развийте пробката (фиг. 56.C) и допълнете с масло 10W30, докато достигнете ниво «МАКС»:
- монтирайте отново пробката (фиг. 56.C) и защитата (фиг. 56.A).

ВАЖНО Когато са необходими чести доливания, проверете дали няма теч от тръбите или от резервоара и се свържете със своя търговец за необходимите операции.

8.9 РЕГУЛИРАНЕ НА ПРУЖИНАТА НА ЗАСТОПОРЯВАЩАТА КУКА НА ЧУВАЛА ЗА СЪБИРАНЕ НА ТРЕВА

Ако чувалът за събиране подскача и се отваря, когато се движите по наклонен терен или ако повторното закачване след изпразване е трудно, е необходимо да регулирате опъването на пружината (фиг. 57.A).
Променете точката на захващане, като използвате един от отворите (фиг. 57.B), докато постигнете желаните резултат.

9. ПРИБИРАНЕ ЗА СЪХРАНЕНИЕ

Когато машината трябва да се прибере за съхранение за период по-голям от 30 дни:

1. Оставете двигателя да се охлади
2. Разкачете кабела на акумулатора и го съхранете на сухо и хладно място.
3. Изпразнете резервоара от горивото (пар. 7.2.2) и следвайте инструкциите, които се съдържат в ръководството на двигателя.
4. Почистете старателно машината.
5. Проверете дали по машината няма повреждания. Ако е необходимо, се свържете се с оторизиран сервизен център.
6. Приберете машината за съхранение:
 - със снижен блок на инструмента за рязане
 - в сухо помещение,
 - защитена от неблагоприятни атмосферни явления,
 - по възможност покрита с платно (пар. 15.4),
 - на място недостъпно за деца,
 - като се уверите, че сте свалили ключът или инструментите използвани за поддръжката.

В момента на привеждане на машината в действие:

- се уверете, че няма теч на бензин от тръбите, от крана за гориво и от карбуратора:

- пригответе машината така, както е указано в глава "6. Използване на машината".

10. ПРЕМЕСТВАНЕ И ТРАНСПОРТИРАНЕ

- Когато се премества машината е необходимо:
 - изключете инструмента за рязане;
 - поставете блока на инструментите за рязане в положение максимална височина;
 - да изключете двигателя;
- Когато се транспортира машината с транспортно средство или ремарке е необходимо:
 - да използвате рампа за достъп с подходяща устойчивост, Широчина и дължина;
 - да натоварите машината с изключен двигател, свален ключ за запалване от неговото гнездо на машината, без присъствие на шофьор в машината, с избутване, използвайки подходящ брой хора;
 - да затворите крана на горивото (ако е предвиден);
 - да снижите блока на инструмента за рязане;
 - Включете ръчната спирачката;
 - да позиционирате машината така, че да не представлява опасност за никого;
 - да блокирате машината здраво на превозното средство посредством въжета и вериги, за да се избегне преобръщането на машината с произтичащите от това повреждания и изтичане на гориво.

11. ТЕХНИЧЕСКО ОБСЛУЖВАНЕ И ПОПРАВКИ

Това ръководство предоставя всички упътвания, необходими за управлението на машината и за извършване на правилна основна поддръжка от потребителя. Всички операции по регулирането и поддръжката, които не са описани в това ръководство, трябва да бъдат извършвани при Вашия дистрибутор или в специализиран център за обслужване, който разполага с необходимите познания и инструменти за правилното извършване на работата, като се запази степента на безопасност и първоначалното състояние на машината. Операции, извършени от некомпетентни лица или фирми водят до отпадане на всякаква гаранция и всякакво задължение или отговорност на Производителя.

- Само оторизирани работилници за техническо обслужване могат да извършват поправки и поддръжка, когато машината е в гаранция.
- Не се одобрява използването на неоригинални резервни части и принадлежности; използването на неоригинални резервни части и принадлежности компрометира безопасността на машината и освобождава Производителят от всякакво задължение и отговорност.
- Оригиначните резервни части се доставят от обслужващите работилници и от оторизираните дистрибутори.
- Препоръчва се да закупите машината веднъж в годината в оторизирана работилница за техническо обслужване, за извършване на поддръжка, техническо обслужване и проверка на предпазните устройства.

12. ГАРАНЦИОННО ПОКРИТИЕ

Гаранцията покрива всички дефекти на материали, както и производствени дефекти. Потребителят трябва да следва внимателно всички предоставени инструкции в приложената документация. Гаранцията не покрива вреди/щети дължащи се на:

- Непознаване на придружаващата документация.
 - Невнимание.
 - Неправилно използване и монтаж или несвойствено използване.
 - Използване на неоригинални резервни части.
 - Използване на принадлежности, които не са доставени или такива, които не са одобрени от производителя.
- Освен това, гаранцията не покрива:
- Нормалното износване на предавателни ремъци, фарове, колела, ножове, предпазни болтове и кабели.
 - Нормалното износване.
 - Мотори. Тези последните са покрити от гаранциите на производителя на мотора съгласно посочените условия и срокове.

Потребителят е защитен от действащото национално законодателство. Правата на потребителя предвидени от действащото национално законодателство по никакъв начин не се ограничават от настоящата гаранция.

13. ТАБЛИЦА НА ОПЕРАЦИИТЕ ПО ПОДДРЪЖКАТА

Операция	Честота (часове)		Параграф / Забележка
	Първи път	След това на всеки	
МАШИНА			
Проверки за безопасност / Проверка на командите		Преди всяко използване	пар. 6.2
Проверка на налягането на гумите		Преди всяко използване	пар. 6.1.3
Проверка на защитите за задно/странично разтоварване. Проверка на чувала за събиране на трева, дефлектора за странично разтоварване.		Преди всяко използване	пар. 6.1.4
Общо почистване и проверка		В края на всяко използване	пар. 7.6
Проверка за евентуални щети по машината. Ако е необходимо, се свържете се с оторизиран сервизен център.		В края на всяко използване	-
Зареждане на акумулатора		Преди прибиране за съхранение	пар. 7.5
Проверка на всички фиксирания		25	
Проверка на фиксирането и наточването на инструментите за рязане		25	***
Проверка на предавателния ремък		25	***
Проверка на ремъка за управление на инструментите за рязане		25	***
Проверка и регулация на спирачката		25	***
Проверка и регулация на тягата		25	***
Проверка на включването и спирането на инструмента за рязане		25	***
Общо смазване		25	****
Смяна на инструментите за рязане		100	***
Смяна на предавателния ремък		-	** / ***
Смяна на ремъка за управление на инструментите за рязане		-	** / ***
ДВИГАТЕЛ*			
Проверете нивото на горивото и долейте, ако е необходимо		Преди всяко използване	пар. 7.2
Проверка / доливане на моторно масло		Преди всяко използване	пар. 7.3
Смяна на моторното масло		*	*
Проверка и почистване на въздушния филтър		*	*
Смяна на въздушния филтър		*	*
Проверка на бензиновия филтър		*	*
Смяна на бензиновия филтър		*	*
Проверка и почистване контактите на свещта		*	*
Смяна на свещта		*	*

* Направете справка с ръководството на двигателя за пълния списък на операциите и честотата им

** При първите признаци на лошо функциониране се свържете с вашия продавач-консултант

*** Операция, която трябва да се извърши от вашия Дистрибутор или от Специализиран център

*** Общото смазване на всички съединителни точки трябва да се извършва и всеки път щом се предвижда дълго бездействие на машината

14. ИДЕНТИФИЦИРАНЕ НА НЕИЗПРАВНОСТИ

ПРОБЛЕМ	ВЪЗМОЖНА ПРИЧИНА	МЕРКИ
1. С ключ на «ХОД», арматурното табло остава изключено, без никакъв звуков сигнал	Намеса на защитата на електронната карта поради:	Позиционирайте ключа в поз. «СПИРАНЕ» и потърсете причините за повредата:
	лошо свързан акумулатор	проверете свързванията (пар. 4.4)
	обръщане на полярността на акумулатора	проверете свързванията (пар. 4.4).
	напълно изтощен акумулатор	заредете акумулатора (пар. 7.5)
	изгорял предпазител	сменете предпазителя (10 A) (пар. 8.5).
	намокрена платка	изсушете с хладък въздух
2. С ключ на «ХОД», арматурното табло остава изключено, но се задейства звуков сигнал	Намеса на защитата на електронната карта поради:	Позиционирайте ключа в поз. «СПИРАНЕ» и потърсете причините за повредата:
	намокрена платка	изсушете с хладък въздух
3. С ключ на «ЗАДВИЖВАНЕ» арматурното табло светва, но двигателят за задвижване не се върти	недостатъчно зареден акумулатор	заредете акумулатора (пар. 7.5)
	счупен предпазител на зареждането	сменете предпазителя (25 A) (виж 8.5)
4. С ключ на «ЗАДВИЖВАНЕ» стартера се върти, но двигателят не се задейства	недостатъчно зареден акумулатор	заредете акумулатора (пар. 7.5)
	липса на приток на бензин	проверете нивото в резервоара (пар. 7.2.1)
		отворете кранчето (ако е предвидено) (пар. 6.4)
		проверете бензиновия филтър
дефект на запалване	проверете фиксирането на капачката на свещта	
		проверете почистването и правилното разстояние между електродите
5. Трудно задвижване или нередовно функциониране на мотора	проблеми на карбуратора	почистете или сменете въздушния филтър
		изпразнете резервоара и сложете пресен бензин
		проверете и евентуално сменете бензиновия филтър
6. Спад в полезното действие на мотора по време на рязане	висока скорост на напредване в съотношение с височината на рязане	намалете скоростта на напредване и/или вдигнете височината на рязане (пар. 6.5.4)
7. Като добавите инструментите за рязане, двигателят се изключва	няма разрешителен сигнал	проверете дали са спазени условията за разрешителен сигнал (пар. 6.2.2)
8. Светлинният индикатор на акумулатора не изгасва след няколко минути работа	недостатъчен заряд на акумулатора	свържете се с Вашия дистрибутор

Ако проблемите продължават след като сте практикували описаните по-горе решения за отстраняване на неизправностите, свържете се с Вашия дистрибутор.

ПРОБЛЕМ	ВЪЗМОЖНА ПРИЧИНА	МЕРКИ
9. Светлинният индикатор на маслото светва по време на работа (ако е предвиден)	проблеми със смазването на двигателя	Незабавно поставете ключа на «СПИРАНЕ»:
		долейте масло (виж 7.3.1) сменете филтъра (ако проблемът продължава, се свържете с вашия дистрибутор)
10. Двигателят спира и се задейства звуков сигнал	Намеса на защитата на електронната карта поради:	Позиционирайте ключа в поз. «СПИРАНЕ» и потърсете причините за повредата:
	пренапрежение, причинено от регулатора на заряда	свържете се с вашия дистрибутор
	лошо свързан акумулатор (несигурни контакти)	проверете свързванията (виж 3.4)
11. Двигателят спира без никакъв звуков сигнал	изключен акумулатор	проверете свързванията (виж 3.4)
	проблеми с двигателя	свържете се с вашия дистрибутор
12. Инструментите за рязане не се включват или не спират моментално, когато бъдат изключени	разхлабен ремък	свържете се с вашия дистрибутор
	проблеми с електромагнитния съединител	свържете се с вашия дистрибутор
13. Неравномерно рязане/косене и недостатъчно събиране (само за модели със задно събиране)	блока от инструменти за рязане не е паралелен на терена	проверете налягането на гумите (пар. 6.1.3) възстановете подравняването на блока на инструментите за рязане спрямо терена (пар. 8.2.1)
	задействане на предпазните устройства	свържете се с Вашия дистрибутор
	висока скорост на напредване в съотношение с височината на рязане	намалете скоростта на напредване и/или вдигнете блока на инструментите за рязане (пар. 6.5.4) изчакайте тревата да изсъхне
	запушване на канала	махнете чувала за събиране на трева и изпразнете канала (виж 7.6.2)
14. Неравномерно рязане/косене (само за модели със странично разтоварване)	блока от инструменти за рязане не е паралелен на терена	проверете налягането на гумите (пар. 6.1.3) възстановете подравняването на блока на инструментите за рязане спрямо терена (пар. 8.2.1)
	задействане на предпазните устройства	свържете се с Вашия дистрибутор
15. Аномална вибрация по време на функциониране	блока на инструментите за рязане е пълен с трева	почистете блок на инструментите за рязане (пар. 7.6.4)
	инструментите за рязане не са балансирани или са разхлабени	свържете се с Вашия дистрибутор
	разхлабени връзки	проверете и затегнете фиксиращите винтове на мотора и на рамката
16. Несигурно или неефекасно спиране при натискане на спирачка	спирачката не е регулирана правилно	свържете се с вашия дистрибутор

Ако проблемите продължават след като сте практикували описаните по-горе решения за отстраняване на неизправностите, свържете се с Вашия дистрибутор.

ПРОБЛЕМ	ВЪЗМОЖНА ПРИЧИНА	МЕРКИ
17. Неравномерно напредване, недостатъчна тяга при изкачване или тенденция към наклоняване на машината	проблеми с ремъка или инструмента за включване	свържете се с вашия дистрибутор
18. При работещ двигател, като натиснете педала на задвижването, машината не се премества	лост за деблокиране в положение на деблокирана трансмисия	доведена в положение на включена трансмисия 5.4)
19. Машината започва да вибрира необичайно	повреждане или разхлабени части	спрете машината и свалете ключа на запалването
		проверете за евентуални повреди
		проверете дали има разхлабени части и ги затегнете
		извършете проверки, смени или поправете в специализиран център

Ако проблемите продължават след като сте практикували описаните по-горе решения за отстраняване на неизправностите, свържете се с Вашия дистрибутор.

15. ПРИНАДЛЕЖНОСТИ

15.1 КОМПЛЕКТ ЗА "МУЛЧИРАНЕ"

Фино надробвява отрязаната/откосената трева и я оставя на поляната (фиг. 58.A1; фиг. 58.A2).

15.2 ЗАРЯДНО УСТРОЙСТВО ЗА ПОДДЪРЖАНЕ

За поддържане на акумулатора в добра работоспособност по време на периоди на бездействие, гарантирайки оптимално ниво на зареждане и по-дълъг живот на акумулатора (фиг. 58.B).

15.3 КОМПЛЕКТ ТЕГЛИЧ

За теглене на малко ремарке (фиг. 58.C).

15.4 ПЛАТНО ЗА ПОКРИВАНЕ

Предпазва машината от прах, когато не се използва (фиг. 58.D)

15.5 КОМПЛЕКТ ЗАДНИ ТЕЖЕСТИ

Подобряват задната стабилност на машината, особено при преобладаващата употреба по наклонени повърхности (фиг. 58.E).

15.6 КОМПЛЕКТ ЗА ЗАЩИТА НА

ЗАДНО РАЗТОВАРВАНЕ

Да се използва вместо събирателната торба, когато тревата не се събира (фиг. 58.F). **(само за модели със задно разтоварване).**

15.7 ВЕРИГИ ЗА СНЯГ 18", 20"

Подобряват сцеплението на задните колела върху покритите със сняг участъци и позволява използването на оборудване за снегочистване (фиг. 58.G).

15.8 КОЛЕЛА ЗА КАЛ/СНЯГ 18", 20"

Подобряват задвижването върху сняг и кал (фиг. 58.H).

15.9 РЕМАРКЕ

За транспортиране на инструменти или високи предмети, в допустимите граници на натоварване (фиг. 58.I).

15.10 ПРИСПОСОБЛЕНИЕ ЗА РАЗСЕЙВАНЕ

За разхвърляне на сол или торове (фиг. 58.J).

15.11 ПРИСПОСОБЛЕНИЕ ЗА РАЗСЕЙВАНЕ

За разхвърляне на пясък или дребен чакъл (фиг. 58.K).

15.12 РОЛКА ЗА ТРЕВА

За уплътняване на почвата след сеитба или изравняване на тревата (фиг. 58.L).

15.13 СНЕГОРИН С ОСТРИЕ

За събиране и натрупване отстриани на събрания сняг (фиг. 58.M).

15.14 ЧЕЛНА МЕТАЧКА

За почистване на пътеки и твърди повърхности от листа и мръсотия и за отстраняване на тънки слоеве свеж сняг (фиг. 58.N).

15.15 РЕЗАЧКА

За отрязване и нарязване на необработената трева (фиг. 58.O).

15.16 СЪБИРАЧ НА ЛИСТА И ТРЕВА

За събиране на листа и трева върху тревните повърхности (фиг. 58.P).

15.17 ПРЕДНО ГРЕБЛО

За събиране на трева и малки клони (фиг. 58.Q).

15.18 ИНТЕРФЕЙС ЗА ПОВДИГАНЕ

Позволява монтиране на допълнителни предни принадлежности, които не изискват силоотводен вал (фиг. 58.R1).

15.19 ВАЛ ЗА ОТВЕЖДАНЕ НА МОЩНОСТ (ВОМ)

Позволява мощността да се отведе от двигателя до управляваната принадлежност. Интерфейсът за повдигане е задължителен (фиг. 58.R2).

15.20 ВАЛ ЗА ОТВЕЖДАНЕ НА МОЩНОСТ (ВОМ)

Позволява мощността да се отведе от двигателя до управляваната принадлежност. Интерфейсът за повдигане не е задължителен (фиг. 58.R3).



SADRŽAJ

1. OPĆE INFORMACIJE	2	6.4 Pokretanje	18
2. SIGURNOSNI PROPISI	2	6.5 Rad	19
3. UPOZNAVANJE S MAŠINOM	5	6.6 Zaustavljanje	20
3.1 Opis mašine i predviđena upotreba	5	6.7 Nakon upotrebe	20
3.2 Sigurnosne oznake	5	7. REDOVNO ODRŽAVANJE	21
3.3 Identifikacijska naljepnica	6	7.1 Opće informacije	21
3.4 Glavni dijelovi	6	7.2 Sipanje goriva / pražnjenje spremnika goriva	21
4. MONTAŽA	7	7.3 Kontrola, sipanje, istakanje motornog ulja	21
4.1 Komponente za montažu	7	7.4 Anti-scalp točkovi	22
4.2 Montaža volana	7	7.5 Akumulator	22
4.3 Montaža sjedišta	8	7.6 Čišćenje	23
4.4 Montaža i spajanje akumulatora	8	7.7 Maticе i vijci za fiksiranje	24
4.5 Montaža nosača vreće za sakupljanje trave	8	8. IZVANREDNO ODRŽAVANJE	24
4.6 Uklanjanje pričvrzne kuke vreće za sakupljanje trave	8	8.1 Preporuke za sigurnost	24
4.7 Montaža prednjeg branika	8	8.2 Sklop reznog uređaja	24
4.8 Montaža vreće za sakupljanje trave	9	8.3 Zamjena prednjih/zadnjih točkova	24
4.9 Montaža poluga za prevrtanje vreće za sakupljanje trave	9	8.4 Matična ploča	25
4.10 Montiranje sklopa bočnih štitnika reznog uređaja (ako postoje)	9	8.5 Zamjena osigurača	25
4.11 Sklop bočnog kanala za izbacivanje (samo za modele s bočnim izbacivanjem)	9	8.6 Zamjena žarulja	25
5. UPRAVLJAČKE KOMANDE	10	8.7 Jedinica za vožnju unazad	26
5.1 Papučica kočnice	10	8.8 Jedinica za vožnju unaprijed (4WD model)	26
5.2 Papučica za vožnju prema naprijed	10	8.9 Reguliranje opruge pričvrzne kuke vreće za sakupljanje trave	26
5.3 Papučica za vožnju unazad	10	9. SKLADIŠTENJE	26
5.4 Komanda za otpuštanje hidrostatskog prijenosa	10	10. ODRŽAVANJE I TRANSPORT	26
5.5 Komutator s ključem	11	11. ASISTENCIJA I POPRAVKA	27
5.6 Komanda gasa	11	12. POKRIĆE GARANCIJE	27
5.7 Poluga parkirne kočnice	11	13. TABELA ZA ODRŽAVANJE	27
5.8 Prekidač za prednja svjetla	11	14. PREPOZNAVANJE PROBLEMA	28
5.9 Funkcije aktiviranja i deaktiviranja reznog uređaja	11	15. DOTATNA OPREMA	30
5.10 Omogućivanje dugmeta za košenje u rikvercu	12		
5.11 Kontrole za podešavanje visine sklopa jedinice za rezanje	12		
5.12 Tempomat	12		
5.13 Brojač (ako postoji)	13		
5.14 Pomoćna utičnica za dodatnu opremu	13		
5.15 Komanda za prevrtanje vreće za sakupljanje trave	13		
5.16 Displej i zvučni signal tipa "I"	13		
5.17 Displej i zvučni signal tipa "II"	14		
5.18 Displej i zvučni signal tipa "III"	15		
6. UPOTREBA MAŠINE	16		
6.1 Pripremne radnje	16		
6.2 Sigurnosne kontrole	17		
6.3 Upotreba na strmim terenima	18		

1. OPĆE INFORMACIJE

1.1 KAKO SE SLUŽITI PRIRUČNIKOM

Neki paragrafi u priručniku, koji sadrže informacije od posebnog značaja za sigurnost ili rad, istaknuti su na različite načine, prema sljedećem kriteriju:

NAPOMENA ili **VAŽNO** pruža objašnjenja ili druge informacije u vezi s prethodno navedenim kako bi se spriječilo oštećenje uređaja.

Simbol  ističe opasnost. Ukoliko se ne poštuje upozorenje, može doći do osobnih povreda, povreda drugih osoba i/ili oštećenja.

Paragrafi obilježeni četverokutom sa svim tačkastim stranama pokazuju opcijske karakteristike koje nemaju svi modeli navedeni u ovom priručniku. Provjerite je li karakteristika prisutna na Vašem modelu mašine.

Sve oznake "prednji", "stražnji", "desno" i "lijevo" odnose se na radni položaj rukovaoca.

1.2 REFERENCE

1.2.1 Slike

Slike u ovim uputstvima za upotrebu označene su brojevima 1, 2, 3 i tako dalje. Dijelovi prikazani na slikama označeni su slovima A, B, C i tako dalje. Referenca na dio C na slici 2 označena je rečenicom: "Vidi sl. 2.C" ili samo "(Sl. 2.C)". Slike su indikativne. Stvarni broj komada može varirati u odnosu na one prikazane.

1.2.2 Naslovi

Priručnik je podijeljen na poglavlja i paragrafe. Naslov paragrafa "2.1. Obuka" je podnaslov od "2. Sigurnosni propisi". Reference na naslove ili paragrafe označene su skraćenicama pogl. ili par. i odgovarajućim brojem. Primjer: "pogl. 2" ili "par. 2.1"

2. SIGURNOSNI PROPISI

2.1 OBUKA

 **Upoznajte se sa komandama i s prikladnim načinom upotrebe uređaja. Naučite da brzo zaustavite motor. Nepoštovanje upozorenja i uputstava može dovesti do nastanka požara i/ili ozbiljnih povreda.**

- Nemojte nikada dopustiti da uređaj koriste djeca ili osobe koje nisu dovoljno upoznate s uputstvima. Lokalni zakoni mogu utvrditi minimalni uzrast korisnika.
- Ne koristiti nikada uređaj ako je korisnik umoran ili se loše osjeća, ili je pak uzeo lijekove, drogu ili alkohol ili materije koje ugrožavaju njegove reflekse i pažnju.
- Nemojte prevoziti djecu ili druge putnike.
- Ne zaboravite da su rukovaoc ili korisnik odgovorni za nezgode i nepredviđene slučajeve koji mogu nastati na štetu drugih osoba ili njihove imovine. Odgovornost korisnika podrazumijeva procjenu potencijalnih opasnosti terena na kojem se radi, poduzimanje svih potrebnih mjera kako bi garantovao vlastitu sigurnost i sigurnost drugih osoba, a posebno na strmim, neravnim, klizavim ili nestabilnim terenima.
- Ukoliko želite ustupiti ili posuditi uređaj drugima, provjerite je li novi korisnik pročitao uputstva za upotrebu sadržana u ovom priručniku.

2.2 PRIPREMNE RADNJE

Sredstva za osobnu zaštitu

- Nosite odgovarajuću odjeću, otpornu radnu obuću s donom protiv klizanja i duge pantalone. Ne uključujete uređaj bosih nogu ili u otvorenim sandalama. Nosite sredstva za zaštitu sluha.
- Upotreba uređaja za zaštitu sluha može umanjiti sposobnost korisnika da čuje upozorenja (uzvike ili alarme). U svakom trenutku nadgledajte područje unutar i oko područja rada.
- Nemojte nikad nositi šalove, suknje, ogrlice, narukvice, široku odjeću, pertle ili kravate

ili bilo kakve viseće ili široke dodatke koje može zahvatiti uređaj ili neki drugi predmet ili materijal u području rada.

- Prikladno vezati dugu kosu.

Radni prostor / Mašina

- Temeljito pregledajte cjelokupno radno područje i uklonite sve što bi uređaj mogao odbaciti ili što bi moglo oštetiti rezne ili rotirajuće jedinice uređaja (kamenje, granje, željezna žica, kosti i sl.).

Motor s unutarnjim izgaranjem: gorivo

⚠ OPASNOST! Gorivo je lako zapaljivo.

- Čuvajte gorivo u službeno potvrđenim kanisterima za goriva, na sigurnom mjestu, podalje od izvora topline ili otvorenog plamena.
- U kanisterima i u prostoriji u kojoj se oni čuvaju ne smije biti trave, lišća ili preterane masnoće.
- Ne ostavljajte kanistere na dohvatu djece.
- Nemojte pušiti za vrijeme dolivanja ili sipanja goriva i svaki put kad rukujete gorivom.
- Dolijte gorivo pomoću lijevka i to samo na otvorenom.
- Izbjegavajte udisati pare goriva.
- Nemojte dodavati gorivo ili otvarati poklopac na spremniku kad motor radi ili kad je vruć.
- Polako otvorite poklopac na spremniku i pričekajte da se postupno ispusti unutrašnji pritisak.
- Nemojte približavati plamen otvoru spremnika da provjerite njegov sadržaj.
- Ako ste prolili gorivo, nemojte pokušavati pokrenuti motor, nego udaljite uređaj iz područja gdje ste prolili gorivo i pazite da ne stvorite izvor zapaljenja dok gorivo ne ishlapi i dok se njegova isparavanja ne rastvore.
- Odmah očistite svaki trag goriva koji se prosuo po uređaju ili na tlo.
- Uvijek vratite na mjesto i dobro pritegnite poklopce na spremniku i kanisteru goriva.
- Nemojte startati mašinu na mjestu gdje ste sipali gorivo; motor treba startati na rastojanju od najmanje 3 metra od mjesta gdje se sipano gorivo u mašinu.
- Izbjegavajte da gorivo dođe u dodir s odjećom, a u tom slučaju, presvuците se prije nego što startate motor.

2.3 ZA VRIJEME UPOTREBE

Radni prostor

- Nemojte aktivirati motor u zatvorenim prostorijama, u kojima bi moglo da se nakupljaju opasni dimovi ugljičnog monoksida. Pokretanje uređaja smijete izvršavati samo na otvorenom ili dobro

ventiliranom mjestu. Ne zaboravite da su ispušni plinovi otrovni!

- Za vrijeme startanja mašine ne usmjeravajte prigušivač, odnosno ispušne plinove prema zapaljivom materijalu.
- Nemojte koristiti mašinu na prostoru u kojem postoji rizik od eksplozija, u prisustvu zapaljive tekućine, plina ili prašine. Električni kontakti ili mehaničko trljanje može dovesti do nastanka iskri koje mogu zapaliti prašinu ili paru.
- Radite isključivo po dnevnom svjetlu ili pri dobrom vještačkom osvjetljenju ili kad se dobro vidi.
- Udaljite osobe, djecu i životinje s radnog područja. Potrebno je da djecu nadgledaju odrasle osobe.
- Nemojte raditi po mokroj travi, kad pada kiša i kad postoji rizik od nevremena, posebno kad postoji mogućnost pojave munja.
- Posebno obratite pažnju na neravne površine (humke, ulegnuća), nagibe, sakrivene opasnosti i prepreke koje mogu ograničiti vidljivost.
- Budite oprezni u blizini provalija, jaraka ili nasipa. Mašina se može prevrnuti ako jedan točak premaši rub provalije ili se rub ospe.
- Pazite na strmim terenima gdje je potrebna posebna pažnja da ne bi došlo do prevrtanja mašine ili gubitka kontrole nad njom. Glavni uzroci gubitka kontrole:
 - Točkovi ne prijanjaju
 - Prevelika brzina
 - Neprilagodeno kočenje
 - Mašina nije prikladna za upotrebu
 - Nepoznavanje efekata koji mogu nastati iz stanja terena
 - Neispravna upotreba mašine kao vučnog vozila.
- Prilikom rada u blizini javnih cesta pazite na saobraćaj.
- Da biste izbjegli rizik od požara, ne ostavljajte mašinu zaustavljenu s upaljenim motorom u visokoj travi.

Ponašanje

- Za vrijeme vožnje i rada nemojte biti rasejani i održite potrebnu koncentraciju.
- Pazite kad se krećete u rikverc ili unazad. Gledajte iza sebe prije i za vrijeme kretanja u rikverc da se uvjerite da iza vas nema prepreka.
- Pazite kad vučete teret ili kad koristite tešku dodatnu opremu:
 - Koristite odobrene tačke za pričvršćivanje šipke za vuču samo prilikom vuče;
 - Ograničite opterećenje na ono kojim se može sigurno upravljati;
 - Nemojte naglo skretati. Vodite računa za vrijeme kretanja u rikverc;

- Koristite protutege ili utege za točkove kad god se to preporučuje u priručniku.
- Pazite kada koristite vreće za skupljanje ili dodatnu opremu koja može ugroziti stabilnost mašine, posebno na nizbrdicama.
- Uvijek držite ruke i stopala podalje od reznog uređaja, prilikom pokretanja i korištenja uređaja.
- Pažnja: uređaj za rezanje će se nastaviti okretati nekoliko sekundi nakon odspajanja ili nakon što isključite motor.
- Obratite pažnju na sklop reznog uređaja koji ima više od jednog sredstva za rezanje, jer rotirajući rezni uređaj može aktivirati rotaciju drugih.
- Držite se podalje od otvora za odspajanje.
- Nemojte dodirivati dijelove motora koji se za vrijeme rada zagrijevaju. Rizik od opekotina.
- Da biste izbjegli rizik od požara, ne ostavljajte mašinu zaustavljenu s upaljenim motorom u visokoj travi.

 U slučaju kvara ili nezgode za vrijeme rada, odmah isključite motor i udaljite mašinu kako ne bi nastala dalja oštećenja; ako povrijedite sebe ili druge osobe, odmah primijenite mjere prve pomoći koje su najprikladnije situaciji koja je nastala i obratite se zdravstvenoj ustanovi radi potrebnog liječenja. Pažljivo uklonite sve eventualne otpatke koji bi mogli oštetiti ili povrijediti osobe ili životinje u slučaju da ih niko ne nadzire.

Ograničenja u upotrebi

- Nikad nemojte raditi s uređajem čiji su štitnici oštećeni, nedostaju ili nisu ispravno postavljeni (vreća za skupljanje trave, bočni štitnici za izbacivanje, stražnji štitnici za izbacivanje)
- Ne koristite mašinu ako dodatna oprema/alatke nisu instalirane na predviđenim mjestima.
- Nikada nemojte isključivati, deaktivirati, uklanjati ili izmjenjivati ugrađene sigurnosne sisteme / mikroprekidače.
- Nemojte izmjenjivati postavke regulatora motora ili ga koristiti pri prekomjernoj brzini. Prevelike brzine motora povećavaju opasnost od ozljeđivanja korisnika i drugih osoba.
- Ne izlagati mašinu preteranom naporu i ne koristiti malu mašinu za teške radove; upotreba odgovarajuće mašine smanjuje rizike i poboljšava kvalitetu rada.
- Mašina nije službeno potvrđena za korištenje na javnim putevima. Mašina se mora koristiti (u skladu s Prometnim propisima) na području zatvorenom za promet vozila.

2.4 ODRŽAVANJE, SKLADIŠTENJE

Redovno održavajte mašinu i ispravno je uskladištite kako bi se održala njena sigurnost i njen izvorni učinak.

Održavanje

- Nikada nemojte koristiti mašinu kad su njeni dijelovi istrošeni ili oštećeni. Dijelovi u kvaru ili oštećeni dijelovi moraju se zamijeniti, nikada popravljati.
- Da biste smanjili rizik od požara, redovito provjeravajte da ne dolazi do curenja ulja i/ili goriva.
- Budite pažljivi tokom podešavanja uređaja da biste spriječili zaglavljivanje prstiju između dijelova reznog uređaja i fiksni dijelova uređaja.

 Razina buke i vibracija navedena u ovim uputstvima predstavljaju najviše vrijednosti pri kojima se mašina može koristiti. Upotreba nebalansiranog reznog uređaja, prekomjerna brzina kretanja ili izostanak održavanja imaju značajan utjecaj na emisije zvuka i vibracije. Stoga je potrebno primijeniti preventivne mjere za otklanjanje mogućih šteta izazvanih prevelikom bukom ili naprezanjima od vibracija; vršiti održavanje mašine, nositi zaštitu za uši, praviti pauze za vrijeme rada.

Skладиštenje

- Ne odlažite mašinu ako u spremniku ima goriva u prostoriju gdje bi pare goriva mogle doći u dodir s plamenom, iskrama ili jakim izvorom topline.
- Da biste smanjili rizik od požara, nemojte ostavljati posude s odrezanim/pokošenim materijalom u prostorijama.

2.5 ZAŠTITA OKOLIŠA

Zaštita životne sredine mora biti važan i prioritetan aspekt pri korištenju mašine, uz poštovanje susjedstva i okoline u kojoj živimo.

- Nemojte uznemiravati susjede. Koristite mašinu samo u dogledno vrijeme (ne rano ujutru ili kasno navečer kad biste mogli uznemiravati osobe).
- Strogo slijedite lokalne propise za zbrinjavanje ambalaže, ulja, goriva, filtera, istrošenih dijelova ili bilo kojeg drugog elementa koji ima jak uticaj na okolicu; ovaj otpad se ne smije baciti u obični otpad, već se mora odvojiti i predati određenim centrima za skupljanje otpada koji će se pobrinuti za recikliranje materijala.

- Pridržavajte se lokalnih propisa za odlaganje otpadnog materijala
- Ako je uređaj stavljen izvan pogona, nemojte ga odlagati u okoliš, nego ga odnesite u ustanovu za odlaganje otpada u skladu s mjerodavnim lokalnim propisima.

3. UPOZNAVANJE S MAŠINOM

3.1 OPIS MAŠINE I PREDVIĐENA UPOTREBA

Ova mašina je traktorska kosilica.

Uređaj je opremljen motorom koji pogoni rezni uređaj zaštićenim kućištem, kao i jedinicom za transmisiju koja pokreće uređaj.

Uređaj je opremljen sljedećim dijelovima:

- hidrostatskim pogonskim sistemom s dva točka (2WD) ili četiri točka (4WD) s bezbrojnim rasponima varijabilnosti vožnje unaprijed i unazad.

Rukovaoc je u stanju voziti mašinu i aktivirati glavne komande sjedeći na mjestu vozača.

Sigurnosni uređaji instalirani na uređaju odspojit će motor i rezni uređaj za nekoliko sekundi (pogl. 6.2.2).

3.1.1 Predviđena upotreba

Ova mašina je projektirana i izrađena za košenje trave.

Obično ova mašina može:

1. kositi travu i sakupljati je u vreću za sakupljanje trave.
2. kositi travu i odlagati je na tlo sa stražnje strane.
3. kositi, usitnjavati i odlagati travu na terenu (efekat malčiranja).
4. kositi travu i odlagati je na tlo s bočne strane.

Upotreba posebne dodatne opreme, koju je predvideo proizvođač kao originalne opreme ili opreme koja se posebno može kupiti, omogućava da se košenje trave izvrši na različite načine, koji su opisani u ovom priručniku ili na slikama koje se nalaze pored razne dodatne opreme.

Isto tako, mogućnost postavljanja dopunske opreme (ukoliko je ona predviđena od strane proizvođača) može proširiti predviđenu upotrebu na druge funkcije, prema ograničenjima i uslovima navedenim u uputstvima koja idu uz svu dodatnu opremu.

3.1.2 Neprikladna upotreba

Bilo koja druga upotreba koja nije prethodno navedena može biti opasna i nanijeti štetu osobama i/ili predmetima.

U neprikladnu upotrebu spadaju (navodimo samo nekoliko primjera):

- prijevoz na mašini ili na prikolici drugih osoba, djece ili životinja jer bi oni mogli pasti i teško se povrijediti; osim toga prijevoz istih može ugroziti sigurnu vožnju mašine;
- vuča ili guranje tereta bez upotrebe odgovarajuće priključne opreme koja je predviđena za vuču;
- korištenje mašine za prolaz po nestabilnom, klizavom, zaleđenom, kamenitom ili neravnom terenu, po barama ili močvarnim predjelima gdje nije moguće procijeniti čvrstoću terena;
- korištenje reznog uređaja na površinama osim travnatih;
- korištenje mašine za skupljanje lišća ili ostataka.

VAŽNO *Neprikladna upotreba uređaja poništava garanciju, oslobađa Proizvođača svake odgovornosti te prenosi na korisnika svu odgovornost za bilo kakvu štetu ili ozljeđivanje korisnika ili drugih osoba.*

3.1.3 Tipologija korisnika

Ova mašina je namijenjena da je koriste osobe, odnosno rukovaoci koji nisu profesionalci. Ova mašina je namijenjena za upotrebu iz hobija.

VAŽNO *Uređaj mora koristiti samo jedan korisnik.*

3.2 SIGURNOSNE OZNAKE

Na uređaju se prikazuju različiti simboli (sl. 2). Oni imaju ulogu da podsjetite rukovaoca na ponašanje koje mora imati kako bi koristio mašinu pažljivo i oprezno.

Značenje simbola:



Pažnja! Prije korištenja pročitajte uputstva.



Pažnja! Uklonite ključ i pročitajte uputstva prije izvršavanja bilo kakvih radova na održavanju ili popravljanju.



Opasnost! Izbacivanje predmeta: Nemojte koristiti uređaj dok zadnji štitičnik za izbacivanje ili vreća za sakupljanje trave nisu postavljeni. (samo za modele sa stražnjim sistemom za sakupljanje).



Opasnost! Izbacivanje predmeta: Osigurajte da se sve osobe nalazi na sigurnoj udaljenosti.



Opasnost! Prevtartanje mašine: Nemojte koristiti uređaj na gradijentima koji prekoračuju 10°.



Opasnost! Amputacija: Osigurajte da se djeca nalaze na sigurnoj udaljenosti od uređaja dok motor radi.



Opasnost od posjekotina. Rezni uređaj pri radu. Nemojte umetati ruke ili stopala u kućište uređaja za košenje.



Pažnja! Budite podalje od vrućih površina.



Nemojte se penjati na uređaj stupanjem na zaštitne panele sklopa reznog uređaja.



Kada upotrebljavate komplet za vuču, nemojte prekoračivati ograničenje opterećenja navedeno na naljepnici i pridržavajte se mjerodavnih sigurnosnih propisa.

VAŽNO Sve oštećene ili nečitljive naljepnice moraju se zamijeniti. Naručite rezervne naljepnice od ovlaštenog servisnog centra.

3.3 IDENTIFIKACIJSKA NALJEPNICA

Identifikacijska naljepnica sadrži sljedeće podatke (sl. 1):

1. Nivo zvučne snage
2. Oznaka sukladnosti CE
3. Godina proizvodnje
4. Tip mašine
5. Serijski broj
6. Naziv i adresa proizvođača
7. Šifra artikla
8. Nazivna snaga i maksimalna radna brzina motora
9. Masa mašine s praznim spremnikom u kg
10. Tip prijenosa

Upišite identifikacijske podatke o mašini u odgovarajući prostor na etiketi koja se nalazi na poleđini naslovne strane.

VAŽNO Navedite podatke s identifikacijske oznake proizvoda prilikom svakog kontakta s ovlaštenim servisnim centrom.

VAŽNO Primjer Izjave o usklađenosti se nalazi na zadnjoj strani priručnika.

3.4 GLAVNI DIJELOVI

Uređaj se sastoji od niza glavnih komponenti koje obavljaju sljedeće funkcije (sl. 1):

- A. Motor:** pokreće rezni uređaj i pogoni točkove, njegove karakteristike i pravila korištenja opisani su u posebnom priručniku.
- B. Sklop reznog uređaja:** to je sklop koji sadrži kućište u kojem se nalazi rotirajući rezni uređaj i rezni uređaj.
- C. Rezni uređaj:** elementi za košenje trave; rebra na krajevima omogućuju prebacivanje izrezane trave prema kanalu za izbacivanje.
- D. Stražnji štitičnik za izbacivanje (dostupno na zahtjev):** može se postaviti umjesto vreće za sakupljanje trave i sprečava povlačenje predmeta od strane reznog uređaja i njihovo odbacivanje od uređaja. (samo za modele sa skupljanjem odostraga).
- E. Bočni kanal za izbacivanje:** uz odlaganje trave na tlo bočno, bočni kanal također predstavlja sigurnosni element jer sprečava privlačenje predmeta od strane reznog uređaja tako što ih odbacuje podalje od njega (samo za modele s funkcijom bočnog izbacivanja).

- F. Vreća za skupljanje :** uz sakupljanje pokošene trave, vreća za sakupljanje trave također predstavlja sigurnosni element jer sprečava povlačenje predmeta od reznog uređaja tako što ih odbacuje podalje od uređaja (*samo za modele sa stražnjim sakupljačem*).
- G. Usmjerivač za izbacivanje:** to je dio koji spaja sklop reznog uređaja s vrećom za sakupljanje trave (*samo za modele sa stražnjim sakupljačem*).
- H. Sjedište vozača:** radni položaj rukovaoca, opremljeno je senzorom koji detektuje njegovo prisustvo kako bi intervenisali sigurnosni uređaji.
- I. Volan:** upravlja skretanjem prednjih točkova.
- J. Prednji branik:** štiti prednje dijelove mašine.
- K. Akumulator:** daje energiju za startanje motora; njegove karakteristike i pravila korištenja opisani su u posebnom priručniku.

5	Vreća s vijcima za montažu itd. i upustvima, samo TS-TX-TH modeli) (samo modeli sa stražnjim sakupljačem)
6	Nosači i povezani dodaci vreće za sakupljanje trave (<i>samo modeli sa stražnjim sakupljačem</i>)
7	Bočni kanal za izbacivanje (<i>samo za modele s bočnim izbacivanjem</i>)
8	Bočni pojačivači sklopa reznog uređaja (ako su postavljeni).
9	Vreća sa: - priručnicima s uputstvima i dokumentima - vijcima za montažu sjedišta; - priključci za sklop bočnog kanala za izbacivanje (<i>samo za modele s bočnim izbacivanjem</i>) - vijcima za spajanje kablova akumulatora - 2 ključa za startanje - 1 rezervni 10 A osigurač
10	Komplet za malčiranje (<i>samo za modele s funkcijom bočnog izbacivanja</i>) (ako je postavljen).

4. MONTAŽA

⚠ Sigurnosni propisi kojih se trebete pridržavati opisani su u pogl. 2. Strogo se pridržavajte ovih propisa kako ne bi nastali rizici ili opasnosti.

Za potrebe skladištenja i transporta, neki dijelovi mašine nisu direktno sklopljeni u fabrici, već ih treba namontirati nakon skidanja ambalaže, prema narednim uputstvima.

⚠ Skidanje ambalaže i dovršetak montaže moraju se izvršiti na ravnoj i čvrstoj površini, na prostoru na kojem ima dovoljno mjesta za rukovanje mašinom i ambalažom i uz pomoć prikladnog alata. Nemojte koristiti mašinu prije nego što završite radnje navedene u odjeljku "MONTAŽA".

4.1 KOMPONENTE ZA MONTAŽU

U pakovanju se nalaze komponente za montažu koje su navedene u slijedećoj tablici:

	Opis
1	Volan
2	Poklopac komandne table i komponente za montažu volana
3	Sjedište vozača
4	Prednji branik (ako postoji)

4.1.1 Skidanje ambalaže

- Pažljivo otvorite pakovanje, pazeći da ne otpustite komponente.
- Pročitajte dokumentaciju koja se nalazi u kutiji, kao i ova uputstva.
- Izvadite iz kutije sve dijelove koji nisu namontirani.
- Izvadite mašinu iz ambalaže prema slijedećim uputstvima:
 - Pomaknite sklop reznog uređaja na maksimalnu visinu (par. 5.11) kako ga ne biste oštetili u trenutku spuštanja mašine s palete;
 - Spustite mašinu s palete.
- Pomaknite ručicu za otpuštanje prednjeg pogona u otpušteni položaj (par. 5.4).

4.2 MONTAŽA VOLANA

- Postavite mašinu na ravno i poravnajte prednje točkove.
- Odvijačem uklonite centralni čep (sl. 3.B) s volana (sl. 3.A).
- Postavite volan (sl. 3.A) na izbočenu osovinu (sl. 3.C), okrenite ga tako da kraci budu okrenuti prema sjedištu, a zatim ga gurnite tako da se glavčina volana spoji s izbočenim dijelom klina (sl. 3.D).
- Pričvrstite volan pomoću vijka (sl. 3.E) i podloški (sl. 3.F) e (sl. 3.G) prema označenom slijedu.

5. Potpuno zategnite vijak (sl. 3.E) pomoću utičnog ključa.
6. Vratite čep na volan (sl. 3.B) tako da ga umetnete dok ne sjedne na mjesto.

4.3 MONTAŽA SJEDIŠTA

Povucite polugu regulatora prema gore (sl. 4.C) i gurnite sjedište (sl. 4.A) u vodilicu (sl. 4.B) sa strane volana, dok ne sjedne u jedan od šest mogućih položaja. Tada je sjedište sigurno montirano pa se ne može ponovo ukloniti bez pritiska na ručicu za otpuštanje (sl. 4.D).

4.4 MONTAŽA I SPAJANJE AKUMULATORA

Akumulator (sl. 5.A) je smješten ispod sjedišta i drži ga opruga (sl. 5.B).

1. Spojite prvo crveni kabal (sl. 5.C) na pozitivan pol (+), a potom crni kabal (sl. 5.D) na negativan pol (-), pomoću isporučenih vijaka, kako je prikazano.
2. Postavite pridržnu oprugu akumulatora (sl. 5.B), pazeći da su kablovi ispravno položeni ispred akumulatora kako ih ne bi mogla zahvatiti opruga (sl. 5.B).

VAŽNO *Uvijek potpuno napunite akumulator u skladu s uputstvima iz priručnika akumulatora.*

VAŽNO *Da biste izbjegli aktiviranje zaštitnog uređaja matične ploče, nikad ne pokušavajte pokrenuti motor ako akumulator nije potpuno napunjen!*

4.5 MONTAŽA NOSAČA VREĆE ZA SAKUPLJANJE TRAVE

Montirajte dva nosača (sl. 6.A) na stražnju ploču (sl. 6.B) pomoću tri vijka (sl. 6.C) priložena uz svaki nosač, kao što je označeno, bez blokiranja odgovarajućih matica (sl. 6.D). Pričvrstite gornji dio okvira vreće za sakupljanje trave (sl. 6.E) na nosače i centrirajte ga u odnosu na zadnju ploču (sl. 6.B). Podesite položaj dvaju nosača (sl. 6.F) pazeći na zaustavljač (sl. 6.G) tako da se okretanjem okvira vreće za sakupljanje trave klin (sl. 6.H) ispravno uklopi u kućište (sl. 6.I). Ponovo provjerite da li je okvir (sl. 6.E) ispravno centriran u odnosu na stražnju ploču (sl. 6.B) i da li se ispravno okreće kao što je prethodno opisano, a zatim zategnite vijke za pričvršćivanje (sl. 6.C) i matice (sl. 6.D).

4.6 UKLANJANJE PRIČVRŠNE KUKKE VREĆE ZA SAKUPLJANJE TRAVE

Uređaj je isporučen sa zadržnom zakačkom za vreću za sakupljanje trave (sl. 7.A) pričvršćenom na zadnju ploču s kukom (sl. 7.B). To se mora ukloniti prije montiranja nosača vreće za sakupljanje trave i ne može se više upotrebljavati.

4.7 MONTAŽA PREDNJEG BRANIKA

- **Branik tipa "I"**
- **Štitnik tipa "II"**
 1. Montirajte prednji branik (sl. 8.A) na donji dio okvira (sl. 8.B) pomoću četiri vijka (sl. 8.C).

4.8 MONTAŽA VREĆE ZA SAKUPLJANJE TRAVE

• Za TC model

1. Najprije sklopite okvir, sastavljajući gornji dio (sl. 9.A) s donjim dijelom (sl. 9.B), pomoću isporučениh matica i vijaka za fiksiranje (sl. 9.C) kao što je naznačeno. Postavite kutne ploče (sl. 9.D) i (sl. 9.E), pazeći na desno (R↑) i lijevo (L↑) poravnanje i pričvrstite ih na okvir s pomoću četiri samourezna vijaka (sl. 9.F).
2. **Samo modeli s funkcijom električnog prevrtanja:** Postavite dva valjka (sl. 9.G) na osigurače (sl. 9.H), pazeći da vreća za sakupljanje bude okrenuta prema nosaču, a zatim ih osigurajte elastičnim prstenovima (sl. 9.I). Zatim pričvrstite nosače na prednji okvir (sl. 9.B) pomoću matica i vijaka za fiksiranje (sl. 9.J).
3. Umetnite okvir u pokrovnu ceradu (sl. 9.K), pazeći na ispravno postavljanje oko baze. Pričvrstite različite plastične profile na cijevi okvira pomoću odvijača (sl. 9.L).
4. Umetnite ručicu (sl. 9.M) kroz rupe na poklopcu (sl. 9.N) i pričvrstite taj podsklop na okvir pomoću vijaka (sl. 9.O), kao što je označeno i stražnjih samoureznih vijaka (sl. 9.P).
5. Montirajte pričvrtnu poprečnu šipku (sl. 9.Q) ispod okvira pomoću matica i vijaka za fiksiranje (sl. 9.R) tako da ravni dio bude okrenut prema ceradi. Umetnite polugu za pražnjenje (sl. 9.S) u kućište i postavite pridržni vijak (sl. 9.T) i odgovarajuću maticu (sl. 9.U).

• Modeli TS-TX-TH

Dovršite postupak moniranja vreće za sakupljanje trave kao što je opisano u listovima s uputstvima ispuštenim s komponentama.

4.9 MONTAŽA POLUGA ZA PREVRTANJE VREĆE ZA SAKUPLJANJE TRAVE

Postavite ručicu (sl. 10.A) tako da uliježe u utor u dvjema pločama (sl. 10.B) i pričvrstite ga na unutrašnji dio nosača vreće za sakupljanje trave (sl. 10.C) s ispuštenih pomoću matica i svornjaka (sl. 10.D), u skladu s redoslijedom naznačenim na slici. Povežite kraj podizne klipne osovine (sl. 10.E) s polugom (sl. 10.F) s pomoću klina (sl. 10.G) i postavite dva elastična prstena (sl. 10.H). Prije postavljanja vreće za sakupljanje trave na nosače provjerite da li se poluge za prevrtanje ispravno pokreću.

4.10 MONTIRANJE SKLOPA BOČNIH ŠTITNIKA REZNOG UREĐAJA (AKO POSTOJE)

Montirajte zaštitne ploče (sl. 11.A) pomoću vijaka (sl. 11.B) i matica (sl. 11.C), u skladu s uputstvima navedenim za svaki tip uređaja.

4.11 SKLOP BOČNOG KANALA ZA IZBACIVANJE (SAMO ZA MODELE S BOČNIM IZBACIVANJEM)

1. S unutrašnje strane bočnog kanala za izbacivanje (sl. 12.A), postavite oprugu (sl. 12.B) tako što ćete umetnuti priključak (sl. 12.B.1) u rupu i okrenuti ga tako da i opruga (sl. 12.B) i priključak (sl. 12.B.2) budu sigurno postavljeni u svoja kućišta.
2. Postavite bočni kanal za izbacivanje (sl. 12.A) u ravninu s nosačima sklopa reznog uređaja (sl. 12.C). Odvijačem okrenite drugi priključak (sl. 12.B.2) opruge (sl. 12.B) da biste ga izvadili iz bočnog kanala za izbacivanje.
3. Umetnite klin (sl. 12.D) u otvore na nosačima (sl. 12.C) i na bočni kanal za izbacivanje, tako da prolazi kroz spirale opruge (sl. 12.B), dok probušeni kraj izlazi iz unutrašnjeg nosača.

4. Umetnite rascjepku (sl. 12.E) u otvor (sl. D.1) na klinu (sl. 12.D) i okrenite klin kako bise savili dva kraja (sl. 12.E.1) rascjepke (pomoću klješta) tako da ne može iskliznuti i proizročiti da se klin (sl. 12.D) odvoji.

⚠ *Provjerite da li opruga ispravno radi i držite bočni kanal za izbacivanje sigurno spuštenim. Pazite da klin bude ispravno uvučen tako da ne može slučajno izaći.*

VAŽNO *Za modele sa opcionim bočnim istovarom: uvjerite se da je zaštitni element za bočni istovar (slika 21.A) spušten i zaključan preko sigurnosne poluge (slika 21.B).*

VAŽNO *Prije demontaže ili servisiranja deflektora uvijek gurnite sigurnosnu polugu (slika 21.B) i podignite zaštitni element za bočni istovar (slika 21.A) da biste omogućili demontažu.*

NAPOMENA *Da biste uklonili deflektor, izvršite korake montiranja u obrnutom redoslijedu.*

5. UPRAVLJAČKE KOMANDE

5.1 PAPUČICA KOČNICE

 Ta papučica pokreće kočnice na zadnjim točkovima (sl. 13.A, 14.A)

5.2 PAPUČICA ZA VOŽNJU PREMA NAPRIJED

Ta papučica se koristi za postizanje trenja na točkovima i reguliranje brzine uređaja prilikom vožnje unaprijed (sl. 13.B, 14.B):



1. **Kretanje naprijed:** Jačim pritiskom na papučicu progresivno se povećava brzina mašine.
2. **Položaj lera.** Kad se papučica otpusti, ona se automatski vraća u položaj lera.

NAPOMENA *“Neutralno” stanje je označeno lampicom (sl. 16.F).*

NAPOMENA *Ako korisnik pritisne pedalu dok je aktivirana parkirna kočnica (sl. 13.D), motor se zaustavlja.*

5.3 PAPUČICA ZA VOŽNJU UNAZAD

Ova pedala se koristi da bi se primijenilo trenje na točkovima unazad i rezultirala brzina uređaja (sl. 13.C, 14.C):

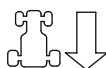

1. **Rikverc.** Jačim pritiskom na papučicu progresivno se povećava brzina mašine.

⚠ *Ubacivanje u rikverc treba se izvršiti kad je mašina zaustavljena.*

2. **Položaj lera.** Kad se papučica otpusti, ona se automatski vraća u položaj lera.

NAPOMENA *“Neutralno” stanje je označeno lampicom (sl. 16.F).*

NAPOMENA *Ako korisnik pritisne pedalu dok je aktivirana parkirna kočnica (sl. 15.D), motor se zaustavlja.*

5.4 KOMANDA ZA OTPUŠTANJE HIDROSTATSKOG PRIJENOSA

Ta komanda ima dva položaja, kao što je označeno na naljepnici (sl. 13.D, 14.D):



1. **Prijenos aktiviran:** za sve uslove upotrebe, prilikom kretanja i za vrijeme košenja.



2. **Prijenos deblokiran:** znatno smanjuje napor koji je potreban da se uređaj ručno pomakne **motor ugašen.**



VAŽNO Kako biste izbjegli oštećenje pogonske jedinice, izvršite tu radnju samo kad je motor zaustavljen, a papučice (sl. 13.B, 13.C, 14.B, 14.C) nalaze se u neutralnom položaju.

• **Samo 4WD model**

Uređaj se može samo lagano pomicati prema nazad, čak i kad je stražnji pogon otpušten.

5.5 KOMUTATOR S KLJUČEM

Ključ omogućuje/onemogućuje paljenje uređaja

Ima tri položaja (sl. 15.A):



1. Položaj zaustavljanja. Mašina se odmah gasi.



2. Položaj pogona. Sve funkcije su aktivne.



3. Položaj startanja. Pali se elektropokretač i mašina se starta. Puštanjem ključa iz položaja startanja, on se automatski vraća u položaj pogon.

5.6 KOMANDA GASA

Podešava broj okretaja motora.

Zavisno od tipa motora, postoje dvije vrste kontrole gasa:

A. Tip "I" s odvojenom komandom čoka (Sl. 15.B + Sl. 15.C)

B. Tip "II" (Sl. 15.B)

Prikazani položaji odgovaraju:



1. Komanda čoka - Startanje na hladno. (ako postoji) Ta komanda se koristi za pokretanje motora kad je hladan. Položaj "ČOKA" dovodi do bogaćenja smjese i mora se koristiti samo za vrijeme potrebno za hladno pokretanje.



2. Maksimalna brzina motora. Treba se koristiti uvijek za startanje mašine, za vrijeme rada i košenja trave.



3. Najmanja brzina motora. Koristi se kad je motor dovoljno topao tokom perioda mirovanja.

NAPOMENA Kad se premještate s jednog područja na drugo, postavite polugu u položaj između brzina "kornjača" i "zec".

NAPOMENA Neki modeli su opremljeni sistemom koji automatski kontrolira položaj čoka u karburatoru tokom paljenja i zagrijavanja motora.

5.7 POLUGA PARKIRNE KOČNICE

Parkirna kočnica sprječava da se mašina pokrene nakon što je parkirana.

Poluga za aktiviranje (sl. 15.D) ima dva položaja:



1. Kočnica nije aktivirana. Da biste otpustili parkirnu kočnicu, pritisnite papučicu (sl. 13.A, 14.A). Poluga će doći u položaj deaktivirane kočnice.



2. Kočnica aktivirana. Da biste aktivirali parkirnu kočnicu, pritisnite pedalu što je više moguće (sl. 13.A, 14.A) i pomaknite polugu u položaj aktivirane kočnice. kad udaljite nogu od papučice, papučica ostaje blokirana u spušenom položaju.

5.8 PREKIDAČ ZA PREDNJA SVJETLA



Ovo dugme (sl. 15.E) koristi se za upravljanje prednjim svjetlima kad se ključ (sl. 15.A) nalazi u položaj «ON».

5.9 FUNKCIJE AKTIVIRANJA I DEAKTIVIRANJA REZNOG UREĐAJA

Ta kontrola se koristi za aktiviranje i deaktiviranje reznog uređaja s pomoću elektromagnetskog kvačila:



1. Rezni uređaj aktiviran. Dugme u obliku gljive povučeno (sl. 15.F.1) ili dugme pritisnuto (sl. 15.F.2).



2. Rezni uređaj deaktiviran. Dugme u obliku gljive pritisnuto (sl. 15.F.1) ili dugme otpušteno (sl. 15.F.2).



⚠ Kad je rezni uređaj deaktiviran, istovremeno se aktivira kočnica se da bi se rotacija zaustavila za nekoliko sekundi.

NAPOMENA Stanje "Rezni uređaj deaktiviran" označeno je lampicom (sl. 16.A).

NAPOMENA Ako aktivirate rezni uređaj bez poduzimanja potrebnih mjera opreza, motor se gasi i nije ga moguće ponovo pokrenuti (vidi par. 6.2.2)

5.10 OMOGUĆIVANJE DUGMETA ZA KOŠENJE U RIKVERCU



Pritisnite i držite dugme (sl. 15.G) da biste se vozili unazad dok je rezni uređaj aktiviran, bez zaustavljanja motora.

5.11 KONTROLE ZA PODEŠAVANJE VISINE SKLOPA JEDINICE ZA REZANJE

• Kontrola s polugom

Ova poluga se koristi za podizanje i spuštanje sklopa reznog uređaja, koji se može postaviti na 7 različitih visina rezanja (sl. 15.H).



Sedam položaja za tu polugu označeno je od «1» do «7» na pločici, što odgovara različitim visinama košenja između 3 i 9 cm.



Za promjenu položaja pritisnite dugme za otpuštanje na kraju poluge.

• Kontrola s polugom i dugmetom

Ova poluga (sl. 15.H) koristi se za podizanje i spuštanje sklopa reznog uređaja.

• Položaj «A»

Sklop reznog uređaja podignut.

• Položaj «B»

Sklop reznog uređaja spušten.

Ručica (sl. 15.I) se koristi za postavljanje sklopa reznog uređaja na jedan od 9 različitih položaja, što odgovara devet visina rezanja između 2 i 10 cm.

1. Postavite polugu (sl. 15.H) u položaj «A».
2. Podesite visinu rezanja pomoću dugmeta (sl. 15.I).
3. Postavite polugu (sl. 15.H) u položaj «B» da biste pomaknuli sklop reznog uređaja automatski na unaprijed definiranu visinu rezanja.

NAPOMENA Postavite polugu (sl. 15.H) u položaj «A» tokom transporta.

5.12 TEMPOMAT

Taj uređaj se koristi za održavanje brzine vožnje pri vožnji unaprijed na željenoj vrijednosti, bez potrebe za daljnjim pritiskom na papučicu (sl. 13.B, 14.B).

Vrsta dugmeta u obliku gljive ima dva položaja:



1. Pritisnuto. Uređaj onemogućen (deaktiviran)



2. Povučeno. Uređaj omogućen (aktiviran)

- Kada se uređaj aktivira, ostaje u istoj brzini vožnje unaprijed, bez potrebe za pritiskom na papučicu (sl. 13.B, 14.B).
- Uređaj se ne može koristiti u načinu vožnje unazad.
- Papučica za vožnju unazad je onemogućena kad je uređaj omogućen (sl. 13.C, 14.C).

NAPOMENA Brzine mogu varirati zavisno od odabrane vrijednosti kad se uređaj kreće uz ili niz nagibe.

Kako biste deaktivirali uređaj i vratili kontrolu brzine papučicom (sl. 13.B, 14.B), jednostavno:

- pritisnite papučicu (sl. 13.B, 14.B);
- ili
- pritisnite papučicu kočnice (sl. 13.A, 14.A).

U oba slučaja, gljivasto dugme će se automatski vratiti u položaj «Pritisnuto».

VAŽNO Nikad nemojte koristiti gljivasto dugme za deaktiviranje uređaja.

5.13 BROJAČ (AKO POSTOJI)

Brojač (sl. 15.K) je aktiviran kad se ključ (sl. 15.A) nalazi u položaju «ON» i označava radne sate motora.

5.14 POMOĆNA UTIČNICA ZA DODATNU OPREMU

Ta utičnica se može koristiti za spajanje električnih uređaja koji rade s naponom istosmjernje struje od 12 V, uz maksimalnu snagu od 50 W, a opremljeni su kompatibilnim utikačem (tip utikača za motor) (sl. 15.M).

- Utičnica je aktivna samo kad je ključ (sl. 15.A) u položaju «ON».

5.15 KOMANDA ZA PREVRTANJE VREĆE ZA SAKUPLJANJE TRAVE

• Ručna komanda

Da bi prevrnuo vreću za sakupljanje trave radi pražnjenja, korisnik mora izvući polugu (sl. 15.L) iz kućišta.

• Električna komanda

Da bi prevrnuo vreću za sakupljanje trave radi pražnjenja, korisnik mora pritisnuti i držati dugme (sl. 15.N) dok komanda je zaustavi motor. Vreću za sakupljanje trave vraćate se u radni položaj tako da pritisnete i držite dugme (sl. 15.O) dok se zadržna kvačica ne vrati na mjesto i komandni motor ne zaustavi.

5.16 DISPLEJ I ZVUČNI SIGNAL TIPA "I"

Kada se ključ okrene u položaj «ON», sva svjetla indikatora se pale i svijetle otprilike pola sekunde (što je popraćeno kratkim zvučnim signalom) kako bi se ukazalo na ispravno funkcioniranje. Prema tome, ta svjetla označavaju sljedeće:



Svjetlo indikatora ON (uključeno): rezni uređaji aktivirani (sl. 16.A).



Svjetlo indikatora ON (uključeno): parkirna kočnica aktivirana (sl. 16.B).



Svjetlo indikatora ON (uključeno): korisnik nije prisutan (sl. 16.C).



Treperenje svjetla indikatora: gorivo je na rezervi (sl. 16.D).



Treperenje svjetla indikatora: nedostatak u podmazivanju motora (sl. 16.E). Odmah zaustavite motor, provjerite nivo ulja i kontaktirajte ovlaštenu servisnu centar.



Svjetlo indikatora ON (uključeno): nedostaje vreća za sakupljanje trave ili stražnji štitičnik za izbacivanje (sl. 16F);



Svjetlo indikatora ON (uključeno): dok motor radi, postoje problemi s ponovnim punjenjem akumulatora (sl. 16.G).

Treperenje svjetla indikatora prije pokretanja: akumulator ne može pokrenuti motor. Kontaktirajte ovlaštenu servisnu centar (sl. 16.G).



Svjetlo indikatora ON (uključeno): transmisija u "neutralnom" (sl. 16.H).

• Akustični signali- zvučni signal

Postoje dvije vrste zvučnog signala:

1. Kontinuirani akustični signal:
 - Došlo je do intervencije sistema za zaštitu elektroničke kartice.
 - Motor je isključen na više od 30 sekundi dok je ključ u položaju "DRIVE" (voznja).

2. Isprekidani akustični signal:
- Vreća za sakupljanje trave je puna.

5.17 DISPLEJ I ZVUČNI SIGNAL TIPA "II"

Kad je ključ okrenut u položaj «ON», sve ikone se uključuju na oko pola sekunde (zajedno s kratkim akustičnim signalom) i ukazuju na to da ispravno rade, a zatim se displej prebacuje u način "Tajmer".

Prema tome, ta svjetla označavaju sljedeće:



Svjetlo indikatora ON (uključeno): rezni uređaji aktivirani (sl. 16.A).



Svjetlo indikatora ON (uključeno): parkirna kočnica aktivirana (sl. 16.B).



Svjetlo indikatora ON (uključeno): korisnik nije prisutan (sl. 16.C).

Jednostavno svjetlo indikatora goriva (sl. 16.D).



Treperenje svjetla indikatora: gorivo je na rezervi.

Svjetlo indikatora goriva s indikatorom nivoa (sl. 16.D).

Svjetlo indikatora pokazuje nivo goriva u spremniku u skladu sa sljedećim kriterijima:



Nivo goriva je između punog i polovine.



Nivo goriva je između polovine i rezerve.



Nivo goriva je na rezervi.

NAPOMENA Rezervni spremnik ima oko 2 litre goriva, što je dovoljno za rad uređaja u trajanju od 30-40 minuta pri nazivnoj brzini motora.



Treperenje svjetla indikatora: nedostatak u podmazivanju motora (sl. 16.E). Odmah zaustavite motor, provjerite nivo ulja i kontaktirajte ovlaštenu servisnu centar.



Svjetlo indikatora ON (uključeno): Nedostaje vreća za sakupljanje trave ili stražnji štitnik za izbacivanje (sl. 16F) (samo za modele sa stražnjom vrećom za sakupljanje trave);



Svjetlo indikatora ON (uključeno): dok motor radi, postoje problemi s ponovnim punjenjem akumulatora (sl. 16.G).

Treperenje svjetla indikatora prije pokretanja: akumulator ne može pokrenuti motor. Kontaktirajte ovlaštenu servisnu centar (sl. 16.G).



Svjetlo indikatora ON (uključeno): transmisija u "neutralnom" (sl. 16.H).

• Radne funkcije

Pritisnite dugme "MODE" (način rada) za pristup radnim funkcijama u slijedu.



Brojač sati (sl. 16.I). Označava ukupan broj radnih sati motora.



Voltmetar (sl. 16.O). Označava stanje napunjenosti akumulatora.



Tahometar (sl. 16.K) Označava brzinu motora u vidu numeričkih vrijednosti ili niza zvjezdica, što odgovara:

Prikazane vrijednosti:

< 1600 brzina u praznom hodu motora

< 2500 brzina prijenosa

> 2500 brzina košenja

* brzina u praznom hodu motora

** brzina prijenosa

***** brzina košenja

NAPOMENA Kad displej za brzinu motora treperi, označava da je trenutna brzina motora neprikladna za košenje trave.



Sat (ako postoji) (sl. 16.L) Označava vrijeme u načinu rada 24 sata/dan.

Kako biste podesili sat, okrenite ključ za paljenje u položaj «ON» i, bez pokretanja motora, nastavite kako slijedi:

- Pritišćite tipku "MODE" sve dok se ne prikaže ikona sata.
- Držite dugme "MODE" pritisnutim dok prve dvije brojke (sat) trepere.
- Pritisnite jedan ili dva bočna dugmeta (sl. 16.K, L) da biste povećali ili smanjili postavku za jednu jedinicu.
- Pritišćite dugme "MODE" dok trepere druge dvije brojke (minute).
- Pritisnite jedan od dva bočna dugmeta da biste povećali ili smanjili postavku za jednu jedinicu.
- Pritisnite dugme "MODE" da biste dovršili podešavanje.

NAPOMENA Sat napaja rezervni akumulator; kad se taj akumulator isprazni, obratite se ovlaštenom servisnom centru.

- **Akustični signali**- zvučni signal

Postoje dvije vrste zvučnog signala:

- | | |
|-----------------------------------|--|
| 1. Kontinuirani akustični signal: | <ul style="list-style-type: none">• Došlo je do intervencije sistema za zaštitu elektroničke kartice.• Motor je isključen na više od 30 sekundi dok je ključ u položaju "DRIVE" (vožnja). |
| 2. Isprekidani akustični signal: | <ul style="list-style-type: none">• Vreća za sakupljanje trave je puna. |

5.18 DISPLEJ I ZVUČNI SIGNAL TIPA "III"

Kad je ključ okrenut u položaj "DRIVE", sve ikone se uključuju na oko pola sekunde (zajedno s kratkim akustičnim signalom) i ukazuju na to da ispravno rade.

Prema tome, te ikone označavaju sljedeće:



Ikona ON: rezni uređaji aktivirani (sl. 16.A).



Ikona ON: parkirna kočnica aktivirana (sl. 16.B).



Svjetlo indikatora ON (uključeno): korisnik nije prisutan (sl. 16.C).

Ikona goriva s indikatorom nivoa (sl. 16.D).

Ikona označava nivo goriva u spremniku u skladu sa sljedećim kriterijima:



Nivo goriva je između punog i polovine.



Nivo goriva je između polovine i rezerve.



Nivo goriva je na rezervi.

NAPOMENA Rezervni spremnik ima otprilike 2 litre goriva, što je dovoljno za rad uređaja u trajanju od 30-40 minuta pri nazivnoj brzini motora.



Ikona ON: nedostatak u podmazivanju motora (sl. 16.E). Odmah zaustavite motor, provjerite nivo ulja i kontaktirajte ovlašteni servisni centar.



Ikona ON: Nedostaje vreća za sakupljanje trave ili stražnji štitičnik za izbacivanje (sl. 16F) (samo za modele sa stražnjom vrećom za sakupljanje trave);



Ikona ON: Vreća za sakupljanje trave je puna i mora se isprazniti (sl. 16.F) (samo za modele sa stražnjom vrećom za sakupljanje trave).

Ikona akumulatora s indikatorom nivoa (sl. 16.G).

Ikona ON: akumulator se puni.



Ikona ON: nivo napona akumulatora je optimalan.



Ikona uključena dok je motor ugašen: Označava da akumulator treba napuniti



Ikona uključena dok je motor upaljen: Označava probleme s punjenjem akumulatora.



Ikona treperi: akumulator ne može pokrenuti motor. Morate kontaktirati ovlašteni servisni centar.



Ikona ON: transmisija u "neutralnom" (sl. 16.H).



Brojač sati (sl. 16.I). Označava ukupan broj radnih sati motora.



Prednja svjetla (sl. 16.P). Ikona ON: Označava da su prednja svjetla upaljena.



Potrebno je održavanje (sl. 16.Q). Ikona ON: Indikator rutinskog održavanja. Raspored održavanja koji treba slijediti opisan je u dijelu 13. Ikona se uključuje svakih 50 sati i ostaje uključena 1 sat.



Zeleno područje (sl. 16.R). Brzina okretanja motora prikladna je za optimalno rezanje trave.

• Akustični signali- zvučni signal

Postoje dvije vrste zvučnog signala:

- | | |
|--|---|
| <p>1. Kontinuirani akustični signal:</p> | <ul style="list-style-type: none"> • Došlo je do intervencije sistema za zaštitu elektroničke kartice. • Motor je isključen na više od 30 sekundi dok je ključ u položaju "DRIVE" (voznja). |
| <p>2. Isprekidani akustični signal:</p> | <ul style="list-style-type: none"> • Vreća za sakupljanje trave je puna. |

6. UPOTREBA MAŠINE

⚠ Sigurnosni propisi kojih se trebete pridržavati opisani su u pogl. 2. Strogo se pridržavajte ovih propisa kako ne bi nastali rizici ili opasnosti.

6.1 PRIPREMNE RADNJE

Prije nego što počnete raditi, neophodno je da izvršite niz kontrola i operacija kako biste se uvjerali da se posao obavlja dobro i u najvećoj sigurnosti.

1. osigurajte da je uređaj poravnat i da sigurno naliježe na tlo:

2. odaberite odgovarajući način rada (par. 6.1.4);

6.1.1 Sipanje ulja i benzina

VAŽNO Uređaj se isporučuje bez motornog ulja ili goriva.

Prije nego što počnete koristiti mašinu provjerite ima li u njoj goriva i provjerite razinu ulja (par. 7.2, par. 7.3). Za ponovno punjenje ili načine dopunjavanja ulja i mjere opreza pridržavajte se uputstava iz (par. 7.2, par. 7.3) i u priručniku motora.

6.1.2 Podešavanje sjedišta

Klizno sjedište se može podesiti u jedan od šest različitih položaja. Za podešavanje podignite ručicu (sl. 17.A), gurnite sjedište i zaključajte ga u željenom položaju.

6.1.3 Pritisak u gumama

Odgovarajući pritisak u gumama je glavni preduvjet za vodoravno i ravnomjerno košenje sklopa reznog uređaja.

1. Odvijte zaštitne kapice
2. Povežite ventile na priključak za komprimirani vazduh koji je opremljen manometrom (sl. 18)
3. Podesite pritisak na vrijednosti navedene u tablici "Tehnički podaci".

6.1.4 Priprema mašine za rad

NAPOMENA Ovaj uređaj omogućuje košenje travnjaka na više načina; prije početka rada, mašinu treba podesiti shodno odabranom načinu košenja.

- a. Priprema za košenje i skupljanje trave u vreću za skupljanje trave (samo za modele sa skupljanjem odostraga)
 - Spojite vreću za sakupljanje trave (sl. 19.A) na nosače (sl. 19.B) i centrirajte je u odnosu na ploču, pazite da se dvije referentne oznake poravnaju (sl. 19.B).
 - Uvjerite se da se donja cijev otvora vreće za skupljanje trave zakačila za odgovarajuću pričvrсну kuku (sl. 19.C).
 - Ako je spoj pretežak ili prelabav, regulirajte pridržnu oprugu (pogledajte 8.9).

b. Priprema za košenje i stražnje izbacivanje trave (samo modeli sa stražnjom vrećom za izbacivanje trave) (ako postoji)

- Ako se odlučite na rad bez vreće za sakupljanje trave, komplet štitnika za stražnje izbacivanje je dostupan na zahtjev (sl. 20, odjeljak 15.7) i mora se dobro pričvrstiti na stražnju ploču, kao što je navedeno u uputstvima.

c. Mogućnost košenja i usitnjavanja trave

- Ako odlučite kositi travu, malčirati je i ostaviti na travi, na zahtjev je dostupan komplet za "malčiranje" (pogl. 15.1). On se mora pričvrstiti na stražnju ploču, kao što je opisano u uputstvima.

⚠ U slučaju modela s bočnim izbacivanjem, provjerite da li je nosač za bočno izbacivanje postavljen (sl. 22.A) (ako postoji).

d. Priprema uređaja za rezanje i bočno izbacivanje (samo za modele s bočnim izbacivanjem):

- Uvijek provjerite da li je opruga unutar deflektora (slika 21.A) i sigurnosna poluga (slika 21.B) ispravno rade, čvrsto je držeći u donjem položaju.

- Prilikom rezanja visoke ili mokre trave preporučujemo da uklonite bočni pojačivač za izbacivanje (sl. 22.A) (ako postoji).
- Da biste uklonili pojačivač, odvrnite vijke (sl. 22.B) dok održavate bočni kanal za izbacivanje u podignutom položaju (sl. 22.C).

⚠ U slučaju kolizije bez postavljenog pojačivača bočnog izbacivanja (sl. 22.A), sklop reznog uređaja može se izobličiti.

⚠ Uvijek imajte na umu da zamijenite bočne pojačivače za izbacivanje nakon korištenja.

6.1.5 Postavljanje anti-scalp točkova

Anti-scalp točkovi se koriste za smanjenje opasnosti od razdiranja dijelova travnjaka, što se može dogoditi kad rub sklopa reznog uređaja povlačite preko neravnog tla. Postavite točkice kako je navedeno (par. 7.4).

6.2 SIGURNOSNE KONTROLE

Izvršite slijedeće sigurnosne kontrole i provjerite poklapaju li se rezultati s vrijednostima navedenim u tablicama.

⚠ Prije upotrebe uvijek izvršite sigurnosne kontrole.

6.2.1 Generalna kontrola sigurnosti

Predmet	Rezultat
Akumulator	Nema oštećenja na njegovom omotaču, poklopcu i stezaljkama.
Stražnji štitnik za izbacivanje, vreća za sakupljanje trave	Dobro stanje. Nema nikakvih oštećenja. Ispravno namontirani.
Bočni štitnik za izbacivanje, usisna rešetka	Dobro stanje. Nema nikakvih oštećenja. Propisno postavljeno
Krug goriva i spojevi.	Nema curenja.
Električni kablovi.	Čitava izolacija neoštećena. Nema nikakvog mehaničkog oštećenja.
Krug ulja	Nema curenja. Nema nikakvih oštećenja.
Sigurnosni uređaji	Djeluju kako je navedeno u par. 6.2.2

6.2.2 Kontrola sigurnosnih uređaja

Sigurnosni uređaji djeluju na osnovu dva kriterija:

- A.** onemogućuju startanje motora, ako nisu zadovoljeni svi sigurnosni uslovi;
- B.** zaustavljaju motor ako nedostaje samo jedan jedini sigurnosni uslov.

Radnja	Rezultat
1. prijenos u leru; 2. rezni uređaj deaktiviran; 3. rukovaoc sjedi.	Motor starta
rukovaoc napušta sjedalo	Motor se zaustavlja
vreća za sakupljanje trave je podignuta ili je stražnji štitnik za izbacivanje uklonjen bez odspajanja reznog uređaja (samo za modele sa stražnjim sakupljanjem)	Motor se zaustavlja
parkirna kočnica je aktivirana bez odspajanja reznog uređaja	Motor se zaustavlja

Radnja	Rezultat
aktivira se mjenjač brzine ili pak papučica pogona, a parkirna kočnica je aktivirana	Motor se zaustavlja
brzina za vožnju unazad je aktivirana bez aktiviranja reznog uređaja, bez pritiska na dugme za potvrdu (par. 5.10)	Motor se zaustavlja
Vozite uređaj unaprijed i unazad, ubacite u neutralnu brzinu / otpustite papučicu pogona (par. 5.2; par. 5.3)	Mašina usporava i zaustavlja se
Aktivirajte papučicu kočnice (par. 5.1)	Mašina se zaustavlja
Probna vožnja	Nema nepravilnih vibracija. Nema nepravilnih zvukova

⚠ Ako se neki rezultati ne podudaraju s podacima iz tabela, nemojte upotrebljavati uređaj! Obratite se servisnoj službi koja treba izvršiti potrebne kontrole i popravku.

VAŽNO *Uvijek imajte na umu da sigurnosni uređaji sprečavaju pokretanje motora ako nisu ispunjeni sigurnosni zahtjevi. U tim slučajevima, nakon što je ponovljena potvrda za pokretanje, ključ za paljenje (sl. 15.A) mora se najprije vratiti u položaj Off (isključeno) prije ponovnog pokretanja motora.*

6.3 UPOTREBA NA STRMIM TERENIMA

Pridržavajte se ograničenja navedenih u tabelama "Tehnički podaci" kao u "sl. 24", bez obzira o smjeru kretanja.

Ne zaboravite da ne postoji "sigurna" nizbrdica. Kretanje po strmom terenu zahtijeva poseban oprez. Da ne bi došlo do prevrtanja mašine ili gubitka kontrole nad njom:

- Na strmim terenima nikada nemojte kositi poprečno. Po strmim travnjacima trebate se kretati gore/dolje, a nikada poprečno, vodeći računa prilikom promjene pravca kako prednji točkovi ne bi naišli na prepreke (kamenje, granje, korenje, itd.) koje bi mogle dovesti do bočnog klizanja i prevrtanja mašine ili gubitka kontrole nad njom.
- Nemojte se naglo zaustavljati ili kretati uzbrdo ili nizbrdo;
- Lagano i veoma pažljivo aktivirajte pogon kako se mašina ne bi uzdigla.
- Smanjite brzinu:

- svaki put prije promjene pravca kretanja i u uskim krivinama
- prije nego što naidete na nizbrdicu, a posebno nizbrdo
- Nikada nemojte ubacivati u rikverc da biste smanjili brzinu prilikom kretanja nizbrdo; to bi moglo dovesti do gubitka kontrole nad mašinom, posebno na klizavom terenu.
- Uvijek aktivirajte parkirnu kočnicu prije nego što ostavite mašinu zaustavljenu i bez nadzora.
- Da biste iskoristili efekt kočenja hidrostatskog pogona, kad transmisija nije aktivirana, izbjegavajte pritisak na pedal prilikom kretanja nizbrdo

6.4 POKRETANJE

1. Otvorite slavinu goriva (sl. 25.A) (ako je predviđena).
2. Sjednite na mjesto vozača.
3. Stavite prijenos u ler («N») (par. 5.2; par. 5.3).
4. Deaktivirajte rezni uređaj (par. 5.9).
5. Aktivirajte parkirnu kočnicu (par. 5.7).
6. Postavite komandu gasa u položaj maksimalne brzine "zec" (par. 5.6).
7. **U slučaju hladnog pokretanja:** aktivirajte kontrolu čoka (par 5.6) (ako postoji).
8. **Umetnite prekidač s ključem i okrenite ga** u položaj za rad da biste aktivirali strujni krug. Pričekajte 2 sekunde i okrenite ga u položaj pokretanja da biste pokrenuli motor.
9. Pustite ključ kad je startanje izvršeno.
10. **U slučaju hladnog pokretanja:** čim se motor prebaci:
 - 10a. Deaktivirajte komandu čoka (par. 5.6, tip "II"), postavite komandu akceleratora na maksimalnu brzinu - "zec" (ako je predviđeno).
 - 10b. Deaktivirajte komandu čoka (par. 5.6, tip "I") (ako je predviđeno).

NAPOMENA *Upotreba čoka kad je motor već zagrijan može naštetiti svjećicama i prouzrokovati nepravilan rad motora.*

11. Kada startate motor, postavite polugu gasa u položaj najmanje brzine «kornjača».

NAPOMENA *Ako postoje problemi pri pokretanju motora, nemojte uporno pokušavati jer postoji opasnost od pražnjenja akumulatora i plavljenja motora. Vratite ključ u položaj zaustavljanja, sačekajte nekoliko minuta i ponovite operaciju. Ukoliko smetnja potraje, pročitajte poglavlje «14» ovog priručnika i priručnik s uputstvima za motor.*

6.5 RAD

6.5.1 Pogon unaprijed i premještanje

Za vrijeme premještanja:

- deaktivirajte rezni uređaj (par. 5.9);
- postavite sklop reznog uređaja u potpuno podignut položaj (par. 5.11);
- postavite komandu gasa u položaj između minimalne brzine «kornjača» i maksimalne brzine «zec».
- otpustite parkirnu kočnicu otpuštanjem papučice kočnice (par. 5.7).
- pritisnite pedalu gasa (par. 5.2) u smjeru "prema naprijed" i ubrzajte na željenu brzinu pritiskom na papučicu i kontroliranjem gasa.

⚠ Pogon se mora aktivirati u skladu s opisanim načinima rada (dio 5.2) da bi se izbjeglo nehotično prepletanje, izbačaj pri pokretanju i gubitak kontrole nad vozilom, pogotovo na nagibima.

6.5.2 Kočenje

Smanjite brzinu uređaja smanjivanjem brzine motora, a zatim pritisnite papučicu kočnice (par. 5.1) kako biste dodatno smanjili brzinu, sve dok se uređaj ne zaustavi. Uređaj se može značajno usporiti otpuštanjem pedale gasa (odjeljak 5.2).

6.5.3 Rikverc

VAŽNO Vožnja unazad se mora aktivirati kad je uređaj zaustavljen.

1. Aktivirajte papučicu (par. 5.1) sve dok se mašina ne zaustavi;
2. Krenite unazad pritiskom na pedalu gasa u smjeru "R" (par. 5.3).

6.5.4 Košenje trave

Za rad s uređajem postupite kako je opisano u nastavku:

1. postavite gas u položaj maksimalne brzine ("zec"); ovaj položaj treba uvijek koristiti za vrijeme upotrebe mašine;
2. postavite sklop reznog uređaja u najviši položaj;
3. aktivirajte rezni uređaj (par. 5.9), samo na travnatim površinama, ali ih nemojte uključivati na pjeskovitom terenu ili u suviše visokoj travi;
4. Kada počinjete s košenjem trave, počnite polako i pažljivo, kao što je opisano iznad;
5. Regulirajte brzinu i visinu košenja (par. 5.11) u skladu s uvjetima travnjaka

(visina trave, gustoća i vlaga) i količinom trave koju treba pokositi;

6. Izgled travnjaka bit će bolji ako se trava uvijek kosi na jednaku visinu i u dva suprotna smjera (sl. 27).

VAŽNO Da biste nastavili voziti u brzini prema unazad dok je rezni uređaj aktiviran, morate pritisnuti i držati dugme za potvrdu (par. 5.10) kako ne bi došlo do zaustavljanja motora.

Svaki put kad primijetite smanjeni broj okretaja motora, potrebno je smanjiti brzinu, imajući u vidu da nikada košenje trave neće biti dobro ukoliko je brzina kretanja suviše velika u odnosu na količinu pokošene trave.

Deaktivirajte rezni uređaj i pomaknite sklop reznog uređaja u najviši položaj:

- Za vrijeme pomicanja između radnih površina
- Prilikom prelaska preko netravnatih površina
- Svaki put kad je potrebno preći kakvu prepreku.

6.5.5 Savjeti za održavanje urednog travnjaka

- Da bi travnjak zadržao dobar izgled, da bi bio zeleni i mek, neophodno je redovno kositi travu. Travnjak mogu sačinjavati trave različite vrste. Ako se travnjak često kosi, na njemu uglavnom raste trava s dosta korenja i dolazi do formiranja jakog travnatog pokrivača; u suprotnom, ako se trava ne kosi često, na njemu će uglavnom rasti visoka divlja trava (detjelina, bijele rade itd.). Učestalost košenja zavisi od rasta trave; trava ne treba porasti dosta između dva košenja.
- Njabolja visina trave na dobro održavanom travnjaku iznosi otprilike 4-5 cm i s jednim košenjem ne trebate uklanjati više od trećine ukupne visine. Ako je trava vrlo visoka, mora se pokositi dvaput u periodu od 24 sata. Prvo košenje se treba izvršiti dok je rezni uređaj na maksimalnoj visini, a druga na željenoj visini (sl. 26).
- Ako su rezni uređaji postavljeni prenisko, čupat će travu s korijenjem, što za posljedicu ima efekt zakrpa.
- U toplijem i suvljem periodu travu bi trebalo ostaviti malo višu kako ne bi došlo do sušenja zemljišta.
- Poželjno je uvijek kositi travu kad je travnjak suh. Nemojte kositi mokru travu; time se može smanjiti efikasnost reznog uređaja jer se trava lijepi za njega, a rezultat je čupanje trave iz tla.
- Rezni uređaj mora biti u dobrom stanju i dobro naoštren, tako da se trava

reže ravno bez neravnih rubova, zbog čega će požutjeti na krajevima.

- Motor mora raditi pri punoj brzini da bi se osigurao oštar rez trave te da bi se dobio potreban potisak za guranje odrezanih ostataka kroz kanal za izbacivanje.
- Ako dolazi do blokiranja kanala za izbacivanje travom, trebete smanjiti brzinu vožnje prema naprijed jer može biti prevelika za stanje trave. Ako se problem nastavi, vjerovatni uzroci su loše naoštreni rezni uređaj ili izobličena rebra.
- Budite vrlo oprezni prilikom košenja u blizini grmova ili ivičnjaka jer oni mogu poremetiti vodoravan položaj sklopa reznog uređaja i oštetiti njegov rub, kao i sam rezni uređaj.

6.5.6 Pražnjenje vreće za skupljanje (samo za modele sa skupljanjem odostraga)

NAPOMENA Pražnjenje vreće za sakupljanje trave se može izvršiti samo dok je rezni uređaj deaktiviran, inače se uređaj zaustavlja.

- Pazite da se vreća za sakupljanje trave ne prepuni jer može doći do blokiranja kanala za izbacivanje.
- Zvučni signal pokazuje da je vreća puna; u tom slučaju postupite kako slijedi:
 1. deaktivirajte rezni uređaj (par. 5.9) i signal će prestati;
 2. postavite kontrolu gasa u položaj minimalne brzine "kornjača"
 3. zaustavite kretanje i stavite u položaj lera (par. 5.2; par. 5.3);
 4. aktivirajte parkirnu kočnicu;

• Ručna komanda

5. izvucite polugu (sl. 28.A) i izvrnite vreću za sakupljanje trave da biste je ispraznili;
6. ponovo zatvorite vreću za sakupljanje trave tako da ostane spojena s kukom (sl. 28.B) i zamijenite polugu.

• Električna komanda

5. dok je korisnik u sjedećem položaju, pritisnite i držite dugme (sl. 28.C) dok vreća za sakupljanje trave ne bude u potpuno prevrnutom položaju;
6. nakon pražnjenja vreće pritisnite i držite dugme (sl. 28.D) dok se vreća za sakupljanje trave potpuno ne spusti te osigurajte da ostaje pričvršćena na kuku (sl. 28.B).

NAPOMENA Nakon pražnjenja vreće za sakupljanje trave može doći do aktiviranja akustičnog signala ako su rezni uređaji aktivirani. Uzrok tome su ostaci trave koji ostaju zalijepljeni

za senzor mikroprekidača indikatora; ako se to dogodi, odmah deaktivirajte i ponovo aktivirajte rezni uređaj da biste utišali zvučni signal.

Osigurajte da senzor (sl. 28.E) uvijek bude čist od ostataka trave.

6.5.7 Čišćenje kanala za izbacivanje (samo za modele sa stražnjim sakupljanjem)

- Rezanje vrlo visoke ili mokre trave, pogotovo pri vrlo visokim brzinama, može dovesti do začepjenja kanala za izbacivanje. Ako se začepi, slijedite uputstva navedena u pogl. 7.6.2.

6.5.8 Kraj košenja

Kad završite košenje postupite kako slijedi:

1. deaktivirajte rezni uređaj;
2. smanjite broj okretaja motora
3. vozite unazad dok je sklop reznog uređaja u najvišem položaju.

6.6 ZAUSTAVLJANJE

Za zaustavljanje mašine postupite kako slijedi:

1. postavite polugu gasa u položaj minimalne brzine «kornjača»

⚠ Da biste izbjegli moguće ponovno paljenje, ostavite gas u položaju minimalne brzine «kornjača» na 20 sekundi, prije nego što ugasite motor.

2. isključite motor postavljanjem ključa u položaj zaustavljanja;
3. dok je motor ugašen, zatvorite čep za gorivo (sl. 25.A) (ako postoji);
4. izvadite ključ

VAŽNO Da bi akumulator ostao napunjen, nemojte ostavljati ključ u položaju "pogon" ili "paljenje farova" kad motor nije u pogonu.

⚠ Motor bi mogao biti veoma vruć odmah nakon gašenja. Ne dodirujte ispušni sistem ili njegove susjedne dijelove. Postoji opasnost od opekotina.

6.7 NAKON UPOTREBE

1. Pričekajte da se motor ohladi, prije nego što mašinu odložite u bilo koju prostoriju.
2. Izvršite čišćenje (par. 7.6).
3. Uvjerite se da nema labavih ili oštećenih komponenti. Po potrebi, zamijenite oštećene komponente i zategnite

labave vijke ili svornjake ili se obratite ovlaštenom servisnom centru.

VAŽNO

- Spustite sklop reznog uređaja;
 - stavite u ler;
 - aktivirajte parkirnu kočnicu;
 - zaustavite motor
 - uklonite ključ za paljenje (uvjerite se da su se svi pokretni dijelovi potpuno zaustavili);
- kad god se uređaj ostavi bez nadzora, korisnik udalji s vozačkog mjesta ili parkira uređaj;

7. REDOVNO ODRŽAVANJE

7.1 OPĆE INFORMACIJE

 **Sigurnosni propisi kojih se trebete pridržavati opisani su u pogl. 2. Strogo se pridržavajte ovih propisa kako ne bi nastali rizici ili opasnosti.**

 **Prije vršenja bilo koje kontrole, čišćenja ili održavanja&podešavanja na mašini postupite kako slijedi:**

- **deaktivirajte rezni uređaj;**
- **stavite u ler;**
- **aktivirajte parkirnu kočnicu;**
- **zaustavite motor;**
- **izvadite ključ (nemojte nikada ostavljati ključeve u mašini niti na dohvatu djece ili neovlašćenih osoba);**
- **provjerite jesu li se svi dijelovi u pokretu potpuno zaustavili;**
- **pročitajte odgovarajuća uputstva;**
- **nosite prikladnu odjeću, zaštitne rukavice i naočale**

- Učestalost i tip intervencije ukratko su navedeni u "Tablici zahvata održavanja". Cilj slijedeće tablice je da Vam pomogne da održite Vašu mašinu efikasnu i sigurnu. U njoj su navedene glavne intervencije i periodičnost njihovog izvođenja. Izvršite odgovarajuću radnju nakon određenog vremena.

7.2 SIPANJE GORIVA / PRAŽNENJE SPREMNIKA GORIVA

VAŽNO *Pridržavajte se mjera opreza navedenih u priručniku motora. U priručniku motora pogledajte koju vrstu goriva treba koristiti.*

7.2.1 Sipanje goriva

Sipanje goriva se vrši na slijedeći način:

1. Odvrnite čep lijevka za punjenje goriva i uklonite ga (sl. 30).
2. Stavite lijevak (sl. 30).
3. Sipajte gorivo pazeći da spremnik ne napunite do kraja.
4. Izvadite lijevak.
5. Kad sipate gorivo, dobro zavrtnite poklopac goriva i očistite eventualno prosuto gorivo.

VAŽNO *Pazite da vam gorivo ne pokapa plastične dijelove kako ih ne bi uništilo. u slučaju da benzin slučajno iscuri, odmah isperite vodom. Garancija ne pokriva oštećenja plastičnih dijelova karoserije ili motora koje izazove benzin.*

7.2.2 Pražnjenje spremnika

NAPOMENA *Gorivo je kvarljivo ne treba biti u spremniku duže od 30 dana. Ispraznite spremnik goriva prije pohranjivanja uređaja na duže vrijeme (pogl. 9).*

 **Sačekajte da se motor ohladi prije nego što istočite gorivo iz spremnika..**

1. Postavite mašinu na ravnu površinu, napolju.
2. Stavite posudu za skupljanje goriva ispod cijevi (sl. 31.A).
3. Otkaçite cijev (sl. 31.A) koja se nalazi na ulazu u filter benzina (sl. 31.B).
4. Otvorite slavinu goriva (ako je predviđena)
5. Skupite gorivo u odgovarajuću posudu.
6. Ponovo spojite cijev (sl. 31.A) vodeći računa da ispravno postavite objumnicu (sl. 31.C).
7. Zatvorite slavinu goriva (ako je predviđena);.

 **Kada ponovo upotrijebite mašinu, provjerite da benzin nije iscurio iz cijevi, slavine i karburatora.**

7.3 KONTROLA, SIPANJE, ISTAKANJE MOTORNOG ULJA

VAŽNO *Pridržavajte se mjera opreza navedenih u priručniku motora. U priručniku motora pogledajte koju vrstu ulja treba koristiti.*

7.3.1 Kontrola / sipanje ulja

 **Provjerite razinu ulja svaki put prije uporabe.**

Postupak:

- Prije izvođenja pregleda provjerite da li je uređaj poravnat.
- Provjerite razinu ulja u motoru: prema uputstvima navedenim u priručniku motora razina ulja treba biti između dva ureza MIN. i MAX. na štapiću Sl. 32).

⚠ Ne sipajte previše ulja, to bi moglo dovesti do pregrijavanja motora. Ako razina ulja premaši oznaku "MAX", istočite ulje sve dok ne dostignete ispravnu razinu.

7.3.2 Istakanje ulja

Da biste osigurali ispravno funkcioniranje i dug životni vijek uređaja, preporučujemo da motorno ulje mijenjate u redovnim intervalima, kao što je navedeno u priručniku priloženom motoru.

⚠ Motorno ulje bi moglo biti veoma vruće ako ga istočite odmah nakon gašenja motora. Pričekajte nekoliko minuta da se motor ohladi prije nego što istočite ulje.

Zamijenite motorno ulje u skladu s intervalima navedenima u priručniku motora.

Postupite kako je u nastavku opisano:

• Tip "I"

1. Postavite mašinu na ravnu površinu.
2. Stavite posudu za skupljanje ispod produžne cijevi (sl. 33.A).
3. Čvrsto držite produžnu cijev (sl. 33.A) i odvijte poklopac s otvora za istakanje (sl. 33.B).
4. Skupite ulje u posudu.
5. Vratite poklopac na otvor za istakanje (sl. 33.B) vodeći računa na položaj brtve (sl. 33.C).
6. Pritegnite do kraja držeći čvrsto produžnu cijev (sl. 33.A).
7. Očistite eventualno prosuto ulje.

• Tip "II"

1. Postavite mašinu na ravnu površinu.
2. Stavite odgovarajuću posudu za sakupljanje ispod produžne cijevi (sl. 33.A).
3. Odvojite produžnu cijev (sl. 33.D) s nosača (sl. 33.E) te, pomoću kliješta, otpustite objumicu (sl. 33.F) dok ne bude moguće izvući otvor za istakanje (sl. 33.G).
4. Savijte produžnu cijev i ispusite ulje u spremnik.
5. Vratite otvor za istakanje (sl. 33.G) i ponovo pričvrstite produžnu cijev (sl. 33.D) na nosač (sl. 33.E) prije ponovnog punjenja uljem.
6. Očistite eventualno prosuto ulje.

• Tip "III"

1. Postavite mašinu na ravnu površinu.
2. Postavite prikladan spremnik ispod produžne cijevi (sl. 33.A);
3. Pritisnite klin (sl. 33.B);
4. Otpustite produžnu cijev iz nosača tako da je pomaknete prema dolje;
5. Savijte produžnu cijev i ispusite ulje u prikladan spremnik.
6. Ponovo postavite produžnu cijev (sl. 33.A) na nosač (sl. 33.C) prije dodavanja ulja.
7. Očistite eventualno prosuto ulje.

VAŽNO Odložite proliveno ulje u otpad u skladu s lokalnim zakonskim propisima.

7.4 ANTI-SCALP TOČKOVI

Zahvaljujući različitim položajima montiranja točkova, moguće je održavati sigurnosnu udaljenost "H" između ruba sklopa reznog uređaja i tla (sl. 23.A). Podesite položaj anti-scalp točkova u skladu s nepravilnošću tla.

⚠ To se treba uvijek izvršiti na oba točka tako što ćete ih postaviti na istu visinu DOK JE MOTOR UGAŠEN I REZNI uređaj DEAKTIVIRAN.

Za promjenu položaja postupite kako slijedi:

1. Otpustite pridržnu ploču (sl. 23.B) pomoću odvijača i izvucite klin (sl. 23.C) s oprugom (sl. 23.D).
2. Postavite točak (sl. 23.A) u željeni položaj
3. Vratite klin (sl. 23.C), oprugu (sl. 23.D) i pridržnu ploču (sl. 23.B) prema naznačenom slijedu, pazеći da glava klina (sl. 23.C) bude okrenuta prema unutrašnjosti uređaja

7.5 AKUMULATOR

Od bitnog je značaja izvršiti pažljivo održavanje akumulatora da bi akumulator što duže trajao. Akumulator Vaše mašine obavezno se mora napuniti u slijedećim slučajevima:

- prije nego što mašinu upotrijebite prvi put nakon kupovine;
- prije dužeg perioda nekorištenja mašine (duže od 30 dana) (par. 9);
- svaki put prije puštanja mašine u pogon nakon dužeg nekorištenja.

Pažljivo pročitajte i slijedite postupak punjenja koji je opisan u priručniku priloženom uz akumulator. Ako se ne pridržavate opisanog postupka ili ne napunite akumulator, njegovi elementi bi se mogli trajno oštetiti. Prazan akumulator **mora** se što prije napuniti.

VAŽNO *Punjenje treba vršiti punjačem akumulatora pri stalnom naponu. Ostali sistemi za punjenje mogu trajno oštetiti akumulator.*

- Mašina je opremljena konektorom (sl. 34.A) za punjenje on je povezan na odgovarajući priključak za posebni punjač akumulatora za održavanje (ako postoji) ili je dostupan na zahtjev (par. 15.2).

VAŽNO *Ovaj priključak se smije koristiti samo za povezivanje s punjačem akumulatora za održavanje, kao što je navedeno od strane proizvođača. Za njegovo korištenje:*

- pridržavajte se uputstava navedenih u odgovarajućim priručniku s uputstvima;
- slijedite uputstva navedena u priručniku za akumulator;

7.6 ČIŠĆENJE

Svaki put nakon upotrebe očistite mašinu prema niže navedenim uputstvima.

7.6.1 Čišćenje mašine

- Očistite spoljašnju površinu mašine tako što ćete plastične dijelove karoserije očistiti spužvom natopljenom vodom i deterdžentom, pazeći pritom da ne iskvasite motor, dijelove električne instalacije i matičnu ploču koja se nalazi ispod komandne table.
- Da biste smanjili rizik od požara, u motoru, prigušivaču ispušnog sistema, kućištu akumulatora ne smije biti ostataka grančica, lišća ili viška masnoće.

VAŽNO *Nikad nemojte koristiti mlaznice za crijeva ili agresivne deterdžente za čišćenje tijela i motora!*

7.6.2 Čišćenje kanala za izbacivanje (samo za modele sa stražnjim sakupljanjem)

Ako je kanal za izbacivanje začepljen:

1. uklonite vreću za sakupljanje trave ili stražnji štitnik za izbacivanje;
2. uklonite nagomilanu travu, možete je dohvatiti iz otvora kanala za izbacivanje.

7.6.3 Čišćenje vreće (samo za modele sa skupljanjem odostraga)

1. Ispraznite vreću za skupljanje trave
2. Protresite je da biste je očistili od ostataka trave i zemlje

3. Vratite vreću za sakupljanje trave i očistite unutrašnjost sklopa reznog uređaja (par. 7.6.4-a); nakon ovog pranja, trebate skinuti vreću, isprazniti je, isprati i odložiti tako da se brzo osuši.

7.6.4 Čišćenje sklopa reznog uređaja

⚠ *Držite ljude ili životinje podalje od okolnog područja prilikom čišćenja sklopa reznog uređaja.*

a. Čišćenje unutrašnjosti

Uklonite sve ostatke trave ili prašine koji su se nakupili unutar sklopa reznog uređaja, u suprotnom se oni mogu osušiti i stvrdnuti i tako otežati sljedeće pokretanje uređaja.

Prilikom pranja unutrašnjosti sklopa reznog uređaja i kanala za izbacivanje, uređaj se mora nalaziti na čvrstoj podlozi:

- vreća za sakupljanje trave ili stražnji štitnik za izbacivanje postavljeni na mjesto (*samo za modele sa stražnjim sakupljanjem*)
 - bočni kanal za izbacivanje postavljen (*samo modeli s bočnim izbacivanjem*);
 - kad rukovaoc sjedi;
 - sklop reznog uređaja u položaju «1»;
 - kad je motor u pogonu
 - kad je prijenos u leri
 - rezni uređaj aktiviran
- Alternativno, spojite cijev za vodu na namjensku spojku (sl. 35.A), čime ćete omogućiti da voda teče kroz svaki rezni uređaj nekoliko minuta dok su u pokretu.

VAŽNO *Da ne biste ugrozili efikasnost elektromagnetnog kvačila:*

- izbjegavajte da kvačilo dođe u dodir s uljem;
- nemojte usmjeravati mlazove vode visokog pritiska direktno na kvačilo;
- nemojte čistiti kvačilo benzinom.

b. Čišćenje spolja

⚠ *Pazite da se ostaci i osušena trava ne nakupljaju u gornjem dijelu sklopa reznog uređaja da biste zadržali maksimalnu efikasnost i nivo sigurnosti uređaja.*

Za čišćenje gornjeg dijela sklopa reznog uređaja:

- potpuno spustite sklop reznog uređaja (položaj «1»);
- usmjerite mlaz zraka kroz otvore na lijevim i desnim štitnicima (sl. 36).

7.7 MATICE I VIJCI ZA FIKSIRANJE

- Matice i vijci moraju biti pričvršćeni kako biste bili sigurni da je mašina uvijek u sigurnim radnim uslovima.

8. IZVANREDNO ODRŽAVANJE

8.1 PREPORUKE ZA SIGURNOST

! U slučaju sljedećih kvarova morate se obratiti ovlaštenom servisnom centru ili svom prodavaču:

- kočnice
- funkcije aktiviranja i deaktiviranja reznog uređaja
- pri uključivanju pogona naprijed ili nazad.

8.2 SKLOP REZNOG UREĐAJA

8.2.1 Poravnanje sklopa reznog uređaja

Sklop reznog uređaja treba odgovarajuće podesiti da biste postigli ravnomjerno pokošen travnjak (sl. 37).

U slučaju neravnomjernog košenja, provjerite pritisak u gumama (par. 6.1.3). Ako to nije dovoljno za postizanje ravnomjerne košnje, obratite se svom prodavaču za podešavanje poravnanja sklopa reznog uređaja.

8.2.2 Uređaj za košenje

Loše naoštren rezni uređaj kidaju travu, zbog čega će travnjak požutjeti.

! Svi radovi na reznom uređaju (demontaža, oštrenje, balansiranje, popravak, ponovna montaža i/ili zamjena) zahtjevni su poslovi koji zahtijevaju posebne vještine, kao i posebne alate. Iz sigurnosnih razloga, te poslove je najbolje obaviti u ovlaštenom servisnom centru.

! Uvijek zamijenite oštećen, savijen ili istrošen rezni uređaj, zajedno s vijcima i svornjacima, da biste osigurali njihovu izbalansiranost.

VAŽNO Strogo preporučujemo da promijenite sve rezne uređaje u isto vrijeme, pogotovo u slučaju neravnomjernog trošenja.

VAŽNO Uvijek koristite originalni rezni uređaj s kodom naznačenim u "Tehničkim podacima".

S obzirom na razvoj proizvoda, rezni uređaj naveden u tabeli "Tehnički podaci" mora se zamijeniti zajedno s drugima koji imaju slične izmjenjive i sigurnosne funkcije.

8.3 ZAMJENA PREDNJIH/ ZADNJIH TOČKOVA

8.3.1 Pripremne radnje

VAŽNO Koristite odgovarajuće sredstvo za dizanje, na primjer makazastu dizalicu.

Prije zamjene točkova, izvršite sljedeće postupke:

- Skinite svu dodatnu opremu.
- Postavite mašinu na čvrstu i ravnu površinu koja može garantovati njenu stabilnost.
- Aktivirajte parkirnu kočnicu;
- Zaustavite motor;
- Izvadite ključ;
- Postavite dizalicu na mjesto gdje trebate izvršiti dizanje, u blizini točka koji trebate zamijeniti (par. 8.3.2; par. 8.3.3).
- Provjerite je li dizalica potpuno uspravna (pod pravim uglom) u odnosu na teren.

8.3.2 Izbor i postavljanje dizalice na zadnjim točkovima

Postavite drvene klinove (sl. 38.A) u podnožje točka (sl. 38.B) pored točka koji treba zamijeniti (sl. 38.C).

Za modele sa skupljanjem odostraga:

- Maksimalna moguća visina sklopljene dizalice iznosi 110 mm. (sl. 39).
- Postavite dizalicu ispod zadnje ploče (sl. 40.A), na 180 mm od bočnog ruba.

Samo za modele s bočnim izbacivanjem:

- Maksimalna moguća visina sklopljene dizalice iznosi 110 mm. (sl. 41).
- Postavite dizalicu ispod zadnje osovine, u tački označenoj na slici (sl. 42.A).

NAPOMENA U ovom položaju dizalica omogućava da se podigne samo točak koji treba zamijeniti.

8.3.3 Izbor i postavljanje dizalice na prednjim točkovima

1. Postavite drvene klinove (sl. 43.A) u podnožje točka (sl. 43.B) iza točka koji treba zamijeniti (sl. 43.C).
2. Maksimalna moguća visina sklopljene dizalice iznosi 110 mm.

NAPOMENA *Odaberite položaj dizalice zavisno od tipa uređaja.*

3. Postavite dizalicu ispod prednjeg dijela uređaja (sl. 44.A, 45.A, 46.A), kao što je prikazano na slici.

NAPOMENA *Dizalica se mora postaviti ispod ravnog dijela nosača (sl. 44.B, 45.B).*

NAPOMENA *Dizalica se mora postaviti ispod centralnog dijela nosača (sl. 46.B).*

8.3.4 Zamjena točka

VAŽNO *Osigurajte da uređaj za vrijeme dizanja bude stabilan i nepomičan. Ako primijetite neku nepravilnost, odmah spustite dizalicu, provjerite i rješite eventualne probleme, pa ponovo dignite dizalicom.*

1. Prije podizanja uređaja skinite pokrov (sl. 47.A).
2. Podignite koliko je dovoljno da biste lako mogli skinuti točak.
3. Pomoću odvijača vijaka izvadite elastični prsten (sl. 47.B) i potpornu podlošku (sl. 47.C).
4. Skinite točak koji trebate zamijeniti.
5. Premažite osovinu (sl. 47.D) mašću za podmazivanje.
6. Namontirajte rezervni točak.
7. Pravilno postavite potpornu podlošku i elastični prsten.
8. Položite točak na tlo i vratite poklopac (sl. 47.A).

VAŽNO *Provjerite da li su dva zadnja točka na istoj visini (sl. 48.A) i da razlika između vanjskih promjera dvaju točkova (sl. 48.B) nije veća od 8-10 mm. U suprotnom, da biste izbjegli neravnomjernu košnju, sklop reznog uređaja mora se poravnati u ovlaštenom servisnom centru.*

8.3.5 Popravka ili zamjena guma

Svaka zamjena ili popravak gume nakon puknuća mora se izvršiti u specijaliziranom centru za popravak guma, u skladu s procedurama za vrstu korištenog gazišta.

8.4 MATIČNA PLOČA

Matična ploča je dio koji se nalazi ispod komandne table i upravlja svim sigurnosnim uređajima mašine.

Elektronička ploča je opremljena zaštitnim uređajem koji prekida strujni krug u slučaju kvara električnog sistema; kad se taj uređaj aktivira, zaustavlja motor i generira akustični signal koji se može onemogućiti samo uklanjanjem ključa. Krug se automatski ponovo utvrđuje za nekoliko sekundi; identificirajte i eliminirajte uzrok ili uzroke kvara da biste spriječili buduće prekidne.

VAŽNO *Da biste spriječili aktiviranje zaštitnog uređaja elektroničke ploče:*

- nemojte preokretati terminale akumulatora;
- nemojte raditi s uređajem bez akumulatora jer to može prouzrokovati nepravilan rad regulatora punjenja baterija;
- pazite da izbjegnute kratke spojeve.

8.5 ZAMJENA OSIGURAČA

Na mašini je predviđeno nekoliko osigurača (sl. 49.A) različitog kapaciteta, koji imaju slijedeće funkcije i karakteristike:

- Osigurač od 10 A = štiti glavne i strujne krugove elektroničke ploče; ako izbací, uređaj se zaustavlja i gasi se svjetlo ploče s instrumentima (par. 5.16)
- Osigurač od 25 A = štiti krug punjenja, od njegove intervencije dolazi postepenim pražnjenjem akumulatora i posljedičnim poteškoćama prilikom startanja mašine.
- 5 A osigurač = štiti pomoćnu utičnicu od 12 V za dodatnu opremu.
- Osigurač 15 A = štiti krug komandnog motora; ako izbací, onemogućuje se električni sistem prevrtanja vreće za sakupljanje trave; u tom slučaju se vreća može prevrnuti pomoću ručne poluge (ako postoji).

Jačina osigurača navedena je na samom osiguraču.

VAŽNO *Izgoreni osigurač mora se uvijek zamijeniti osiguračem iste vrste i napona, a nikad osiguračem s drugim nazivnim podacima.*

Ako vam nije jasan uzrok kvara osigurača, obratite se svom prodavaču.

8.6 ZAMJENA ŽARULJA

8.6.1 Tip "I" - Žarulje sa žarnom niti

- Sijalice (18 W) imaju bajonetni priključak i postavljene su u držač sijalica koji se može

izvaditi okretanjem pomoću kliješta u smjeru suprotnom od kazaljke na satu (sl. 50).

8.6.2 Tip "I" - Led žarulje

- Otpustite kontramaticu (sl. 51.A) i skinite konektor (sl. 51.B). Skinite LED sijalicu (sl. 51.C) koja je fiksirana vijcima (sl. 51.D).

8.6.3 Tip "III" - LED sijalice (za modele TNS, THNS)

1. Podignite poklopac i uklonite priključak (sl. 52.A).
2. Odvojite rascjepku (sl. 52.B) i pomaknite poklopac bočno.
3. Odvojite kablove LED sijalice (sl. 53.A), odvrnite vijke (sl. 53.B) i otpustite jezičce (sl. 53.C).
4. Podignite i otpustite gornji dio poklopca (sl. 54.A).
5. Odvrnite vijke (sl. 55.A) i zamijenite LED svjetla (sl. 55.B).
6. Da biste zamijenili poklopac, ponovite gore navedeni postupak obrnutim redoslijedom.

8.7 JEDINICA ZA VOŽNJU UNAZAD

Sastoji se od jednog jedinog komada koji je hermetički zatvoren i ne zahtijeva održavanje; trajno je opremljen određenom količinom ulja, te ne zahtijeva zamjenu ili dodavanje ulja

8.8 JEDINICA ZA VOŽNJU UNAPRIJED (4WD MODEL)

Sastoji se od jednog jedinog komada koji je hermetički zatvoren i ne zahtijeva održavanje; Potrebno je provjeriti ulje u krugu hidrauličkog spoja, dopuniti ga i mijenjati u redovitim intervalima.

Provjerite da li se nivo ulja u hidrauličkom sistemu nalazi između oznaka «MIN» i «MAX» na spremniku. Ako se nivo nalazi ispod referentne oznake «MIN» (sl. 56):

- uklonite štitnik (sl. 56.A) koji je pričvršćen maticom (sl. 56.B);
- odvrnite čep (sl. 56.C) i dopunite ulje 10W30 dok nivo ne dostigne oznaku «MAX»;
- vratite čep (sl. 56.C) i štitnik (sl. 56.A).

VAŽNO Ako postane neophodno često dopunjavati nivo ulja, provjerite cijevi za ulje i rezervoar na curenje te kontaktirajte prodavača radi nepohodnog servisiranja.

8.9 REGULIRANJE OPRUGE PRIČVRŠNE KUKE VREĆE ZA SAKUPLJANJE TRAVE

Ako se vreća za sakupljanje trave često tresse ili se neočekivano otvara tokom vožnje na neravnom terenu, ili ako je teško ponovo postaviti pričvršnu kuku nakon pražnjenja vreće, možda je potrebno podesiti zategnutost opruge (sl. 57.A). Podesite tačku montiranja tako što ćete odabrati otvor (sl. 57.B) koji omogućuje željeni rezultat.

9. SKLADIŠTENJE

Kada mašinu trebate uskladištiti na više od 30 dana:

1. Pričekajte da se motor ohladi
2. Otkaçite kablove akumulatora i odložite akumulator na svježe i suho mjesto.
3. Ispraznite spremnik goriva (par. 7.2.2) i pridržavajte se uputstava sadržanih u priručniku s upustvima za motor.
4. Dobro očistite mašinu.
5. Provjerite da mašina nije oštećena. Ako je potrebno, obratite se ovlaštenom servisnom centru.
6. Uskladištite mašinu kako slijedi:
 - dok je sklop reznog uređaja spušten
 - mašina se mora skladištiti na suhom mjestu
 - mora biti zaštićena od vremenskih neprilika
 - pokriveno prekrivačem gdje je moguće (par. 15.4)
 - mora se uskladištiti na mjestu kojemu ne mogu pristupiti djeca.
 - provjerite jeste li izvadili ključeve ili alatke korištene za održavanje.

U trenutku puštanja mašine u pogon:

- provjerite da nema curenja goriva iz cijevi, pipca za gorivo ili karburatora;
- pripremite mašinu kako je navedeno u poglavlju "6. Upotreba mašine".

10. ODRŽAVANJE I TRANSPORT

- Kad pomerate mašinu potrebno je da:
 - deaktivirajte rezni uređaj;
 - postavite sklop reznog uređaja u najviši položaj;
 - zaustavite motor;
- Kad mašinu prevozite na prijevoznom sredstvu, potrebno je da:
 - koristite jake pristupne rampe, dovoljne širine i dužine;

- mašinu morate utovariti kad je motor ugašen, ključ za uključivanje mašine mora biti izvađen iz mašine, na mašini ne smije sedjeti vozač, mašina se mora utovariti guranjem i mora je gurati dovoljni broj osoba;
- zatvorite slavinu goriva (ako je predviđena);
- spustite sklop reznog uređaja;
- aktivirajte parkirnu kočnicu;
- postavite ga tako da ne predstavlja opasnost ni za koga;
- dobro pričvrstite na transportno sredstvo s pomoću užadi ili lanaca da biste spriječili prevrtanje, a time i oštećenja i curenje goriva.

11. ASISTENCIJA I POPRAVKA

Ovaj priručnik pruža sva uputstva potrebna za upravljanje mašinom i za osnovno ispravno održavanje koje može izvršiti i sam korisnik. Sve radove na podešavanju i održavanju koji nisu ovdje opisani mora provesti ovlašten zastupnik ili ovlašten servisni centar, jer oni imaju potrebno znanje i opremu, što garantira pravilno provođenje radova i zadržavanje odgovarajućeg stepena sigurnosti i operativnih uvjeta uređaja. Svi radovi izvršeni u neovlaštenim centrima ili od strane nekvalificiranog osoblja potpuno poništavaju garanciju, kao i sve obaveze i odgovornosti proizvođača.

- Samo ovlašteni servisni centri mogu obavljati garantirane popravke i servisiranje.
- Neoriginalni rezervni dijelovi i dodatna oprema nisu odobreni; upotreba neoriginalnih rezervnih dijelova i dodatne opreme ugrožava sigurnost uređaja i oslobađa proizvođača od svih obaveza ili odgovornosti.

- Originalne rezervne dijelove možete dobiti od ovlaštenih servisnih centara i prodavača.
- Preporučuje se da jednom godišnje pošaljete uređaj u ovlašteni servisni centar radi servisiranja, pomoći i pregleda sigurnosnih uređaja.

12. POKRIĆE GARANCIJE

Garancija pokriva sve greške materijala i fabričke greške. Korisnik mora pažljivo slijediti sva uputstva koja su dana u priloženoj dokumentaciji. Garancija ne pokriva oštećenja nastala:

- Uslijed toga što se korisnik nije upoznao s pratećom dokumentacijom mašine;
- Uslijed nepažnje;
- Uslijed neodgovarajuće ili nedopuštene upotrebe i montaže;
- Uslijed upotrebe neoriginalnih rezervnih dijelova;
- Uslijed upotrebe neisporučene dodatne opreme ili dodatne opreme koju nije odobrio proizvođač.

Garancija nadalje ne pokriva:

- Uobičajeno trošenje potrošnog materijala kao što su prijenosni kaiši, farovi, točkovi, noževi, sigurnosni vijci i žice.
- Uobičajeno trošenje.
- Motori. Pokriveni su garancijom proizvođača motora u navedenom periodu i pod navedenim uslovima.

Kupac je zaštićen državnim lokalnim zakonima. Ova garancija ne ograničava ni na koji način prava kupca predviđena državnim lokalnim zakonima.

13. TABELA ZA ODRŽAVANJE

Rad	Interval (sati)		Paragraf / Napomene
	Prvi put	Nakon toga, svakih	
MAŠINA			
Sigurnosne kontrole / Provjera komandi		Svaki put prije upotrebe	par. 6.2
Kontrola pritiska u gumama		Svaki put prije upotrebe	par. 6.1.3

Provjerite stražnje/bočne štitnike za izbacivanje. Provjerite vreću za sakupljanje trave i bočni kanal za izbacivanje.		Svaki put prije upotrebe	par. 6.1.4
Generalno čišćenje i kontrola		Svaki put na kraju upotrebe	par. 7.6
Provjera eventualnih oštećenja na mašini. Ako je potrebno, obratite se ovlaštenom servisnom centru.		Svaki put na kraju upotrebe	-
Punjenje akumulatora		Prije skladištenja	par. 7.5
Kontrola svih vijaka		25	
Postavljanje reznog uređaja i provjera naoštrenosti		25	***
Kontrola prijenosnog kaiša		25	***
Provjera kontrolnog pojasa reznog uređaja		25	***
Kontrola i podešavanje kočnice		25	***
Kontrola i podešavanje pogona		25	***
Provjera prijenosa i kočnica reznog uređaja		25	***
Generalna podmazanost		25	****
Zamjena reznog uređaja		100	***
Zamjena prijenosnog kaiša		-	** / ***
Zamjena kontrolnog pojasa reznog uređaja		-	** / ***
MOTOR*			
Kontrola razine goriva/dolivanje goriva		Svaki put prije upotrebe	par 7.2
Kontrola / dolivanje motornog ulja		Svaki put prije upotrebe	par 7.3
Zamjena motornog ulja		*	*
Kontrola i čišćenje filtera za vazduh		*	*
Zamjena filtera za vazduh		*	*
Kontrola filtera benzina		*	*
Zamjena filtera benzina		*	*
Kontrola i čišćenje kontakata svječice		*	*
Zamjena svječice		*	*

* Za potpun spisak radova na održavanju i odgovarajućih intervala pogledajte priručnik isporučen uz motor

** Obratite se ovlaštenom zastupniku kad primijetite prve znake lošeg rada

*** Tu radnju mora izvršiti prodavač ili ovlašteni servisni centar

**** Opće podmazivanje svih spojeva također se mora izvršiti svaki put kad se uređaj ne koristi duže vrijeme

14. PREPOZNAVANJE PROBLEMA

PROBLEM	MOGUĆI UZROK	RJEŠENJE
1. Kada je ključ okrenut u položaj «ON», ploča s instrumentima se ne uključuje i nema zvučnog signala	Zaštitni uređaj elektroničke ploče se aktivirao zbog:	Stavite ključ u pol. «ZAUSTAVLJANJE» i potražite uzrok kvara:
	akumulator loše povezan	provjerite veze (par. 4.4)
	preokrenuti terminali akumulatora	provjerite veze (par. 4.4).
	akumulator je potpuno prazan	napunite akumulator (par. 7.5)
	pregorio osigurač	zamijenite osigurač (10 A) (par. 8.5).
	matična ploča je mokra	osušite mlakim zrakom

Ako se problem nastavi i nakon obavljanja svih navedenih radova, obratite se svom prodavaču.

PROBLEM	MOGUĆI UZROK	RJEŠENJE
2. Kada je ključ okrenut u položaj «ON», ploča s instrumentima se ne uključuje, ali je zvučni signal aktiviran	Zaštitni uređaj elektroničke ploče se aktivirao zbog:	Okrenite ključ za paljenje u položaj «STOP» i identificirajte uzrok problema:
	matična ploča je mokra	osušite mlakim zrakom
3. Kad je ključ u položaju «START», ploča s instrumentima je osvijetljena, ali elektropokretač ne radi	akumulator nije dovoljno napunjen	napunite akumulator (par. 7.5)
	pregorio je osigurač punjača akumulatora	zamijenite osigurač (25 A) (par. 8.5)
4. Ključ je okrenut na «STARTANJE», elektropokretač se okreće, ali motor ne startuje	akumulator nije dovoljno napunjen	napunite akumulator (par. 7.5)
	nema dotoka benzina	provjerite razinu u spremniku (par. 7.2.1) otvorite slavinu (ako je predviđena) (par. 6.4) provjerite filter benzina
	problem pri paljenju	provjerite je li čep svječiće sigurno postavljen
		provjerite jesu li elektrode čiste i je li rastojanje između njih odgovarajuće
5. Otežano startanje ili neispravan rad motora	problemi pri karburaciji	očistite ili zamijenite filter vazduha
		ispraznite spremnik i sipajte svjež benzin
		provjerite i eventualno zamijenite filter benzina
6. Smanjeni učinak motora za vrijeme košenja	brzina kretanja je prevelika u odnosu na visinu košenja	smanjite brzinu kretanja i/ili povećajte visinu košenja (par. 6.5.4)
7. Motor se zaustavlja kad je rezni uređaj aktiviran	aktiviranje nije omogućeno	provjerite da li su ispoštovani svi uslovi odobrenja (par. 6.2.2)
8. Svjetlo indikatora akumulatora svijetli i nakon što uređaj ne radi nekoliko minuta	nedovoljan nivo napunjenosti akumulatora	pozovite ovlaštenog zastupnika
9. Svjetlo indikatora za ulje uključuje se tokom rada (ako postoji)	problemi s podmazivanjem motora	Odmah okrenite ključ u položaj «STOP»:
		dopunite ulje (pogledajte 7.3.1)
		zamijenite filter (ako se problem nastavi, obratite se ovlaštenom zastupniku)
10. Motor se zaustavlja i oglašava se zvučni signal	Zaštitni uređaj elektroničke ploče se aktivirao zbog:	Okrenite ključ za paljenje u položaj «STOP» i identificirajte uzrok problema:
	nadnapon prouzročen od regulatora punjača	pozovite ovlaštenog zastupnika
	akumulator nije ispravno spojen (slabi kontakti)	provjerite priključke (pogledajte 3.4)
11. Motor se zaustavlja i ne oglašava se zvučni signal	akumulator odvojen	provjerite priključke (pogledajte 3.4)
	problemi s motorom	pozovite ovlaštenog zastupnika
12. Rezni uređaj se ne aktivira ili ne zaustavlja odmah nakon deaktiviranja	otpušten remen	pozovite ovlaštenog zastupnika
	problemi s elektromagnetskim kvačilom	pozovite ovlaštenog zastupnika

Ako se problem nastavi i nakon obavljanja svih navedenih radova, obratite se svom prodavaču.

PROBLEM	MOGUĆI UZROK	RJEŠENJE
13. Nepravilno košenje i nedovoljno skupljanje (samo za modele sa skupljanjem odostraga)	sklop reznog uređaja nije paralelan s tlom	provjeriti pritisak u gumama (par. 6.1.3) ponovo poravnajte sklop reznog uređaja u odnosu na tlo (par. 8.2.1)
	neefikasan rezni uređaj	pozovite ovlaštenog zastupnika
	brzina kretanja je prevelika u odnosu na visinu trave koju treba kositi	smanjite brzinu vožnje prema naprijed i/ili podignite sklop reznog uređaja (par. 6.5.4) pričekajte da se trava osuši
	blokiran kanal kolektora	uklonite vreću za sakupljanje trave i ispraznite kanal (vidi 7.6.2)
14. Neravnomjerno košenje (samo modeli s bočnim izbacivanjem)	sklop reznog uređaja nije paralelan s tlom	provjeriti pritisak u gumama (par. 6.1.3) ponovo poravnajte sklop reznog uređaja u odnosu na tlo (par. 8.2.1)
	neefikasan rezni uređaj	pozovite ovlaštenog zastupnika
15. Nepravilne vibracije za vrijeme rada	sklop reznog uređaja je pun trave	očistite sklop reznog uređaja (par. 7.6.4)
	reznog uređaja je neizbalansiran ili otpušten	pozovite ovlaštenog zastupnika
	vijci su popustili	provjerite i pritegnite vijke za fiksiranje motora i šasije
16. Kočenje je nesigurno ili nije efikasno	kočnica nije ispravno podešena	pozovite ovlaštenog zastupnika
17. Nepravilno kretanje naprijed, loš pogon na uzbrdici ili mašice teži propinjanju	problemi s kaišem ili na uređaju za uključivanje	pozovite ovlaštenog zastupnika
18. Dok motor radi, uređaj se ne pokreće kad se pritisne papučica gasa	poluga za deblokadu u položaju prijenos deblokiran	dovesti je u položaj prijenos aktiviran (par. 5.4)
19. Čudne vibracije uređaja	oštećena je ili su neki njeni dijelovi popustili	zaustavite mašinu i izvadite ključ za uključivanje
		provjeriti da nema eventualnih oštećenja
		provjeriti da nema dijelova koji su popustili i pritegnuti ih
		sve provjere, popravke i zamjene trebaju se obaviti samo u ovlaštenom servisnom centru

Ako se problem nastavi i nakon obavljanja svih navedenih radova, obratite se svom prodavaču.

15. DODATNA OPREMA

15.1 OPREMA ZA MALČIRANJE

Fino usitnjava pokošenu travu i ostavlja je na travnjaku (sl. 58.A1; sl. 58.A2).

15.2 PUNJAČ AKUMULATORA ZA ODRŽAVANJE

Omogućava da akumulator bude savršeno efikasan za vrijeme perioda nekorištenja i garantira optimalnu razinu napunjenosti i duže trajanje akumulatora (sl. 58.B).

15.3 OPREMA ZA VUČU

Za vuču male prikolice (sl. 58.C).

15.4 POKROVNA CERADA

Štiti mašinu od prašine kad se mašina ne koristi (sl. 58.D)

15.5 KOMPLET STRAŽNJIH UTEGA

Poboljšavaju stabilnost zadnjeg dijela uređaja, pogotovo kad se koriste uglavnom na strmom tlu (sl. 58.E).

15.6 KOMPLET STRAŽNJIH ŠTITNIKA ZA IZBACIVANJE

Koristi se umjesto vreće za sakupljanje trave kad se pokošena trava ne sakuplja (sl. 58.F). **(Samo za modele sa stražnjim izbacivanjem).**

15.7 LANCI ZA SNIJEG 18", 20"

Poboljšano prijanjanje zadnjih točkova na dijelove prekrivene snijegom i mogućnost upotrebe ralica za snijeg (sl. 58.G).

15.8 TOČKOVI ZA BLATO/SNIJEG 18", 20"

Poboljšane performanse vožnje na snijegu i blatu (sl. 58.H).

15.9 PRIKOLICA

Za transportiranje alata ili visokih predmeta unutar dozvoljenih ograničenja opterećenja (sl. 58.I).

15.10 POSIPAČ

Za posipanje soli ili gnojiva (sl. 58.J).

15.11 POSIPAČ

Za posipanje pijeska ili šljunka (sl. 58.K).

15.12 VALJAK ZA TRAVU

Za zbijanje tla nakon sijanja ili za ravnanje trave (sl. 58.L).

15.13 PLUG ZA SNIJEG S NOŽEM

Za zgrtanje i nakupljanje uklonjenog snijega sa strana (sl. 58.M).

15.14 PREDNJA ČETKA

Za čišćenje lišća i prašine s puteva i tvrdih površina te za uklanjanje tankih slojeva svježeg snijega (sl. 58.N).

15.15 SJECKALICA

Rezanje i usitnjavanje grube trave (sl. 58.O).

15.16 SKUPLJAČ LIŠĆA I TRAVE

Za sakupljanje lišća i trave s travnatih područja (sl. 58.P).

15.17 PREDNJE GRABLJE

Za sakupljanje trave i grančica (sl. 58.Q).

15.18 SUČELJE ZA PODIZANJE

Koristi se za postavljanje dodatne prednje opreme za koju nije potrebna upotreba kardanskog vratila (sl. 58.R1).

15.19 KARDANSKO VRATILO (PTO)

Koristi se za prijenos snage motora na priključak. Potreban je interfejs podizanja (sl. 58.R2).

15.20 KARDANSKO VRATILO (PTO)

Koristi se za prijenos snage motora na priključak. Nije potreban interfejs za podizanje (sl. 58.R3).



OBSAH

1. VŠEOBECNÉ INFORMACE	2	6.7 Po použití	20
2. BEZPEČNOSTNÍ POKYNY	2	7. ŘÁDNÁ ÚDRŽBA	20
3. SEZNÁMENÍ SE STROJEM	5	7.1 Všeobecné informace	20
3.1 Popis stroje a určené použití	5	7.2 Doplnění paliva / vyprázdnění palivové nádže	20
3.2 Výstražné symboly	5	7.3 Kontrola, doplnění a vypouštění oleje motoru	21
3.3 Identifikační štítek	6	7.4 Antiskalpací kolečka	22
3.4 Hlavní součásti	6	7.5 Akumulátor	22
4. MONTÁŽ	7	7.6 Čištění	22
4.1 Komponenty pro montáž	7	7.7 Upevňovací matice a šrouby	23
4.2 Montáž volantu	7	8. MIMORÁDNÁ ÚDRŽBA	23
4.3 Montáž sedadla	7	8.1 Doporučení k zajištění bezpečnosti	23
4.4 Montáž a připojení akumulátoru	7	8.2 Celek žacího ústrojí	23
4.5 Montáž držáků sběrného koše	8	8.3 Výměna předních/zadních kol	24
4.6 Odstranění pojistky západky sběrného koše	8	8.4 Elektronická deska	24
4.7 Montáž předního nárazníku	8	8.5 Výměna pojistky	25
4.8 Montáž sběrného koše	8	8.6 Výměna žárovek	25
4.9 Montáž vyklápěcích pák sběrného koše	9	8.7 Zadní převodové ústrojí	25
4.10 Montáž bočních ochranných krytů celku žacího ústrojí (jsou-li součástí výbavy) ..	9	8.8 Přední převodové ústrojí (model 4WD)	25
4.11 Montáž vychylovače bočního výhozu (pouze u modelů s bočním výhozem)	9	8.9 Seřízení pružiny západky sběrného koše	26
5. OVLADACÍ PRVKY	9	9. USKLADNĚNÍ	26
5.1 Brzdový pedál	9	10. MANIPULACE A PŘEPRAVA	26
5.2 Pedál pojezdu vpřed	9	11. SERVISNÍ SLUŽBA A OPRAVY	26
5.3 Pedál zpětného chodu	10	12. ZÁRUČNÍ PODMÍNKY	26
5.4 Ovladač odpojení hydrostatického převodu	10	13. TABULKA ÚDRŽBY	27
5.5 Spínací skříňka	10	14. IDENTIFIKACE ZÁVAD	28
5.6 Ovladač plynu	10	15. PŘÍSLUŠENSTVÍ	30
5.7 Páka parkovací brzdy	10		
5.8 Spínač světlotmetů	11		
5.9 Ovladač zařazení a vyřazení žacího ústrojí	11		
5.10 Tlačítko povolení sekání při zpětném chodu	11		
5.11 Ovladače pro nastavení výšky celku žacího ústrojí	11		
5.12 Zařízení pro udržování rychlosti (tempomat)	12		
5.13 Počítadlo (je-li ve výbavě)	12		
5.14 Přídavná zásuvka pro příslušenství	12		
5.15 Ovládání vyklápění sběrného koše	12		
5.16 Displej typu „I“ a zvuková signalizace ..	12		
5.17 Displej typu „II“ a zvuková signalizace ..	13		
5.18 Displej typu „III“ a zvuková signalizace ..	14		
6. POUŽITÍ STROJE	15		
6.1 Přípravné úkony	15		
6.2 Bezpečnostní kontroly	16		
6.3 Použití stroje ve svažitém terénu	17		
6.4 Startování	17		
6.5 Pracovní činnost	18		
6.6 Zastavení	20		

1. VŠEOBECNÉ INFORMACE

1.1 JAK ČÍST NÁVOD

V textu návodu se nacházejí některé odstavce, které mají zvláštní význam vzhledem k bezpečnosti nebo funkčnosti; stupeň důležitosti je označen symboly, jejichž význam je následující:

POZNÁMKA nebo **DŮLEŽITÉ** *upřesňuje nebo blíže vysvětluje některé předem uvedené informace s cílem vyhnout se poškození stroje a způsobení škod.*

Symbol  poukazuje na nebezpečí. Nedodržení uvedeného varování má za následek možné ublížení na zdraví obsluhy nebo třetích osob a/nebo škody na majetku.

Odstavce zvýrazněné šedě tečkovaným rámečkem označují volitelné charakteristiky, jež nejsou součástí všech modelů dokumentovaných v tomto návodu. Zkontrolujte, zda je konkrétní charakteristika součástí vašeho modelu.

Všechny výrazy „přední“, „zadní“, „pravý“ a „levý“ se vztahují na pozici sedící obsluhy.

1.2 ODKAZY

1.2.1 Obrázky

Obrázky v tomto návodu jsou očíslovány 1, 2, 3 atd. Součásti uvedené na obrázcích jsou označeny písmeny A, B, C atd. Odkaz na součást C na obrázku 2 je uveden formou nápisu: „Viz obr. 2.C“ nebo jednoduše „(obr. 2.C)“. Uvedené obrázky jsou pouze orientační. Skutečné díly se mohou lišit od zobrazených.

1.2.2 Názyv

Návod je rozdělen do kapitol a odstavců. Název odstavce „2.1 Instrukce“ je pod názvem „2. Bezpečnostní pokyny“. Odkazy na názvy a odstavce jsou uvedeny prostřednictvím zkratkou kap. nebo odst. a příslušného čísla. Příklad: „kap. 2“ nebo „odst. 2.1“

2. BEZPEČNOSTNÍ POKYNY

2.1 INSTRUKTÁŽ

 **Seznamte se s ovládacími prvky stroje a s jeho vhodným použitím. Naučte se rychle zastavit motor. Neuposlechnutí upozornění a pokynů může způsobit požár a/nebo vážná ublížení na zdraví.**

- Nikdy nepřipustíte, aby stroj používaly děti nebo osoby, které nejsou dokonale seznámeny s pokyny. Zákon v jednotlivých zemích upřesňuje minimální předepsaný věk pro uživatele.
- Stroj nesmíte nikdy používat, jste-li unaveni, pokud je vám nevolno nebo v případě, že jste užili léky, drogy, alkohol nebo jiné látky snižující vaše reflexní schopnosti a pozornost.
- Nepřevázejte děti ani jiné spolujezdce.
- Pamatujte, že obsluha nebo uživatel nese odpovědnost za nehody a nepředvídané události způsobené jiným osobám nebo jejich majetku. Zhodnocení možných rizik při práci na zvoleném terénu patří do odpovědnosti uživatele, který je také odpovědný za přijetí všech dostupných opatření k zajištění vlastní bezpečnosti a také bezpečnosti jiných osob, zvláště na svazích, nepravidelném, kluzkém a nestabilním terénu.
- V případě, že chcete postoupit nebo půjčit stroj jiným osobám, ujistěte se, že se uživatel seznámí s pokyny pro použití uvedenými v tomto návodu.

2.2 PŘÍPRAVNÉ ÚKONY

Osobní ochranné prostředky (OOP)

- Používejte vhodný oděv, odolnou pracovní protiskluzovou obuv a dlouhé kalhoty. Nepracujte bosí nebo v otevřených sandálech. Používejte chrániče sluchu.
- Použití chráničů sluchu může snížit schopnost slyšet případná varování (křik nebo alarmy). Věnujte maximální pozornost dění v okolí pracovního prostoru.
- Nemějte na sobě šály, pláště, náhrdelníky, náramky, oděv s volnými částmi nebo oděv se šňůrkami nebo kravaty i jakékoliv visící nebo volné doplňky všeobecně, protože by se mohly zachytit do stroje nebo do předmětů a materiálů, které se nacházejí na pracovišti.
- Dlouhé vlasy vhodným způsobem sepněte.

Pracovní prostor / stroj

- Důkladně prohlédněte celý pracovní prostor a odstraňte z něj vše, co by mohlo být vymrštno strojem nebo by mohlo

poškodit žací ústrojí / otáčející se součásti (kameny, větve, železné dráty, kosti atd.).

Spalovací motor: palivo

⚠ NEBEZPEČÍ! Palivo je vysoce hořlavé.

- Palivo skladujte v příslušných homologovaných nádobách určených k tomuto účelu, na bezpečném místě, v dostatečné vzdálenosti od zdrojů tepla nebo volného plamene.
- Nádoby a prostor pro skladování benzínu nechávejte bez zbytků trávy, listí nebo přebytečného mazacího tuku.
- Nenechávejte nádoby na pohonné látky v dosahu dětí.
- Nekuřte během plnění nebo doplňování paliva ani při žádné manipulaci s palivem.
- Palivo doplňujte s použitím trychtýře, a to pouze na otevřeném prostoru.
- Vyhněte se vdechování výparů paliva.
- Nesnímejte uzávěr palivové nádržky a nedoplňujte palivo při zapnutém motoru nebo v případě, že je motor horký.
- Uzávěr palivové nádržky otevírejte pomalu a nechte postupně uniknout vnitřní tlak.
- Nepřibližujte se k hrdlu palivové nádrže s otevřeným ohněm kvůli kontrole jejího obsahu.
- Pokud palivo vyteče, nestartujte motor, ale vzdalte stroj od prostoru, v kterém se palivo vylilo, a zabraňte tak možnosti vzniku požáru, dokud nedojde k odpaření paliva a k rozptýlení výparů.
- Okamžitě vyčistěte všechny stopy po palivu vylitém na stroj nebo na zem.
- Vždy nasadte zpět a dotáhněte uzávěry palivové nádrže a nádoby s palivem.
- Nestartujte stroj na místě, kde bylo provedeno doplnění paliva; startování motoru musí proběhnout v minimální vzdálenosti 3 metrů od místa, kde se doplňovalo palivo.
- Zamezte kontaktu paliva s oděvy, a pokud se tak stane, před spuštěním motoru se převlékněte.

2.3 BĚHEM POUŽITÍ

Pracovní prostor

- Nespouštějte motor v uzavřených prostorech, kde se mohou hromadit nebezpečné výpary oxidu uhelnatého. Startování musí probíhat venku nebo v dobře větraném prostoru. Pamatujte vždy na to, že výfukové plyny jsou jedovaté.
- Při startování stroje nesměřujte výfuk a tím i výfukové plyny vůči zápalným materiálům.
- Nepoužívejte stroj v prostředí s rizikem výbuchu, za přítomnosti hořlavých kapalin, plynů nebo prachu. Elektrické kontakty nebo

mechanický ořez mohou způsobovat vznik jisker, které mohou zapálit prach nebo výpary.

- Pracujte pouze při denním světle nebo při dobrém umělém osvětlení.
- Vzdalte osoby, děti a zvířata z pracovního prostoru. Je třeba, aby byly děti pod dohledem dospělé osoby.
- Nepracujte, když je tráva mokrá, za deště a při riziku bouře, zejména když je pravděpodobný výskyt blesků.
- Věnujte mimořádnou pozornost nepravidelnostem terénu (hrboly, příkopy), svahům, skrytým nebezpečím a přítomnosti případných překážek, které by mohly omezovat viditelnost.
- Věnujte velkou pozornost blízkosti srážů, příkopů nebo mezí. Pokud jedno z kol zajede za okraj nebo když dojde k poklesnutí okraje, stroj se může převrátit.
- Věnujte pozornost svažitému terénu, který vyžaduje mimořádnou pozornost, aby se zabránilo převrácení nebo ztrátě kontroly nad strojem. Hlavní důvody ztráty kontroly nad strojem jsou:
 - Nedostatečná přílnavost kol
 - Nadměrná rychlost
 - Nevhodný způsob brzdění
 - Použití stroje pro nevhodný účel
 - Nedostatečné znalosti o možných důsledcích jízdy při špatných podmínkách terénu
 - Nesprávné použití stroje v úloze tažného vozidla.
- Při používání stroje v blízkosti silnice věnujte pozornost provozu.
- Abyste se vyhnuli riziku vzniku požáru, nenechávejte stroj zastavený se zapnutým motorem ve vysokém travním porostu.

Chování

- Během jízdy a během pracovní činnosti se nerozptylujte a zůstaňte náležitě soustředění.
- Věnujte pozornost použití zpětného chodu nebo pohybu dozadu. Před zpětným chodem i během něj se ohlédněte za sebe, abyste se ujistili, že se tam nenacházejí překážky.
- Pokud táhnete náklad nebo používáte těžká přídavná zařízení, věnujte pozornost následujícím pokynům:
 - Pro uchycení tažných tyčí použijte jenom k tomu určené úchytné body.
 - Omezte se pouze na takový náklad, který lze snadno kontrolovat.
 - Vyhněte se prudkému zatáčení. Věnujte pozornost zpětnému chodu.
 - Používejte protizávaží nebo závaží na kola vždy, když to doporučuje návod.
- Věnujte pozornost použití sběrných košů a příslušenství, které by mohlo narušit stabilitu stroje, zejména na svazích.

- Ruce a nohy držte vždy v bezpečné vzdálenosti od žacího ústrojí jak během startování, tak během použití stroje.
- Upozornění: žací ústrojí se nadále otáčí po dobu několika sekund i po jeho vyřazení nebo po vypnutí motoru.
- Věnujte pozornost celku žacího ústrojí s více než jedním žacím prvkem, protože jedno otáčející se žací ústrojí může způsobit otáčení ostatních.
- Vždy se zdržujte v dostatečné vzdálenosti od výstupního otvoru.
- Nedotýkejte se součástí motoru, které se během použití ohřívají. Hrozí riziko popálení!
- Abyste se vyhnuli riziku vzniku požáru, nenechávejte stroj zastavený se zapnutým motorem v vysokém travním porostu.

! V případě poruchy nebo nehody během pracovní činnosti okamžitě zastavte motor a přesuňte stroj, aby se zabránilo dalším škodám; v případě nehod s ublížením na zdraví třetím osobám okamžitě uveďte do praxe postupy první pomoci nejvhodnější pro danou situaci a obraťte se na zdravotní středisko ohledně potřebného ošetření. Pečlivě odstraňte případné nečistoty, jež by mohly způsobit škody a ublížení na zdraví osob nebo zvířat ponechaných bez dozoru.

Omezení použití

- Stroj nikdy nepoužívejte, pokud jsou ochranné kryty poškozené, chybí nebo nejsou správně nasazené (sběrný koš, ochranný kryt bočního výhozu nebo ochranný kryt zadního výhozu).
- Stroj nepoužívejte, pokud příslušenství/nástroje není/nejsou nainstalováno/nainstalovány v určených místech.
- Nevypínejte, nevyřazujte a nedemontujte přítomné bezpečnostní prvky/mikrospínače ani je nevyřazujte z činnosti.
- Neměňte seřízení motoru ani nepřekračujte maximální povolené otáčky. Pokud motor běží na příliš vysoké otáčky, zvyšuje se riziko újm na zdraví.
- Nevystavujte stroj nadměrné námaze a nepoužívejte stroj s nižším výkonem pro realizaci náročných prací; použití vhodného stroje snižuje rizika a zlepšuje kvalitu práce.
- Tento stroj není homologován pro použití na veřejných komunikacích. K jeho použití může docházet (ve smyslu Dopravních předpisů) jenom na soukromých pozemcích, uzavřených pro veřejnou dopravu.

2.4 ÚDRŽBA A USKLADNĚNÍ

Pravidelná údržba a správné uskladnění jsou podmínkou zachování bezpečnosti stroje a úrovně jeho výkonnosti.

Údržba

- Nikdy nepoužívejte stroj, který má opotřebovaný nebo poškozený součásti. Vadné nebo opotřebované součásti musí být nahrazeny, a nikdy nesmí být opravovány.
- Abyste snížili riziko vzniku požáru, pravidelně kontrolujte, že nedochází k úniku oleje a/nebo paliva.
- Během úkonů seřizování stroje věnujte pozornost tomu, abyste zabránili uvíznutí prstů mezi pohybujícím se žacím ústrojím a pevnými součástmi stroje.

! Úroveň hluku a vibrací uvedené v tomto návodu představují maximální hodnoty použití stroje. Použití nevyváženého žacího prvku, příliš vysoká rychlost pohybu a chybějící údržba výrazně ovlivňují akustické emise a vibrace. Proto je třeba přijmout preventivní opatření pro odstranění možných škod způsobených vysokým hlukem a namáháním v důsledku vibrací; zajistěte údržbu stroje, používejte chrániče sluchu a během pracovní činnosti dělejte přestávky.

Uskladnění

- Stroj s palivem v nádrži nikdy neuskładňujte uvnitř budovy, kde by se výpary paliva mohly dostat do dosahu otevřeného ohně, jiskry nebo silného zdroje tepla.
- Za účelem omezení rizika požáru nenechávejte nádoby s odpadovými materiály uvnitř místnosti.

2.5 OCHRANA ŽIVOTNÍHO PROSTŘEDÍ

Ochrana životního prostředí musí představovat významný a prioritní aspekt použití stroje ve prospěch občanského spoluzítí a prostředí, v němž žijeme.

- Vyvarujte se toho, abyste byli rušivým prvkem ve vztahu s vašimi sousedy. Používejte stroj výhradně v rozumné době (ne včasné ráno nebo pozdě večer, abyste nerušili jiné osoby).
- Důsledně dodržujte místní normy pro likvidaci obalů, olejů, paliva, filtrů, opotřebovaných součástí nebo jakéhokoli prvku se silným dopadem na životní prostředí; tyto odpadové materiály nesmí být odhozeny do běžného odpadu, ale musí být odděleny a odevzdaný do příslušných sběrných středisek, která zajistí recyklaci materiálů.
- Důsledně dodržujte místní předpisy týkající se likvidace zbytkového materiálu.
- Při vyřazení stroje z provozu jej nenechávejte volně v přírodě, ale obraťte se na sběrné středisko v souladu s platnými místními předpisy.

3. SEZNÁMENÍ SE STROJEM

3.1 POPIS STROJE A URČENÉ POUŽITÍ

Jedná se o sekačku se sedící obsluhou.

Stroj je vybaven motorem, který uvádí do činnosti žací ústrojí, chráněné ochranným krytem, a převodovou jednotku zajišťující pohyb stroje.

Stroj je vybaven:

- plynule měnitelným hydrostatickým převodem pro jezd vřeped a vzad („Hydro“) a dvěma hnacími koly (2WD) nebo čtyřmi hnacími koly (4WD).

Obsluha může řídit stroj a používat hlavní ovládací prvky za podmínky, že sedí na místě řidiče.

Bezpečnostní prvky namontované na stroji zajišťují zastavení motoru a žacího ústrojí v průběhu několika sekund (odst. 6.2.2).

3.1.1 Určené použití

Tento stroj byl navržen a vyroben pro sekání trávy.

Obecně lze říci, že tento stroj je určen pro:

1. sečení trávy a její sběr do sběrného koše;
2. sečení trávy a její výhoz dozadu;
3. sečení trávy, její rozsekání nadrobno a ponechání na terénu (mulčování);
4. sečení trávy a její výhoz do boku.

Použití speciálního příslušenství, které je určeno výrobcem jako originální výbava, nebo příslušenství, které lze zakoupit samostatně, umožňuje provést tuto pracovní činnost v různých provozních režimech, které jsou ilustrovány v tomto návodu, nebo v pokynech, které jsou dodávány spolu s konkrétním příslušenstvím. Rovněž možnost aplikace přídavného příslušenství (je-li určeno výrobcem) může rozšířit použití na další funkce v rámci limitů a podmínek uvedených v pokynech, které jsou dodávány spolu s daným příslušenstvím.

3.1.2 Nevhodné použití

Jakékoli jiné použití, které se liší od výše uvedených použití, může být nebezpečné a může způsobit újmu na zdraví osob a/ nebo škody na majetku. Do nevhodného použití patří (například, ale nejen):

- přeprava dalších osob, dětí nebo zvířat, které by mohly spadnout

- způsobit si tak vážná zranění nebo ohrozit bezpečnost jízdy;
- tahání nebo tlačení břemen bez použití náležitého příslušenství, určeného pro tahání;
- používání stroje pro přejezd po nestabilních, kluzkých, zamrzlých, kamenitých nebo nerovných terénech, kalužích nebo bažinách, které neumožňují vyhodnocení konzistence terénu;
- aktivace žacího ústrojí na úsecích bez travního porostu;
- používání stroje pro sběr listů nebo nečistot.

DŮLEŽITÉ *Nevhodné použití stroje bude mít za následek propadnutí záruky a odmítnutí jakékoli odpovědnosti ze strany výrobce, přičemž všechny náklady vyplývající ze škod nebo újm na zdraví samotného uživatele nebo třetích osob ponese uživatel.*

3.1.3 Typologie uživatele

Tento stroj je určen k použití spotřebiteli, tedy neprofesionální obsluhou. Je určen pro „hobby“ použití.

DŮLEŽITÉ *Stroj musí být používán jednou osobou.*

3.2 VÝSTRAŽNÉ SYMBOLY

Na stroji jsou použity různé symboly (obr. 2). Jejich funkcí je připomenout obsluze chování, které je třeba dodržovat pro zajištění potřebné pozornosti a opatrnosti.

Význam jednotlivých symbolů:



Upozornění! Před použitím stroje si přečtěte pokyny.



Upozornění! Před provedením jakéhokoli úkonu údržby či opravy vyjměte klíč a přečtěte si pokyny.



Nebezpečí! Vymrštování předmětů: Nepracujte bez namontovaného ochranného krytu zadního výhozu nebo sběrného koše (pouze u modelů se zadním sběrem).



Nebezpečí! Vymrštování předmětů: Dbejte, aby se v blízkosti stroje nepohybovaly osoby.



Nebezpečí! Převrácení stroje: Stroj nepoužívejte na svazích se sklonem větším než 10°.



Nebezpečí! Zmrzačení: Ujistěte se, že se při spuštěném motoru děti nacházejí v dostatečné vzdálenosti od stroje.



Riziko pořezání. Žací ústrojí v chodu. Nikdy nevkládejte ruce ani nohy do prostoru uložení žacího ústrojí.



Upozornění! Nedotýkejte se horkých povrchů.



Při nastupování do stroje nestoupejte na ochranné kryty celku žacího ústrojí.

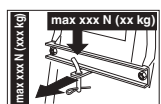

Při použití sady tažného zařízení nepřekračujte mezní zatížení uvedené na štítku a dodržujte bezpečnostní předpisy.

DŮLEŽITÉ *Poškozené nebo nečitelné výstražné štítky je třeba vyměnit. Požádejte o nové štítky ve vašem autorizovaném servisním středisku.*

3.3 IDENTIFIKAČNÍ ŠTÍTEK

Na identifikačním štítku jsou uvedeny následující údaje (obr. 1):

1. Hladina akustického výkonu
2. Označení shody CE
3. Rok výroby
4. Typ stroje
5. Výrobní číslo
6. Název a adresa výrobce
7. Kód výrobku
8. Jmenovitý výkon a maximální provozní otáčky motoru
9. Hmotnost stroje s prázdnou nádrží v kg
10. Druh převodovky

Identifikační údaje stroje přepište do příslušných polí na štítku uvedeném na zadní straně obalu.

DŮLEŽITÉ *Identifikační údaje uvedené na identifikačním štítku výrobku uvádějte pokaždé, když se obrátíte na autorizovanou dílnu.*

DŮLEŽITÉ *Příklad prohlášení o shodě se nachází na posledních stranách návodu.*

3.4 HLAVNÍ SOUČÁSTI

Stroj je tvořen následujícími hlavními součástmi zajišťujícími uvedené funkce (obr. 1):

- A. **Motor:** slouží k pohonu žacího ústrojí a kol; jeho charakteristiky a předpisy pro použití jsou uvedeny ve zvláštním návodu.
- B. **Celek žacího ústrojí:** celek tvořený ochranným krytem, pod kterým se nachází rotační žací ústrojí a žací prvky.
- C. **Žací ústrojí:** prvky určené k sekání trávy; lopatky umístěné na jejich koncích napomáhají k nasměrování posečené trávy směrem k vyhazovacímu kanálu.
- D. **Ochranný kryt zadního výhozu (k dispozici na přání):** může být namontován na místo sběrného koše a zabraňuje vymrštění cizích předmětů, které byly zachyceny žacím ústrojím, daleko od stroje (pouze u modelů se zadním sběrem).
- E. **Vychylovač bočního výhozu:** kromě funkce bočního výhozu trávy na terén plní i funkci bezpečnostní tím, že zabraňuje vymrštění cizích předmětů, které byly zachyceny žacím ústrojím, daleko od stroje (pouze u modelů s bočním výhozem).
- F. **Sběrný koš:** kromě funkce sběru posečené trávy plní i funkci bezpečnostní tím, že zabraňuje vymrštění cizích předmětů, které byly zachyceny žacím ústrojím, daleko od stroje (pouze u modelů se zadním sběrem).
- G. **Vyhazovací kanál:** spojovací prvek mezi celkem žacího ústrojí a sběrným košem (pouze u modelů se zadním sběrem).
- H. **Sedadlo řidiče:** pracovní místo obsluhy; je vybaveno senzorem detekujícím přítomnost obsluhy na sedadle pro účely aktivace bezpečnostních zařízení.
- I. **Volant:** slouží k ovládní natočení předních kol.
- J. **Přední nárazník:** chrání přední části stroje.
- K. **Akumulátor:** dodává energii potřebnou k nastartování motoru; jeho charakteristiky a předpisy pro použití jsou uvedeny ve zvláštním návodu.

4. MONTÁŽ

⚠ Bezpečnostní předpisy, které je nutno dodržovat, jsou popsány v kapitole 2. Důsledně dodržujte uvedené pokyny, abyste se vyhnuli vážným rizikům a nebezpečím.

Z přepravních a skladovacích důvodů není stroj kompletně sestaven přímo ve výrobním závodě. Pro jeho uvedení do provozu je třeba provést rozbalení jednotlivých částí a jejich montáž podle následujících pokynů.

⚠ Vybalení a dokončení montáže musí být provedeno na rovném, pevném povrchu, s dostatečným prostorem pro pohyb stroje a obalů, vždy s využitím vhodných nástrojů. Nepoužívejte stroj dříve, než provedete pokyny oddílu „MONTÁŽ“.

4.1 KOMPONENTY PRO MONTÁŽ

V obalu se nacházejí také komponenty pro montáž, uvedené v následující tabulce:

	Popis
1	Volant
2	Kryt přístrojové desky a komponenty montáže volantu
3	Sedadlo řidiče
4	Přední nárazník (je-li ve výbavě)
5	Koš s příslušnými šrouby pro montáž a pokyny (pouze u modelů TS-TX-TH) (pouze u modelů se zadním sběrem)
6	Držáky koše a příslušné kompletační a montážní příslušenství (pouze u modelů se zadním sběrem).
7	Vychylovač bočního výhozu (pouze u modelů s bočním výhozem)
8	Boční výtzuhy celku žacího ústrojí (jsou-li ve výbavě).
9	Sáček obsahující: – návod a dokumenty; – šrouby pro montáž sedadla; – výbavu pro montáž vychylovače bočního výhozu (pouze u modelů s bočním výhozem); – spojovací šrouby kabelů akumulátoru; – 2 klíče zapalování; – 1 náhradní pojistku 10 A.
10	Mulčovací sada (pouze u modelů s bočním výhozem) (je-li ve výbavě).

4.1.1 Rozbalení

1. Opatrně otevřete obal a dávejte pozor, abyste nepoztráceli součásti.
2. Přečtěte si dokumentaci, která se nachází v krabici, včetně tohoto návodu.
3. Vyjměte z krabice všechny nenamontované součásti.
4. Sejměte obal stroje za dodržení níže uvedených opatření:
 - přestavte žací ústrojí do maximální výšky (odst. 5.11) tak, aby se zabránilo jeho poškození při sjezdu stroje z podkladní palety;
 - Sjed'te se strojem z podkladní palety.
5. Odjišťovací páku zadního převodu nastavte do odpojené polohy (odst. 5.4).

4.2 MONTÁŽ VOLANTU

1. Umístěte stroj na vodorovnou plochu a srovnejte přední kola po směru jízdy.
2. Pomocí šroubováku sejměte střední kryt (obr. 3.B) volantu (obr. 3.A).
3. Nasaďte volant (obr. 3.A) na hřídel (obr. 3.C), natočte jej tak, aby paprsky směřovaly k sedadlu a zatlačením zajistíte náboj volantu na vyčnívající konce kolíku (obr. 3.D).
4. Připevněte volant pomocí šroubu (obr. 3.E) a podložek (obr. 3.F) a (obr. 3.G) z výbavy, dodržte přitom uvedené pořadí.
5. Dotáhněte šroub (obr. 3.E) pomocí trubkového klíče.
6. Nasaďte kryt volantu (obr. 3.B) nacvaknutím úchytek do příslušných uložení.

4.3 MONTÁŽ SEDADLA

Regulační páku (obr. 4.C) zatáhněte směrem nahoru, nasaďte sedadlo (obr. 4.A) na vodící lištu (obr. 4.B) směrem od volantu a zajistěte je v jedné z šesti poloh. V tomto okamžiku je sedadlo stabilně namontováno a nemůže vyjet, aniž by byla stlačena odjišťovací páka (obr. 4.D).

4.4 MONTÁŽ A PŘIPOJENÍ AKUMULÁTORU

Akumulátor (obr.5.A) je uložen pod sedadlem a je přichycen pružinou (obr. 5.B).

1. S použitím šroubů z výbavy a podle uvedeného postupu připojte nejdrívě červený kabel (obr. 5.C) ke kladnému pólu (+) a poté černý kabel (obr. 5.D) k zápornému pólu (-).
2. Namontujte přídržnou pružinu (obr. 5.B) akumulátoru, přičemž dbejte

na správné uložení kabelů před akumulátorem tak, aby nemohlo dojít k jejich skřípnutí pružinou (obr. 5.B).

DŮLEŽITÉ Zabezpečte, aby byl akumulátor stále kompletně nabitý. Při jeho nabíjení se řiďte pokyny uvedenými v samostatném návodu k akumulátoru.

DŮLEŽITÉ Pro zamezení zásahu ochrany elektronické desky nikdy nespouštějte motor před kompletním dobíáním!

4.5 MONTÁŽ DRŽÁKŮ SBĚRNÉHO KOŠE

Namontujte oba držáky (obr. 6.A) na zadní desku (obr. 6.B); na každý držák použijte tři šrouby (obr. 6.C) z výbavy, podle znázornění, přičemž příslušné matice nedotahujte (obr. 6.D). Na držáky nasadte horní část (obr. 6.E) rámu sběrného koše a vystředte ji vůči zadní desce (obr. 6.B). Seřídte polohu obou držáků (obr. 6.F) vůči dorazu (obr. 6.G) tak, aby při otočení rámu sběrného koše čep (obr. 6.H) správně zapadl do příslušného uložení (obr. 6.I). Ještě jednou se ujistěte, zda rám (obr. 6.E) je dobře vystředěn vůči zadní desce (obr. 6.B) a zda rotační pohyb probíhá správně, jak uvedeno výše; poté dotáhněte upevňovací šrouby (obr. 6.C) a matice (obr. 6.D).

4.6 ODSTRANĚNÍ POJISTKY ZÁPADKY SBĚRNÉHO KOŠE

Z přepravních důvodů je západka (obr. 7.A) sběrného koše zajištěna k zadní desce pomocí pojistky (obr. 7.B). Tato pojistka musí být odstraněna před zahájením montáže držáků sběrného koše; následně se pojistka nepoužívá.

4.7 MONTÁŽ PŘEDNÍHO NÁRAZNÍKU

- Nárazník typu „I“
- Nárazník typu „II“
 1. Namontujte přední nárazník (obr. 8.A) na přední část podvozku (obr. 8.B) pomocí čtyř šroubů (obr. 8.C).

4.8 MONTÁŽ SBĚRNÉHO KOŠE

- U modelu TC
 1. Nejprve smontujte rám spojením jeho horní části (obr. 9.A) se spodní částí (obr. 9.B); použijte k tomu šrouby a matice z výbavy (obr. 9.C) podle znázornění. Nasadte rohové destičky (obr. 9.D) a (obr. 9.E) při dodržení pravé (R↑) a levé (L↑) orientace a připevněte je k rámu pomocí čtyř samořezných šroubů (obr. 9.F).
 2. Pouze u modelů s elektrickým vyklápěním: Nasadte oba válečky (obr. 9.G) na čepy držáků (obr. 9.H) tak, aby byl nákrúzek orientován směrem k držáku; připevněte je pomocí pojistných kroužků (obr. 9.I). Poté držáky namontujte na přední rám (obr. 9.B) pomocí šroubů a matic (obr. 9.J).
 3. Vložte rám do látkového obalu (obr. 9.K), přičemž dbejte na jeho správné nasazení podél celého obvodu. Všechny plastové profily nasadte na trubky rámu s pomocí šroubováku (obr. 9.L).
 4. Prostrčte rukojeť (obr. 9.M) skrz otvory v krytu (obr. 9.N); celek připevněte k rámu pomocí šroubů (obr. 9.O) podle znázornění a pomocí zadních samořezných šroubů (obr. 9.P).
 5. Nasadte příčnou výtzuhu (obr. 9.Q) pod rám a připevněte ji pomocí šroubů a matic (obr. 9.R); plochá strana musí být obrácena směrem k látce. Nasadte vyklápěcí páku (obr. 9.S) do příslušného uložení a namontujte dorazový šroub (obr. 9.T) a příslušnou matici (obr. 9.U).

- U modelů TS-TX-TH
Dokončete montáž koše podle pokynů uvedených v návodu k dané komponentě.

4.9 MONTÁŽ VYKLÁPĚCÍCH PÁK SBĚRNÉHO KOŠE

Umístěte osu pák (obr. 10.A) do výřezu obou destiček (obr. 10.B) a připevněte je dovnitř držáků sběrného koše (obr. 10.C) pomocí šroubů a matic (obr. 10.D) z výbavy, při dodržení pořadí znázorněného na obrázku. Připojte konec tyče (obr. 10.E) zdvihacího pístu k páce (obr. 10.F) pomocí čepu (obr. 10.G) a nasadte dva pojistné kroužky (obr. 10.H). Před nasazením sběrného koše na držáky zkontrolujte, zda pohyb vyklápěcích pák probíhá správně.

4.10 MONTÁŽ BOČNÍCH OCHRANNÝCH KRYTŮ CELKU ŽACÍHO ÚSTROJÍ (JSOU-LI SOUČÁSTÍ VÝBAVY)

Namontujte ochrany (obr. 11.A) pomocí šroubů (obr. 11.B) a matic (obr. 11.C) z výbavy, při dodržení pokynů uvedených pro jednotlivé typy stroje.

4.11 MONTÁŽ VYCHYLOVAČE BOČNÍHO VÝHOZU (POUZE U MODELŮ S BOČNÍM VÝHOZEM)

1. Zevnitř vychylovače bočního výhozu (obr. 12.A) namontujte pružinu (obr. 12.B) zasunutím koncové části (obr. 12.B.1) do otvoru a jejím otočením tak, aby byla pružina (obr. 12.B.) i koncová část (obr. 12.B.2) řádně uložena v příslušném uložení.
2. Umístěte vychylovač bočního výhozu (obr. 12.A) do místa držáků (obr. 12.C) celku žacího ústrojí a pomocí šroubováku otočte druhou koncovou část (obr. 12.B.2) pružiny (obr. 12.B) tak, aby se dostala na vnější stranu vychylovače bočního výhozu.
3. Zasuňte čep (obr. 12.D) do otvorů v držácích (obr. 12.C) a ve vychylovači bočního výhozu tak, aby procházel vnitřkem závitů pružiny (obr. 12.B), až do úplného vysunutí děrované koncové části s otvory z držáku, který se nachází nejvíce na vnitřní straně.

4. Zasuňte závlačku (obr. 12.E) do otvoru (obr. D.1) čepu (obr. 12.D) a otočte čep natolik, aby bylo možné ohnout dvě koncové části (obr. 12.E.1) závlačky (pomocí kleští), aby se nemohly vyvléct a způsobit vysunutí čepu (obr. 12.D).

 **Ujistěte se, že pružina pracuje správně a udržuje vychylovač bočního výhozu stabilně ve spodní poloze a že je čep správně zasunutý bez možnosti náhodného vysunutí.**

DŮLEŽITÉ U modelů s možností bočního vyklápění: ujistěte se, že ochranný prvek bočního vyklápění (obr. 21A) se nachází ve spodní poloze a je zajištěn pojistnou pákou (obr. 21B).

DŮLEŽITÉ Před prováděním demontáže či údržby odchylovací desky nezapomeňte zatlačit pojistnou páku (obr. 21B) a vytáhnout ochranný prvek bočního vyklápění nahoru (obr. 21A), aby bylo možné jej odmontovat.

POZNÁMKA Při demontáži odchylovací desky provádějte kroky v obráceném pořadí než při montáži.

5. OVLÁDACÍ PRVKY

5.1 BRZDOVÝ PEDÁL

 Pedál ovládá brzdu na zadních kolech (obr. 13.A, 14.A)

5.2 PEDÁL POJEZDU VPŘED

Pomocí tohoto pedálu se zařazuje pohon kol a reguluje rychlost stroje při pojezdu vpřed (obr. 13.B, 14.B):



1. **Pojezd vpřed.** Zvýšení tlaku na pedál má za následek postupné zvýšení rychlosti stroje.
2. **Poloha neutrálu.** Po uvolnění pedálu dojde automaticky k jeho návratu do polohy neutrálu.

POZNÁMKA Stav „Neutrál“ je signalizován rozsvícením kontrolky (obr. 16.F).

POZNÁMKA Pokud se pedál sešlápne při zabrzděné parkovací brzdě (obr. 13.D), motor se zastaví.

5.3 PEDÁL ZPĚTNÉHO CHODU

Pomocí tohoto pedálu se zařazuje pohon zpětného chodu a reguluje rychlost stroje (obr. 13.C, 14.C):

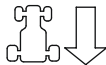

1. **Zpětný chod.** Zvýšení tlaku na pedál má za následek postupné zvýšení rychlosti stroje.

⚠ Zařazení zpětného chodu musí proběhnout při úplně zastaveném stroji.

2. **Poloha neutrálu.** Po uvolnění pedálu dojde automaticky k jeho návratu do polohy neutrálu.

POZNÁMKA Stav „Neutrál“ je signalizován rozsvícením kontrolky (obr. 16.F).

POZNÁMKA Pokud se pedál sešlápne při zabrzděné parkovací brzdě (obr. 15.D), motor se zastaví.

5.4 OVLADAČ ODPOJENÍ HYDROSTATICKÉHO PŘEVODU

Tento ovladač má dvě polohy vyznačené na štítku (obr. 13.D, 14.D):



1. Zapnutý převod: pro všechny podmínky použití za jízdy i během sečení.



2. Odpojený převod: výrazně omezuje námahu potřebnou pro ruční přemístění stroje při vypnutém motoru.



DŮLEŽITÉ Aby nedošlo k poškození převodového ústrojí, musí být tato operace prováděna pouze při vypnutém motoru, s pedály (obr. 13.B, 13.C, 14.B, 14.C) v poloze neutrálu.

• Pouze u modelu 4WD

Pohyb stroje lze snadno provést pouze směrem dozadu, i když je zadní převod odpojen.

5.5 SPÍNACÍ SKŘÍŇKA

Klíč aktivuje/deaktivuje startování stroje

Má 3 polohy (obr. 15.A):



1. **Poloha zastavení.** Po přepnutí klíče do této polohy dojde k okamžitému vypnutí stroje.



2. **Poloha chodu.** Všechna příslušenství jsou aktivována.



3. **Poloha startování.** Slouží k zapnutí startéru a k nastartování stroje. Po uvolnění klíče v poloze startování dojde automaticky k jeho návratu do polohy chodu.

5.6 OVLADAČ PLYNU

Upravuje počet otáček motoru.

Podle typu motoru mohou být použity dva druhy ovládače plynu:

- A. Druh „I“ se samostatným ovládacím prvkem sytiče (obr. 15.B + obr. 15.C)
- B. Druh „II“ (obr. 15.B)

Uvedené polohy jsou určeny pro:



1. **Ovladač sytiče – pro Startování za studena.** (je-li ve výbavě) Používá se ke startování motoru za studena. Poloha „SYTIČ“ slouží k obohacení palivové směsi a je třeba ji používat výhradně na dobu nezbytně nutnou.



2. **Maximální otáčky motoru.** Používá se vždy pro startování stroje, během činnosti a během sekání trávy.



3. **Minimální otáčky motoru.** Používá se během stání, pokud je motor dostatečně ohřátý.

POZNÁMKA Při přesunu zvolte polohu mezi označeními „želva“ a „zajíc“.

POZNÁMKA Některé modely jsou vybaveny systémem, který automaticky kontroluje polohu sytiče v karburátoru během startování motoru a zahřívání.

5.7 PÁKA PARKOVACÍ BRZDY

Parkovací brzda zabraňuje pohybu stroje po jeho zaparkování.

Páka má dvě polohy (obr. 15.D), jejichž význam je následující:



- 1. Uvolněná brzda.** Pro uvolnění parkovací brzdy stisknete pedál (obr. 13.A, 14.A). Páka se automaticky vrátí do polohy uvolněné brzdy.
- 2. Zabrzděná brzda.** Pro zabrzdění parkovací brzdy sešlápněte na doraz pedál (obr. 13.A, 14.A) a nastavte páku do polohy zabrzděné brzdy; při zvednutí nohy z pedálu tento zůstane zablokován v poloze sešlápnutí.



5.8 SPÍNAČ SVĚTLOMETŮ



Tlačítkem (obr. 15.E) se ovládá zapínání světlometů za podmínky, že je klíč (obr. 15.A) v poloze „CHOD“.

5.9 OVLADAČ ZAŘAZENÍ A VYŘAZENÍ ŽACÍHO ÚSTROJÍ

Tímto ovladačem lze zařadit žací ústrojí prostřednictvím elektromagnetické spojky:



- 1. Zařazené žací ústrojí.** Vytažený hříbový spínač (obr. 15.F.1) nebo stisknuté tlačítko (obr. 15.F.2).



- 2. Vyřazené žací ústrojí.** Stlačený hříbový spínač (obr. 15.F.1) nebo puštěné tlačítko (obr. 15.F.2).



⚠ Současně s vyřazením žacího ústrojí je aktivována brzda, jež během několika sekund zastaví jeho rotaci.

POZNÁMKA Stav „Zařazené žací ústrojí“ je signalizován rozsvícením kontrolky (obr. 16.A).

POZNÁMKA Jestliže při zařazení žacího ústrojí nejsou dodrženy příslušné bezpečnostní podmínky, dojde k vypnutí motoru nebo k zabránění jeho opětovného nastartování (viz odst. 6.2.2)

5.10 TLAČÍTKO POVOLENÍ SEKÁNÍ PŘI ZPĚTNÉM CHODU



Při podržení tlačítka (obr. 15.G) je možné jet vzad se zařazeným žacím ústrojím, aniž by došlo k zastavení motoru.

5.11 OVLADAČE PRO NASTAVENÍ VÝŠKY CELKU ŽACÍHO ÚSTROJÍ

- Nastavení pomoci páky**
Pomocí této páky se provádí zdvihání a spouštění celku žacího ústrojí, které lze nastavit do 7 různých výšek sečení (obr. 15.H).



Seven poloh, na příslušném štítku označených „1“ až „7“, odpovídá nastavení různých výšek sečení v rozmezí od 3 do 9 cm.



Pro změnu polohy je třeba stisknout pojistné tlačítko na konci páky.

- Nastavení pomoci páky a otočného knoflíku**
Pomocí páky (obr. 15.H) se provádí zdvihání a spouštění celku žacího ústrojí.

- Poloha „A“**
Celek žacího ústrojí zdvihnutý.

- Poloha „B“**
Celek žacího ústrojí spuštěný.

Otočným knoflíkem (obr. 15.I) lze celek žacího ústrojí nastavit na 9 výšek, odpovídajících výškám sečení v rozmezí od 2 do 10 cm.

- Páku (obr. 15.H) nastavte do polohy „A“.
- Výšku sečení nastavte pomocí otočného knoflíku (obr. 15.I).
- Přestavením páky (obr. 15.H) do polohy „B“ se celek žacího ústrojí automaticky nastaví na přednastavenou výšku.

POZNÁMKA Pro účely přesunu a přepravy nastavte páku (obr. 15.H) do polohy „A“.

5.12 ZAŘÍZENÍ PRO UDRŽOVÁNÍ RYCHLOSTI (TEMPOMAT)

Toto zařízení umožňuje udržovat požadovanou rychlost při pojezdu vpřed, aniž by bylo nutné držet stisknutý pedál (obr. 13.B, 14.B). Hříbový ovladač má dvě polohy:



1. **Stisknuto.** Zařízení vypnuté (neaktivní)
2. **Vytaženo.** Zařízení zapnuté (aktivní)

- Pokud je zařízení zapnuto během pojezdu vpřed, udržuje stroj rychlost dosaženou v daném okamžiku, aniž by bylo nutné ovládat pedál (obr. 13.B, 14.B).
- Při zpětném chodu nelze zařízení použít.
- Při zapnutém zařízení nelze ovládat pedál zpětného chodu (obr. 13.C, 14.C).

POZNÁMKA *Při jízdě do kopce nebo z kopce se může rychlost lišit od rychlosti nastavené na rovině.*

Pro vypnutí zařízení a obnovu ovládání rychlosti pojezdu pomocí pedálu (obr. 13.B, 14.B) stačí:

- stisknout pedál (obr. 13.B, 14.B);
- nebo
- stisknout brzdový pedál (obr. 13.A, 14.A).

V obou případech se hříbový ovladač automaticky vrátí do polohy „Stisknuto“.

DŮLEŽITÉ *Hříbový ovladač nikdy nepoužívejte k vypnutí zařízení.*

5.13 POČITADLO (JE-LI VE VÝBAVĚ)

Počítadlo (obr. 15.K) se aktivuje vždy, když je klíč (obr. 15.A) uveden do polohy „CHOD“, a vyjadřuje hodiny provozu motoru.

5.14 PŘÍDAVNÁ ZÁSUVKA PRO PŘÍSLUŠENSTVÍ

Umožňuje připojení elektrických přístrojů, jež lze napájet stejnosměrným proudem 12 V, o maximálním výkonu 50 W, vybavených odpovídajícím kolíkem (automobilového typu) (obr. 15.M).

- Zásuvka je pod napětím pouze v případě, že je klíč (obr. 15.A) v poloze „CHOD“.

5.15 OVLÁDÁNÍ VYKLÁPĚNÍ SBĚRNÉHO KOŠE

• **Ruční ovládání**
Vyklápění sběrného koše pro jeho vyprázdnění se provádí pákou (obr. 15.L) vyjímatelnou z příslušného uložení.

• **Elektrické ovládání**
Vyklápění sběrného koše pro jeho vyprázdnění se provádí stiskem tlačítka (obr. 15.N) a jeho podržením až do zastavení ovládacího motoru. Sběrný koš se vrátí do pracovní polohy stiskem tlačítka (obr. 15.O) a jeho podržením až do zajištění západky a zastavení ovládacího motoru.

5.16 DISPLEJ TYPU „I“ A ZVUKOVÁ SIGNALIZACE

Při přepnutí klíče do polohy „CHOD“ se všechny kontrolky současně rozsvítí na dobu přibližně půl sekundy (spolu s krátkým akustickým signálem) na znamení správné funkce. Dále pak kontrolky signalizují:



Rozsvícená kontrolka: žací ústrojí je zařazené (obr. 16.A).



Rozsvícená kontrolka: parkovací brzda je zařazená (obr. 16.B).



Rozsvícená kontrolka: obsluha není přítomna (obr. 16.C).



Blikající kontrolka: v nádrži je pouze rezervní množství paliva (obr. 16.D).



Blikající kontrolka: upozorňuje na poruchu mazání motoru (obr. 16.E). Ihned vypněte motor, zkontrolujte hladinu oleje a obraťte se na autorizované servisní středisko.



Rozsvícená kontrolka: chybí sběrný koš nebo ochranný kryt zadního výhozu (obr. 16.F).



Rozsvícená kontrolka: při běžícím motoru se vyskytují problémy s dobíjením akumulátoru (obr. 16.G).

Blikající kontrolka před nastartováním motoru: akumulátor není schopen nastartovat motor. Obraťte se na autorizované servisní středisko (obr. 16.G).

N

Rozsvícená kontrolka: je zařazen „neutrál“ (obr. 16.H).

• Zvuková signalizace

Akustický signál může být dvou typů:

1. Souvislý zvukový signál:
 - Byla aktivována ochrana elektronické desky.
 - Motor je vypnutý déle než 30 sekund s klíčkem v poloze „CHOD“.
2. Přerušovaný zvukový signál:
 - Sběrný koš je plný.

5.17 DISPLEJ TYPU „I“ A ZVUKOVÁ SIGNALIZACE

Při přepnutí klíče do polohy „CHOD“ se všechny symboly současně rozsvítí na dobu přibližně půl sekundy (spolu s krátkým akustickým signálem) na znamení správné funkce; poté se displej nastaví na funkci „Počítadlo hodin“.

Dále pak kontrolky signalizují:



Rozsvícená kontrolka: žací ústrojí je zařazené (obr. 16.A).



Rozsvícená kontrolka: parkovací brzda je zařazená (obr. 16.B).



Rozsvícená kontrolka: obsluha není přítomna (obr. 16.C).

Jednoduchá kontrolka paliva (obr. 16.D).



Blikající kontrolka: v nádrži je pouze rezervní množství paliva.

Kontrolka paliva s ukazatelem hladiny paliva (obr. 16.D).

Kontrolka ukazuje hladinu paliva v nádrži podle následujícího kritéria:



Hladina paliva v nádrži je v rozmezí mezi plnou nádrží a zhruba polovinou paliva v nádrži.



Hladina paliva v nádrži je v rozmezí mezi polovinou paliva v nádrži a rezervním množstvím paliva.



V nádrži je pouze rezervní množství paliva.

POZNÁMKA *Rezerva představuje přibližně 2 litry paliva dostačující na cca 30–40 minut běžného provozu.*



Blikající kontrolka: upozorňuje na poruchu mazání motoru (obr. 16.E). Ihned vypněte motor, zkontrolujte hladinu oleje a obraťte se na autorizované servisní středisko.



Rozsvícená kontrolka: chybí sběrný koš nebo ochranný kryt zadního výhozu (obr. 16.F) (pouze u modelů se zadním výhozem).



Rozsvícená kontrolka: při běžícím motoru se vyskytují problémy s dobíjením akumulátoru (obr. 16.G).

Blikající kontrolka před nastartováním motoru: akumulátor není schopen nastartovat motor. Obraťte se na autorizované servisní středisko (obr. 16.G).

N

Rozsvícená kontrolka: je zařazen „neutrál“ (obr. 16.H).

• Provozní funkce

Stiskněte tlačítko „MODE“ pro přístup k jednotlivým provozním funkcím.



Počítadlo hodin (obr. 16.I). Ukazuje celkový počet provozních hodin motoru.



Voltmetr (obr. 16.O). Ukazuje stav nabití akumulátoru.



Otáčkoměr (obr. 16.K) ukazuje režim otáček motoru prostřednictvím numerických hodnot nebo řady hvězdiček, které signalizují následující stav:

Zobrazená hodnota:

< 1 600	volnoběh motoru
< 2 500	rychlost pro přesuny
> 2 500	rychlost pro sečení
*	volnoběh motoru
(**)	
**	rychlost pro přesuny

*****	rychlost pro sečení

POZNÁMKA *Blikání signalizuje, že počet otáček motoru není vhodný k sečení trávy.*



Hodiny (jsou-li ve výbavě) (obr. 16.L) znázorňují čas v režimu 24 hodin/den.

Nastavení se provádí s klíčem v poloze „CHOD“, při vypnutém motoru, následujícím postupem:

- Několikrát stisknete tlačítko „MODE“, dokud se nezobrazí ikona hodin.
- Podržte stisknuté tlačítko „MODE“, dokud nezačnou blikat první dvě číslice (hodiny).
- Stisknete jedno ze dvou krajních tlačítek (obr. 16.K,L) pro zvýšení nebo snížení hodnoty o jednu jednotku.
- Podržte stisknuté tlačítko „MODE“ dokud nezačnou blikat další dvě číslice (minuty).
- Stisknete jedno ze dvou krajních tlačítek pro zvýšení nebo snížení hodnoty o jednu jednotku.
- Pro ukončení nastavení stisknete tlačítko „MODE“.

POZNÁMKA *Hodiny jsou napájeny záložní baterií; po jejím vybití je třeba se obrátit na autorizované servisní středisko.*

• Zvuková signalizace

Akustický signál může být dvou typů:

1. Souvislý zvukový signál:
 - Byla aktivována ochrana elektronické desky.
 - Motor je vypnutý déle než 30 sekund s klíčkem v poloze „CHOD“.
2. Přerušovaný zvukový signál:
 - Sběrný koš je plný.

5.18 DISPLEJ TYPU „III“ A ZVUKOVÁ SIGNALIZACE

Při přepnutí klíče do polohy „CHOD“ se všechny symboly současně rozsvítí na dobu přibližně půl sekundy (spolu s krátkým akustickým signálem) na znamení správné funkce.

Dále pak ikony signalizují:



Svítilí ikona: žací ústrojí je zařazené (obr. 16.A).



Svítilí ikona: parkovací brzda je zařazená (obr. 16.B).



Rozsvícená kontrolka: obsluha není přítomna (obr. 16.C).

Ikona paliva s ukazatelem hladiny paliva (obr. 16.D).

Ikona signalizuje hladinu paliva v nádrži podle následujícího kritéria:



Hladina paliva v nádrži je v rozmezí mezi plnou nádrží a zhruba polovinou paliva v nádrži.



Hladina paliva v nádrži je v rozmezí mezi polovinou paliva v nádrži a rezervním množstvím paliva.



V nádrži je pouze rezervní množství paliva.

POZNÁMKA *Rezerva představuje přibližně 2 litry paliva dostačující na cca 30–40 minut běžného provozu.*



Svítilíci ikona: Upozorňuje na poruchu mazání motoru (obr. 16.E). Ihned vypněte motor, zkontrolujte hladinu oleje a obraťte se na autorizované servisní středisko.



Svítilíci ikona: Chybí sběrný koš nebo ochranný kryt zadního výhozu (obr. 16.F) (pouze u modelů se zadním výhozem).



Svítilíci ikona: Sběrný koš je plný a je nutné jej vyprázdnit (obr. 16.F) (pouze u modelů se zadním výhozem).

Ikona akumulátoru s ukazatelem hladiny (obr. 16.G).



Svítilíci ikona: Akumulátor se nabíjí.



Svítilíci ikona: Hodnota napětí akumulátoru je optimální.



Svítilíci ikona při vypnutém motoru: Upozorňuje na nutnost dobítí akumulátoru

Svítilíci ikona při běžícím motoru: Signalizuje poruchu dobíjení akumulátoru.



Blikající ikona: Akumulátor není schopen nastartovat motor, proto je nutné obrátit se na autorizované servisní středisko.



Svítilíci ikona: je zařazen „neutrál“ (obr. 16.H).



Počítadlo hodin (obr. 16.I). Ukazuje celkový počet provozních hodin motoru.



Světlomety (obr. 16.P). Svítící ikona: Signalizuje rozsvícené světlomety.



Požadovaná údržba (obr. 16.Q). Svítící ikona: Indikátor pravidelné údržby. Úkony údržby, které je nutno provést, jsou popsány v kap. 13. Ikona se rozsvítí po každých 50 hodinách a zůstane rozsvícená po dobu jedné hodiny.



Zelená oblast (obr. 16.R). Režim otáček motoru je vhodný pro optimální sečení trávy.

• Zvuková signalizace

Akustický signál může být dvou typů:

1. Souvislý zvukový signál:
 - Byla aktivována ochrana elektronické desky.
 - Motor je vypnutý déle než 30 sekund s klíčkem v poloze „CHOD“.
2. Přerušovaný zvukový signál:
 - Sběrný koš je plný.

6. POUŽITÍ STROJE

⚠ Bezpečnostní předpisy, které je nutno dodržovat, jsou popsány v kapitole 2. Důsledně dodržujte uvedené pokyny, abyste se vyhnuli vážným rizikům a nebezpečím.

6.1 PŘÍPRAVNÉ ÚKONY

Před zahájením pracovní činnosti je nezbytné provést některé kontrolní a jiné úkony pro zajištění maximální účinnosti a bezpečnosti práce.

1. ustavte stroj na terén do stabilní vodorovné polohy;
2. připravte stroj na plánovanou činnost (odst. 6.1.4);

6.1.1 Doplňování oleje a benzínu

DŮLEŽITÉ Stroj je dodáván bez motorového oleje a paliva.

Před používáním stroje zkontrolujte přítomnost paliva a hladinu oleje (odst. 7.2, odst. 7.3). Ohledně způsobu a opatření při doplňování paliva a dolévání oleje si přečtěte uvedené pokyny (viz odst. 7.2, odst. 7.3) a návod k motoru.

6.1.2 Nastavení sedadla

Sedadlo je posuvné a lze je nastavit do šesti různých poloh. Nastavení se provádí zdvihnutím rukojeti (obr. 17.A) a posuvem a zajištěním sedadla v požadované poloze.

6.1.3 Tlak v pneumatikách

Správný tlak vzduchu v pneumatikách je nezbytnou podmínkou k zabezpečení dokonalého vyrovnání celku žacího ústrojí a tím k dosažení rovnoměrného posečení trávníku.

1. Odšroubujte ochranné krytky
2. Připojte ventily k přívodu stlačeného vzduchu, vybavenému tlakoměrem (obr. 18).
3. Nastavte tlak na hodnoty uvedené v tabulce „Technické parametry“.

6.1.4 Příprava stroje pro pracovní činnost

POZNÁMKA *Tento stroj umožňuje provést sekání trávníku různými způsoby; před zahájením pracovní činnosti je vhodné připravit stroj podle toho, jak hodláte provést sekání.*

- a. Příprava pro sečení a sběr trávy do sběrného koše (pouze u modelů se zadním sběrem)**
- Nasad'te sběrný koš (obr. 19. A) do držáků (obr. 19. B) a vystřed'te jej vůči zadní desce podle dvou referenčních bodů (obr. 19. B).
 - Ujistěte se, že dojde k zajištění spodní trubky ústí sběrného koše příslušnou západkou (obr. 19. C).
 - Pokud by zajištění bylo obtížné nebo příliš volné, seříd'te vratnou pružinu (viz 8.9).

- b. Příprava pro sečení a zadní výhoz trávy (pouze u modelů se zadním sběrem) (je-li ve výbavě)**
- Pro práci bez sběrného koše je jako volitelné příslušenství k dispozici sada ochranného krytu zadního výhozu (obr. 20; kap. 15.7), která se připevňuje na zadní desku podle příslušných pokynů.

- c. Příprava pro sečení trávy a její rozsekání nadrobno**
- Pokud má být tráva posečena, rozsekána nadrobno a ponechána na trávníku, je jako volitelné příslušenství k dispozici sada pro mulčování (obr. 15.1), která se připevňuje podle příslušných pokynů.

! ***U modelů s bočním výhozem se ujistěte, zda je namontována výztuha bočního výhozu (obr. 22.A) (je-li ve výbavě).***

- d. Příprava pro sečení a boční výhoz trávy (pouze u modelů s bočním výhozem):**
- Vždy se ujistěte, že vnitřní pružina odchylovací desky (obr. 21A) a pojistná

páka (obr. 21B) jsou plně funkční a ponechávejte je stále ve spodní poloze.

- V případě sečení trávy v obzvlášť těžkých podmínkách (vysoká nebo mokrá tráva) se doporučuje výztuhu bočního výhozu odstranit (obr. 22. A) (je-li ve výbavě).
- Pro odstranění výztuhy vyšroubujte šrouby (obr. 22. B) při zdviženém vychylovači bočního výhozu (obr. 22. C).

! ***V případě bočních nárazů bez namontované výztuhy (obr. 22.A) může dojít k deformaci celku žacího ústrojí.***

! ***Po dokončení práce namontujte výztuhu bočního výhozu zpět.***

6.1.5 Nastavení polohy antiskalповacích koleček

Úkolem antiskalповacích koleček je snížit riziko vytrhávání travního porostu, způsobeného dřením okraje celku žacího ústrojí o nerovný terén. Umístěte antiskalповací kolečka uvedeným způsobem (odst. 7.4).

6.2 BEZPEČNOSTNÍ KONTROLY

Proveďte následující bezpečnostní kontroly a ověřte, zda výsledky odpovídají údajům uvedeným v tabulkách.

! ***Bezpečnostní kontroly proveďte před každým použitím.***

6.2.1 Celková bezpečnostní kontrola

Předmět	Výsledek
Akumulátor	Žádné poškození jeho pláště, víka nebo svorek
Ochranný kryt zadního výhozu, sběrný koš	Neporušené. Žádné poškození. Jsou namontovány správně.
Ochranný kryt bočního výhozu, sací mřížka	Neporušené. Žádné poškození. Jsou namontovány správně
Zařízení karburátoru a zapojení.	Žádný únik.
Elektrické kabely.	Neporušená a kompletní izolace. Žádné mechanické poškození.
Okruh oleje	Žádný únik. Žádné poškození.
Bezpečnostní prvky	Zasahují způsobem popsáným v odst. 6.2.2

6.2.2 Kontrola bezpečnostních prvků

Bezpečnostní zařízení působí podle dvou kritérií:

- A. zabránění nastartování motoru, pokud nejsou dodrženy všechny bezpečnostní podmínky;
- B. zastavení motoru při nedodržení kterékoli bezpečnostní podmínky.

Úkon	Výsledek
1. převodovka v „neutrálu“; 2. vyřazené žací ústrojí; 3. sedící obsluha.	Motor se spustí
obsluha opouští sedadlo	Motor se zastaví
dojde ke zvednutí sběrného koše nebo k sejmutí ochranného krytu zadního výhozu při zařazeném žacím ústrojí (pouze u modelů se zadním sběrem)	Motor se zastaví
zabrzdí se parkovací brzda bez vyřazení žacího ústrojí	Motor se zastaví
je ovládána převodovka nebo pedál pohonu při zabrzděné parkovací brzdě	Motor se zastaví
je zapnut zpětný chod se zařazeným žacím ústrojím, bez stisknutí tlačítka povolení (odst. 5.10)	Motor se zastaví
Popojedte se strojem dopředu a dozadu a zařaďte polohu neutrálu / uvolněte pedál pohonu (odst. 5.2; odst. 5.3)	Stroj zpomalí a zastaví se
Sešlápněte brzdový pedál (odst. 5.1)	Stroj se zastaví
Zkušební jízda	Žádná neobvyklá vibrace Žádný neobvyklý zvuk

⚠ Pokud se kterýkoli z výsledků liší od údajů uvedených v tabulkách, stroj nepoužívejte! Obráťte se na servisní středisko za účelem provedení potřebných kontrol a případné opravy.

DŮLEŽITÉ Mějte vždy na paměti, že bezpečnostní zařízení zabrání spuštění motoru, pokud nejsou dodrženy všechny bezpečnostní podmínky. V těchto případech je třeba, po obnovení povolení startování, přepnout klíč (obr. 15.A) zpět do polohy vypnutí a teprve poté znovu startovat motor.

6.3 POUŽITÍ STROJE VE SVAŽITÉM TERÉNU

Dodržujte limity uvedené v Tabulce „Technické parametry“ a na „obr. 24“, bez ohledu na směr jízdy.

Pamatujte, že neexistuje „bezpečný“ svah. Jízda ve svažitém terénu vyžaduje zvýšenou pozornost. Aby se zabránilo převrácení stroje nebo ztrátě kontroly nad strojem:

- na svahu nikdy nesečte v příčném směru. Travníky na svazích je třeba přejíždět ve směru nahoru/dolů, a nikdy ne napříč. Věnujte velkou pozornost změnám směru a také tomu, aby výše položená kola nepřejížděla přes překážky (skály, větve, kořeny atd.), které by mohly způsobit boční sklouznutí, převrácení nebo jinou příčinu ztráty kontroly nad strojem.
- Nezastavujte a nerozjíždějte se prudce při jízdě do kopce nebo z kopce.
- Pohon je třeba zařazovat plynule a mimořádně opatrně, aby se zabránilo převrácení stroje.
- Snižte rychlost:
 - před jakoukoli změnou směru a v ostrých zatáčkách;
 - před svahem, zvláště při jízdě z kopce.
- Nikdy nezařazujte zpětný chod z důvodu snížení rychlosti při jízdě z kopce: mohlo by to mít za následek ztrátu kontroly nad strojem, zvláště pak na kluzkých terénech.
- Pokaždé, když ponecháváte stroj odstavený bez dozoru, zabrzděte parkovací brzdu.
- Z kopce sjíždějte bez použití pedálu pohonu: využijte tak brzdného účinku hydrostatického převodu v okamžiku, kdy není převod zařazen

6.4 STARTOVÁNÍ

1. Otevřete ventil přívodu paliva (obr. 25.A) (je-li ve výbavě).
2. Sedněte si na místo řidiče.
3. Přeaďte převodovku do neutrálu („N“) (odst. 5.2; obr. 5.3).
4. Vyřaďte žací ústrojí (odst. 5.9).
5. Zabrzděte parkovací brzdu (odst. 5.7).
6. Přestavte ovladač plynu do polohy „zajíc“, odpovídající maximálním otáčkám (odst. 5.6).

7. **V případě startování za studena:** Zapněte ovladač sytiče (odst. 5.6) (je-li ve výbavě).
8. Zapněte spínací skříňku, přičemž otočte klíčkem do polohy pro jízdu, aby se aktivoval elektrický obvod. Vyčkejte 2 sekundy a uveďte jej do polohy pro spuštění motoru, aby došlo k jeho nastartování.
9. Po úspěšném nastartování klíč uvolněte.

10. Při startování za studena bezprostředně po dosažení běžného chodu motoru:

- 10a.** Vypněte ovládací prvek sytiče (odst. 5.6, druh „II“), a to přestavením ovladače plynu do polohy „zajíc“, odpovídající maximálním otáčkám (je-li součástí výbavy).
- 10b.** Vypněte ovládací prvek sytiče (odst. 5.6, druh „I“) (je-li součástí výbavy).

POZNÁMKA *Použití ovladače sytiče při již teplém motoru může způsobit zanesení svíčky a nepravidelný chod.*

11. Po nastartování motoru přestavte ovladač plynu do polohy s označením „želva“.

POZNÁMKA *V případě problému se startováním nepokračujte dlouho v použití startéru, abyste se vyhnuli vybití akumulátoru a zahlcení motoru. Uvedte klíček do polohy pro zastavení, vyčkejte několik minut a celý postup zopakujte. V případě, že problémy přetrvávají, prostudujte si kapitolu „14“ tohoto návodu a návod k motoru.*

6.5 PRACOVNÍ ČINNOST

6.5.1 Pojezd vpřed a přesuny

Během přesunů:

- vyřadte žací ústrojí (odst. 5.9);
- zvedněte celek žacího ústrojí do nejvyšší polohy (odst. 5.11);
- přestavte ovladač plynu do polohy mezi minimálními otáčkami („želva“) a maximálními otáčkami („zajíc“);
- uvolněte parkovací brzdu puštěním brzdového pedálu (odst. 5.7);
- stiskněte pedál pohonu (odst. 5.2) ve směru „pojezd vpřed“ a dosáhněte požadované rychlosti zvyšováním tlaku na pedál a ovládním plynu.

 **Pohon je nutno zařazovat předepsaným způsobem (odst. 5.2), aby se předešlo prudkému rozjezdu a ztrátě kontroly nad vozidlem při příliš razantním zařazení rychlosti, zejména ve svažitém terénu.**

Brzdění

Nejprve snižte rychlost stroje snížením otáček motoru, poté stisknete brzdový pedál (odst. 5.1) k dalšímu snížení rychlosti a ke konečnému zastavení. Pozvolného zpomalení stroje dosáhneme uvolněním pedálu pohonu (odst. 5.2).

6.5.2 Zpětný chod

DŮLEŽITÉ *Zařazení zpětného chodu musí proběhnout při úplně zastaveném stroji.*

1. Sešlápněte pedál (odst. 5.1) až po zastavení stroje;
2. zahajte zpětný chod sešlápnutím pedálu pohonu ve směru zpětného chodu (odst. 5.3).

6.5.3 Sečení trávy

Při práci se strojem postupujte následujícím způsobem:

1. přestavte ovladač plynu do polohy maximálních otáček („zajíc“); jedná se o základní provozní polohu během používání stroje;
2. zvedněte celek žacího ústrojí do nejvyšší polohy;
3. zařadte žací ústrojí (odst. 5.9); zařazení provádějte pouze na travnatém porostu, nikdy na šterkovitých terénech nebo v příliš vysoké trávě;
4. pojezd a sečení travního porostu zahajte postupným způsobem, velmi opatrně, jak popsáno výše;
5. rychlost pojezdu a výšku sečení (odst. 5.11) přizpůsobte podmínkám trávníku (výška, hustota a vlhkost trávy) a množství odstraňované trávy;
6. vzhled trávníku bude lepší, pokud bude sečení prováděno stále ve stejné výšce a střídavě ve dvou směrech (obr. 27).

DŮLEŽITÉ *Aby byl možný zpětný chod se zařazeným žacím ústrojím, aniž by došlo k zastavení motoru, je třeba stisknout a držet stisknuté tlačítko povolení sekání při zpětném chodu (odst. 5.10).*

Pokaždé, když zaznamenáte snížení otáček motoru, je třeba snížit rychlost; mějte stále na paměti, že příliš vysoká rychlost pojezdu vzhledem k množství sečené trávy neumožní dosáhnout vysoké kvality sečení.

Vyřadte žací ústrojí a přestavte celek žacího ústrojí do nejvyšší polohy:

- během přesunů mezi jednotlivými pracovními prostory;
- při překonávání netrvaných povrchů;
- pokaždé, když je třeba překonat překážku.

6.5.4 Rady pro udržení pěkného vzhledu trávníku

- Aby si trávník zachoval pěkný vzhled a aby zůstal zelený a měkký, je třeba jej pravidelně sekat. Trávník může být tvořen travinami různých druhů. Při častém sečení budou lépe růst traviny s hustými kořeny, tvořící hustý travní pokryv; naopak při méně častém sečení dojde k výraznějšímu růstu vysokých a plevelných rostlin (jetel, kopretiny apod.). Pravidelnost sečení musí být úměrná růstu trávy, aby tráva mezi po sobě následujícími sečeními nevyrostla příliš.
- Optimální výška trávy u dokonale udržovaného trávníku je 4–5 cm a jedním sečením by neměla být odstraněna více než jedna třetina celkové výšky. Pokud je tráva příliš vysoká, je lepší provést sečení nadvakrát s denní přestávkou; první s žacími ústrojími v maximální výšce a druhé sečení na požadovanou výšku (obr. 28.E).
- Příliš nízké sečení má za následek trhání a prosekávání travního pokryvu se vznikem holých míst.
- V období většího sucha a tepla je vhodné udržovat trávu o něco vyšší, aby se tak předešlo vysychání trávníku.
- Trávu je třeba sekat, když je trávník dokonale suchý. Trávu nesekejte, pokud je mokrá; vlhkost může mít za následek snížení účinnosti rotačního zařízení z důvodu ulpělé trávy a trhání travního porostu.
- Žací ústrojí musí být neporušené a správně naostřené, aby bylo možné dosáhnout rovného střihu bez roztřepení stébel trávy, které vede k zežloutnutí jejich konců.
- Motor má být používán při nejvyšších otáčkách, a to jednak proto, aby bylo zabezpečeno přesné sečení trávy, a také z důvodu zabezpečení dostatečného vymrštění posečené trávy vyhazovacím kanálem.
- Pokud má vyhazovací kanál tendenci zahlit se trávou, je vhodné snížit rychlost pojezdu, protože je zřejmě příliš vysoká s ohledem na stav trávníku; důvodem přetrvání problému mohou být špatně naostřené nože nebo deformace profilu lopatek.
- Věnujte velkou pozornost sečení v blízkosti keřů a nízkých obrubníků, které by mohly poškodit souběžnost a okraj celku žacího ústrojí i jeho jednotlivých prvků.

6.5.5 Vyprázdnění sběrného koše (pouze u modelů se zadním sběrem)

POZNÁMKA Vyprázdnění sběrného koše lze provádět pouze při vyřazeném žacím ústrojí; v opačném případě by došlo k zastavení motoru.

- Nedovolte, aby se sběrný koš naplnil příliš; vyhněte se tak zahlcení vyhazovacího kanálu.
- Na naplnění sběrného koše vás upozorní příslušný akustický signál; v takovém případě:
 1. vyřadte žací ústrojí (odst. 5.9) – dojde k přerušení signálu;
 2. přestavte ovladač plynu do polohy „želva“, odpovídající minimálním otáčkám;
 3. zastavte pojezd a přepněte do neutrálu (odst. 5.2; odst. 5.3);
 4. zabrzdíte parkovací brzdou.
- **Ruční ovládání**
 5. vytáhněte páku (obr. 28.A) a vyklopením sběrný koš vyprázdňte;
 6. zavřete sběrný koš tak, aby se zajistil západkou (obr. 28.B); páku uložte.

- **Elektrické ovládání**
 5. zůstaňte sedět a podržte tlačítko (obr. 28.C) stisknuté až do kompletního vyklopení sběrného koše;
 6. po úplném vyprázdnění podržte tlačítko (obr. 28.D) stisknuté až do kompletního návratu sběrného koše; zkontrolujte jeho zajištění západkou (obr. 28.B).

POZNÁMKA Může se stát, že po vyprázdnění sběrného koše se v okamžiku zařazení žacího ústrojí zapne akustický signál z důvodu zbytků trávy na čidle signalizačního mikrosplínače; v takovém případě pro deaktivaci signálu stačí vyřadit a okamžitě znovu zařadit žací ústrojí.

Čidlo (obr. 28.E) udržujte trvale čisté.

6.5.6 Čištění vyhazovacího kanálu (pouze u modelů se zadním sběrem)

- Při sečení příliš vysoké nebo mokré trávy a při současném pojezdu vysokou rychlostí může dojít k zahlcení vyhazovacího kanálu. V případě ucpání je třeba postupovat podle popisu uvedeného v kap. 7.6.2.
- **Ukončení sečení**

Po ukončení sečení:

 1. vyřadte žací ústrojí;
 2. snižte otáčky motoru;
 3. na zpáteční cestě postupujte s celkem žacího ústrojí v nejvyšší poloze.

6.6 ZASTAVENÍ

Pro zastavení stroje:

1. přestavte ovladač plynu do polohy minimálních otáček s označením „želva“.

⚠ Abyste se vyhnuli samozápalům, přestavte ovladač plynu do polohy minimálních otáček s označením „želva“ 20 sekund před vypnutím motoru.

2. vypněte motor přepnutím klíče do polohy vypnutí;
3. při vypnutí motoru zavřete ventil přívodu paliva (obr. 25.A) (je-li ve výbavě);
4. vyjměte klíč.

DŮLEŽITÉ Abyste se vyhnuli vybití akumulátoru, nenechávejte klíč v poloze „chod“ nebo „zapnutí světlometů“, pokud motor není v chodu.

⚠ Motor by mohl být ihned po vypnutí horký. Nedotýkejte se výfuku nebo jemu blízkých částí. Hrozí nebezpečí popálení.

6.7 PO POUŽITÍ

1. Před umístěním stroje v jakémkoli prostředí nechte vychladnout motor.
2. Provedte očištění (odst. 7.6).
3. Zkontrolujte, zda nějaké komponenty nejsou povolené nebo poškozené. V případě potřeby vyměňte poškozené komponenty, dotáhněte případně povolené šrouby a šroubové spoje nebo se obraťte na autorizované servisní středisko.

DŮLEŽITÉ

- Spustte celek žacího ústrojí;
 - přeřadte do neutrálu;
 - zabrzděte parkovací brzdu;
 - vypněte motor;
 - vyjměte klíč ze zapalování (ujistěte se, že jsou všechny pohybuující se součásti úplně zastavené);
- při každém ponechání stroje bez dozoru, při opuštění místa řidiče nebo při zaparkování stroje.

7. ŘÁDNÁ ÚDRŽBA

7.1 VŠEOBECNÉ INFORMACE

⚠ Bezpečnostní předpisy, které je nutno dodržovat, jsou popsány v kapitole 2.

Důsledně dodržujte uvedené pokyny, abyste se vyhnuli vážným rizikům a nebezpečím.

⚠ Před provedením jakékoli kontroly, čištění nebo údržby/seřizování na stroji:

- vyřadte žací ústrojí;
- přeřadte do neutrálu;
- zabrzděte parkovací brzdu;
- vypněte motor;
- vyjměte klíč ze zapalování (nikdy nenechávejte klíč zasunutý nebo přístupný dětem nebo nepovolaným osobám);
- ujistěte se, že jsou všechny pohybuující se součásti úplně zastavené;
- přečtěte si příslušné pokyny;
- použijte vhodný oděv, pracovní rukavice a ochranné brýle.

- Interval údržby a jednotlivé úkony jsou shrnuty v tabulce „Tabulka údržby“. Nižší uvedená tabulka má za úkol vám pomoci při udržování účinnosti a bezpečnosti vašeho stroje. Jsou v ní uvedeny základní úkony a interval, po kterém má být každý z nich proveden. Provedte příslušný úkon podle toho, který ze dvou termínů pro provedení údržby nastane jako první.

7.2 DOPLNĚNÍ PALIVA / VYPŘÁZDNĚNÍ PALIVOVÉ NÁDRŽE

DŮLEŽITÉ Dodržujte všechny pokyny uvedené v návodu k motoru. Typ používaného paliva je uveden v návodu k motoru.

7.2.1 Doplnňování

Pro doplnění paliva:

1. Odšroubujte uzávěr nádrže a sejměte jej (obr. 30).
2. Nasaďte nálevku (obr. 30).
3. Doplněte palivo a dbejte přitom, aby nedošlo k úplnému naplnění nádrže.
4. Vyjměte nálevku.
5. Po skončení doplňování řádně zašroubujte uzávěr palivové nádrže a očistěte případné úniky.

DŮLEŽITÉ Dávejte pozor, abyste nevylili benzin na plastové součásti a nepoškodili je tím; v případě náhodného úniku je ihned opláchněte vodou. Záruka se nevztahuje na poškození plastových součástí karoserie nebo motoru způsobená benzinem.

7.2.2 Vyprázdnění nádrže

POZNÁMKA Palivo se kazí a nesmí zůstat v nádrži po dobu delší než 30 dní. Před dlouhodobým uskladněním (kap. 9) vypusťte palivovou nádrž.

! Před vypuštěním palivové nádrže nechte vychladnout motor.

1. Umístěte stroj venku, na rovný povrch.
2. V místě hadice (obr. 31.A) umístěte sběrnou nádobu.
3. Odpojte hadici (obr. 31.A) nacházející se na vstupu benzinového filtru (obr. 31.B).
4. Otevřete ventil přívodu paliva (je-li ve výbavě).
5. Zachyťte vypouštěný benzin do vhodné sběrné nádoby.
6. Připojte zpět hadici (obr. 31.A) a dbejte přítom na správné opětovné umístění stahovací pásky (obr. 31.C).
7. Zavřete ventil přívodu paliva (je-li ve výbavě).

! Před opětovným zahájením práce se ujistěte, zda nedochází k úniku benzínu z hadic, kohoutu a karburátoru.

7.3 KONTROLA, DOPLNĚNÍ A VYPOUŠTĚNÍ OLEJE MOTORU

DŮLEŽITÉ Dodržujte všechny pokyny uvedené v návodu k motoru. Typ používaného oleje je uveden v návodu k motoru.

7.3.1 Kontrola/doplnění

! Před každým použitím zkontrolujte hladinu oleje.

Postup:

- Pro účely kontroly umístěte stroj na vodorovnou plochu.
- Zkontrolujte hladinu oleje v motoru: podle přesného postupu, uvedeného v návodu k motoru, se jeho hladina musí nacházet mezi značkami MIN a MAX na kontrolní měrce (obr. 32).

! Při doplňování nepřelévajte, mohlo by to způsobit přehřívání motoru. Jestliže hladina přesahuje úroveň „MAX“, proveďte odčerpání až do dosažení správné hladiny.

7.3.2 Vypouštění

K zajištění správného chodu a životnosti stroje je vhodné olej motoru pravidelně měnit v intervalech uvedených v návodu k motoru.

! Pokud je olej vypouštěn bezprostředně po vypnutí motoru, mohl by být velmi teplý. Proto nechte před vypuštěním oleje motor několik minut chladnout.

Výměnu oleje provádějte v intervalech uvedených v návodu k motoru.

Postupujte následujícím způsobem:

• Typ „I“

1. Umístěte stroj na rovný povrch.
2. V místě prodlužovací hadice (obr. 33.A) umístěte sběrnou nádobu.
3. Pevně držte prodlužovací hadici (obr. 33.A) a odšroubujte vypouštěcí uzávěr (obr. 33.B).
4. Vypusťte olej do nádoby.
5. Namontujte zpět vypouštěcí uzávěr (obr. 33.B) a dbejte přítom na umístění vnitřního těsnění (obr. 33.C).
6. Držte prodlužovací hadici bez pohybu (obr. 33.A) a utáhněte na doraz.
7. Očistěte případně uniklý olej.

• Typ „II“

1. Umístěte stroj na rovný povrch.
2. V místě prodlužovací hadice (obr. 33.D) umístěte sběrnou nádobu.
3. Odjistěte prodlužovací hadici (obr. 33.D) z držáku (obr. 33.E) a poté pomocí kleští povolte pásku (obr. 33.F) tak, aby bylo možné vyjmout vypouštěcí uzávěr (obr. 33.G).
4. Ohněte prodlužovací hadici a vypusťte olej do vhodné nádoby.
5. Nasad'te zpět uzávěr (obr. 33.G) a zajistěte prodlužovací hadici (obr. 33.D) k držáku (obr. 33.E); teprve poté proveďte doplnění oleje.
6. Očistěte případně uniklý olej.

• Typ „III“

1. Umístěte stroj na rovný povrch.
2. V místě prodlužovací hadice (obr. 33.A) umístěte sběrnou nádobu;
3. Stlačte závlačku (obr. 33.B);
4. Uvolněte prodlužovací hadici z držáku tak, že ji přesunete směrem dolů;
5. Ohněte prodlužovací hadici a vypusťte olej do vhodné nádoby;
6. Znovu připevněte prodlužovací hadici (obr. 33.A) k držáku (obr. 33.C), ještě než budete doplňovat olej.
7. Očistěte případně uniklý olej.

DŮLEŽITÉ Olej odevzdejte k likvidaci v souladu s místními předpisy.

7.4 ANTISKALPOVACÍ KOLEČKA

Díky různým montážním polohám koleček lze zachovat bezpečnostní prostor „H“ mezi okrajem celku žacího ústrojí a terénem (obr. 23.A). Nastavte polohu antiskalповacích koleček podle nerovností terénu.

 Tento úkon je třeba provést PŘI VYPNUTÉM MOTORU A VYŘAZENÉM ŽACÍM ÚSTROJÍ, a to u obou koleček, která je třeba nastavit do stejné výšky.

Pro změnu polohy:

1. Pomocí šroubováku uvolněte pojistnou destičku (obr. 23.B) a vytáhněte čep (obr. 23.C) s pružinou (obr. 23.D).
2. Nasaďte kolečko (obr. 23.A) do požadované polohy.
3. Nasaďte zpět čep (obr. 23.C), pružinu (obr. 23.D) a pojistnou destičku (obr. 23.B) v uvedeném pořadí; dbejte na to, aby hlava čepu (obr. 23.C) byla orientována směrem do stroje.

7.5 AKUMULÁTOR

Nezbytným předpokladem dlouhodobé životnosti akumulátoru je jeho důsledná údržba.

Akumulátor vašeho stroje musí být bezpodmínečně nabitý:

- před prvním použitím stroje po jeho zakoupení;
- před každým obdobím dlouhodobé nečinnosti stroje (delším než 30 dnů) (odst. 9);
- před uvedením do provozu po období dlouhodobé nečinnosti.

Pozorně si přečtěte postup nabíjení popsany v návodu přiloženém k akumulátoru a řiďte se jím. V případě, že uvedený postup není dodržen nebo bylo opomenuto nabíjení akumulátoru, mohlo by dojít k trvalému poškození jeho článků. **Vybitý akumulátor** se musí co nejdříve znovu nabít.

DŮLEŽITÉ Pro nabíjení akumulátoru musí být použito zařízení s konstantním napětím. Jiné systémy nabíjení by mohly akumulátor trvale poškodit.

- Stroj je vybaven konektorem (obr. 34.A) pro nabíjení, s jehož pomocí jej lze připojit k odpovídajícímu konektoru příslušné udržovací nabíječky akumulátorů, která je dodána v rámci výbavy (je-li ve výbavě) nebo je k dispozici na požádání (odst. 15.2).

DŮLEŽITÉ Tento konektor musí být použit výhradně pro připojení k udržovací nabíječce akumulátorů, určené výrobcem. Při jejím použití:

- dodržujte pokyny uvedené v návodu k použití nabíječky;
- dodržujte pokyny uvedené v návodu k akumulátoru;

7.6 ČIŠTĚNÍ

Po každém použití proveďte vyčištění podle níže uvedených pokynů.

7.6.1 Čištění stroje

- Očistěte vnější část stroje tak, že přejedete po plastových částech karoserie měkkou houbou namočenou ve vodě s čisticím prostředkem, a zabraňte přitom namočení motoru, komponent elektroinstalace a elektronické desky nacházející se pod přístrojovou deskou.
- Abyste snížili riziko požáru, očistěte před uskladněním motor, výfuk a prostor pro uložení akumulátoru od zbytků trávy, listí a přebytečného maziva.

DŮLEŽITÉ Při čištění karoserie a motoru nikdy nepoužívejte tlakovou vodu či agresivní kapaliny!

7.6.2 Čištění vyhazovacího kanálu (pouze u modelů se zadním sběrem)

V případě ucpání vyhazovacího kanálu je třeba:

1. sejmut sběrný koš nebo ochranný kryt zadního výhozu;
2. odstranit nahromaděnou trávu směrem od výstupního otvoru vyhazovacího kanálu.

7.6.3 Čištění koše (pouze u modelů se zadním sběrem)

1. Sběrný koš vyprázdněte.
2. Vyklepejte z něj zbytky trávy a hlíny.
3. Nasaďte sběrný koš zpět a umyjte vnitřek celku žacího ústrojí (odst. 7.6.4-a). Po dokončení mytí je třeba sejmut sběrný koš, vyprázdnit jej, opláchnout a odložit, aby se urychlilo vyschnutí.

7.6.4 Čištění celku žacího ústrojí

 **Během čištění celku žacího ústrojí vzdalte osoby nebo zvířata z okolního prostoru.**

a. Čištění vnitřní části

Odstraňte zbytky trávy a bahno nashromážděné uvnitř celku žacího ústrojí, jež by po vyschnutí mohly ztížit následné spuštění.

Umytí vnitřku celku žacího ústrojí a vyřazovacího kanálu musí proběhnout na pevné podlaze za níže uvedených podmínek:

- namontovaný sběrný koš nebo ochranný kryt zadního výhozu (*pouze u modelů se zadním sběrem*);
- namontovaný vychylovač bočního výhozu (*pouze u modelů s bočním výhozem*);
- sedící obsluha;
- celek žacího ústrojí v poloze „1“;
- zapnutý motor;
- převodovka v neutrálu;
- zařazené žací ústrojí.

- Připojte postupně vodní hadici k jednotlivým spojkám (obr. 35.A) a do každé pusťte na několik minut vodu při spuštěném žacím ústrojí.

DŮLEŽITÉ Aby nedošlo k ohrožení správné činnosti elektromagnetické spojky, postupujte níže uvedeným způsobem:

- *zabraňte styku spojky s olejem;*
- *nesměrujte proudy vody pod vysokým tlakem přímo na jednotku spojky;*
- *nečistěte spojku benzínem.*

b. Čištění vnější části

 **Pro zachování optimální úrovně účinnosti a bezpečnosti stroje se na horní části celku žacího ústrojí nesmí nahromadit nečistoty a zbytky vysušené trávy.**

Pro vyčištění horní části celku žacího ústrojí:

- spusťte celek žacího ústrojí do nejnižší polohy (poloha „1“);
- stlačeným vzduchem profoukněte otvory v pravé a levé ochraně (obr. 36).

7.7 UPEVNŮVACÍ MATICE A ŠROUBY

- Udržujte dotažení matic a šroubů, abyste si mohli být stále jisti bezpečným fungováním stroje.

8. MIMOŘÁDNÁ ÚDRŽBA

8.1 DOPORUČENÍ K ZAJIŠTĚNÍ BEZPEČNOSTI

 **V případě zjištění poruch činnosti níže uvedených součástí je třeba se okamžitě obrátit na svého prodejce nebo na specializované středisko:**

- brzdy
- zařazení a zastavení žacího ústrojí
- zařazení pohonu pro pojezd vpřed nebo vzad.

8.2 CELEK ŽACÍHO ÚSTROJÍ

8.2.1 Vyrovnání celku žacího ústrojí

Pro dosažení rovnoměrně posečeného trávníku je nezbytné správné seřízení celku žacího ústrojí (obr.37).

V případě nerovnoměrného sečení zkontrolujte tlak v pneumatikách (obr. 6.1.3).

Pokud by to nestačilo k dosažení rovnoměrného sečení, obraťte se na svého prodejce pro seřízení celku žacího ústrojí.

8.2.2 Žací ústrojí

Špatně nabroušené žací ústrojí způsobuje vytrhávání trávy a zežloutnutí trávníku.

 **Všechny úkony týkající se žacího ústrojí (demontáž, ostření, vyvažování, oprava, zpětná montáž a/nebo výměna) představují velice náročné práce, které vyžadují specifické znalosti a použití příslušného vybavení; z bezpečnostních důvodů je proto zapotřebí, aby byly pokaždé provedeny ve specializovaném středisku.**

 **Poškozené, zkřivené nebo opotřebené žací ústrojí nechte vždy vyměnit, včetně příslušných šroubů, aby bylo zachováno jeho vyvážení.**

DŮLEŽITÉ Je vhodné, aby všechny prvky žacího ústrojí byly měněny současně, zejména v případě větších rozdílů v opotřebenosti.

DŮLEŽITÉ Vždy používejte originální žací ústrojí, označené kódem uvedeným v tabulce „Technické parametry“.

Vzhledem k vývoji výrobku by mohla být žací ústrojí uvedená v tabulce „Technické parametry“ mezitím nahrazena jinými s obdobnými vlastnostmi vzájemně zaměnitelnosti a bezpečnosti provozu.

8.3 VÝMĚNA PŘEDNÍCH/ZADNÍCH KOL

8.3.1 Přípravné úkony

DŮLEŽITÉ *Používejte vhodné zvedací zařízení, například nůžkový zvedák.*

Před samotnou výměnou kol proveďte tyto úkony:

- Demontujte veškeré příslušenství.
- Umístěte stroj na pevný a rovný povrch, který zaručuje stabilitu stroje.
- Zabrzděte parkovací brzdu.
- Vypněte motor.
- Vyjměte klíč.
- Umístěte zvedák do zvedacího bodu nejbližší ke kolu určenému k výměně (odst. 8.3.2; obr. 8.3.3).
- Zkontrolujte, zda je zvedák dokonale kolmý vůči terénu.

8.3.2 Volba a umístění zvedáku na zadní kola

Pod kolo (obr. 38.B), nacházející se vedle kola určeného k výměně (obr. 38.C), umístěte dřevěné klíny (obr. 38.A).

Pro modely se zadním sběrem:

- Maximální povolená výška uzavřeného zvedáku je 110 mm. (obr. 39).
- Umístěte zvedák pod zadní desku (obr. 40.A), do vzdálenosti 180 mm od bočního okraje.

Pro modely s bočním výhozem:

- Maximální povolená výška uzavřeného zvedáku je 110 mm. (obr. 41).
- Umístěte zvedák pod zadní nápravu, v místě vyznačeném na obrázku (obr. 42.A).

POZNÁMKA *Zvedák umístěný způsobem popsaným v tomto odstavci umožňuje zvednout pouze kolo určené k výměně.*

8.3.3 Volba a umístění zvedáku na přední kola

1. Umístěte dřevěné klíny (obr. 43.A) pod kolo (obr. 43.B), nacházející se za kolem určeným k výměně (obr. 43.C).
2. Maximální povolená výška uzavřeného zvedáku je 110 mm.

POZNÁMKA *Volba polohy zvedáku musí být provedena v závislosti na typu stroje.*

3. Umístěte zvedák pod přední část stroje, v místě vyznačeném na obrázku (obr. 44.A, 45.A, 46.A).

POZNÁMKA *Zvedák musí být umístěn pod rovné místo nosníku (obr. 44.B, 45.B).*

POZNÁMKA *Zvedák musí být umístěn pod střední žebro nosníku (obr. 46.B).*

8.3.4 Výměna kola

DŮLEŽITÉ *Při zvedání se ujistěte, že je stroj stabilní a nehýbe se. Pokud si všimnete něčeho neobvyklého, okamžitě zvedák spusťte a zkontrolujte a odstraňte případné problémy. Teprve poté stroj znovu zvedněte.*

1. Před zdvihnutím stroje sejměte krytku (obr. 47.A).
2. Stroj zvedněte do takové výšky, aby bylo možné kolo pohodlně sejmut.
3. Pomocí šroubováku vyjměte pojistný kroužek (obr. 47.B) a opěrnou podložku (obr. 47.C).
4. Sejměte kolo určené k výměně.
5. Osu (obr. 47.D) ošetřete mazivem.
6. Namontujte náhradní kolo.
7. Pečlivě nasadte zpět opěrnou podložku a pojistný kroužek.
8. Spusťte kolo na zem a nasadte krytku (obr. 47.A).

DŮLEŽITÉ *Zkontrolujte, zda se zadní kola nacházejí ve stejné výšce (obr. 48.A) a zda rozdíl vnějšího průměru obou kol (obr. 48.B) nepřesahuje 8–10 mm. Pokud k tomu dojde, je třeba provést vyrovnání celku žacího ústrojí v autorizované dílně, aby se zabránilo nepravidelnému sečení.*

8.3.5 Oprava nebo výměna pneumatik

Veškeré výměny nebo opravy proděravělých pneumatik musí být prováděny ve specializovaných pneuservisech, a to způsobem předepsaným pro daný typ použitého krytu.

8.4 ELEKTRONICKÁ DESKA

Elektronická deska, řídicí všechny bezpečnostní prvky stroje, je instalována pod přístrojovou deskou.

Elektronická deska je vybavena samovratnou ochranou, jež přerušuje okruh v případě anomálií v elektroinstalaci; zásah má za následek vypnutí motoru a je signalizován akustickým signálem, k jehož vypnutí dojde pouze vyjmutím klíče. Okruh se obnoví automaticky po několika sekundách; k zamezení opakování takového přerušení vyhledejte a odstraňte příčiny závady.

DŮLEŽITÉ Pro zamezení zásahu ochrany:

- neměňte polaritu akumulátoru;
- nenechte stroj běžet bez akumulátoru; zamezte tak vzniku anomálií v činnosti regulátoru nabíjení;
- zamezte vzniku zkratů.

8.5 VÝMĚNA POJISTKY

Na stroji se nachází pojistky (obr. 49.A) s různou jmenovitou hodnotou, které mají následující funkce a charakteristiky:

- Pojistka 10 A = slouží k ochraně hlavních a silových okruhů elektronické desky. Její zásah má za následek zastavení stroje a kompletní zhasnutí kontroly na přístrojové desce (odst. 5.16)
- Pojistka 25 A = slouží k ochraně nabíjecího obvodu. Její zásah se projeví postupným poklesem nabití akumulátoru a vyvolá následné potíže při startování.
- Pojistka 5 A = slouží k ochraně pomocné zásuvky 12 V pro připojení příslušenství.
- Pojistka 15 A = slouží k ochraně okruhu ovládacího motorku. Její zásah zabraňuje elektrickému ovládání systému vyklápění koše; vyprázdnění je možné pomocí ruční páky (je-li osazena).

Jmenovitá hodnota pojistky je uvedena na pojistce samé.

DŮLEŽITÉ Spálená pojistka musí být vždy nahrazena novou pojistkou stejného druhu a jmenovité hodnoty, nikdy žádnou jinou.

V případě, že není možné odstranit příčiny zásahu, obraťte se na svého prodejce.

8.6 VÝMĚNA ŽÁROVEK

8.6.1 Typ „I“ – Klasické žárovky s rozžhaveným vláknem

- Žárovky (18 W) jsou uchyceny v objímkách pomocí bajonetového závitu a je možné je z něj uvolnit jejich pootočením proti směru hodinových ručiček pomocí kleští (obr. 50).

8.6.2 Typ „II“ – LED žárovky

- Odšroubujte objímku (obr. 51.A) a odstraňte konektor (obr. 51.B). Odmontujte LED osvětlovací zařízení (obr. 51.C) připevněné šrouby (obr. 51.D).

8.6.3 Typ „III“ – LED žárovky (u modelů TNS, THNS)

1. Zdvihněte kapotu a odstraňte konektor (obr. 52.A).
2. Vyjměte závlačku (obr. 52.B) a kapotu vytáhněte do boku.
3. Odpojte kabely od LED žárovek (obr. 53.A), vyšroubujte šrouby (obr. 53.B) a uvolněte jazyčky (obr. 53.C).
4. Zdvihněte a uvolněte horní část kapoty (obr. 54.A).
5. Vyšroubujte šrouby (obr. 55.A) a vyměňte LED světlomety (obr. 55.B).
6. Při zpětné montáži kapoty postupujte v obráceném pořadí úkonů.

8.7 ZADNÍ PŘEVODOVÉ ÚSTROJÍ

Je vyrobeno ve formě jednolitého uzavřeného monobloku, který nevyžaduje žádnou údržbu; obsahuje trvalou náplň maziva, kterou není třeba vyměňovat ani doplňovat.

8.8 PŘEDNÍ PŘEVODOVÉ ÚSTROJÍ (MODEL 4WD)

Je vyrobeno ve formě jednolitého uzavřeného monobloku, který nevyžaduje žádnou údržbu. Je třeba provádět kontrolu, doplňování a pravidelnou výměnu oleje propojovacího hydraulického okruhu.

Kontrolujte hladinu oleje hydraulického systému, jež se musí nacházet mezi značkami „MIN“ a „MAX“ na nádrži. Pokud se hladina nachází pod značkou „MIN“ (obr. 56):

- demontujte ochranu (obr. 56.A) připevněnou maticí (obr. 56.B);
- odšroubujte uzávěr (obr. 56.C) a doplňte olej 10W30 až po značku „MAX“;
- nasadte uzávěr (obr. 56.C) a ochranu (obr. 56.A).

DŮLEŽITÉ V případě nutnosti častého doplňování zkontrolujte případné úniky z hadic či nádrže; pro potřebné zákroky se obraťte na svého prodejce.

8.9 SEŘÍZENÍ PRUŽINY ZÁPADKY SBĚRNÉHO KOŠE

Pokud má sběrný koš tendenci nadskakovat a otevírat se při jízdě na nerovných terénech nebo pokud je jeho zajištění po vyprázdnění obtížné, je třeba seřídit napětí pružiny (obr. 57.A). Požadovaného výsledku se docílí změnou upevňovacího bodu s použitím otvorů (obr. 57.B).

9. USKLADNĚNÍ

Pokud má být stroj uskladněn po dobu delší než 30 dnů:

1. Nechte vychladnout motor.
2. Odpojte kabely akumulátoru a uložte jej na suché a chladné místo.
3. Vypusťte palivovou nádrž (odst. 7.2.2) a postupujte podle pokynů uvedených v návodu k motoru.
4. Důkladně vyčistěte stroj.
5. Zkontrolujte, zda stroj neuprál škody. V případě potřeby se obraťte na autorizované servisní středisko.
6. Stroj skladujte:
 - se spuštěným celkem žacího ústrojí;
 - v suchém prostředí;
 - chráněný před povětrnostními vlivy;
 - dle možností přikrytý plachtou (odst. 15.4);
 - na místě, které není přístupné dětem.Před uskladněním stroje se ujistěte, že jste vyjmuli klíč a uložili nářadí použité při údržbě.

Při opětovném uvedení stroje do činnosti:

- se ujistěte, že nedochází k úniku benzínu z hadic, z palivového ventilu a z karburátoru;
- připravte stroj podle pokynů uvedených v kapitole „6. Použití stroje“.

10. MANIPULACE A PŘEPRAVA

- Při manipulaci se strojem je třeba:
 - vyřadit žací ústrojí;
 - zvednout celek žacího ústrojí do nejvyšší polohy;
 - vypnout motor.
- Při přepravě stroje na kamionu nebo přívěsu je třeba:
 - použít dostatečně odolné, široké a dlouhé přístupové rampy;
 - nakládat stroj s vypnutým motorem, s klíčem zapalování vyjmutým z jeho

- uložení, bez řidiče a výhradně jeho tlačení vhodným počtem osob;
- zavřít ventil přívodu paliva (je-li ve výbavě);
- spustit celek žacího ústrojí;
- zabrzdit parkovací brzdu;
- umístit stroj tak, aby nepředstavoval pro nikoho nebezpečí;
- řádně jej připevnit k přepravnímu prostředku lany nebo řetězy, aby se zabránilo jeho převrácení a možnému poškození, spojenému s únikem paliva.

11. SERVISNÍ SLUŽBA A OPRAVY

Tento návod poskytuje veškeré pokyny, potřebné pro obsluhu stroje a pro správnou základní údržbu, kterou může provádět uživatel. Všechny úkony seřizování a údržby, které nejsou popsány v tomto návodu, musí být provedeny vaším prodejcem nebo specializovaným střediskem, které disponuje znalostmi a vybavením, nutnými pro správné provedení potřebných prací při současném zachování původní bezpečnostní úrovně stroje. Úkony prováděné u neautorizovaných organizací nebo úkony prováděné nequalifikovaným personálem mají za následek zánik veškerých forem záruky a veškerých povinností nebo odpovědností výrobce.

- Opravy a údržbu v záruce mohou provádět výhradně autorizované servisní dílny.
- Neoriginální náhradní díly a příslušenství nejsou schváleny; použití neoriginálních náhradních dílů a příslušenství může ohrozit bezpečnost stroje a zbavuje výrobce jakékoli povinnosti nebo odpovědnosti.
- Originální náhradní díly jsou dodávány servisními dílnami a autorizovanými prodejci.
- Doporučuje se svěřit stroj jednou ročně autorizované servisní dílně za účelem provedení údržby, servisu a kontroly bezpečnostních zařízení.

12. ZÁRUČNÍ PODMÍNKY

Záruka se vztahuje na všechny vady materiálu a na výrobní vady. Uživatel musí pečlivě dodržovat veškeré pokyny poskytnuté v příložené dokumentaci. Záruka se nevztahuje na škody způsobené:

- chybějícím seznámením s průvodní dokumentací;
- nepozorností;
- nevhodným nebo nedovoleným použitím a montáží;
- použitím neoriginálních náhradních dílů;

- použitím příslušenství, které nebylo dodáno nebo schváleno výrobcem.
- Záruka se dále nevztahuje na:
- běžné opotřebené spotřebních materiálů, jako jsou převodové řemeny, světlomety, kola, nože, pojistné šrouby a dráty;
 - běžné opotřebení;

- motory. Vztahují se na ně záruky výrobce motoru v uvedeném rozsahu a za uvedených podmínek.

Kupující je chráněn vlastními národními zákony. Práva kupujícího vyplývající z vlastních národních zákonů nejsou nijak omezena touto zárukou.

13. TABULKA ÚDRŽBY

Úkon údržby	Frekvence (hodiny)		Odstavec/ poznámky
	Poprvé	Následně po každých	
STROJ			
Bezpečnostní kontroly / ověření funkčnosti ovládacích prvků		Před každým použitím	odst. 6.2
Kontrola tlaku v pneumatikách		Před každým použitím	odst. 6.1.3
Kontrola ochrany zadního výhozu / bočního výhozu. Kontrola sběrného koše, vychylovače bočního výhozu.		Před každým použitím	odst. 6.1.4
Celkové vyčištění a kontrola		Po každém použití	odst. 7.6
Ověření případných škod, které se vyskytují na stroji. V případě potřeby se obraťte na autorizované servisní středisko.		Po každém použití	-
Nabití akumulátoru		Před uskladněním	odst. 7.5
Kontrola všech upevnění		25	***
Kontrola upevnění a naostření žacího ústrojí		25	***
Kontrola převodového řemenu		25	***
Kontrola hnacího řemenu žacího ústrojí		25	***
Kontrola a seřízení brzd		25	***
Kontrola a seřízení pohonu		25	***
Kontrola zařazení a brzd žacího zařízení		25	***
Celkové mazání		25	****
Výměna žacího ústrojí		100	***
Výměna převodového řemenu		-	** / ***
Výměna hnacího řemenu žacího ústrojí		-	** / ***
MOTOR *			
Kontrola/doplnění hladiny paliva		Před každým použitím	odst. 7.2
Kontrola/doplnění oleje motoru		Před každým použitím	odst. 7.3
Výměna motorového oleje		*	*
Kontrola a vyčištění vzduchového filtru		*	*
Výměna vzduchového filtru		*	*
Kontrola benzinového filtru		*	*
Výměna benzinového filtru		*	*
Kontrola a vyčištění kontaktů svíčky		*	*
Výměna zapalovací svíčky		*	*

* Kompletní seznam zákroků a jejich frekvenci naleznete v návodu k motoru

** Při prvním náznačce poruchy se obraťte na svého prodejce

*** Operace, která musí být provedena vaším prodejcem nebo autorizovaným střediskem

**** Základní mazání všech kloubových spojů by mělo být prováděno kromě již uvedených termínů vždy tehdy, když se předpokládá období dlouhodobé nečinnosti stroje

14. IDENTIFIKACE ZÁVAD

ZÁVADA	PRAVDĚPODOBNÁ PŘÍČINA	ŘEŠENÍ
1. S klíčem v poloze „CHOD“ zůstává přístrojová deska zhasnutá, bez jakéhokoli akustického signálu	Zásah ochrany elektronické desky z níže uvedených důvodů:	Otočte klíč do polohy „VYPNUTO“ a najděte příčinu závady:
	nesprávně zapojený akumulátor	zkontrolujte připojení (odst. 4.4)
	záměna polarity akumulátoru	zkontrolujte připojení (odst. 4.4).
	úplně vybitý akumulátor	nechte nabít akumulátor (odst. 7.5)
	spálená pojistka	vyměňte pojistku (10 A) (odst. 8.5).
	vlhká elektronická deska	vysušte ji vlažným proudem vzduchu
2. S klíčem v poloze „CHOD“ zůstává přístrojová deska zhasnutá, zapne se však akustický signál	Zásah ochrany elektronické desky z níže uvedených důvodů:	Otočte klíč do polohy „VYPNUTO“ a najděte příčinu závady:
	vlhká elektronická deska	vysušte ji vlažným proudem vzduchu
3. S klíčem v poloze „STARTOVÁNÍ“ se přístrojová deska rozsvítí, startér však neběží	nedostatečně nabitý akumulátor	nechte nabít akumulátor (odst. 7.5)
	spálená pojistka dobíjení	vyměňte pojistku (25 A) (viz 8.5)
4. S klíčem v poloze „STARTOVÁNÍ“ startér běží, motor však nestartuje	nedostatečně nabitý akumulátor	nechte nabít akumulátor (odst. 7.5)
	chybějící přívod benzínu	zkontrolujte hladinu v nádrži (odst. 7.2.1)
		otevřete kohoutek (je-li ve výbavě) (odst. 6.4)
		zkontrolujte benzinový filtr
	chyba v zapalování	zkontrolujte spojení kabelové koncovky se svíčkou
zkontrolujte čistotu a správnou vzdálenost elektrod svíčky		
5. Startování je obtížné a činnost motoru nepravdivá	problémy s karburací	vyčistěte nebo vyměňte vzduchový filtr
		vyprázdněte palivovou nádrž a naplňte ji novým benzinem
		zkontrolujte a případně vyměňte benzinový filtr
6. Snižování otáček motoru během sečení	příliš vysoká rychlost pojezdu vzhledem ke zvolené výšce sečení	snižte rychlost pojezdu a/nebo zvýšte výšku sečení (odst. 6.5.4)
7. Při zařazení záčihového ústrojí se motor vypne	zařazení nebylo povoleno	zkontrolujte, zda jsou dodrženy podmínky (odst. 6.2.2)
8. Kontrolka akumulátoru po několika minutách práce nezhasíná	nedostatečné dobíjení akumulátoru	obraťte se na svého prodejce

Pokud problémy přetrvávají i po aplikaci výše uvedených řešení, obraťte se na svého prodejce.

ZÁVADA	PRAVDĚPODOBNÁ PŘÍČINA	ŘEŠENÍ
9. Kontrolka oleje se rozsvěcí během práce (je-li ve výbavě)	problémy v mazání motoru	Klíč okamžitě přepněte do polohy „VYPNUTO“:
		doplňte hladinu oleje (viz 7.3.1)
		vyměňte filtr (pokud problém přetrvává, obraťte se na svého prodejce)
10. Motor se vypne a spustí se akustický signál	Zásah ochrany elektronické desky z níže uvedených důvodů:	Otočte klíč do polohy „VYPNUTO“ a najděte příčinu závady:
	přepětí způsobené regulátorem nabíjení	obraťte se na svého prodejce
	nesprávně zapojený akumulátor (nestabilní kontakty)	zkontrolujte připojení (viz 3.4)
11. Motor se vypne bez akustického signálu	odpojený akumulátor	zkontrolujte připojení (viz 3.4)
	problémy v motoru	obraťte se na svého prodejce
12. Při vyřazování žacího ústrojí nedojde k jeho rychlému vyřazení nebo zastavení	povolený řemen	obraťte se na svého prodejce
	problémy v elektromagnetické spojce	obraťte se na svého prodejce
13. Nepravděelné sečení a nedostatečný sběr (pouze u modelů se zadním sběrem)	celek žacího ústrojí není souběžný s terénem	zkontrolujte tlak v pneumatikách (odst. 6.1.3)
		obnovte vyrovnání celku žacího ústrojí s terénem (odst. 8.2.1)
	neúčinnost žacího ústrojí	obraťte se na svého prodejce
	příliš velká rychlost vzhledem k výšce sečené trávy	snižte rychlost jezdce a/nebo zvýšte výšku celku žacího ústrojí (odst. 6.5.4)
		vyčkejte, až tráva vyschne
zahlcený kanál	sejměte sběrný koš a vyprázdněte kanál (viz 7.6.2)	
14. Nepravděelné sečení (pouze u modelů s bočním výhozem)	celek žacího ústrojí není souběžný s terénem	zkontrolujte tlak v pneumatikách (odst. 6.1.3)
		obnovte vyrovnání celku žacího ústrojí s terénem (odst. 8.2.1)
	neúčinnost žacího ústrojí	obraťte se na svého prodejce
15. Vibrace během činnosti	celek žacího ústrojí je plný trávy	vyčistěte celek žacího ústrojí (odst. 7.6.4)
	žací ústrojí není vyvážené nebo je povolené	obraťte se na svého prodejce
	šroubové spoje uvolněny	zkontrolujte a dotáhněte šrouby upevnění motoru na rámu stroje

Pokud problémy přetrvávají i po aplikaci výše uvedených řešení, obraťte se na svého prodejce.

ZÁVADA	PRAVDĚPODOBNÁ PŘÍČINA	ŘEŠENÍ
16. Nejisté nebo neúčinné brzdění	nesprávně seřízená brzda	obraťte se na svého prodejce
17. Nepravidelný pojezd, nedostatečný pohon při jízdě do svahu nebo tendence stroje převrátit se	problémy s řemenem nebo se zařízením pro zařazení	obraťte se na svého prodejce
18. Při běžícím motoru se při stisku pedálu pohonu stroj nehýbe	odjišťovací páka se nachází v poloze odpojení převodu	vraťte ji do polohy odpovídající zapnutému převodu (odst. 5.4)
19. Stroj začíná anomálním způsobem vibrovat	poškození nebo povolené součásti	zastavte stroj a vyjměte klíč zapalování
		zkontrolujte případná poškození
		zkontrolujte, zda některé součásti nejsou uvolněné, a dle potřeby je utáhněte
		nechte provést kontroly, výměny nebo opravy ve specializovaném středisku

Pokud problémy přetrvávají i po aplikaci výše uvedených řešení, obraťte se na svého prodejce.

15. PŘÍSLUŠENSTVÍ

15.1 SADA PRO MULČOVÁNÍ

Jemně rozseká posečenou travu a nechá ji na trávníku (obr. 58.A1; obr. 58.A2).

15.2 UDRŽOVACÍ NABÍJEČKA AKUMULÁTORU

Umožňuje udržovat vysokou účinnost akumulátoru v období dlouhodobé nečinnosti stroje, zajišťuje jeho optimální nabití a prodlužuje jeho životnost (obr. 58.B).

15.3 SADA TAŽNÉHO ZAŘÍZENÍ

Pro tažení malého přívěsu (obr. 58.C).

15.4 KRYCÍ PLACHTA

Chrání stroj před prachem v období, kdy je stroj mimo provoz (obr. 58.D)

15.5 SADA ZADNÍCH ZÁVAŽÍ

Zlepšují stabilitu zadní části stroje, zejména při používání stroje převážně ve svažitém terénu (obr. 58.E).

15.6 SADA OCHRANNÉHO KRYTU

ZADNÍHO VÝHOZU

Používá se namísto sběrného koše, když není požadován sběr trávy (obr. 58.F). *(pouze u modelů se zadním výhozem).*

15.7 SNĚHOVÉ ŘETĚZY 18", 20"

Zvyšují přilnavost zadních kol v zasněženém terénu a umožňují použití sněhových radlic (obr. 58.G).

15.8 KOLA DO BLÁTA/SNĚHU 18", 20"

Zlepšují trakci na sněhu nebo v blátivém terénu (obr. 58.H).

15.9 PŘÍVĚSNÝ VOZÍK

K přepravě nástrojů nebo jiných předmětů, při dodržení maximálního povoleného zatížení (obr. 58.I).

15.10 SYPAC

K posypu soli nebo hnojiv (obr. 58.J).

15.11 SYPAČ

K posypu písku nebo oblázkového štěrku (obr. 58.K).

15.12 TRAVNÍ VÁLEC

K zhutňování terénu po setí nebo k dusání trávy (obr. 58.L).

15.13 SNĚHOVÁ RADLICE

K odhrnování a bočnímu sběru odhrnovaného sněhu (obr. 58.M).

15.14 PŘEDNÍ ZAMETAČ

K čištění cest a pevných ploch od listí a nečistot a k odstraňování jemných vrstev čerstvě napadlého sněhu (obr. 58.N).

15.15 DRTIČKA

K řezání a drcení posečené trávy (obr. 58.O).

15.16 SBĚRAČ LISTÍ A TRÁVY

Ke sběru listí a trávy z travnatých povrchů (obr. 58.P).

15.17 PŘEDNÍ POHRABOVAČ

Ke sběru trávy a menších větviček (obr. 58.Q).

15.18 ZDVIHACÍ ROZHRAŇÍ

Umožňuje nasadit přední přídavné nástroje nevyžadující použití pomocného pohonu (obr. 58.R1).

15.19 POMOCNÝ POHON (PTO)

Umožňuje přenos výkonu motoru na ovládané příslušenství. Vyžaduje použití zdvihacího rozhraní (obr. 58.R2).

15.20 POMOCNÝ POHON (PTO)

Umožňuje přenos výkonu motoru na ovládané příslušenství. Nevyžaduje použití zdvihacího rozhraní (obr. 58.R3).



INDHOLDSFORTEGNELSE

1. GENERELLE OPLYSNINGER	2	6.5 Kørsel.....	18
2. SIKKERHEDSFORSKRIFTER	2	6.6 Standsning.....	20
3. KEND DIN MASKINE	5	6.7 Efter brug	20
3.1 Beskrivelse af maskinen og dens tilsigtede anvendelse	5	7. ALMINDELIG VEDLIGEHOLDELSE.....	21
3.2 Sikkerhedsmærkning	5	7.1 Generelle oplysninger	21
3.3 Typeskilt	6	7.2 Påfyldning af brændstof/tømning af brændstoftanken	21
3.4 Hovedkomponenter.....	6	7.3 Kontrol/efterfyldning af motorolie.....	22
4. MONTERING.....	7	7.4 Afstandshjul	22
4.1 Komponenter til monteringen	7	7.5 Batteri	23
4.2 Montering af styr	7	7.6 Rengøring	23
4.3 Montering af førersæde.....	8	7.7 Fastgøringsskruer og -møtrikker.....	24
4.4 Montering og tilslutning af batteri	8	8. EKSTRAORDINÆR VEDLIGEHOLDELSE.24	
4.5 Montering af opsamlingsposens understøtninger.....	8	8.1 Råd vedrørende sikkerhed.....	24
4.6 Aftagning af opsamlingsposens stopholder.....	8	8.2 Rotorhus	24
4.7 Montering af forreste kofanger	8	8.3 Udskiftning af for- og baghjul.....	25
4.8 Montering af opsamlingsposen	9	8.4 Elektronisk kort.....	25
4.9 Montering af opsamlingsposens tippemekanisme.....	9	8.5 Udskiftning af en sikring	26
4.10 Montering af rotorhusets sideafskærmninger (om forudset)	9	8.6 Udskiftning af pærer.....	26
4.11 Montering af sideudkast skærm (kun til modeller med sideudkast).....	9	8.7 Bagerste transmissionsgrupp	26
5. BETJENINGSORGANER	10	8.8 Forreste transmission (4WD model)....	26
5.1 Brems pedal.....	10	8.9 Justering af fjederen til af opsamlingsposens stopholder	27
5.2 Pedal til kørsel fremad.....	10	9. OPMAGASINERING.....	27
5.3 Pedal til bakgear.....	10	10.FLYTNING OG TRANSPORT	27
5.4 Udløseranordning til den hydrostatiske transmission.....	10	11.SERVICE OG REPARATIONER	27
5.5 Nøgleafbryder	11	12.GARANTIDÆKNING	28
5.6 Speeder	11	13.VEDLIGEHOLDESESTABEL.....	28
5.7 Parkeringsbremsehåndtag	11	14.PROBLEMER OG DERES LØSNING	29
5.8 Lygternes kontakt.....	11	15.TILBEHØR.....	31
5.9 Tilkobling og frakobling af skæreanordningerne.....	11		
5.10 Sikkerhedsknap til klipning i bakgear ..	12		
5.11 Betjeningsanordninger til justering af rotorhusets højde	12		
5.12 Anordning til hastighedsindstilling (cruise control).....	12		
5.13 Tæller (om forudset)	12		
5.14 Ekstrastik til tilbehør	13		
5.15 Opsamlingsposens tippemekanisme ..	13		
5.16 Displaytype "I" og lydsignaler	13		
5.17 Displaytype "II" og lydsignaler	13		
5.18 Displaytype "III" og lydsignaler	15		
6. BRUG AF MASKINEN	16		
6.1 Klargøring	16		
6.2 Sikkerhedskontroller	17		
6.3 Brug på skråninger.....	18		
6.4 Start	18		

1. GENERELLE OPLYSNINGER

1.1 SÅDAN LÆSES BRUGSANVISNINGEN

Visse afsnit i manualen indeholder oplysninger af særlig vigtighed med hensyn til sikkerhed eller funktion. Disse oplysningerne angives efter disse kriterier:

BEMÆRK eller **VIGTIGT** *Indeholder detaljer eller yderligere uddybning af forudgående angivelser for at undgå beskadigelse af maskinen, materielle skader eller kvæstelser.*

Symbolet  angiver en fare. Manglende overholdelse af advarselene kan medføre risiko for personskade og/eller skader på tredjepart eller på materiel.

Afsnittene som er fremhævede med en grå ramme, angiver valgfri funktioner, som ikke er tilgængelige på alle de dokumenterede modeller i denne vejledning. Kontrollér om den pågældende funktion findes på din egen model.

Samtlige retningsangivelser "for", "bag", "højre" og "venstre" skal forstås i forhold til brugerens arbejdsposition.

1.2 HENVISNINGER

1.2.1 Figurer

Figurerne i denne vejledning er nummererede 1, 2, 3 osv. Komponenterne i figurerne er mærket med bogstaverne A, B, C osv. En henvisning til komponent C i figur 2 vil blive angivet med teksten: "Se fig. 2.C" eller blot "(fig. 2.C)". Figurerne er udelukkende beregnet til illustrationsformål. De faktiske komponenter kan være anderledes end hvad der er angivet på tegningerne.

1.2.2 Overskrifter

Brugsanvisningen er opdelt i kapitler og afsnit. Overskriften til afsnittet "2.1 Træning" er en undertitel til "2. Sikkerhedsforskrifter". Henvisninger til overskrifter eller afsnit er angivet med forkortelserne kap. eller afsn. og deres tilhørende nummer. Eksempel: "kap. 2" eller "afsn. 2.1"

2. SIKKERHEDSFORSKRIFTER

2.1 TRÆNING

 **Bliv fortrolig med maskinens betjening og dermed selve brugen af maskinen. Lær at standse motoren hurtigt. Manglende overholdelse af sikkerheds- og brugsanvisningerne kan medføre brand og/eller alvorlig personskade.**

- Lad aldrig børn eller personer, som ikke har læst brugsanvisningen, bruge maskinen. Der kan lokalt være fastsat en minimumsaldersgrænse for brug af maskinen.
- Brugeren må ikke anvende maskinen, hvis han/hun føler sig træt eller utilpas, eller hvis vedkommende har indtaget lægemidler, euforiserende stoffer, alkohol eller andre stoffer, som kan påvirke hans eller hendes reflekser eller opmærksomhed.
- Transportér ikke børn eller andre passagerer
- Vær opmærksom på, at operatøren eller brugeren er ansvarlig for ulykker, som påføres andre personer eller deres ejendom. Det er brugerens ansvar at vurdere de potentielle risici i terrænet, hvor maskinen skal anvendes, samt at tage de nødvendige forholdsregler af hensyn til egen og andres sikkerhed. Dette gælder især på skråninger og i kuperet, glat eller ustabil terræn.
- Hvis maskinen videresælges eller udlånes, skal man sørge for, at den nye bruger gøres bekendt med anvisningerne i denne instruktionsbog.

2.2 KLARGØRING

Personlige værnemidler (PV)

- Vær iført egnet beklædning, kraftige arbejdsso med skridsikker sål og lange bukser. Arbejd aldrig med bare fødder eller sandaler. Vær iført høreværn.
- Brug af høreværn kan nedsætte evnen til at høre eventuelle advarsler (råb eller alarmer). Udvis maksimal opmærksomhed omkring hvad der foregår i nærheden af arbejdsområdet.
- Bær ikke halstørklæder, skjorter, halskæder, armbånd, løstsiddende tøj eller tøj med snører eller slips og under ingen omstændigheder hængende eller brede tilbehør, som kan sætte sig fast i maskinen eller i genstande eller materialer, der forefindes på arbejdspladsen.
- Langt hår skal holdes forsvarligt samlet.

Arbejdsområde / maskine

- Kontrollér hele arbejdsområdet grundigt, og fjern alt det, som kan slynges ud af maskinen eller kan beskadige klippeanordningen/de roterende dele (sten, grene, ståltråd, kødben osv.).

Forbrændingsmotor - : brændstof

 **FARE!** Brændstoffet er yderst brandfarligt.

- Opbevar brændstoffet i egnede beholdere, der er godkendt for brændstoffer, på et sikkert sted, der er væk fra varmekilder eller åbne flammer.
- Sørg for at der ikke er rester af græs eller blade eller store mængder fedt på beholderne og i området hvor benzinen opbevares.
- Beholderne må ikke være tilgængelige for børn.
- Det er forbudt at ryge under opfyldning eller efterfyldning af brændstof og i det hele taget når brændstoffet håndteres.
- Fyld brændstof på vha. en tragt og kun uden for.
- Undgå at indånde brændstofdampe.
- Påfyld aldrig brændstoffet, og fjern aldrig brændstoftankens dæksel, når motoren er i gang eller stadig er varm.
- Åbn brændstoftankens dæksel langsomt for gradvist at aflaste det interne tryk.
- Tilnærm aldrig en åben flamme til beholderen for at kontrollere indholdet.
- Start ikke motoren, hvis der er spildt brændstof, men flyt i stedet maskinen væk fra det forurenede område for at undgå brand. Vent til brændstoffet er fordampet og dampen er forsvundet.
- Rens straks ethvert spor af brændstof, der måtte være spildt over maskinen eller på jorden.
- Sørg altid for at stramme dækslet godt, både på tank og brændstofdunk.
- Start aldrig maskinen på det sted, hvor påfyldningen er foregået. Start af motoren skal ske i en afstand på mindst 3 meter fra det sted, hvor der er foretaget påfyldning af brændstoffet.
- Undgå at der spildes brændstof på tøjet; såfremt det sker, skal man skifte tøj, før motoren tændes.

2.3 UNDER BRUG

Arbejdsområde

- Lad ikke motoren køre i lukkede rum hvor der er risiko for farlig ophobning af kullilte. Maskinen skal startes i det fri eller på steder med tilstrækkelig udluftning. Husk altid på, at motorens udstødningsgasser er giftige.
- Under start af maskinen må man ikke rette lydporten og hermed udstødningsgassen mod brandfarlige materialer.
- Maskinen må ikke anvendes i eksplosionsfarlige miljøer, i nærheden af brandfarlige væsker, gas eller støv. Elektriske kontakter eller mekanisk gnidning kan skabe gnister, som kan antænde støv eller dampe.
- Arbejd udelukkende i dagslys eller med en god kunstig belysning. Sigtforholdene skal være gode.
- Personer, børn og dyr skal holdes væk fra arbejdsområdet. Børn skal overvåges af en anden voksen.
- Undgå at arbejde med vådt græs, når det regner og der er risiko for uejyr, især lyn.
- Vær særligt opmærksom på ujævnt terræn (buler, forhøjninger), skrånninger og skjulte farer og vær opmærksom på eventuelle forhindringer, som kan begrænse udsynet.
- Vær meget forsigtig i nærheden af grøfter, afgrunde eller volde. Maskinen kan krænge over, hvis et hjul passerer en kant eller hvis kanten giver efter.
- Vær forsigtig på terræn der skråner, hvor man skal være særligt opmærksom for at undgå at vælte eller miste kontrollen over maskinen. De væsentligste årsager til, at herredømmet over maskinen mistes, er følgende:
 - Manglende vejgreb
 - For høj hastighed
 - Ukorrekt bremsning
 - Maskinen ikke egnet til anvendelse
 - Manglende kendskab til terrænforhold og de effekter det kan have
 - Ukorrekt brug som bugseringskøretøj.
- Vær opmærksom på trafikken, når maskinen anvendes i nærheden af vejen.
- For at undgå brandfare må maskinen aldrig efterlades i højt græs med motoren tændt.

Betjening

- Undgå at blive distraheret og forbliv koncentreret under kørsel og arbejde.
- Udvis stor forsigtighed i bakgear eller under bagudkørsel. Både før og under bagudkørsel bør du se bagud for at sikre, at du ikke støder på forhindringer.
- Vær forsigtig når der trækkes laster eller der anvendes tungt udstyr:

- Trækboommene må kun kobles på godkendte steder.
- Begræns belastningen til hvad nemt kan kontrolleres
- Undgå bratte drejninger. Vær specielt opmærksom under bagudkørsel.
- Anvend kontravægtlodder eller vægt på hjulene, når brugsanvisningen foreslår dette.
- Udvis opmærksomhed, når der anvendes opsamlingsposer og tilbehør, som kan påvirke maskinens stabilitet, specielt på skråninger.
- Hold altid hænder og fødder væk fra skæreanordningen, både under opstart og under drift af maskinen.
- Advarsel: skæreanordningen fortsætter med at dreje nogle sekunder efter at den er frakoblet eller efter slukning af motoren.
- Vær specielt opmærksom, hvis rotorhuset indeholder mere end én skæreanordning, da disse kan være indbyrdes forbundet.
- Hold dig altid på afstand fra udkasteråbningen.
- Rør ikke ved dele af motoren som under driften bliver varme. Risiko for forbrænding.
- For at undgå brandfare må maskinen aldrig efterlades i højt græs med motoren tændt.

⚠ Stands straks motoren i tilfælde af brud eller ulykker under arbejdet, og flyt maskinen væk fra stedet for at undgå yderligere skader eller kvæstelser på sig selv eller andre personer. Yd straks den nødvendige førstehjælp, hvis ulykken har medført kvæstelser. Kontakt sygehus o.l. vedrørende den nødvendige behandling. Fjern omhyggeligt alle genstande, som i tilfælde af uagtsomhed kan medføre skader eller kvæstelser på personer og dyr.

Begrænsninger ved brug

- Anvend aldrig maskinen med beskadigede, manglende eller forkert placerede beskyttelsesanordninger (opsamlingspose, beskyttelsen for sideudkast, beskyttelsen for bagudkast)
- Anvend ikke maskinen, hvis tilbehør eller værktøjer ikke er monteret på de tilsigtede steder.
- Det er ikke tilladt at frakoble, fjerne eller manipulere sikkerhedsanordningerne/ mikroafbryderne.
- Indvirk aldrig på motorindstillingen og lad den aldrig køre ved for højt omdrejningstal. Hvis man lader motoren køre ved for høje omdrejningstal stiger risikoen for personskader.
- Udsæt ikke maskinen for overdrevne belastninger, og brug ikke en lille maskine for at udføre et hårdt arbejde; brugen af

- en hensigtsmæssig maskine mindsker risiciene og forbedrer arbejdets kvalitet.
- Denne maskine er ikke typegodkendt til anvendelse på offentlige veje. I følge færdselsloven må maskinen kun anvendes i lukkede private områder uden trafik.

2.4 VEDLIGEHOLDELSE, OPMAGASINERING

En korrekt vedligeholdelse og opmagasinering bidrager til at opretholde maskinsikkerheden og maskinens ydeevne.

Vedligeholdelse

- Brug aldrig maskinen med slidte eller ødelagte dele. Defekte eller ødelagte dele bør altid udskiftes og ikke repareres.
- For at reducere brandrisikoen skal det med jævne mellemrum kontrolleres, at der ikke er olie og/eller brændstoftlækager.
- Vær forsigtig i forbindelse med justering af maskinen for at undgå at klemme fingrene mellem skæreanordningen i bevægelse og maskinens faste dele.

⚠ Det oplyste støj- og vibrationsniveauet i denne betjeningsvejledning svarer til maskinens maksimale driftsværdier. Brug af en ikke-afbalanceret skæreanordning, for høj kørehastighed eller manglende vedligeholdelse kan have en markant indflydelse på støj- og vibrationsniveauet. Det er derfor nødvendigt at forebygge mulige skader som følge af høj støj og vibrationer. Vedligehold maskinen, bær høreværn og hold pauser under arbejdet.

Opmagasinerings

- Anbring ikke en maskine med brændstof i tanken i et rum, hvor brændstofdampen kan nå en flamme, en gnist eller en varmekilde.
- For at mindske risikoen for brand må kasser med opskåret materiale ikke efterlades i et lukket rum.

2.5 MILJØBESKYTTELSE

Miljøbeskyttelsen er et relevant aspekt, som bør have høj prioritet under anvendelse af maskinen - dette vil gavne både vores fællesskab med andre mennesker og det miljø, vi lever i.

- Undgå at være til gene for nabolaget. Brug kun maskinen til fornuftige tider (ikke tidligt om morgenen eller sent om aftenen/natten, når der kan være til gene for de nærmeste omgivelser).
- Overhold nøje de lokale bestemmelser hvad angår bortskaffelse af emballage, olie, brændstoffer, batterier, filtre, slidte

dele og andre komponenter, som kan påvirke miljøet. Disse typer affald må ikke bortskaffes sammen med det almindelige husholdningsaffald, men skal indleveres særskilt til egnede genbrugsstationer, som vil sørge for genanvendelse af materialerne.

- Overhold nøje de lokale bestemmelser vedrørende bortskaffelse af restmaterialet efter klipningen
- Efter endt levetid må maskinen ikke efterlades i naturen. Henvend dig til din lokale genbrugsstation for bortskaffelse i henhold til de gældende lokale bestemmelser.

3. KEND DIN MASKINE

3.1 BESKRIVELSE AF MASKINEN OG DENS TILSIGTEDE ANVENDELSE

Denne maskine er en plæneklipper med fører siddende om bord.

Maskinen er udstyret med en motor, der driver henholdsvis en skæreanordning, som sidder under en skærm, og en transmission, som sørger for maskinens fremdrift.

Maskinen er udstyret med:

- hydrostatisk transmission med trinløs hastighedsregulering af fremgear og bakgear ("Hydro"), ved to trækkende hjul (2WD) eller fire trækkende hjul (4WD).

Brugeren kan fra førersædet styre maskinen og betjene hovedkontrollerne.

Sikkerhedsanordningerne monteret på maskinen, vil standse motoren og skæreanordningen inden for et par sekunder (afsnit 6.2.2).

3.1.1 Tilsigtet brug

Denne maskine er designet og fremstillet til klipning af græs.

Generelt kan denne maskine:

1. slå græsset og samle det op i opsamlingsposen.
2. slå græsset og kaste det bagud.
3. slå og snitte græsset, og lægge det på terrænet ("multiclip").
4. slå græsset og kaste det ud til siden.

Ved anvendelse af det særlige tilbehør, som fabrikanten leverer sammen med maskinen, eller som kan købes separat, er det muligt at udføre dette arbejde på forskellige måder som beskrevet i maskinens brugsanvisning eller brugsanvisningen for det enkelte tilbehør. På samme måde er det muligt at montere ekstra tilbehør (hvis dette er godkendt af fabrikanten), så maskinen kan anvendes til andre former for arbejde i henhold til grænserne og betingelserne, som fremgår af brugsanvisningen for det konkrete tilbehør.

3.1.2 Utsigtet brug

Enhver anden brug end de ovenfor beskrevne kan være farlig og risikere at medføre kvæstelser og/eller materielle skader. Uegnet brug er for eksempel følgende (men ikke udelukkende):

- transport på maskinen eller på en anhænger af andre personer, børn eller dyr, da de risikerer at falde af og pådrage sig alvorlige kvæstelser eller at forhindre sikker kørsel;
- at trække eller skubbe laster uden at anvende det dertil beregnede tilbehør;
- anvendelse af maskinen på et ustabilt, glat eller ujævnt terræn eller på terræner med sten, vandpytter eller sumpe, som ikke muliggør en vurdering af terrænets tæthed;
- aktivering af skæreanordningen på områder uden græs;
- anvendelse af maskinen til at opsamle blade eller rester.

VIGTIGT Uegnet brug af maskinen medfører, at garantien bortfalder. Endvidere ophører producentens ansvar, hvilket betyder, at brugeren selv er ansvarlig for eventuelle udgifter som følge af skader eller kvæstelser på sig selv eller andre personer.

3.1.3 Brugere

Denne maskine er tilsigtet almindelige brugere, dvs. ikke professionelle operatører. Maskinen er beregnet til "hobbybrug".

VIGTIGT Maskinen skal anvendes af en enkelt bruger.

3.2 SIKKERHEDSMÆRKNING

Der findes forskellige symboler på maskinen (fig. 2). Symbolerne skal huske brugeren på de handlinger, som skal udføres for at benytte maskinen på sikker vis.

Symbolernes betydning:



Advarsel! Læs anvisningerne inden maskinen tages i brug.



Advarsel! Træk nøglen ud og læs anvisningerne før der afvikles nogen form for vedligeholdelse eller reparation.



Fare! Udslyngning af genstande: Arbejd ikke uden forudgående montering af beskyttelsen på bagudkastet eller opsamlingsposen. (angår kun modeller med opsamling bagpå).



Fare! Udslyngning af genstande: Hold andre personer væk.



Fare! Maskinen kan krænge: Brug ikke denne maskine på skråninger med en hældning på over 10°.



Fare! Kvæstelser: Sørg for at børn holdes på afstand af maskinen, når motoren er tændt.



Snitfare. Skæreanordninger i bevægelse. Sitk aldrig hænderne eller fødderne ind i skæreanordningernes sæde.



Advarsel! Hold afstand til varme flader.



Stig aldrig op på maskinen ved at træde på rotorhusets afskærmninger.



Overskrid aldrig de anførte grænser i etiketten og overhold sikkerhedsforskrifterne ved brug af kittet til trækning.

VIGTIGT Hvis mærkaterne er blevet ødelagt eller er ulæselige, bør de udskiftes. Ret henvendelse til dit autoriserede servicecenter for at få udleveret nye mærkater.

3.3 TYPESKILT

Identifikationsetiketten indeholder følgende data (fig. 1):

1. Lydeffektniveau
2. CE- overensstemmelsesmærkning
3. Konstruktionsår
4. Type af maskine
5. Serienummer
6. Fabrikantens navn og adresse
7. Varenummer
8. Motorens nominelle effekt og maksimale hastighed
9. Maskinvægt med tom tank i kg
10. Type af transmission

Skriv maskinens identifikationsoplysninger i felterne på etiketten på indersiden af forsiden.

VIGTIGT Anvend identifikationsdataene på typeskiltet hver gang der rettes henvendelse til det autoriserede servicecenter.

VIGTIGT Eksemplet på overensstemmelseserklæringen findes på de sidste sider i denne manual.

3.4 HOVEDKOMPONENTER

Maskinen er opbygget af de følgende hovedkomponenter, der svarer til de følgende funktioner (fig. 1):

- A. Motor:** motoren driver skæreanordningens og hjulenes rotation. Egenskaberne og brugsforskrifterne beskrives i den specifikke vejledning.
- B. Rotorhus:** er enheden som består af skærmen, der omslutter de roterende knive, og af de roterende knive.
- C. Skæreanordning:** kniven som afskærer græsset. Ribberne på enden af kniven transporterer det afskårne græs til udkasteråbningen.
- D. Beskyttelse på bagudkast (fås på anmodning):** monteret i stedet for opsamlingsposen og forhindrer at eventuelle genstande opsamlet af skæreanordningen, slynges ud gennem åbningen (kun modeller med opsamling bagpå).

- E. Sideudkast skærm:** Udover at kaste græsset sidelæns ud på jorden, fungerer den som et sikkerhedsэлемент, da den forhindrer, at eventuelle genstande, som skæreanordningen måtte opsamle, bliver kastet ud af maskinen (angår kun modeller med sideudkast).
- F. Opsamlingspose:** Udover at opsamle græsset, fungerer den som et sikkerhedsэлемент, da den forhindrer, at eventuelle genstande, som skæreanordningen måtte opsamle, bliver kastet ud af maskinen (*angår kun modeller med opsamling bagpå*).
- G. Udkasteråbning:** Forbindelselementet mellem rotorhuset og opsamlingsposen (*angår kun modeller med opsamling bagpå*).
- H. Førersæde:** førerens arbejdsposition, som er udstyret med en "dødemandsknap", der aktiverer bestemte sikkerhedsanordninger, når førersædet forlades.
- I. Rat:** styrer forhjulene.
- J. Forreste kofanger:** bruges for at beskytte maskinens forreste dele.
- K. Batteri:** leverer strøm til start af motoren. Egenskaberne og brugsforskrifterne beskrives i den specifikke vejledning.

4. MONTERING

⚠ Sikkerhedsforskrifterne, som skal følges, er beskrevet i kap. 2. Disse forskrifter skal følges nøje for at undgå alvorlige risici eller farer.

Af hensyn til opbevaring og transport er visse af maskinens komponenter ikke monterede på fabrikken. Disse komponenter skal monteres efter fjernelse af emballagen.

⚠ Udpakningen og den endelige montering skal udføres på en jævn og stabil overflade, hvor der er tilstrækkelig plads til at flytte maskinen og emballagen ved brug af passende redskaber. Tag ikke maskinen i brug før instruktionerne i afsnittet "MONTERING" er fuldførte.

4.1 KOMPONENTER TIL MONTERINGEN

I pakningen finder man også alle komponenter til montering, som er angivet i den følgende tabel:

	Beskrivelse
1	Rat
2	Instrumentbrætdæksel og monteringsdele til rattet
3	Førersæde

4	Forreste kofanger (om forudset)
5	Pose med monteringsskrue og anvisninger (angår kun modellerne TS-TX-TH) (angår kun modeller med opsamling bagpå)
6	Posens understøtninger og det relevante tilbehør og monteringskomponenter (<i>angår kun modeller med opsamling bagpå</i>)
7	Sideudkast skærm (<i>kun til modeller med sideudkast</i>)
8	Rotorhusets sideforstærkninger (om forudset).
9	Konvolut med: - brugervejledninger og dokumenter - skrue og møtrikker til montering af sædet - medfølgende dele til montering af sideudkast skærm (<i>kun til modeller med sideudkast</i>) - skrue til montering af batterikablerne - 2 startnøgler - 1 reservesikring (10 A)
10	Kit til multiclip (<i>angår kun modeller med sideudkast</i>) (om forudset).

4.1.1 Udpakning

1. Åbn emballagen forsigtigt for ikke at risikere at tabe enkeltdele
2. Læs dokumentationen i kassen, inklusiv denne vejledning.
3. Tag alle umonterede enkeltdele ud af kassen.
4. Tag maskinen ud af emballagen under overholdelse af følgende forholdsregler:
 - indstil skæreanordningen til maksimal højde (afsnit 5.11) for at undgå at beskadige den, når maskinen køres ned fra pallen den leveres på;
 - Kø maskinen ned af pallen den leveres på.
5. Anbring den bagerste transmissions udløseranordning i den udløste position (afs. 5.4).

4.2 MONTERING AF STYR

1. Anbring maskinen plant, og ret forhjulene ligeud.
2. Fjern vha. en skrue trækker den centrale skærm (fig. 3.B) på rattet (fig. 3A).
3. Sæt rattet (fig. 3.A) i den fremspringende aksel (fig. 3.C) og drej det, så egerne vender i retning af sædet, og tryk indtil rattets nav griber ind i tappens fremspringende del (fig. 3.D).

4. Fastgør rattet med skruen (fig. 3.E) og spændskiverne (fig. 3.F) og (fig. 3.G) der medfølger, i den anførte rækkefølge.
5. Stram skruen (fig. 3.E) med en topnøgle.
6. Sæt skærmen på rattet (fig. 3.B) igen og sørg for at det fastlåses i sædet.

4.3 MONTERING AF FØRERSÆDE

Træk justeringsgrebet (fig. 4.C) opad og sæt sædet (fig. 4.A) i skinnen (fig. 4.B) fra rattets side, sæ det fastlåses i en af de seks positioner. Herefter er sædet stabilt monteret, og det kan ikke flyttes med mindre man trykker på grebet (fig. 4.D), som frigør det fra anslaget.

4.4 MONTERING OG TILSLUTNING AF BATTERI

Batteriet (fig. 5.A) befinder sig under sædet og holdes på plads af en fjeder (fig. 5.B).

1. Tilslut først det røde kabel (fig. 5.C) til (+)-polen og derefter den sorte kabel (fig. 5.D) til (-)-polen ved hjælp af de medleverede skruer som vist.
2. Montér fjederen (fig. 5.B) der fastholder batteriet, og sørg for, at kablerne anbringes korrekt foran batteriet, så de ikke bliver klemte i fjederen (fig. 5.B).

VIGTIG Sørg altid for en fuldstændig genopladning under overholdelse af forskrifterne i batteriets brugsanvisning.

VIGTIGT Undgå omhyggeligt at starte motoren før genopladningen er fuldført, da det elektroniske korts sikring ellers griber ind!

4.5 MONTERING AF OPSAMLINGSPOSENS UNDERSTØTNINGER

Montér de to støtteelementer (fig. 6.A) på den bagerste plade (fig. 6.B) med de tre medfølgende skruer (fig. 6.C) til hvert støtteelement, uden at stramme de tilsvarende møtrikker (fig. 6.D). Sæt det øvre afsnit af opsamlingsposens stel (fig. 6.E) på støtteelementerne og centrér det i forhold til pladen bagved (fig. 6.B). Justér de to støtteelementers position (fig. 6.F) i forhold til anslaget (fig. 6.G) således at stiftene (fig. 6.H) låses korrekt fast i sædet (fig. 6.I), når man drejer opsamlingsposens stel. Kontrollér endnu en gang, at stellet (fig. 6.E) er korrekt centreret i forhold til pladen bagved (fig. 6.B) og at drejebevægelsen forløber frit, som anført ovenfor, og stram til slut fæsteskrueerne (fig. 6.C) og møtrikkerne (fig. 6.D).

4.6 AFTAGNING AF OPSAMLINGSPOSENS STOPHOLDER

Af hensyn til transporten er opsamlingsposens stopholder (fig. 7.A) blokeret på pladen bagved vha. bøjlen (fig. 7.B). Denne bøjle skal fjernes, før man iværksætter monteringen af opsamlingsposen, og skal ikke genanvendes på et senere tidspunkt.

4.7 MONTERING AF FORRESTE KOFANGER

- **Kofangertypen "I"**
- **Kofangertypen "II"**
 1. Montér kofangeren foran (fig. 8.A) i stallets nedre afsnit (fig. 8.B) ved hjælp af de fire skruer (fig. 8.C).

4.8 MONTERING AF OPSAMLINGSPOSEN

• På model TC

1. Montér først og fremmest stellet, ved at skrue det øvre stykke (fig. 9.A) sammen med det nedre stykke (fig. 9.B) ved hjælp af de medfølgende skruer og møtrikker (fig. 9.C) som vist .

Anbring vinkelstykkerne (fig. 9.D) og (fig. 9.E), i overensstemmelse med retningsangivelsen højre (R↑) og venstre (L↑), og spænd dem fast på stellet ved hjælp af fire gevindskærende skruer (fig. 9.F).

2. **Kun på modeller med elektrisk tippning:** Montér de to ruller (fig. 9.G) på understøtningernes stifter (fig. 9.H), kontrollér at kraven vender mod understøtningen, og fastgør dem med pakringene (fig. 9.I). Montér herefter støtterne på det forreste stel (fig. 9.B) ved hjælp af skruerne og møtrikkerne (fig. 9.J).

3. Sæt stellet i støfkappen (fig. 9.K), og sørg for at denne sidder korrekt langs bundens omkreds. Sæt alle plastikprofilerne på stallets rør ved hjælp af en skruetrækker (fig. 9.L).
4. Sæt håndtaget (fig. 9.M) i åbningerne i overstykket (fig. 9.N), og fastspænd alle delene på stellet ved hjælp af skruerne (fig. 9.O) som vist, og med gevindskærende skruer på bagsiden (fig. 9.P).
5. Sæt den forstærkende tværdrager (fig. 9.Q) på under stellet ved hjælp af skruerne og møtrikkerne (fig. 9.R), med den flade side vendt mod stellet. Sæt tømningens greb (fig. 9.S) i sædet og montér låseskruen (fig. 9.T) og den tilsvarende møtrik (fig. 9.U).

• På modellerne TS-TX-TH

Fuldend posens montering iht. anvisningerne i brugsanvisningerne, der ledsager komponenten.

4.9 MONTERING AF OPSAMLINGSPOSENS TIPPEMEKANISME

Anbring mekanismernes aksel (fig. 10.A) i fordybningen i de to små plader (fig. 10.B) og fastgør dem på indersiden af opsamlingsposens understøtninger (fig. 10.C), ved hjælp af de medfølgende skruer og møtrikker (fig. 10.D) i den rækkefølge, der vises i figuren. Forbind enden af stangen (fig. 10.E) på løftestemplet til grebet (fig. 10.F) ved hjælp af stiften (fig. 10.G) og montér de to pakringe (fig. 10.H). Kontrollér at tippemekanismens bevægelse forløber frit, inden opsamlingsposen monteres.

4.10 MONTERING AF ROTORHUSETS SIDEAFSKÆRMNINGER (OM FORUDSET)

Montér beskyttelserne (fig. 11.A) vha. de medfølgende skruer (fig. 11.B) og møtrikker (fig. 11.C) i henhold til de enkelte maskiners anvisninger.

4.11 MONTERING AF SIDEUDKAST SKÆRM (KUN TIL MODELLER MED SIDEUDKAST)

1. Montér fjederen (fig. 12.B) fra indersiden af sideudkastskærmen (fig. 12.A) ved at sætte endestykket (fig. 12.B.1) i hullet og dreje fjederen (fig. 12.B) så både den og endestykket (fig. 12.B.2) bliver anbragt korrekt i de relevante sæder.
2. Anbring sideudkastskærmen (fig. 12.A) udfor rotorhusets understøtninger (fig. 12.C) og drej det andet endestykke (fig. 12.B.2) på fjederen (fig. 12.B) med en skruetrækker, så det føres ud af sideudkastskærmen.
3. Sæt stiften (fig. 12.D) i understøtningernes (fig. 12.C) og sideudkastskærmens huller, ved at føre den igennem fjederens vindinger (fig. 12.B) til det hullerede endestykke er helt ude af den inderste understøtning.

4. Sæt låsestiften (fig. 12.E) i hullet (fig. D.1) på stiften (fig. 12.D) og drej stiften nok til at de to ender (fig. 12.E.1) af låsestiften kan bukke, (ved hjælp af en tang), så låsestiften ikke kan komme ud og slippe stiften fri (fig. 12.D).

 **Kontrollér, at fjederen fungerer korrekt, og fastholder prelpladen i en stabil sænket position, og at stiften er indsat og ikke kan falde ud ved et uheld.**

VIGTIGT På modeller med mulighed for sideudkast: sørg for, at beskyttelsen for sideudkast (fig. 21.A) er sænket og låst med sikkerhedshåndtaget (fig. 21.B).

VIGTIGT For afmontering eller vedligeholdelse af deflektoren, skal du huske at skubbe sikkerhedshåndtaget (fig. 21.B) og løfte beskyttelsen for sideudkast (fig. 21.A), så den kan afmonteres.

BEMÆRK Følg fremgangsmåden for montering i den omvendte rækkefølge, for at afmontere deflektoren.

5. BETJENINGSORGANER

5.1 BREMSEPEDAL

 Denne pedal aktiverer bremsen på baghjulene (fig. 13.A, 14.A)

5.2 PEDAL TIL KØRSEL FREMAD

Med denne pedal indkobles hjultrækket og maskinens hastighed under kørsel fremad reguleres (fig. 13.B, 14.B):



1. **Frem-gear.** Maskinens hastighed forøges gradvis, når man øger trykket på pedalen.
2. **Frigear-position.** Når pedalen slippes, vender den automatisk tilbage til frigear-positionen.

BEMÆRK Forholdet "Frigear" signaleres af at kontrollampen (fig. 16.F) tænder.

BEMÆRK Hvis pedalen aktiveres mens parkeringsbremsen (fig. 13.D) er indkoblet, vil motoren slukke.

5.3 PEDAL TIL BAKGEAR

Kørsel og maskinens hastighed i bakgear indkobles og reguleres med denne pedal (fig. 13.C, 14.C):

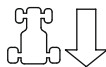

1. **Bakgear.** Maskinens hastighed forøges gradvis, når man øger trykket på pedalen.

 **Skift til bakgear SKAL ske, når maskinen er standset.**

2. **Frigear-position.** Når pedalen slippes, vender den automatisk tilbage til frigear-positionen.

BEMÆRK Forholdet "Frigear" signaleres af at kontrollampen (fig. 16.F) tænder.

BEMÆRK Hvis pedalen aktiveres mens parkeringsbremsen (fig. 15.D) er indkoblet, vil motoren slukke.

5.4 UDLØSERANORDNING TIL DEN HYDROSTATISKE TRANSMISSION

Denne anordning har to positioner, som vises af et mærkat (fig. 13.D, 14.D):



1. Transmission tilkoblet: til alle brugsbetingelser, under kørsel og ved klipning.



2. Transmission udkoblet: reducerer belastningen betydeligt; kræves for at flytte maskinen med håndkraft **med motoren slukket.**

VIGTIGT Denne handling må kun udføres for standset motor, med pedalerne (fig. 13.B, 13.C, 14.B, 14.C) i positionen frigear, for at undgå beskadigelser på transmissionsgruppen.



• Kun på model 4WD

Flytning af maskinen kan nemt udføres kun baglæns, også hvis den bagerste transmission er udløst.

5.5 NØGLEAFBRYDER

Nøglen aktiverer / inaktiverer tænding af maskinen

Den har 3 positioner (fig. 15.A):

-  **1. Stopposition.** Maskinen slukker omgående.
-  **2. Position "kør".** Alle faciliteter er aktiverede.
-  **3. Tændingsposition.** Drej nøglen og maskinen tænder. Når nøglen slippes fra positionen "tænding", vender den automatisk tilbage til positionen "kør".



5.6 SPEEDER

Indstiller motorens omdrejningstal.

Hastighedsstyringen kan, i funktion af motortypen, være af to typer:

- A. Type "I" med separat betjening af choker** (Fig. 15.B + Fig. 15.C)
- B. Type "II"** (Fig. 15.B)

De anførte positioner svarer til:

-  **1. Choker - Koldstart.** (om forudset) Anvendes til at starte en kold motor. Positionen "CHOKE" gør at der leveres en rigere brændstofblanding og den skal kun anvendes i det strengt nødvendige tidsrum.
-  **2. Motorens maks.** hastighed. Skal altid anvendes ved start af maskinen, under driften og når der skæres græs.
-  **3. Motorens min.** hastighed. Anvendes når motoren er tilstrækkelig varm, mens maskinen holder stille.

BEMÆRK I forbindelse med kørsel vælges en position mellem «langsom» og «hurtig» .

BEMÆRK Visse modeller er udstyret med et system, som automatisk kontrollerer chokerens position i karburatoren under tænding af motor og opvarmning.

5.7 PARKERINGSBREMSEHÅNDTAG

Parkeringsbremsen forhindrer maskinen i at bevæge sig, når den er parkeret.

Håndtaget til aktivering har to positioner (fig. 15.D), der svarer til:



1. Frakoblet bremse. Tryk på pedalen (fig. 13.A, 14.A), for at koble bremsen fra. Håndtaget placerer sig i den frakoblede håndbremses position.



2. Bremse indkoblet. Træd pedalen (fig. 13.A, 14.A) helt i bund og anbring grebet i positionen indkoblet bremse, for at aktivere parkeringsbremsen; når man løfter foden fra pedalen, forbliver den låst i sænket position.

5.8 LYGTERNES KONTAKT



Knappen (fig. 15.E) tænder for lygterne når nøglen (fig. 15.A) står i positionen «KØRSEL».

5.9 TILKOBLING OG FRAKOBLING AF SKÆREANORDNINGERNE

Denne anordninger giver mulighed for at aktivere skæreanordningerne vha. en elektromagnetisk kobling:



- 1. Skæreanordningerne tilkoblede.** Trykket paddehatformet afbryder (fig. 15.F.1) eller trykket trykknop (fig. 15.F.2).



- 2. Skæreanordningerne frakoblede.** Trykket paddehatformet afbryder (fig. 15.F.1) eller sluppet trykknop (fig. 15.F.2).



 **Frakobling af skæreanordningerne medfører en samtidig aktivering af en bremse, som standser rotationen i løbet af et par sekunder.**

BEMÆRK Forholdet "Indkoblede skæreanordninger" signaleres af at kontrollampen (fig. 16.A) tænder.

BEMÆRK Såfremt skæreanordningerne aktiveres uden overholdelse af sikkerhedsforskrifterne, vil motoren blive standset, eller det vil ikke være muligt at starte den (se afsnit 6.2.2)

5.10 SIKKERHEDSKNAP TIL KLIPNING I BAKGEAR



Ved at holde knappen (fig. 15.G) trykket kan man køre bagud med indkoblede skæreanordninger, uden at motoren standser.

5.11 BETJENINGSANORDNINGER TIL JUSTERING AF ROTORHUSETS HØJDE

• Betjening med stang

Rotorhuset hæves og sænkes ved hjælp af denne stang som kan placeres i 7 forskellige positioner, der svarer til 7 forskellige klippehøjder (fig. 15.H).



De syv positioner er angivet fra «1» til «7» på skiltet. Positionerne svarer til klippehøjder på mellem 3 og 9 cm.



Det er nødvendigt, at trykke på udløserknappen på spidsen, for at skifte mellem positionerne.

• Betjening med stang og knop

Man foretager hævnin og sænkning af rotorhuset med stangen (fig. 15.H).

• Position «A»

Hævet rotorhus.

• Position «B»

Sænket rotorhus.

Knoppen (fig. 15.I) tillader en placering af rotorhuset ved 9 højder, som svarer til lige så mange klippehøjder på mellem 2 og 10 cm.

1. Anbring stangen (fig. 15.H) i position «A».
2. Justér klippehøjden med knoppen (fig. 15.I).
3. Stil stangen (fig. 15.H) i position «B», rotorhuset indtager automatisk den indstillede højde.

BEMÆRK Anbring stangen (fig. 15.H) i position «A» under flytning og transport.

5.12 ANORDNING TIL HASTIGHEDSINDSTILLING (CRUISE CONTROL)

Denne anordning giver mulighed for at holde den ønskede hastighed under kørsel fremad, uden behov for at træde på pedalen (fig. 13.B, 14.B). Den paddehatformede anordning har to positioner:



1. **Trykket.** Inaktiveret anordning (slået fra)

2. **Trukket.** Aktiveret anordning (slået til)

- Hvis anordningen aktiveres under kørsel fremad, holder maskinen den aktuelle hastighed, uden behov for at indvirke på pedalen (fig. 13.B, 14.B).
- Det er ikke muligt at aktivere denne anordning i bakgear.
- Det er ikke muligt at aktivere bakgearets pedal (fig. 13.C, 14.C) med anordningen aktiveret.

BEMÆRK Hastigheden kan være forskellig fra den indstillede, under kørsel op eller ned ad bakke.

Inaktivering af anordningen og genetablering af kontrollen over kørehastigheden fremad vha. pedalen (fig. 13.B, 14.B) kræver blot:

- at man træder på pedalen (fig. 13.B, 14.B);

eller

- at man træder på bremsepedalen (fig. 13.A, 14.A).

I begge tilfælde vender den paddehatformede anordning automatisk tilbage til positionen «Trykket».

VIGTIGT Undgå altid at indvirke på den paddehatformede anordning, for at inaktivere anordningen.

5.13 TÆLLER (OM FORUDSET)

Tælleren (fig. 15.K) aktiveres hver gang nøglen (fig. 15.A) drejes over i positionen «KØRSEL» og angiver motorens driftstimer.

5.14 EKSTRASTIK TIL TILBEHØR

Tillader tilslutning af elektriske apparater, som forsynes med jævnstrøm på 12 Volt, med en maskimal effekt på 50 Watt, og udstyret med det relevante stik (af biltypen) (fig. 15.M).

- Stikket er kun under spænding hvis nøglen (fig. 15.A) står i positionen «KØRSEL».

5.15 OPSAMLINGSPOSENS TIPPEMEKANISME

• Manuel betjening

Tipning af opsamlingsposen, når den skal tømmes, foretages med grebet (fig. 15.L), som kan trækkes ud af sædet.

• Elektrisk betjening

Tipning af opsamlingsposen, foretages ved at trykke på knappen (fig. 15.N), der skal holdes trykket indtil styremotoren standser. Opsamlingsposen vender tilbage i arbejdspositionen når knappen (fig. 15.O) trykkes og holdes trykket, indtil holderen er fastlåst og styremotoren standser.

5.16 DISPLAYTYPE "I" OG LYDSIGNALER

Når nøglen drejes over i positionen «KØRSEL», tænder alle kontrollamperne i cirka et halvt sekund (med et kort lydssignal) for at angive den korrekte funktion. Herefter angiver kontrollamperne:



Tændt kontrollampe: Klippeanordningerne er aktiverede (fig. 16.A).



Tændt kontrollampe: Håndbremsen er indkoblet (fig. 16.B).



Tændt kontrollampe: Operatøren er ikke til stede (fig. 16.C).



Blinkende kontrollampe: Brændstoffet er i reserveområdet (fig. 16.D).



Blinkende kontrollampe: Signalerer anomalier omkring smøring af motoren (fig. 16.E). Stands øjeblikkeligt motoren, kontrollér oliestanden og kontakt et autoriseret servicecenter.



Tændt kontrollampe: Opsamlingsposen eller beskyttelsen på bagudkastet mangler (fig. 16.F).



Tændt kontrollampe: For tændt motor er der anomali vedrørende batteriets genoplading (fig. 16.G).

Blinkende kontrollampe før igangsætning: Batteriet er ikke i stand til at starte motoren. Kontakt et autoriseret servicecenter (fig. 16.G).



Tændt kontrollampe: Transmissionen er i "frigear" (fig. 16.H).

• Lydsignaler

Der er to typer af lydsignaler:

1. Kontinuerligt lydssignal:
 - Det elektroniske kortsikring har grebet ind.
 - Motoren er slukket i over 30 sekunder med nøglen i positionen «KØRSEL».
2. Bippende lydssignal:
 - Opsamlingsposen er fuld.

5.17 DISPLAYTYPE "II" OG LYDSIGNALER

Når nøglen drejes over i positionen «KØRSEL», tænder alle ikonerne i cirka et halvt sekund (med et kort lydssignal) for at angive den korrekte funktion; herefter aktiverer displayet funktionen "Timetæller".

Herefter angiver kontrollamperne:



Tændt kontrollampe: Klippeanordningerne er aktiverede (fig. 16.A).



Tændt kontrollampe: Håndbremsen er indkoblet (fig. 16.B).



Tændt kontrollampe: Operatøren er ikke til stede (fig. 16.C).

Kontrollampe med kun brændstofstander (fig. 16.D).



Blinkende kontrollampe: Brændstoffet er i reserveområdet.

Kontrollampe med niveauviser (fig. 16.D).

Kontrollampen viser brændstofniveauet i tanken iht. følgende kriterium:



Brændstoftanken er mellem fuld til cirka halvt fuld.



Brændstoftanken er mellem cirka halvt fuld til reservetank.



Brændstofniveauet er i reserveområdet.

BEMÆRK *Reservetankens kapacitet er på cirka 2 liter brændstof, hvilke er nok til at sikre cirka 30-40 minutters normalt arbejde.*



Blinkende kontrollampe: Signalerer anomalier omkring smøring af motoren (fig. 16.E). Stands øjeblikkeligt motoren, kontrollér oliestanden og kontakt et autoriseret servicecenter.



Tændt kontrollampe: Opsamlingsposen eller beskyttelsen på bagudkastet mangler (fig.16.F) (angår kun modeller med opsamling bagpå).



Tændt kontrollampe: For tændt motor er der anomali vedrørende batteriets genopladning (fig. 16.G).

Blinkende kontrollampe før igangsætning: Batteriet er ikke i stand til at starte motoren. Kontakt et autoriseret servicecenter (fig. 16.G).

N Tændt kontrollampe: Transmissionen er i "frigear" (fig. 16.H).

• Driftsfunktioner

Tryk på knappen «MODE» for at tage adgang til driftsfunktionssekvensen.



Timetæller (fig. 16.I). Angiver motorens samlede antal driftstimer.



Voltmeter (fig. 16.O). Angiver batteriets opladningsniveau.



Omdrejningstæller (fig. 16.K) Angiver motorens omdrejningstal med numeriske værdier, eller med en række asterisker, svarende til:

Visualiseret værdi:

< 1600 motor i tomgang

< 2500 værdi ved kørsel

> 2500 værdi til klipning

* motor i tomgang

(**)

** værdi ved kørsel

***** værdi til klipning

BEMÆRK *Blink betyder, at motorens omdrejningstal ikke er egnet til græsslåning.*



Ur (om forudset) (fig. 16.L) Viser klokkeslættet i 24 timer/dag.

Justeringen foretages med nøglen drejet over i positionen «KØRSEL», for slukket motor, i henhold til den nedenstående procedure:

- Tryk flere gange på tasten «MODE» indtil urets ikon visualiseres.
- Hold tasten «MODE» trykket, indtil de to første cifre (timerne) blinker.
- Tryk på en af de to taster i siden (fig. 16.K,L) for at forøge eller reducere værdien med en enhed.
- Tryk på tasten «MODE» indtil de to næste cifre (minutterne) blinker.
- Tryk på en af de to taster i siden, for at forøge eller reducere værdien med en enhed.
- Tryk på tasten «MODE», for at gemme og afslutte indstillingen.

BEMÆRK *Uret forsynes af et bufferbatteri; det skal udskiftes af et autoriseret servicecenter, når det er opbrugt.*

• Lydsignaler

Der er to typer af lydsignaler:

1. Kontinuerligt lydssignal:
 - Det elektroniske korts sikring har grebet ind.
 - Motoren er slukket i over 30 sekunder med nøglen i positionen «KØRSEL».
2. Bippende lydssignal:
 - Opsamlingsposen er fuld.



Tændt ikon: Signalerer anomalier omkring smøring af motoren (fig. 16.E). Stands øjeblikkeligt motoren, kontrollér oliestanden og kontakt et autoriseret servicecenter.



Tændt ikon: Opsamlingsposen eller beskyttelsen på bagudkastet mangler (fig.16.F) (angår kun modeller med opsamling bagpå).



Tændt ikon: Opsamlingspose er fuld og skal tømmes (fig. 16.F) (angår kun modeller med opsamling bagpå).

5.18 DISPLAYTYPE "III" OG LYDSIGNALER

Når nøglen drejes over i positionen «KØRSEL», tænder alle ikonerne i cirka et halvt sekund (med et kort lydssignal) for at angive den korrekte funktion.

Herefter angiver ikonerne:



Tændt ikon: Klippeanordningerne er aktiverede (fig. 16.A).



Tændt ikon: Håndbremsen er indkoblet (fig. 16.B).



Tændt kontrollampe: Operatøren er ikke til stede (fig. 16.C).

Brændstoffikon med niveauiser (fig. 16.D).

Ikonet viser brændstoffniveauet i tanken iht. følgende kriterie:



Brændstofftanken er mellem fuld til cirka halvt fuld.



Brændstofftanken er mellem cirka halvt fuld til reservetank.



Brændstoffniveauet er i reserveområdet.

BEMÆRK *Reservetankens kapacitet er på cirka 2 liter brændstof, hvilke er nok til at sikre cirka 30-40 minutters normalt arbejde.*

Batteriikon med niveauiser (fig. 16.D).



Tændt ikon: Batteriet er under opladning.



Tændt ikon: Batteriets spændingsniveau er optimalt.



Tændt ikon for slukket motor: Angiver at batteriet skal genoplades



Tændt ikon for tændt motor: Angiver en anomali vedrørende batteriets genopladning.



Blinkende ikon: Batteriet er ikke i stand til at starte motoren og det er derfor nødvendigt, at kontakte et autoriseret servicecenter.



Tændt ikon: Transmissionen er i "frigear" (fig. 16.H).



Timetæller (fig. 16.I). Angiver motorens samlede antal driftstimer.



Lygter (fig. 16.P). Tændt ikon: Angiver at lygterne er tændt.



Vedligeholdelse er påkrævet (fig. 16.Q). Tændt ikon: Indikator for planlagt vedligeholdelse. Vedligeholdelsesindgrebene, som skal afvikles, er beskrevet i kap. 13. Ikonet tænder hver 50. time og forbliver tændt i 1 time.



Grønt område (fig. 16.R). Motorens omdrejningstal er egnet til en optimal græsslåning.

• Lydsignaler

Der er to typer af lydsignaler:

1. Kontinuerligt lydsignal:
 - Det elektroniske korts sikring har grebet ind.
 - Motoren er slukket i over 30 sekunder med nøglen i positionen «KØRSEL».
2. Bippende lydsignal:
 - Opsamlingsposen er fuld.

6. BRUG AF MASKINEN

 **Sikkerhedsforskrifterne, som skal følges, er beskrevet i kap. 2. Disse forskrifter skal følges nøje for at undgå alvorlige risici eller farer.**

6.1 KLARGØRING

Før arbejdet startes er det nødvendigt at udføre en række kontroller og handlinger for at sikre, at arbejdet udføres hensigtsmæssigt og under sikre forhold.

1. Anbring maskinen på et vandret og solidt plan;
2. klargør maskinen til den tilstand, der egner sig bedst til opgaven (afs. 6.1.4);

6.1.1 Påfyldning af olie og benzin

VIGTIGT *Maskinen leveres uden motorolie og brændstof.*

Før maskinen tages i brug, skal man kontrollere at der er brændstof på og oliestanden (afsnit 7.2, afsnit 7.3). For oplysninger og forholdsregler ved påfyldning entaf brændstof eller efterfyldning af olie følges anvisningerne i (afsnit 7.2, afsnit 7.3) og i motorens instruktionsbog.

6.1.2 Regulering af førersæde

Sædet kan flyttes mellem seks forskellige positioner. Det reguleres ved at løfte håndtaget (fig. 17.A) og flytte sædet til den ønskede position hvor det blokeres.

6.1.3 Dæktryk

Et korrekt dæktryk er afgørende for at opretholde rotorhuset i en position parallel med græsplænen og dermed en ensartet klipping af plænen.

1. Skru beskyttelsehætterne af
2. Tilslut ventilerne til et trykluftssystem med et manometer (fig. 18)
3. Justér trykket til de angivne værdier i tabellen "Tekniske data".

6.1.4 Klargøring af maskinen til arbejde

BEMÆRK *Denne maskine gør det muligt at klippe græsplænen på forskellige måder. Inden man går i gang med arbejdet, er det hensigtsmæssigt at indstille maskinen i overensstemmelse med den måde, klippingen skal udføres på.*

a. Klargøring til klipping og opsamling af græsset i opsamlingsposen (kun modeller med opsamling bagpå)

- Sæt opsamlingsposen (fig. 19.A) på understøtningen (fig. 19.B) og centrér den i forhold til den bagerste plade, så de to referencer (fig. 19.B) indreguleres.
- Kontroller at opsamlingsposens nederste afstiver hæfter sig på stopholderen (fig. 19.C).
- Hvis påsætningen er besværlig eller den sidder for løs, skal man justere retur fjederen (jfr. 8.9).

b. Klargøring til klipping og bagudkast af græsset på jorden (kun for modeller med bagudkast) (om forudset)

- Hvis maskinen skal benyttes uden opsamlingspose, er det muligt at bestille et kit til beskyttelse af bagudkastet (fig. 20; kap. 15.7), som skal fastgøres til bagpladen som angivet i den pågældende brugsanvisning.

c. Klargøring til klipping og bioklip af græsset

- Såfremt man ønsker at klippe græsset, snitte det i meget små stykker og efterlade det på plænen, kan der på anmodning leveres et sæt til "multiclip" (kap. 15.1), der skal fastgøres som anvist i den medfølgende vejledning.

⚠ Kontrollér, på modeller med sideudkast, at sideudkastets forstærkning er monteret (fig. 22.A) (om forudset).

d. Klargøring til klipning og sideudkast af græsset på jorden (kun for modeller med sideudkast):

- Sørg altid for, at deflektorens indvendige fjeder (fig. 21.A) og sikkerhedshåndtaget (fig. 21.B) fungerer korrekt, og hold dem fast i sænket stilling.

- I tilfælde af græsslåning under særligt besværlige forhold (højt eller vådt græs) bør forstærkningen af sideudkastet afmonteres (fig. 22.A) (om forudset).
- Skru skrueerne (fig. 22.B) ud og hold sideudkastskærmen løftet (fig. 22.C) for at afmontere forstærkningen.

⚠ Rotorhuset kan tage alvorligt skade, hvis siden uden monteret forstærkning (fig. 22.A) skulle støde på noget.

⚠ Sørg for at genmontere sideudkastets forstærkning efter brug.

6.1.5 Indstilling af afstandshjulene

Afstandshjulenes formål er at mindske risikoen for, at klipperskjoldets kant slår mod græslaget og rivet det af, især på ujævne terræner. Anbring afstandshjulene som vist (afsnit 7.4).

6.2 SIKKERHEDSKONTROLLER

Udfør de følgende sikkerhedskontroller og kontrollér at resultaterne svarer til dem som er anført i skemaerne.

⚠ Udfør altid sikkerhedskontrollerne før maskinne tages i brug.

6.2.1 Generel sikkerhedskontrol

Emne	Resultat
Batteri	Ingen skader på dets hus, dæksel eller klemmer
Beskyttelse på bagudkast, opsamlingspose	Hele. Ingen beskadigelse. Monteret korrekt.
Beskyttelse på sideudkast, indsugningsgitter	Hele. Ingen beskadigelse. Monteret korrekt

Brændstofanlæg og forbindelser.	Ingen lækager.
Elektriske ledninger.	Isolering er intakt. Ingen mekanisk beskadigelse.
Oliekredslob	Ingen lækager. Ingen beskadigelse.
Sikkerhedsanordninger	De reagerer som anvist i afsnit 6.2.2

6.2.2 Kontrol af sikkerhedsanordningerne

Sikkerhedsanordningerne fungerer på baggrund af to kriterier:

- forhindre start af motoren, hvis sikkerhedsbetingelserne ikke er opfyldt;
- standse motoren, hvis blot en sikkerhedsbetingelse ikke længere er opfyldt.

Handling	Resultat
1. transmission i "frigear"; 2. skæreanordningerne er frakoblede; 3. operatøren sidder i førersædet.	Motoren starter
operatøren forlader førersædet	Motoren standser
opsamlingsposen løftes eller beskyttelsen på bagudkastet fjernes, mens skæreanordningen er indkoblet (<i>kun modeller med opsamling bagpå</i>)	Motoren standser
parkeringsbremsen indkobles uden først at have frakoblet skæreanordningen	Motoren standser
hastighedsomskifteren eller trækpedalen betjenes, mens håndbremsen er indkoblet	Motoren standser
der skiftes til bakgear, mens skæreanordningerne er tilkoblede, uden først at have trykket på sikkerhedsknappen (afsnit 5.10)	Motoren standser
Kør maskinen frem og tilbage og indkobl frigear-positionen/slip koblingspedalen (afs. 5.2; afs. 5.3)	Maskinen sætter farten ned og den standser
Indvirk på bremsepedalen (afs. 5.1)	Maskinen standser
Prøvekørsel	Ingen usædvanlige vibrationer. Ingen usædvanlige lyde

⚠ Hvis en af kontrollerne ikke fører til resultatet angivet i tabellerne, må maskinen ikke anvendes! Ret henvendelse til et servicecenter for de relevante kontroller og en eventuel reparation.

VIGTIGT Vær altid opmærksom på, at sikkerhedsanordningerne forhindrer start af motoren, når sikkerhedsbetingelserne ikke er opfyldt. I disse tilfælde, når startmuligheden er aktiveret igen, kan motoren først startes, når nøglen (fig. 15.A) har været drejet tilbage i stopposition.

6.3 BRUG PÅ SKRÅNINGER

Overhold grænserne angivet i tabellen "Tekniske data" og på "fig. 24" uanset køreretningen.

Husk, at ingen skråning er "sikker". Ved anvendelse af maskinen på skråninger skal der udvises særlig opmærksomhed. For at undgå væltning eller tab af herredømmet over maskinen, anbefales det:

- Frarådes det at klippe en skråning på tværs. Græsplæner på skrånende terræn skal klippes på langs i op- eller nedadgående retning og aldrig på tværs. Kontrollér under retningsskift, at hjulene, som befinder sig øverst, ikke støder på forhindringer (sten, grene, rødder osv.), der kan resultere i, at køretøjet skrider ud til siden, krænger over eller at herredømmet mistes.
- At undgå pludselig standsning eller start på skråninger, både i opadgående og nedadgående retning
- Indkobl langsomt og vær særligt opmærksom på trækket for at undgå at maskinen krænger.
- Sænk hastigheden:
 - før ethvert retningsskift og i skarpe sving
 - før der køres på skråninger, især nedad
- Indsæt aldrig bakgearet for at reducere hastigheden under nedkørsel, da dette kan medføre at du mister herredømmet over maskinen, specielt på løst underlag.
- Aktiver altid håndbremsen inden maskinen standses og forlades.
- Kør ned ad bakke, uden at aktivere trækpedalen, for at udnytte den hydrostatiske transmissions bremseeffekt, når transmissionen ikke er indkoblet

6.4 START

1. Åbn brændstofhanen (fig. 25.A) (hvis den er der).
2. Sid ned i førersædet.
3. Sæt transmissionen i frigear ("N") (afsnit 5.2; afsnit 5.3).
4. Deaktiver skæreanordningerne (afsnit 5.9).
5. Aktiver håndbremsen (afsnit 5.7).
6. Stil gashåndtaget på maks. omdrejninger "hurtig" (afsnit 5.6).
7. **Ved koldstart:** Aktiver chokeren (afs. 5.6) (om forudset).
8. Indsæt nøglen og drej den over i positionen «kør» for at tænde det elektriske kredsløb. Vent 2 sekunder og drej den over i positionen «tænding» for at starte motoren.
9. Når motoren er startet, slippes tændingsnøglen.
10. **Ved koldstart,** så snart motoren kører regelmæssigt:
 - 10a. Slå chokeren fra (afs. 5.6, type "II"), og flyt gashåndtaget over i positionen med maksimal hastighed "hare" (om forudset).
 - 10b. Slå chokeren fra (afs. 5.6, type "I") (om forudset).

BEMÆRK Brug af chokeren når motoren allerede er varm kan føre til tilsoedning af tændrøret og forårsage uregelmæssig drift af motoren.

11. Når motoren er startet, flyttes gashåndtaget til minimum omdrejningstal - positionen "langsom".

BEMÆRK I tilfælde af vanskeligheder under startfasen, må der ikke foretages gentagne forsøg med startmotoren, idet batteriet herved aflades og motoren herved vil blive overfyldt. Anbring tændingsnøglen i positionen "stop", vent et par minutter og gentag handlingen. Såfremt det stadig ikke er muligt at starte motoren, henvises til kapitel 14 i denne manual samt til håndbogen for motoren.

6.5 KØRSEL

6.5.1 Arbejde og kørsel

Under flytning af maskinen, skal du huske at:

- deaktivere skæreanordningerne (afsnit 5.9);
- anbring rotorhuset ved den maksimale højde (afs. 5.11);

- stille gashåndtaget i en mellemposition mellem min. omdrejningstal «langsom» og maks. omdrejningstal «hurtig».
- slå parkeringsbremsen fra, ved at slippe bremsepedalen (afs. 5.7).
- tryk trækpedalen (afs. 5.2) i retningen "kørsel fremad" og accelerer til den ønskede hastighed ved at dosere trykket på selve pedalen og indvirke på speederen.

⚠ Trækraften skal indkobles som beskrevet i afs. 5.2, for at undgå at en brat indkobling kan få maskinen til at stejle, så man mister herredømmet herover, især på en skråning.

6.5.2 Bremsning

Start med at sænke maskinens hastighed ved at sænke motorens omdrejningstal, og tryk herefter på bremsepedalen (afs. 5.1), for at sænke hastigheden ydeligere, indtil køretøjet standser. Der opnås allerede en betydelig fartnedsættelse ved at slippe trækpedalen (afs. 5.2).

6.5.3 Bakgear

VIGTIGT Skift til bakgear SKAL ske, når maskinen er standset.

1. Træd på pedalen (afsnit 5.1) indtil maskinen standser;
2. begynd at bakke ved at træde på pedalen til træk i retningen bakgear (afsnit 5.3).

6.5.4 Plæneklipping

For at betjene maskinen gøres som beskrevet i det efterfølgende:

1. sæt gashåndtaget på maks. omdrejningstal ("hurtig"); denne position skal altid anvendes under brug af maskinen;
2. rotorhuset hæves til sin højeste position;
3. skæreanordningen indkobles (afsnit 5.9) udelukkende på selve græsplænen; det er vigtigt at den ikke aktiveres på grusflader eller i højt græs;
4. Start fremkørslen og klipningen i det græsfulde område gradvist og med stor forsigtighed, som allerede tidligere beskrevet;
5. Tilpas hastigheden og klippehøjden (afs. 5.11) efter plænenes tilstand (græssets højde, tæthed og fugtighed) og efter mængden af bortklippet græs.
6. Plænenes udseende vil blive bedre, hvis den altid slås i den samme højde og skiftevis i de to retninger (fig. 27).

VIGTIGT For at bakke med indkoblede skæreanordninger, er det nødvendigt at trykke og holde sikkerhedsknappen trykket ind (afsnit 5.10) for ikke at medføre standsning af motoren.

Nedsæt hastigheden hver gang der konstateres en reduktion i motorens omdrejningstal. Vær opmærksom på, at der aldrig opnås en ensartet klipping af græsplænen, såfremt fremdriftshastigheden er for høj i forhold til mængden af græs, der skal klippes.

Frakobl skæreanordningerne og flyt rotorhuset til dets højeste position:

- Under flytning fra det ene arbejdsområde til det andet
- Ved kørsel hen over ikke græsbeklædte overflader
- Hver gang det er nødvendigt at køre hen over en forhindring.

6.5.5 Råd for at bevare en flot græsplæne

- For at sikre en flot, grøn og blød græsplæne er det nødvendigt, at klipningen sker regelmæssigt. Græsplænen kan være sammensat af forskellige typer græs. Ved hyppige klippinger er det græsset med mange rødder, og som danner et solidt græslag, der vokser mest Hvis klipningen derimod udføres mindre hyppigt, udvikles fortrinsvis højt og vildt græs (kløver, hvid okseøje m.fl.). Intervallerne for klipping skal fastsættes på baggrund af græssets vækst, idet det forhindres, at græsset bliver for højt i tidsrummet mellem de enkelte klippinger.
- Den optimale højde for en velpasset græsplæne er ca. 4-5 cm, og ved en enkelt klipping bør der ikke afklippes mere end 1/3 af den samlede højde. Hvis græsset er meget højt, anbefales det at klippe græsplænen ad to omgange med en dags mellemrum. Den første gang med skæreanordningerne ved den maksimale højde, og den anden ved den ønskede højde (fig. 26).
- Hvis klippehøjden er for lav, rives græsset ud af plænen, der får et "pletlet" udseende.
- I de varme og tørre perioder anbefales det at græsset er en smule højere, således udtørring af jorden mellemrum.
- Det anbefales at klippe græsset, når græsplænen er tør. Slå ikke vådt græs; dette kan reducere den roterende anordnings virkedygtighed pga. at græsset hænger fast heri og medfører at græsset rives af plænen.
- Skæreanordningerne skal være intakte og skarpe, således at klipningen bliver ensartet og uden afrivninger, som medfører gullige spidser på græsstråene.

- Motoren skal anvendes ved maks. omdrejningstal for dels at sikre en perfekt klipning af græsset og for at opnå en tilfredsstillende skubbevirkning af det klippede græs gennem udkasteråbningen.
- Såfremt udkasteråbningen viser tegn på tilstopning, anbefales det at reducere hastigheden, idet den kan være for høj i forhold græsplænsens tilstand. Såfremt problemet vedbliver, kan det være tegn på, at skæreanordningen er blevet sløv, eller at ribbernes profiler er deformerede.
- Udvis stor forsigtighed ved klipning i nærheden af buske eller lave kanter, da disse kan beskadige rotorhusets kanter og medføre, at det ikke længere står parallelt med græsfladen.

6.5.6 Tømning af opsamlingsposen (kun modeller med opsamling bagpå)

BEMÆRK Tømning af opsamlingsposen kan kun udføres med skæreanordningen deaktiveret. I modsat fald vil motoren standse.

- Sørg for, at posen ikke fyldes for meget for at undgå at udkasteråbningen tilstoppes under drift.
- En lydalarm signalerer, at opsamlingsposen er fuld:
 1. udkobl skæreanordningerne (afsnit 5.9) hvorefter signalet afbrydes;
 2. stil gashåndtaget på min. omdrejninger "langsom";
 3. stands kørsel fremad og sæt i frigear (afsnit 5.2; afsnit 5.3);
 4. aktiver håndbremsen;

• Manuel betjening

5. Træk stangen (fig. 28.A) ud og tip opsamlingsposen, for at tømme den;
6. luk opsamlingsposen igen, så den forbliver fastgjort til stopholderen (fig. 28.B) og læg stangen på plads.

• Elektrisk betjening

5. med operatøren siddende i sædet skal knappen (fig. 28.C) holdes trykket, indtil tipningen af opsamlingsposen er fuldført;
6. når den er tømt holdes knappen (fig. 28.D) trykket, indtil opsamlingsposen er sænket helt ned. Kontrollér at den forbliver hængt fast på stopholderen (fig. 28.B).

BEMÆRK Det kan ske, at lydsignalet aktiveres igen, når skæreanordningerne indkøbes efter man har tømt opsamlingsposen,

fordi der sidder rester af græs på signaleringens føler; i dette tilfælde er det nok at frakoble, og straks indkoble skæreanordningerne igen, for at få det til at holde op.

Hold altid føleren (fig. 28.E) fri for græsaflejringer.

6.5.7 Rengøring af udkasteråbningen (kun modeller med opsamling bagpå)

- Klipning af meget højt eller fugtigt græs ved en for høj fremdriftshastighed kan resultere i tilstopning af udkasteråbningen. I tilfælde af tilstopning skal man følge anvisningerne i kap. 7.6.2.

6.5.8 Afslutning af klipning

Når græsslåningen er færdig skal man:

1. deaktivere skæreanordningerne;
2. reducere motorens omdrejningstal;
3. køre tilbage til der hvor maskinen skal stilles med rotorhuset løftet til dets højeste position.

6.6 STANDSNING

Fremgangsmåde ved standsning af maskinen:

1. stil gashåndtaget på min. omdrejninger "langsom"

⚠ For at undgå bagtænding skal gashåndtaget anbringes i positionen min. omdrejningstal "langsom" i 20 sekunder, inden motoren slukkes.

2. sluk motoren ved at dreje nøglen over på positionen stop;
3. når motoren er slukket, lukkes brændstofhanen (fig. 25.A) (hvis den er der).;
4. fjern nøglen

VIGTIGT For at opretholde batteriets ladning, må nøglen ikke efterlades i positionen "kør" eller "tænding af lygter", uden at motoren kører.

⚠ Motoren kan være meget varm umiddelbart efter at den er slukket. Rør ikke lyd-dæmperen eller tilstødende dele. Risiko for forbrændinger.

6.7 EFTER BRUG

1. Lad motoren køle af, inden maskinen sættes i et hvilket som helst rum.
2. Rengør (afsnit 7.6).
3. Kontrollér, at der ikke er løstsiddende eller beskadigede komponenter. Udskift om nødvendigt de beskadigede komponenter og

stram eventuelt løstsiddende skruer og bolte, eller kontakt det autoriserede servicecenter.

VIGTIGT

- Sænk rotorhuset;
 - sæt i frigear;
 - aktiver håndbremsen;
 - stands motoren;
 - træk tændingsnøglen ud (kontrollér, at alle de bevægelige dele er fuldstændig standsede);
- hver gang maskinen efterlades uden opsyn, førersædet forlades eller man parkerer maskinen;

7. ALMINDELIG VEDLIGEHOLDELSE

7.1 GENERELLE OPLYSNINGER

 **Sikkerhedsforskrifterne, som skal følges, er beskrevet i kap. 2. Disse forskrifter skal følges nøje for at undgå alvorlige risici eller farer.**

 **Før der udføres nogen form for kontrol, rengøring eller vedligeholdelses-/indstillingsindgreb på maskinen:**

- **kobl skæreanordningen fra;**
 - **sæt i frigear;**
 - **aktiver håndbremsen;**
 - **stands motoren;**
 - **tag nøglen ud (efterlad aldrig nøglen i maskinen eller indenfor børns eller uegnede persons rækkevidde);**
 - **kontrollér, at ingen dele er i bevægelse;**
 - **læs den tilhørende vejledning;**
 - **Tag passende beklædning på, arbejdschandsker og beskyttelsesbriller**
- Hyppighed og type handlinger er opsummeret i "Tabel over vedligeholdelse". Formålet med tabellen er at bidrage til at opretholde maskinens effektivitet og sikkerhed. Tabellen angiver de vigtigste indgreb, og hvor ofte det enkelte indgreb skal udføres. Udfør indgrebet, når den første frist udløber.

7.2 PÅFYLDNING AF BRÆNDSTOF/ TØMNING AF BRÆNDSTOFTANKEN

VIGTIGT *Følg alle forskrifterne i motorens brugsanvisning. Den anvendelige brændstoftype er anført i motorens brugsanvisning.*

7.2.1 Påfyldning

For at påfylde brændstof:

1. Skru tankens dæksel af (fig. 30).
2. Sæt tragten i (fig. 30).
3. Vær opmærksom på ikke at fylde brændstoftanken helt op under påfyldning.
4. Tag tragten ud.
5. Når påfyldningen er færdig, skal låget skrues korrekt på og eventuelt spildt brændstof skal tørres op.

VIGTIGT *Undgå at hælde benzin på plastdelene, da de kan beskadiges. I tilfælde af spild bør du straks skylle efter med vand. Garantien dækker ikke skader ved karrosseriets eller motorens plastdele som følge af benzin.*

7.2.2 Tømning af tanken

BEMÆRK *Brændstoffet nedbrydes og må ikke blive i tanken i længere tid end 30 dage. Før maskinen stilles væk i en længere periode (kap. 9), skal brændstoftanken tømmes.*

 **Lad motoren køle af før brændstoftanken tømmes.**

1. Stil maskinen på en jævn overflade udenfor.
2. Stil en opsamlingsbeholder under aftapningsslangen (fig. 31.A).
3. Frakobl slangen (fig. 31.A) der sidder ved indgangen til benzinfileret (fig. 31.B).
4. Åbn brændstofhanen (hvis den er der)
5. Opsaml brændstoffet i en egnet beholder.
6. Forbind slangen (fig. 31.A) igen og husk at anbringe båndet (fig. 31.C) korrekt.
7. Luk brændstofhanen (hvis den er der).

 **Når arbejdet genoptages, kontrolleres, at der ikke er udslip af benzin fra slanger, benzinhane eller karburator.**

7.3 KONTROL/EFTERFYLDNING AF MOTOROLIE

VIGTIGT Følg alle forskrifterne i motorens brugsanvisning. Den anvendelige olietype er anført i motorens brugsanvisning.

7.3.1 Kontrol / efterfyldning

 **Kontrollér oliestanden før hver brug.**

Procedure:

- Anbring maskinen i plan til denne kontrol.
- Kontrollér motoroliestanden: som angivet præcist i motorens betjeningsvejledning skal olieniveauet være mellem MIN. og MAX mærkerne på oliepinden (fig. 32).

 **Fyld ikke for meget olie på, det kan få motoren til at overophede. Hvis "MAX"-niveauet er overskredet, skal der aftappes olie indtil det korrekte niveau.**

7.3.2 Tømning

Med henblik på at sikre en korrekt funktion og en lang levetid, er det en god regel at udskifte motorolien i overensstemmelse med de intervaller, der er anført i motorens brugsanvisning.

 **Motorolien kan være meget varm, hvis den aftappes umiddelbart efter at motoren er blevet slukket. Lad derfor motoren afkøle i nogle minutter før olien aftappes.**

Udskift motorolien med de intervaller som er angivet i motorens instruktionsbog.

Gør som beskrevet i det følgende:

• Type "I"

1. Stil maskinen på en jævn overflade.
2. Stil en opsamlingsbeholder under forlængerslangen (fig. 33.A).
3. Hold godt fast om forlængerslangen (fig. 33.A) og skru aftappingsproppen af (fig. 33.B).
4. Opsaml olien i beholderen.
5. Genmonter aftappingsproppen (fig. 33.B) og husk at sætte den indvendige tætningsring på igen (fig. 33.C).
6. Stram den helt til mens forlængerslangen (fig. 33.A) stille.
7. Rens eventuelt spildt olie.

• Type "II"

1. Stil maskinen på en jævn overflade.
2. Stil en opsamlingsbeholder under forlængerslangen (fig. 33.D).
3. Frigør forlængerslangen (fig. 33.D) fra understøtningen (fig. 33.E) og løsn, ved hjælp af en tang, båndet (fig. 33.F) nok til at aftappingsproppen (fig. 33.G) kan trækkes ud.
4. Buk forlængerslangen og tøm olien ud i en egnet beholder
5. Montér proppen (fig. 33.G) igen og sæt forlængerslangen (fig. 33.D) på understøtningen (fig. 33.E) før der fyldes olie på tanken igen.
6. Rens eventuelt spildt olie.

• Type "III"

1. Stil maskinen på en jævn overflade.
2. Anbring en opsamlingsbeholder ud for forlængelsesrøret (fig. 33.A);
3. Tryk på tappen (fig. 33.B);
4. Fjern forlængerrøret fra støtten, og før det nedad;
5. Bøj forlængerrøret og dræn olien ud i en passende beholder;
6. Sæt igen forlængerrøret (fig. 33.A) fast på støtten (fig. 33.C) inden der fyldes olie på.
7. Rens eventuelt spildt olie.

VIGTIGT Indlevér olien til bortskaffelse i henhold til gældende lokale regler.

7.4 AFSTANDSHJUL

Afstandshjulenes forskellige monteringspositioner giver mulighed for at opretholde en sikkerhedsafstand "H" mellem kanten af rotorhuset og jorden (fig. 23.A). Justér afstandshjulene alt efter terrænets ujævnheder.

 Dette indgreb skal altid udføres på begge hjulene, som skal placeres i samme højde MED SLUKKET MOTOR OG MED FRAKOBLEDE SKÆREANORDNINGER.

For at skifte position:

1. Frigør stoppladen (fig. 23.B) med en skruetrækker og træk stiften (fig. 23.C) med fjederen (fig. 23.D) ud.
2. Anbring afstandshjulet (fig. 23.A) i den ønskede position
3. Montér stiften (fig. 23.C), fjederen (fig. 23.D) og stoppladen (fig. 23.B) igen i den anførte rækkefølge, og sørg for at stiftens hoved (fig. 23.C) er vendt mod maskinens inderside

7.5 BATTERI

Det er meget vigtigt at vedligeholde batteriet omhyggeligt, for at sikre en lang driftslevetid. Batteriet i maskinen SKAL oplades:

- inden maskinen anvendes første gang;
- inden enhver længere periode uden brug (over 30 dage) (afsnit 9);
- når maskinen skal bruges efter en længere stilstandsperiode.

Læs og overhold fremgangsmåden for genopladning, der er beskrevet i den vedlagte betjeningsvejledning for batteriet, omhyggeligt. Manglende overholdelse af fremgangsmåden eller manglende genopladning af batteriet kan resultere i uoprettelig skade på batteriets elementer. Et fladt batteri **skal** genoplades så hurtigt som muligt.

VIGTIGT *Opladningen skal ske ved hjælp af et apparat med konstant spænding. Brug af andre former for batteriladere kan medføre uoprettelig skade på batteriet.*

- maskinen er udstyret med et stik (fig. 34.A), der anvendes til genopladning. Stikket skal sluttes til det tilsvarende stik på udligningsbatteriladere, der leveres sammen med maskinen (om forudset) eller bestilles som tilbehør (afs. 15.2).

VIGTIGT *Dette stik kan kun anvendes til tilslutning med udligningsbatteriladere leveret af fabrikanten. Brug af udligningsbatteriladere:*

- *følg anvisningerne, der fremgår af betjeningsvejledningerne;*
- *følg anvisningerne i batteriets manual;*

7.6 RENGØRING

Hver gang maskinen har været brugt, skal den rengøres iht. følgende vejledning.

7.6.1 Rengøring af maskine

- Rengør maskinen udvendigt ved at tørre karosseriets plastikdele af med en svamp, der er fugtet med vand og rengøringsmiddel. Vær forsigtig med at undgå at motoren, de elektriske komponenter og det elektroniske printkort, der er anbragt under instrumentbrættet, bliver våde.
- For at mindske brandfaren skal motoren, lydpotte, batterirum holdes rent for rester af græs, blade og overskydende fedt.

VIGTIGT *Anvend aldrig trykluft eller kraftige rengøringsmidler til rengøring af karosseri og motor!*

7.6.2 Rengøring af udkasteråbningen (kun modeller med opsamling bagpå)

I tilfælde af tilstopning af udkasteråbningen, går man frem som følger:

1. fjern opsamlingsposen eller beskyttelsen på bagudkastet;
2. fjern det ophobede græs i kanalen udefra.

7.6.3 Rengøring af posen (kun modeller med opsamling bagpå)

1. Tøm opsamlingsposen
2. Ryst den for at rense den for græs- og jordrester
3. Sæt posen på igen og vask rotorhuset indvendigt (afsnit 7.6.4-a) hvorefter posen skal tages af, tømmes, skylles og placeres på en måde så den kan tørre hurtigt.

7.6.4 Rengøring af rotorhuset

 **Sørg for at holde personer og dyr på afstand af maskinen, mens rotorhuset rengøres.**

a. Rengøring af den indvendige del

Fjern resterne af græs og mudder, som har samlet sig inde i rotorhuset, for at undgå at de kan tørre ind og gøre igangsætningen besværlig næste gang maskinen tændes igen.

Afvaskningen af undersiden på rotorhuset og af udkasteråbningen skal udføres med maskinen anbragt på et solidt underlag, med:

- monteret opsamlingspose eller beskyttelse til bagudkast (*angår kun modeller med opsamling bagpå*);
 - monteret sideudkastskærm (*angår kun modeller med sideudkast*);
 - operatøren siddende i førersædet;
 - rotorhuset i positionen «1»;
 - tændt motor
 - transmission i frigear
 - aktiverede skæreanordninger
- Forbind som alternativ en vandslange til de relevante samlestykker (fig. 35.A), og lad vandet strømme igennem hver enkelt i et par minutter, med skæreanordningerne i bevægelse.

VIGTIGT For at undgå at kompromittere den elektromagnetiske koblings funktion, skal man:

- undgå at koblingen kommer i kontakt med olie;
- undgå at rette højtryksvandstråler direkte mod koblingsenheden;
- koblingen må ikke rengøres med benzin.

b. Rengøring af den udvendige del

⚠ Det er nødvendigt at sikre sig, at der ikke samler sig affald og tørre græsrester på rotorhusets overside, da maskinen skal opretholde sit optimale effektivitets- og sikkerhedsniveau.

For rengøring af overdelen på rotorhuset gøres følgende:

- sænk rotorhuset fuldstændigt (til positionen «1»);
- blæs åbningerne i højre og venstre beskyttelser med trykluft (fig. 36).

7.7 FASTGØRINGSSKRUER OG -MØTRIKKER

- Skruer og møtrikker skal altid holdes spændt, således at udstyret hele tiden kan sikre den nødvendige driftssikkerhed.

8. EKSTRAORDINÆR VEDLIGEHOLDELSE

8.1 RÅD VEDRØRENDE SIKKERHED

⚠ Du bør øjeblikkeligt kontakte din forhandler eller et autoriseret servicecenter, hvis du oplever uregelmæssigheder i forbindelse med funktionen af:

- bremse

- indkobling og standsning af skæreanordningerne
- indkobling af frem- eller baktrækket.

8.2 ROTORHUS

8.2.1 Justering af rotorhuset

En optimal justering af rotorhuset er af afgørende betydning for at opnå en ensartet klipning af græsplænen (fig. 37). Ved uensartet klipning bør man kontrollere dæktrykkene (afsnit 6.1.3). Er dette ikke tilstrækkeligt til at opnå en jævn klipning, bør du kontakte din forhandler for at få foretaget de nødvendige kontroller og for at få justeret rotorhuset.

8.2.2 Skæreanordning

En sløv skæreanordning hiver græsset op og medfører at græsplænen bliver gullig.

⚠ Samtlige handlinger, der involverer skæreanordningen (afmontering, slibning, afbalancering, reparation, genmontering og/eller udskiftning), er kritiske og kræver specifik kompetence og anvendelse af specialværktøj. Af sikkerhedshensyn er det derfor nødvendigt, at de altid udføres på et specialiseret servicecenter.

⚠ Lad altid en beskadiget, skæv eller nedslidt skæreanordning udskifte, sammen med de relevante skruer, for at værne om balanceringen.

VIGTIGT Alle skæreanordningerne bør udskiftes samtidig, især i tilfælde af omfattende forskel i slitagen.

VIGTIGT Anvend altid originale skæreanordninger med den kode som er anført i tabellen "Tekniske data".

I betragtning af produktets udvikling kan skæreanordningerne anført i tabellen "Tekniske data" med tiden udskiftes med andre typer, som har lignende egenskaber hvad angår ombyttelighed og funktionssikkerhed.

8.3 UDSKIFTNING AF FOR- OG BAGHJUL

8.3.1 Klargøring

VIGTIGT *Anvend en egnet løfteanordning, fx en saks-donkraft.*

Før hjulene udskiftes, skal man udføre følgende handlinger:

- Tag alt tilbehøret af.
- Anbring maskinen på en solid og jævn overflade som sikrer maskinens stabilitet.
- Aktiver håndbremsen.
- Stands motoren;
- Fjern nøglen;
- Anbring donkraften under løftepunktet nær hjulet som skal udskiftes (afsnit 8.3.2; afsnit 8.3.3).
- Kontrollér at donkraften er helt vinkelret på terrænet.

8.3.2 Valg og placering af donkraften på baghjulene

Anbring trækiler (fig. 38.A) under hjulet (fig. 38.B) ved siden af det hjul, som skal udskiftes (fig. 38.C).

Kun modeller med opsamling bagpå:

- Den maksimale mulige højde af den lukkede donkraft er 110 mm. (fig. 39).
- Anbring donkraften under den bagerste plade (fig. 40.A) 180 mm fra sidekanten.

For modeller med sideudkast:

- Den maksimale mulige højde af den lukkede donkraft er 110 mm. (fig. 41).
- Anbring donkraften under bagakslen, i punktet vist på figur (fig. 42.A).

BEMÆRK *Når donkraften er placeret som beskrevet i dette afsnit, er det muligt kun at løfte det hjul, som skal udskiftes.*

8.3.3 Valg og placering af donkraften på forhjulene

1. Anbring trækiler (fig. 43.A) under hjulet (fig. 43.B) bag ved det hjul, som skal udskiftes (fig. 43.C).
2. Den maksimale mulige højde af den lukkede donkraft er 110 mm.

BEMÆRK *Valget af donkraftens position skal træffes i funktion af maskintypen.*

3. Anbring donkraften under punktet i det forreste afsnit af maskinen (fig. 44.A, 45.A, 46.A) som vist i figuren.

BEMÆRK *Donkraften skal anbringes i det flade afsnit af understøtningen (fig. 44.B, 45.B).*

BEMÆRK *Donkraften skal anbringes i det centrale afsnit af understøtningen (fig. 46.B).*

8.3.4 Udskiftning af hjulet

VIGTIGT *Sørg for at maskinen er stabil og ikke bevæger sig under løftet. Hvis der bemærkes noget unormalt, skal man med det samme sænke donkraften, kontrollere og løse eventuelle problemer og løfte igen.*

1. Tag hættten (fig. 47.A) af før maskinen løftes.
2. Løft nok til at hjulet problemfrit kan tages af.
3. Træk ved hjælp af en skruetrækker låseringen (fig. 47.B) og tryksskiven (fig. 47.C) ud.
4. Afmonter hjulet som skal udskiftes.
5. Smør akslen (fig. 47.D) med smørefedt.
6. Montér det nye hjul.
7. Sæt omhyggeligt trykringen og låseringen på igen.
8. Sænk hjulet ned på jorden og monter hættten igen (fig. 47.A).

VIGTIGT *Kontrollér at baghjulene er af samme højde (fig. 48.A), og at forskellen på de to hjuls eksterne diameter (fig. 48.B) ikke er over 8-10 mm. Hvis det er tilfældet, skal man, for at undgå unøjagtige klipninger, få indstillet justeringen af rotorhuset på et autoriseret værksted.*

8.3.5 Reparation og udskiftning af dæk

Hver udskiftning eller reparation af et dæk, som følge af en punktering, skal foretages af en specialiseret dækforhandler, i overensstemmelse med den forudsete metode til det anvendte dækklag.

8.4 ELEKTRONISK KORT

Det elektroniske kort er en komponent som sidder under instrumentbrættet og styrer alle maskinens sikkerhedsanordninger.

Det elektroniske kort er udstyret med en selvoprettende beskyttelse, som afbryder kredsløbet i tilfælde af anomali på det elektriske anlæg; indgrebet standser motoren og signaleres af et lydsignal, som kun kan slukkes ved at trække nøglen ud. Kredsløbet genetableres automatisk efter et par sekunder; find og løs fejls årsager, for at undgå flere afbrydelser.

VIGTIGT Undgå at beskyttelsen griber ind ved:

- ikke at bytte om på batteriets polaritet;
- ikke at lade maskinen fungere uden batteriet, for ikke at skabe anomali i laderegulatorens funktion;
- passe på ikke at skabe kortslutning.

8.5 UDSKIFTNING AF EN SIKRING

På maskinen findes nogle sikringer (fig. 49.A) med forskellige værdier. Deres egenskaber og funktioner er følgende:

- Sikring på 10 A = som beskytter det elektroniske korts hoved- og effektkredsløb. Kortet medfører standsning af maskinen og slukker fuldstændigt kontrollampen på instrumentbrættet (afs. 5.16)
- 25 A sikring = Til beskyttelse af genopladningskredsløbet. Når denne sikring udløses, taber batteriet gradvist sin ladning med efterfølgende vanskeligheder ved start af maskinen.

– Sikring på 5 A = som beskytter hjælpeudtaget på 12 Volt til tilbehør.

– Sikring på 15 A = som beskytter kredsløbet i styremotoren, hvis indgreb ikke tillader elektrisk aktivering af posens tippesystem; tømning er mulig ved hjælp af den manuelle mekanisme (hvis monteret).

Sikringens styrke er angivet på selve sikringen.

VIGTIGT En sikring, der er sprunget, skal altid udskiftes med en sikring af tilsvarende type og med samme effekt. Den må aldrig udskiftes med en sikring med en anden effekt.

Hvis det ikke er muligt at afhjælpe årsagen til, at sikringen er sprunget, bør du kontakte din forhandler.

8.6 UDSKIFTNING AF PÆRER

8.6.1 Type "I" - Glødepærer

- Pærerne (18W) har bajonetfatning, som løsnes ved, at den drejes mod uret ved hjælp af en tang (fig. 50)

8.6.2 Type "II" - Lysdiode-pærer

- Løsn ringmøtrikken (fig. 51.A) og fjern stikket (fig. 51.B). Fjern diodelampen (fig. 51.C), der er fastgjort ved hjælp af skrueerne (fig. 51.D).

8.6.3 Type "III" - Lysdiodepærer (til modellerne TNS, THNS)

1. Løft motorhjelm og fjern konnektoren (fig. 52.A).
2. Træk låsestiften (fig. 52.B) ud og træk motorhjelm sidelæns af.
3. Frakobl lysdiodepærenes kabler (fig. 53.A), skru skrueerne (fig. 53.B) ud og frigør tungerne (fig. 53.C).
4. Løft og frigør det øvre afsnit af motorhjelm (fig. 54.A).
5. Skru skrueerne (fig. 55.A) ud og udskift lysdiodepærerne (fig. 55.B).
6. Følg demonteringens fremgangsmåde i den omvendte rækkefølge, for at montere motorhjelm igen.

8.7 BAGERSTE TRANSMISSIONSGRUPP

Denne består af en helstøbt blok, der er vedligeholdelsesfri. Delene er permanent smurte og kræver ingen form for olieskift eller efterfyldning.

8.8 FORRESTE TRANSMISSION (4WD MODEL)

Denne består af en helstøbt blok, der er vedligeholdelsesfri. Det er nødvendigt at kontrollere, efterfylde og jævnlige udskifte olien i det hydrauliske forbindelseskredsløb.

Kontrollér oliestanden i det hydrauliske system, som skal finde sig mellem referencerne «MIN» og «MAX» på tanken.

Hvis niveauet er lavere end «MIN» (Fig. 56):

- demontér beskyttelsen (fig. 56.A) som fastholdes af møtrikken (fig. 56.B):
- skru dækslet (fig. 56.C) af og hæld mere 10W30 olie på, indtil niveauet når op på «MAX»:
- skru dækslet på igen (fig. 56.C) og monter beskyttelsen (fig. 56.A).

VIGTIGT Hvis der ofte opstår behov for genopfyldning, skal man kontrollere, at der ikke er lækage på rørledningerne eller på tanken og kontakte Forhandleren, for at lade de nødvendige indgreb udføre.

8.9 JUSTERING AF FJEDEREN TIL AF OPSAMLINGSPOSENS STOPHOLDER

Hvis opsamlingsposen har tendens til at hoppe og åbne sig under kørsel i ujævn terræn, eller hvis det er besværligt at sætte posen på igen efter tømning, skal fjederens spænding reguleres (fig. 57.A). Vælg et andet påsætningspunkt, dvs. et af hullerne (fig. 57.B) for at opnå det ønskede resultat.

9. OPMAGASINERING

Hvis maskinen skal opmagasineres i en periode på over 30 dage:

1. Lad motoren køle af
2. Frakobl kablerne fra batteriet og opbevar det et køligt og tørt sted.
3. Tøm brændstoftanken (afsnit 7.2.2) og følg vejledningen i motorens instruktionsbog.
4. Rengør omhyggeligt maskinen.
5. Kontrollér at maskinen ikke har skader. Kontakt om nødvendigt et autoriseret servicecenter.
6. Opmagasiner maskinen:
 - med rotorhuset sænket
 - et tørt sted
 - beskyttet mod vind og vejr
 - helst overdækket med et dækket (afsnit 15.4)
 - utilgængeligt for børn.
 - sørg for at have fjernet nøgler og værktøj anvendt til vedligeholdelse.

Når maskinen tages i brug:

- kontrolleres, at der ikke er udslip af benzin fra slanger, brændstoftane eller karburator.
- klargør maskinen som anvist i kapitel "6. Brug af maskinen".

10. FLYTNING OG TRANSPORT

- Når maskinen flyttes, skal man:
 - kobl skæreanordningen fra;
 - rotorhuset hæves til sin højeste position;
 - sluk motoren;
- Når maskinen transporteres i bil eller på anhænger skal man:
 - anvende opkørselsramper med tilstrækkelig resistens, bredde og længde;
 - laste maskinen med motoren slukket, tændingsnøglen taget ud af tændingen på maskinen, uden fører og slukket med hjælp fra et passende antal personer;
 - lukke brændstoftanen (hvis den er der);
 - sænke rotorhuset;
 - aktiver håndbremsen;
 - anbringe den, så den ikke udgør en risiko for nogen;
 - Fastgøre den omhyggeligt til transportmidlet med reb eller kæder for at undgå at den vælter med risiko for at den bliver beskadiget eller der spildes brændstof.

11. SERVICE OG REPARATIONER

- Denne brugsanvisning indeholder alle nødvendige anvisninger til brug af maskinen og en korrekt grundlæggende vedligeholdelse, som kan udføres af brugeren selv. Alt justerings- og vedligeholdelsesarbejde, der ikke er beskrevet i denne brugsanvisning, skal udføres hos din forhandler eller et specialiseret servicecenter, som er i besiddelse af den nødvendige fagkundskab og det nødvendige værktøj til at udføre arbejdet korrekt, således at maskinens oprindelige sikkerhedsniveau bibeholdes. Indgreb udført af værksteder, som ikke er godkendte, eller af ukvalificerede personer medfører, at alle fabrikantens garantier og forpligtelser eller ansvar bortfalder.
- Kun de officielt autoriserede værksteder kan udføre reparation og vedligeholdelse, som dækkes af garantien.
 - Uoriginale reservedele og tilbehør er ikke godkendte. Brug af uoriginale reservedele og tilbehør kompromitterer sikkerheden og fritager producenten fra enhver forpligtelse og ethvert ansvar.
 - Originale reservedele kan fås hos autoriserede servicecentre og forhandlere.

- Det anbefales at få foretaget en årlig kontrol af maskinen på et autoriseret servicecenter til vedligeholdelse, service og kontrol af de monterede sikkerhedsanordninger.

12. GARANTIDÆKNING

Garantien dækker alle materiale- og fabrikationsfejl. Brugeren bør nøje følge alle anvisninger i den vedlagte dokumentation.

Garantien dækker ikke skader som følge af:

- Manglende kendskab til den medfølgende dokumentation.
- Uagtsomhed.
- Utilsligtet eller ukorrekt brug og montage.

- Anvendelse af uoriginale reservedele.
 - Anvendelse af tilbehør, som ikke er leveret eller godkendt af fabrikanten.
- Garantien dækker heller ikke:
- Normal slitage af forbrugsmaterialer, såsom transmissionsremme, lygter, hjul, knive, sikkerhedsmøtrikker og ledninger.
 - Normal slitage.
 - Motorer. Disse er dækket af producentens garanti i henhold til de specificerede betingelser.

Køber er beskyttet af den nationale lovgivning. Købers rettigheder i henhold til den nationale lovgivning er ikke på nogen måde begrænset af denne garanti.

13. VEDLIGEHOLDELSESTABEL

Indgreb	Interval (timer)		Afsnit / Bemærkninger
	Første gang	Herefter hver	
MASKINE			
Sikkerhedstjek / Kontrol af betjeneringer		Før hver brug	afsn. 6.2
Kontrol af dæktryk		Før hver brug	afsn. 6.1.3
Kontrol af beskyttelserne på bagudkast / sideudkast. Kontrol af opsamlingspose, sideudkastskærm.		Før hver brug	afs. 6.1.4
Generel rengøring og kontrol		Efter hver brug	afsn. 7.6
Kontrol af eventuelle skader på maskinen. Kontakt om nødvendigt et autoriseret servicecenter.		Efter hver brug	-
Batteriopladning		Før maskinen stilles væk	afs. 7.5
Kontrol af alle fastgørelsesanordninger		25	
Kontrol af fastgørelse og skarphed af skæreanordningerne		25	***
Kontrol af transmissionsrem		25	***
Kontrol af drivrem til skæreanordning		25	***
Kontrol og justering af bremsen		25	***
Kontrol og justering af fremdrift		25	***
Kontrol af indkobling og bremse af skæreanordning		25	***
Generel smøring		25	****
Udskiftning af skæreanordningerne		100	***
Udskiftning af transmissionsrem		-	** / ***
Udskiftning af drivrem til skæreanordning		-	** / ***
MOTOR			
Kontrol/genopfyldning af brændstof		Før hver brug	afsnit 7.2
Kontrol / efterfyldning af motorolie		Før hver brug	afsnit 7.3
Udskiftning af motorolie		*	*
Kontrol og rengøring af luftfilter		*	*
Udskiftning af luftfilter		*	*
Kontrol af benzinfiler		*	*

Udskiftning af benzinfilter		*	*
Kontrol og rengøring af tændrørens kontakter		*	*
Udskiftning af tændrør		*	*

* Se den fulde liste over indgreb og intervaller i motorens vejledning

** Ved de første tegn på funktionsfejl, kontakt da Deres forhandler

*** Indgrebet skal udføres af deres forhandler eller et specialiseret center

*** Der bør endvidere udføres smøring af samtlige led, såfremt maskinen ikke skal anvendes i en længere periode

14. PROBLEMER OG DERES LØSNING

PROBLEM	MULIG ÅRSAG	AFHJÆLPNING
1. Med nøglen på «KØRSEL», forbliver instrumentbrættet slukket, uden et lydsignal	Udløsning af beskyttelsen på det elektroniske kort, på grund af:	Drej nøglen til pos. "STOP" og søg årsagerne til fejlen:
	batteriet er ikke tilsluttet korrekt	kontrollér forbindelserne (afsnit 4.4)
	batteriets poler er ombyttet	kontrollér forbindelserne (afsnit 4.4).
	batteriet er fuldstændig afladet	oplad batteriet (afsnit 7.5)
	sikringen er sprunget	udskift sikringen (10 A) (afsnit 8.5).
	printkort er blevet udsat for fugt	tør med lun luft
2. Med nøglen på «KØRSEL», forbliver instrumentbrættet slukket, men der aktiveres et lydsignal	Udløsning af beskyttelsen på det elektroniske kort, på grund af:	Drej nøglen over i pos. «STOP » og find frem til fejlens årsag:
	printkort er blevet udsat for fugt	tør med lun luft
3. Med nøglen på «TÆNDING» tændes instrumentbrættet, men startmotoren starter ikke	batteriet er ikke tilstrækkeligt opladet	oplad batteriet (afsnit 7.5)
	sprunget genopladningssikring	udskift sikringen (25 A) (jfr. 8.5)
4. Med nøglen på «TÆNDING» aktiveres startmotoren, men motoren starter ikke	batteriet er ikke tilstrækkeligt opladet	oplad batteriet (afsnit 7.5)
	manglende benzintilførsel	kontroller tankniveauet (afsnit 7.2.1) åbn hanen (hvis den findes) (afsnit 6.4) kontroller benzinfilteret
	tændingsfejl	kontrollér at tændrørshætten er fastgjort kontrollér at elektroderne er rene og er anbragt med korrekt indbyrdes afstand
5. Vanskelig start eller uregelmæssig motorfunktion	driftsforstyrrelser i karburator	rengør eller udskift luftfilteret
		tør tanken og påfyld ny benzin
		kontrollér og udskift om nødvendigt benzinfilteret
6. Reduktion af motorens præstation under klipning	fremdriftshastigheden er for høj i forhold til græssets højde	reducér fremdriftshastigheden og/eller øg klippehøjden (afsnit 6.5.4)
7. Motoren slukker når skæreanordningerne aktiveres	tilladelse til aktivering mangler	kontroller at startbetingelserne er opfyldt (afsnit 6.2.2)

Såfremt de ovennævnte indgreb ikke løser problemet, bør der rettes henvendelse til forhandleren.

PROBLEM	MULIG ÅRSAG	AFHJÆLPNING
8. Batteriets kontrollampe slukker ikke efter et par minutters drift	utilstrækkelig batteriopladning	kontakt Deres forhandler
9. Oliens kontrollampe tænder under driften (om forudset)	problemer omkring motorens smøring	Anbring øjeblikkeligt nøglen på «STOP»:
		genopret oliestanden (jfr. 7.3.1) udskift filteret (kontakt forhandleren, hvis ulempen varer ved)
10. Motoren stopper og der aktiveres et lydsignal	Udløsning af beskyttelsen på det elektroniske kort, på grund af:	Drej nøglen over i pos. «STOP» og find frem til fejlens årsag:
	overspænding forårsaget af laderegulatoren	kontakt Deres forhandler
	batteriet er ikke tilsluttet korrekt (løse forbindelser)	kontrollér forbindelserne (jfr. 3.4)
11. Motoren stopper uden et lydsignal	frakoblet batteri	kontrollér forbindelserne (jfr. 3.4)
	problemer med motoren	kontakt Deres forhandler
12. Skæreanordningerne indkobles ikke eller standser ikke hurtigt nok, når de deaktiveres	løstsiddende rem	kontakt Deres forhandler
	problemer på elektromagnetisk indkobling	kontakt Deres forhandler
13. Uregelmæssig klipning og utilstrækkelig opsamling (kun for modeller med opsamling bagpå)	rotorhuset er ikke parallelt med terrænen	kontrollér dæktrykket (afsnit 6.1.3)
		genopret parallelpositionen af rotorhuset i forhold til terrænen (afsnit 8.2.1)
	skæreanordningen arbejder ikke korrekt	kontakt Deres forhandler
	fremdriftshastigheden er for høj i forhold til græssets højde	reducér fremdriftshastigheden og/eller løft rotorhuset (afsnit 6.5.4) fjern opsamlingsposen og rens åbningen
	tilstopning af udkasteråbningen	fjern opsamlingsposen og tøm kanalen (jfr. 7.6.2)
14. Uregelmæssig klipning (kun modeller med sideudkast)	rotorhuset er ikke parallelt med terrænen	kontrollér dæktrykket (afsnit 6.1.3) genopret parallelpositionen af rotorhuset i forhold til terrænen (afsnit 8.2.1)
	skæreanordningen arbejder ikke korrekt	kontakt Deres forhandler
15. Unormal vibration under drift	rotorhuset er fyldt med græs	rengør rotorhuset (afsnit 7.6.4)
	skæreanordningerne er ude af balance eller løse	kontakt Deres forhandler
	fastgørelsesanordningerne har løsnet sig	kontrollér og fastspænd låseskruerne til motoren og rammen
16. Usikker eller ineffektiv bremsning	bremsen er ikke justeret korrekt	kontakt Deres forhandler

Såfremt de ovennævnte indgreb ikke løser problemet, bør der rettes henvendelse til forhandleren.

PROBLEM	MULIG ÅRSAG	AFHJÆLPNING
17. Uregelmæssig fremkørsel, dårlig træk i opstigningerne eller hvis maskinen har tendens til at krænge	problemer med drivremmen eller indkoblingssystemet	kontakt Deres forhandler
18. For tændt motor sætter maskinen ikke i bevægelse, når man indvirker på trækpedalen	frigøringshåndtag i positionen transmission udkoblet	sæt det i positionen for transmission indkoblet (afsnit 5.4)
19. Maskinen begynder at vibrere unormalt	nogle dele er blevet beskadiget eller er løse	stands maskinen og tag tændingsnøglen ud
		kontroller om der er tegn på skader
		kontroller om der findes løse dele, og fastspænd dem
		få udført en yderligere kontrol, udskiftning eller reparation på et specialiseret servicecenter

Såfremt de ovennævnte indgreb ikke løser problemet, bør der rettes henvendelse til forhandleren.

15. TILBEHØR

15.1 KIT TIL "MULTICLIP"

Finsnitte det klippede græs og efterlader det på plænen (fig. 58.A1; fig. 58.A2).

15.2 BATTERILADER

Udligningsbatteriladeren gør det muligt at opretholde en korrekt batterieffektivitet, når maskinen ikke anvendes i en længere periode, idet den sikrer et optimal opladningsniveau og en forbedret driftsperiode for batteriet (fig. 58.B).

15.3 KIT TIL TRÆKNING

Til trækning af en lille anhænger (fig. 58.C).

15.4 PRESENNING

Beskytter maskinen for støv, når den ikke anvendes (fig. 58.D)

15.5 KIT MED BAGMONTERET BALAST

Forbedrer stabiliteten bagpå maskinen, især når denne hovedsageligt anvendes på skråninger (fig. 58.E).

15.6 KIT TIL BESKYTTELSE FOR BAGUDKAST

Skal anvendes i stedet for opsamlingsposen, hvis græsset ikke opsamles (fig. 58.F). *(Angår kun modeller med udkast bagpå).*

15.7 SNEKÆDER 18", 20"

De forbedrer baghjulenes vejgreb på snedækkede strækninger og muliggør brug af snerydningsudstyr (fig. 58.G).

15.8 MUDDER- OG SNEHJUL 18", 20"

De forbedrer trækkræften på sne og mudder (fig. 58.H).

15.9 ANHÆNGER

Til transport af redskaber eller andre genstande, inden for de tilladte lastgrænser (fig. 58.I).

15.10 SPREDER

Til spredning af salt eller gødning (fig. 58.J).

15.11 SPREDER

Til spredning af sand eller grus (fig. 58.K).

15.12 GRÆSRULLE

Til komprimering af jorden efter såning, eller til at udjævne græs (fig. 58.L).

15.13 SNEPLOV MED SKRABESKÆR

Til snerydning med ophobning af sneen i siden (fig. 58.M).

15.14 FRONTAL FEJEMASKINE

Til rengøring for blade og snavs i indkørsler og på solide overflader og til rydning af tynde lag af nyfalden sne (fig. 58.N).

15.15 SKÆREMASKINE

Til klipning og snitning af opsamlet græs (fig. 58.O).

15.16 OPSAMLINGSMASKINE TIL BLADE OG GRÆS

Til opsamling af blade og græs på græsområder (fig. 58.P).

15.17 FRONTAL RIVE

Til opsamling af græs og kviste (fig. 58.Q).

15.18 LØFTEGRÆNSEFLADE

Giver mulighed for at montere supplerende tilbehør foran, som ikke har behov for et kraftudtag (fig. 58.R1).

15.19 KRAFTUDTAG (PTO)

Giver mulighed for at overføre motorens effekt til det tilsluttede tilbehør. Behov for løftegrænsefladen (fig. 58.R2).

15.20 KRAFTUDTAG (PTO)

Giver mulighed for at overføre motorens effekt til det tilsluttede tilbehør. Uden behov for løftegrænsefladen (fig. 58.R3).



INHALT

1. ALLGEMEINES	2	5.18 Display Typ "III" und akustische Anzeigen	15
2. SICHERHEITSVORSCHRIFTEN	2	6. GEBRAUCH DER MASCHINE	16
3. DIE MASCHINE KENNENLERNEN	5	6.1 Vorbereitende Arbeitsschritte	16
3.1 Maschinenbeschreibung und Verwendungszweck	5	6.2 Sicherheitskontrollen	17
3.2 Sicherheitskennzeichnung	5	6.3 Betrieb an Hängen	18
3.3 Typenschild	6	6.4 Inbetriebnahme	18
3.4 Wesentliche Bauteile	6	6.5 Arbeit	19
4. MONTAGE	7	6.6 Stopp	21
4.1 Montage der Bauteile	7	6.7 Nach dem Gebrauch	21
4.2 Montage des Lenkrads	7	7. ORDENTLICHE WARTUNG	21
4.3 Montage des Sitzes	8	7.1 Allgemeines	21
4.4 Montage und Anschluss der Batterie	8	7.2 Nachfüllen des Kraftstoff / Den Kraftstofftank leeren	21
4.5 Montage der Halter der Grasfangeinrichtung	8	7.3 Kontrolle, Nachfüllen, Motorölauswurf	22
4.6 Entfernung der Feststellvorrichtung zur Einhakung der Grasfangeinrichtung	8	7.4 Schnittschutz-Rädchen	23
4.7 Montage der vorderen Stoßstange	8	7.5 Batterie	23
4.8 Montage der Grasfangeinrichtung	9	7.6 Reinigung	23
4.9 Montage der Umkipphebel der Grasfangeinrichtung	9	7.7 Befestigungsmutter und -schrauben	24
4.10 Montage der seitlichen Schutzeinrichtungen der Schneidwerkzeugbaugruppe (falls vorgesehen)	9	8. AUSSERORDENTLICHE WARTUNG	24
4.11 Montage des seitlichen Auswurfdeflektors (nur für Fahrzeuge mit Seitenauswurf)	9	8.1 Empfehlungen für die Sicherheit	24
5. STEUERBEFEHLE	10	8.2 Schneidwerkzeugbaugruppe	24
5.1 Bremspedal	10	8.3 Vorder- und Hinterräder wechseln	25
5.2 Vorwärtsfahrt-Pedal	10	8.4 Elektronische Steuerkarte	26
5.3 Rückwärtsgang-Pedal	10	8.5 Auswechseln einer Sicherung	26
5.4 Freigabe des hydrostatischen Antriebs	10	8.6 Auswechseln der Lampen	26
5.5 Zündungsschalter mit Schlüssel	11	8.7 Hintere Antriebseinheit	27
5.6 Drosselklappensteuerung	11	8.8 Vordere Antriebseinheit (Modell 4WD)	27
5.7 Hebel der Feststellbremse	11	8.9 Einstellung der Feder der Feststellvorrichtung zur Einhakung der Grasfangeinrichtung	27
5.8 Scheinwerferschalter	11	9. UNTERSTELLUNG	27
5.9 Einschalten und Ausschalten der Schneidwerkzeuge	11	10. BEWEGUNG UND TRANSPORT	27
5.10 Freigabetaste Schneiden im Rückwärtsgang	12	11. SERVICE UND REPARATUREN	28
5.11 Steuerungen für die Höheneinstellung der Schneidwerkzeugbaugruppe	12	12. DECKUNG DER GARANTIE	28
5.12 Vorrichtung für das Beibehalten der Geschwindigkeit (Cruise Control)	12	13. WARTUNGSTABELLE	28
5.13 Zähler (wenn vorgesehen)	13	14. STÖRUNGSSUCHE	29
5.14 Hilfssteckdose für Anbaugeräte	13	15. ANBAUGERÄTE	31
5.15 Steuerung zum Kippen der Grasfangeinrichtung	13		
5.16 Display Typ "I" und akustische Anzeigen	13		
5.17 Display Typ "II" und akustische Anzeigen	14		

1. ALLGEMEINES

1.1 WIE IST DAS HANDBUCH ZU LESEN

Abschnitte mit besonders wichtigen Informationen zur Sicherheit und zum Betrieb sind im Text des Handbuchs nach folgenden Kriterien unterschiedlich hervorgehoben:

HINWEIS oder **WICHTIG** Liefert erläuternde Hinweise oder andere Angaben zu bereits an früherer Stelle gemachte Aussagen, in der Absicht, die Maschine nicht zu beschädigen oder Schäden zu vermeiden.

Das Symbol  weist auf eine Gefahr hin. Die Nichtberücksichtigung der Warnung kann zu persönlichen Verletzungen und Verletzungen an Dritten und/oder Schäden führen.

Die Abschnitte, die mit einem Feld mit einem Rand mit grauem Punkt hervorgehoben sind, zeigen optionale Eigenschaften an, die nicht bei allen Modellen in diesem Handbuch vorhanden sind. Überprüfen, ob die Eigenschaft bei Ihrem Modell vorhanden ist.

Alle Hinweise "vorne", "hinten", "rechts" und "links" beziehen sich auf die Position der die Arbeit tätigen Person..

1.2 VERWEISE

1.2.1 Abbildungen

Die Abbildungen in diesen Gebrauchsanweisungen sind mit 1, 2, 3 usw. nummeriert.

Die in den Abbildungen gezeigten Bauteile sind mit den Buchstaben A, B, C usw. gekennzeichnet. Eine Bezugnahme auf das Bauteil C in der Abbildung 2 wird wie folgt angegeben: "Siehe Abb. 2.C" oder einfach nur "(Abb. 2.C)". Die Abbildungen sind unverbindlich. Die tatsächlichen Teile können von den abgebildeten abweichen.

1.2.2 Titel

Das Handbuch ist in Kapitel und Abschnitte unterteilt. Der Titel des Abschnitts "2.1 Schulung" ist der Untertitel von "2. Sicherheitsvorschriften". Die Verweise auf Titel oder Abschnitte werden mit der Abkürzung Kap. oder Abs. und der entsprechenden Nummer angegeben. Beispiel: "Kap. 2" oder "Abs. 2.1"

2. SICHERHEITSVORSCHRIFTEN

2.1 SCHULUNG

 **Machen Sie sich mit den Bedienungsteilen und dem richtigen Gebrauch der Maschine vertraut. Lernen Sie, den Motor schnell abzustellen. Die Nichtbeachtung der Sicherheitshinweise und der Anweisungen kann zu Unfällen bzw. schweren Verletzungen führen.**

- Erlauben Sie niemals Kindern oder Personen, die nicht über die erforderlichen Kenntnisse dieser Gebrauchsanweisung verfügen, die Maschine zu benutzen. Örtliche Bestimmungen können das Mindestalter des Benutzers festlegen.
- Die Maschine niemals verwenden, wenn der Benutzer müde ist oder sich nicht wohl fühlt, oder wenn er Arzneimittel oder Drogen, Alkohol oder andere Stoffe zu sich genommen hat, die seine Aufmerksamkeit und Reaktionsfähigkeit beeinträchtigen.
- Keine Kinder oder andere Passagiere transportieren
- Beachten Sie, dass der Benutzer für Unfälle und Schäden verantwortlich ist, die anderen Personen oder deren Eigentum widerfahren können. Es gehört zum Verantwortungsbereich des Benutzers, potenzielle Risiken des Geländes, auf dem gearbeitet wird, einzuschätzen. Außerdem muss er alle erforderlichen Vorsichtsmaßnahmen für seine eigene Sicherheit und die der anderen ergreifen, insbesondere an Hängen, auf unebenem, rutschigem oder nicht festem Gelände.
- Falls die Maschine an andere übergeben oder überlassen wird, muss sichergestellt werden, dass der Benutzer die Gebrauchsanweisungen in diesem Handbuch liest.

2.2 VORBEREITENDE ARBEITSSCHRITTE

Persönlichen Schutzausrüstungen (PSA)

- Angemessene Kleidung tragen: Robuste Arbeitsschuhe mit rutschfester Sohle und lange Hosen. Mähen Sie nicht barfüßig oder mit leichten Sandalen bekleidet. Gehörschutz tragen.
- Die Verwendung von Gehörschutz kann die Fähigkeit verringern, mögliche Warnungen zu hören (Rufe oder Alarme). Besonders darauf achten, was um den Arbeitsbereich passiert.
- Keine Schals, Hemden, Halsketten, Armbänder, Kleidungsstücke mit fliegenden Teilen oder mit Bändern oder Krawatten und andere lose hängende Accessoires tragen, die sich in der Maschine oder in

eventuell auf dem Arbeitsplatz befindlichen Gegenständen verfangen könnten.

- Langes Haar zusammenbinden.

Arbeitsbereich / Maschine

- Den gesamten Arbeitsbereich sorgfältig prüfen und alles entfernen, was von der Maschine ausgestoßen werden könnte oder die Schnittvorrichtung/ Drehorgane beschädigen könnte (Steine, Äste, Eisendrähle, Knochen, usw.).

Verbrennungsmotor: Kraftstoff

 **GEFAHR!** Der Kraftstoff ist hoch entflammbar.

- Den Kraftstoff ausschließlich in eigens für Kraftstoffe zugelassenen Behältern aufbewahren und zwar an einem sicheren Ort, fern von Wärmequellen oder offenen Flammen.
- Die Behälter und den Lagerort für die Kraftstoffe frei von Gras- und Blätterresten oder übermäßigem Fett halten.
- Die Behälter niemals in Reichweite von Kindern aufbewahren.
- Nicht während des Nachfüllvorgangs oder Auffüllens von Kraftstoff rauchen. Dies gilt auch immer dann, wenn Kraftstoff gehandhabt wird.
- Den Kraftstoff unter Verwendung eines Trichters nur im Freien nachfüllen.
- Vermeiden, die Dämpfe des Kraftstoffs einzatmen.
- Während der Motor läuft oder bei heißer Maschine darf der Tankverschluss nicht geöffnet bzw. Kraftstoff nachgefüllt werden.
- Tankverschluss langsam öffnen, um den darin entstandenen Druck langsam abzubauen.
- Keine Flammen an die Tanköffnung annähern, um den Inhalt zu kontrollieren.
- Wenn Kraftstoff austritt, darf kein Versuch unternommen werden, den Motor zu starten. Stattdessen ist die Maschine von der kraftstoffverschmutzten Fläche zu entfernen. Alles vermeiden, was einen Brand verursachen könnte, bis der Kraftstoff verdampft ist und die Dämpfe sich aufgelöst haben.
- Sofort jede Spur von Kraftstoff reinigen, die auf Maschine oder Boden geschüttet wurde.
- Die Deckel von Tank und Behälter des Kraftstoffs immer wieder gut abschließen.
- Maschine nicht am Befüllungsort starten. Der Motor darf erst angelassen werden, wenn er mindestens 3 m vom Kraftstoff-Befüllungsort entfernt ist.
- Den Kontakt von Kraftstoff mit Kleidung vermeiden. Andernfalls die Kleidung wechseln, bevor der Motor gestartet wird.

2.3 WÄHREND DER VERWENDUNG

Arbeitsbereich

- Den Motor nicht in geschlossenen Räumen starten, wo sich gefährlicher Kohlenmonoxid-Rauch anhäufen kann. Das Anlassen muss

im Freien oder an einem gut belüfteten Ort erfolgen. Man muss sich immer bewusst sein, dass die Abgase des Motors giftig sind!

- Während des Maschinenstarts Schalldämpfer und folglich auch Abgase nicht gegen entflammbare Materialien richten.
- Die Maschine darf nicht in explosionsgefährdeten Bereichen, wo brennbare Flüssigkeiten, Gas oder Staub vorhanden sind, verwendet werden. Elektrische Kontakte oder mechanische Reibung können Funken erzeugen, die Staub oder Dämpfe entzünden.
- Nur bei Tageslicht oder bei guter künstlicher Beleuchtung und mit guten Sichtverhältnissen arbeiten.
- Personen, Kinder und Tiere vom Arbeitsbereich fern halten. Kinder müssen von einem Erwachsenen beaufsichtigt werden.
- Vermeiden, im feuchten Gras, bei Regen und Gewittergefahr zu arbeiten, besonders wenn die Wahrscheinlichkeit von Blitzen besteht.
- Besonders auf die Unebenheiten des Bodens (Erhebungen, Gräben), auf Hänge und versteckte Gefahren und das Vorhandensein eventueller Hindernisse achten, die die Sicht einschränken könnten.
- In der Nähe von abschüssigen Stellen, Gräben oder Dämmen besonders vorsichtig sein. Die Maschine kann umstürzen, wenn ein Rad über einen Rand hinaus geht oder wenn der Rand abrutscht.
- Auf abhängenden Böden aufpassen. Hier muss besonders darauf geachtet werden, ein Kippen oder den Verlust der Kontrolle der Maschine zu vermeiden. Die wesentlichen Gründe für den Verlust der Kontrolle sind:
 - Mangelnde Bodenhaftung der Räder
 - Zu schnelles Fahren
 - Unangemessenes Bremsen
 - Die Maschine ist für den Einsatz nicht geeignet
 - Mangelnde Kenntnisse über Wirkungen, die von den Bodenverhältnissen herrühren können
 - Falsche Verwendung als Zugfahrzeug.
- Wenn die Maschine in der Nähe der Straße verwendet wird, auf den Verkehr achten.
- Lassen Sie die Maschine nicht mit laufendem Motor im hohen Gras stehen, um Brandgefahr zu vermeiden.

Verhaltensweisen

- Sich während der Arbeit und der Fahrt nicht ablenken lassen und die notwendige Konzentration beibehalten.
- Vorsichtig sein, wenn man im Rückwärtsgang fährt. Schauen Sie hinter sich, bevor Sie in den Rückwärtsgang schalten und während Sie zurücksetzen, um sicherzustellen, dass keine Hindernisse vorhanden sind.
- Seien Sie vorsichtig beim Ziehen von Lasten oder wenn Sie schwere Ausrüstungen verwenden:
 - Für die Zugstangen nur zugelassene Anhängervorrichtungen benutzen;

- Die Lasten soweit begrenzen, dass sie leicht kontrolliert werden können;
- Nicht ruckartig lenken. Vorsicht beim Rückwärtsfahren;
- Sofern im Handbuch empfohlen, Gegengewichte oder Gewichte an den Rädern benutzen.
- Seien Sie vorsichtig, wenn Sie Grasfangeinrichtungen und Anbauteile verwenden, die die Stabilität der Maschine beeinträchtigen können, vor allem an Hängen.
- Halten Sie Hände und Füße immer von den Schneidwerkzeugen fern, sowohl beim Anlassen des Motors als auch während des Gebrauchs der Maschine.
- Achtung: Das Schneideelement dreht sich auch nach dem Auskuppeln noch einige Sekunden nach dem Ausschalten des Motors weiter.
- Auf die Schneidwerkzeugbaugruppe mit mehr als einem Schneidwerkzeug Acht geben, da ein sich drehendes Schneidwerkzeug die Rotation der anderen bewirken kann.
- Halten Sie sich immer entfernt von der Auswurföffnung.
- Die Teile des Motors, die während des Betriebs heiß werden, nicht anfassen. Es besteht Verbrennungsgefahr.
- Lassen Sie die Maschine nicht mit laufendem Motor im hohen Gras stehen, um Brandgefahr zu vermeiden.

 Im Fall von Brüchen oder Unfällen während der Arbeit, sofort den Motor abstellen und die Maschine entfernen, damit sie keine weiteren Schäden anrichtet. Wenn bei einem Unfall man selbst oder Dritte verletzt werden, unverzüglich die der Situation angemessene erste Hilfe leisten und zur notwendigen Behandlung ein Krankenhaus aufsuchen. Entfernen Sie sorgfältig alle eventuellen Rückstände, die – falls sie unbeaufsichtigt bleiben – Schäden oder Verletzungen an Personen oder Tieren verursachen könnten.

Verwendungseinschränkungen

- Verwenden Sie die Maschine nie mit beschädigten, fehlenden oder nicht korrekt platzierten Schutzzeineinrichtungen (Grasfangeinrichtung, seitliche und hinteren Auswurfschutz).
- Die Maschine nicht verwenden, wenn das Zubehör/die Werkzeuge nicht in den vorgesehenen Punkten installiert sind.
- Die vorhandenen Sicherheitssysteme/ Mikroschalter dürfen nicht ausgelöst, abgeschaltet, entfernt oder verändert werden.
- Den Motorregler nicht verstellen und den Motor nicht überdrehen lassen. Wenn der Motor mit zu hoher Drehzahl laufen gelassen wird, erhöht sich das Risiko von Verletzungen.
- Die Maschine darf keinen übermäßigen Kräften ausgesetzt werden, und kleine Maschinen dürfen nicht für schwere Arbeiten verwendet werden. Die Verwendung einer geeigneten Maschine vermindert die Risiken und verbessert die Qualität der Arbeit.

- Die Maschine ist zum Fahren auf öffentlichen Straßen nicht zugelassen. Ihr Einsatz (im Sinne der Straßenverkehrsordnung) darf ausschließlich auf privatem Gelände erfolgen, das dem öffentlichen Verkehr nicht zugänglich ist.

2.4 WARTUNG, AUFBEWAHRUNG

Durch regelmäßige Wartung und ordnungsgemäßen Unterstand wird die Sicherheit und Leistung des Fahrzeugs gewahrt.

Wartung

- Das Fahrzeug nicht verwenden, wenn Teile abgenutzt oder beschädigt sind. Schadhafte oder abgenutzte Teile sind zu ersetzen und dürfen nicht repariert werden.
- Um die Brandgefahr zu verringern, regelmäßig kontrollieren, dass keine Öl- und/oder Kraftstoffverluste auftreten.
- Während der Arbeiten zur Einstellung der Maschine darauf achten, dass die Finger nicht zwischen dem sich drehenden Schneidwerkzeug und den festen Teilen der Maschine eingeklemmt werden.

 Die in dieser Anleitung angegebenen Geräusch- und Vibrationspegel sind Höchstwerte beim Betrieb der Maschine. Der Einsatz eines nicht ausgewuchteten Schneidelements, die zu hohe Fahrgeschwindigkeit und die fehlende Wartung wirken sich signifikant auf die Geräuschemissionen und die Vibrationen aus. Demzufolge müssen vorbeugende Maßnahmen getroffen werden, um mögliche Schäden durch zu hohen Lärm und Belastungen durch Vibrationen zu vermeiden; die Maschine warten, Gehörschutz tragen, während der Arbeit Pausen einlegen.

Unterstellung

- Die Maschine nicht mit Kraftstoff im Tank an einem Ort aufbewahren, wo die Kraftstoffdämpfe Flammen, Funken oder eine starke Wärmequelle erreichen könnten.
- Um die Brandgefahr zu vermindern, keine Behälter mit Schnittabfällen innerhalb eines Raumes lassen.

2.5 UMWELTSCHUTZ

Der Umweltschutz muss ein wesentlicher und vorrangiger Aspekt beim Gebrauch des Fahrzeugs sein, zum Schutz des zivilen Zusammenlebens und unserer Umgebung.

- Vermeiden Sie es, Ihre Nachbarschaft zu stören. Benutzen Sie die Maschine nur zu vernünftigen Uhrzeiten (nicht früh am Morgen oder spät am Abend, wenn die Personen gestört werden könnten).

- Halten Sie sich strikt an die örtlichen Vorschriften für die Entsorgung von Verpackungen, Öl, Kraftstoff, Filter, beschädigten Teilen oder sämtlichen weiteren umweltschädlichen Stoffen. Diese Stoffe dürfen nicht zusammen mit dem Hausmüll entsorgt werden, sondern müssen getrennt gesammelt und zum Wertstoffhof gebracht werden, der für die Wiederverwendung des Materials sorgt.
- Halten Sie sich strikt an die örtlichen Vorschriften für die Entsorgung der Abfallmaterialien.
- Bei der Außerbetriebnahme darf die Maschine nicht einfach in der Umwelt abgestellt werden, sondern muss gemäß der örtlichen Vorschriften an einen Wertstoffhof übergeben werden.

3. DIE MASCHINE KENNENLERNEN

3.1 MASCHINENBESCHREIBUNG UND VERWENDUNGSZWECK

Diese Maschine ist ein Rasenmäher mit Fahrersitz mit sitzendem Bediener.

Die Maschine verfügt über einen Motor, der das Schneidwerkzeug betätigt und durch ein Gehäuse geschützt ist, sowie über ein Antriebsaggregat, das für die Bewegung der Maschine sorgt.

Die Maschine ist ausgestattet mit:

- hydrostatischem Antrieb mit unendlich veränderbarem Vorwärts- und Rückwärtsübersetzungsverhältnis ("Hydro"), mit Zweiradantrieb (2WD) oder Allradantrieb (4WD).

Der Bediener kann die Maschine führen und die Hauptsteuerungen betätigen ohne den Fahrersitz zu verlassen.

Die auf der Maschine montierten Sicherheitsvorrichtungen werden Motor und Schneidwerkzeug innerhalb weniger Sekunden abschalten. 6.2.2).

3.1.1 Sachgemäßer Gebrauch

Diese Maschine ist zum Mähen von Gras geplant und gebaut.

Im Allgemeinen kann diese Maschine:

1. Gras mähen und in der Grasfangeinrichtung sammeln.
2. Gras mähen und durch den hinteren Teil auf dem Boden ablassen.
3. Gras mähen, zerkleinern und wieder am Boden ablegen ("Mulching"-Effekt).
4. Gras mähen und seitlich ablassen.

Die Verwendung von speziellem Zubehör, das vom Hersteller als Original-Ausrüstung vorgesehen ist oder separat gekauft werden kann, ermöglicht es, diese Arbeit in verschiedenen Betriebsarten durchzuführen, die in diesem Handbuch oder in den Anleitungen zu den einzelnen Zubehörteilen beschrieben sind. Ebenso kann die Möglichkeit, zusätzliche Anbaugeräte (falls vom Hersteller vorgesehen) anzubringen, den bestimmungsgemäßen Gebrauch auf andere Funktionen erweitern, innerhalb der Beschränkungen und zu den Bedingungen, die in den Anleitungen zu den einzelnen Anbaugeräten aufgeführt sind.

3.1.2 Unsachgemäßer Gebrauch

Jede andere Verwendung, die von der oben genannten abweicht, kann sich als gefährlich erweisen und Personen- und/oder Sachschäden verursachen. Als nicht bestimmungsgemäße Verwendung gelten (beispielhaft):

- Auf der Maschine oder einem Anhänger Kinder, anderen Personen oder Tieren befördern, denn sie könnten herunterfallen und sich schwer verletzen oder die sichere Fahrt beeinträchtigen;
- Lasten ohne Verwendung des entsprechenden, für den Zugbetrieb vorgesehenen Zubehörs, ziehen oder schieben;
- Das Fahrzeug zum Befahren von instabilem, rutschigem, vereistem, steinigem oder lockerem Untergrund, Pfützen oder stehendem Wasser, die eine Beurteilung der Bodenbeschaffenheit nicht möglich machen, benutzen;
- Das Schneidwerkzeug in graslosen Bereichen betätigen;
- Die Maschine für das Sammeln von Laub oder Abfall verwenden.

WICHTIG *Die unsachgemäße Verwendung der Maschine hat den Verfall der Garantie und die Ablehnung jeder Haftung seitens des Herstellers zur Folge. Dem Benutzer selbst dadurch entstandene oder Dritten zugefügte Schäden oder Verletzungen gehen zu Lasten des Benutzers.*

3.1.3 Benutzer

Diese Maschine ist für die Benutzung durch Verbraucher, also Laien bestimmt. Sie ist für den "Hobbygebrauch" bestimmt.

WICHTIG *Die Maschine darf nur von einem einzigen Maschinenbediener verwendet werden.*

3.2 SICHERHEITSKENNZEICHNUNG

An der Maschine erscheinen verschiedene Symbole (Abb. 2). Ihre Funktion besteht darin, dem Bediener an die Verhaltensweisen zu

erinnern, um die Maschine mit der notwendigen Achtsamkeit und Vorsicht zu verwenden.

Bedeutung der Symbole:



Achtung! Lesen Sie vor dem Gebrauch der Maschine die Anweisungen durch.



Achtung! Ziehen Sie den Schlüssel ab und lesen Sie die Anweisungen vor der Ausführung jeglicher Wartungs- oder Reparaturarbeiten.



Gefahr! Auswurf von Gegenständen: Nicht arbeiten, wenn der hintere Auswurfschutz oder die Grasfangeinrichtung nicht montiert sind. (nur für Modelle mit Sammelvorrichtung hinten):



Gefahr! Auswurf von Gegenständen: Von Personen fern halten.



Gefahr! Umstürzen der Maschine: Diese Maschine nicht an Hängen über 10° verwenden.



Gefahr! Körperverletzungen: Sicherstellen, dass Kinder sich nicht in Maschinennähe befinden, wenn der Motor läuft.



Schneidegefahr. Schneidwerkzeug in Bewegung. Keine Hände oder Füße in den Platz des Schneidwerkzeugs einführen.



Achtung! Sich von heißen Flächen entfernt halten.



Nicht durch Betreten der Schutzeinrichtungen der Schneidwerkzeugbaugruppe auf die Maschine gehen.



Bei Verwendung der Zugvorrichtung nicht die Tragfähigkeit, die auf dem Typenschild steht überschreiten und die Sicherheitsnormen beachten.

WICHTIG Beschädigte oder unleserlich gewordene Etiketten müssen ausgetauscht

werden. Die neuen Etiketten beim eigenen autorisierten Kundendienstzentrum anfordern.

3.3 TYPENSCHILD

Das Typenschild enthält die folgenden Daten (Abb. 1):

1. Schalleistungspegel
2. Konformitätszeichen CE
3. Herstellungsjahr
4. Maschinentyp
5. Seriennummer
6. Name und Anschrift des Herstellers
7. Artikelnummer
8. Nennleistung und Höchstgeschwindigkeit des Motorbetriebs
9. Maschinenmasse bei leerem Tank in kg
10. Antriebstop

Die Daten zur Identifizierung der Maschine in die entsprechenden Räume auf der Etikette schreiben, die auf der Rückseite des Deckblatts wiedergegeben ist.

WICHTIG Die auf dem Schild wiedergegebenen Kennungsdaten zur Identifizierung des Produkts immer dann verwenden, wenn man die autorisierte Werkstatt kontaktiert.

WICHTIG Das Beispiel der Konformitätserklärung finden Sie auf den letzten Seiten des Handbuchs.

3.4 WESENTLICHE BAUTEILE

Die Maschine besteht aus den folgenden Hauptbauteilen mit den folgenden Funktionen (Abb. 1):

- A. Motor:** Liefert den Antrieb sowohl für die Schneidwerkzeuge als auch für die Räder. Seine Eigenschaften und Nutzungsregeln sind in einem speziellen Handbuch beschrieben.
- B. Schneidwerkzeugbaugruppe:** Diese Baugruppe besteht aus dem Gehäuse, das die Schneidedrehorgane und Schneidwerkzeuge umfasst.
- C. Schneidwerkzeuge:** Sind die zum Mähen des Grases bestimmten Bauteile. Die an den Außenseiten angebrachten Flügel erleichtern die Zuführung des gemähten Grases zum Auswurfkanal.
- D. Hinterer Auswurfschutz (auf Anfrage erhältlich):** Wenn er an Stelle der Grasfangeinrichtung montiert wird, verhindert er, dass eventuell durch die Schneidwerkzeuge aufgenommene Gegenstände weit von der Maschine weggeschleudert werden. (Nur für Modelle mit Sammelvorrichtung hinten).
- E. Seitlicher Auswurfdeflektor:** außer der Funktion des seitlichen Auswurfs

des Gras auf den Boden, enthält er eine Sicherheitsvorrichtung, die verhindert, dass eventuell durch die Schneidwerkzeuge aufgenommene Gegenstände weit von der Maschine weggeschleudert werden (nur für Modelle mit seitlichem Auswurf).

- F. Grasfangeinrichtung:** außer der Funktion der Aufnahme von geschnittenem Gras, enthält sie eine Sicherheitsvorrichtung, die verhindert, dass eventuell durch die Schneidwerkzeuge aufgenommene Gegenstände weit von der Maschine weggeschleudert werden (*nur für Modelle mit Sammelvorrichtung hinten*).
- G. Auswurfkanal:** Ist das Verbindungselement zwischen Schneidwerkzeugbaugruppe und Grasfangeinrichtung (*nur für Modelle mit Sammelvorrichtung hinten*).
- H. Sitz:** Ist der Arbeitsplatz des Benutzers. Er ist mit einem Fühler ausgerüstet, der die Anwesenheit des Benutzers registriert und erforderlichenfalls ein Auslösen der Sicherheitsvorrichtungen bewirkt.
- I. Lenkrad:** Steuert die Lenkung der Vorderräder.
- J. Vordere Stoßstange:** Stellt den Schutz der vorderen Teile der Maschine dar.
- K. Batterie:** Liefert die Energie zum Anlassen des Motors. Seine Eigenschaften und Nutzungsregeln sind in einem speziellen Handbuch beschrieben.

4. MONTAGE

⚠ Die zu befolgenden Sicherheitsnormen werden in Kap. 2 beschrieben. Diese Angaben müssen sehr genau berücksichtigt werden, um schwere Gefahren und Risiken zu vermeiden.

Aus Gründen der Lagerung und des Transports werden einige Bauteile der Maschine nicht in der Fabrik eingebaut, sondern müssen nach Entfernung der Verpackung nach den folgenden Anweisungen montiert werden.

⚠ Auspacken und Montage müssen auf einer flachen und festen Oberfläche vorgenommen werden. Dabei ist genügend Platz für die Bewegung der Maschine und Verpackungen notwendig. Es müssen immer geeignete Werkzeuge verwendet werden. Die Maschine nicht verwenden, bevor die Anweisungen des Abschnitts "MONTAGE" ausgeführt wurden.

4.1 MONTAGE DER BAUTEILE

In der Verpackung sind Montage-Bauteile enthalten, die in der folgenden Tabelle aufgeführt sind:

	Beschreibung
1	Lenkrad

2	Abdeckung des Armaturenbretts und Montagekomponenten des Lenkrads
3	Fahrersitz
4	Vordere Stoßstange (wenn vorgesehen)
5	Grasfangeinrichtung mit Schrauben für die Montage und dazugehörigen Anleitungen (nur für Modelle TS-TX-TH) (nur für Modelle mit Sammelvorrichtung hinten)
6	Die Halter der Grasfangeinrichtung und die entsprechenden Zubehörteile für die Montage (<i>nur für Modelle mit Sammelvorrichtung hinten</i>)
7	Seitlicher Auswurfdeflektor (<i>nur für Fahrzeuge mit Seitenauswurf</i>)
8	Seitliche Verstärkungen der Schneidwerkzeugbaugruppe (wenn vorgesehen).
9	Umschlag mit: - Gebrauchsanweisung und Dokumente - Schrauben für die Montage des Sitzes - Montageausrüstung des seitlichen Auswurfdeflektors (<i>nur für Fahrzeuge mit Seitenauswurf</i>) - die Verbindungsschrauben der Batterie - 2 Zündschlüssel - eine Ersatzsicherung 10 A
10	Mulching-Kit (<i>nur für Modelle mit seitlichem Auswurf</i>) (wenn vorgesehen).

4.1.1 Auspackvorgang

- Die Verpackung vorsichtig öffnen. Dabei darauf achten, keine Bauteile zu verlieren.
- Die im Karton enthaltenen Unterlagen einschließlich dieser Gebrauchsanweisung durchlesen.
- Alle losen Komponenten aus dem Karton nehmen.
- Die Maschine aus der Verpackung entnehmen und hierzu folgende Vorsichtsmaßnahmen ergreifen:
 - Die Schneidwerkzeugbaugruppe in die oberste Stellung bringen (Abs. 5.11), um eine Beschädigung während dem Herunterfahren der Maschine von der Palette zu vermeiden;
 - Die Maschine von der Basispalette herunterholen.
- Den Freigabehebel des hinteren Antriebs in die entriegelte Position bringen (Abs. 5.4).

4.2 MONTAGE DES LENKRADS

- Die Maschine auf einer ebenen Fläche abstellen und die Vorderräder gerade stellen.
- Mit einem Schraubenzieher die mittlere Abdeckung (Abb. 3.B) des Lenkrads (Abb. 3.A) entfernen.

3. Das Lenkrad (Abb. 3.A) auf der vorstehenden Welle (Abb. 3.C) einsetzen und so drehen, dass die Speichen zu dem Sitz zeigen und eindrücken, bis die Nabe des Lenkrads an den vorstehenden Enden des Stiftes einhakt (Abb. 3.D).
4. Das Lenkrad mit der Schraube (Abb. 3.E) und den Unterlegscheiben (Abb. 3.F) und (Abb. 3.G), die im Lieferumfang enthalten sind, in der angegebenen Reihenfolge befestigen.
5. Die Schraube (Abb. 3.E) mit einem Steckschlüssel bis zum Anschlag festziehen.
6. Die Abdeckung des Lenkrads (Abb. 3.B) anbringen, indem die Haken bis zum Einrasten in die entsprechenden Sitze eingeführt werden.

4.3 MONTAGE DES SITZES

Den Stellhebel (Abb. 4.C) nach oben ziehen und den Sitz (Abb. 4.A) in die Führung (Abb. 4.B) von der Lenkradseite einsetzen, bis er in einer der sechs Positionen einhakt. Nun ist der Sitz fest eingebaut und kann nicht mehr entfernt werden, wenn nicht der Hebel gedrückt wird (Abb. 4.D), der ihn löst.

4.4 MONTAGE UND ANSCHLUSS DER BATTERIE

Die Batterie (Abb. 5.A) ist unter dem Sitz angeordnet und wird von einem Federstift (Abb. 5.B) gehalten.

1. Zuerst das rote Kabel (Abb. 5.C) an den Pluspol (+) und anschließend das schwarze Kabel (Abb. 5.D) an den Minuspol (-) mit den mitgelieferten Schrauben wie angezeigt anschließen.
2. Die Feder (Abb. 5.B) montieren, um die Batterie zu befestigen, dabei darauf achten die Kabel vor der Batterie richtig anzuordnen, damit sie nicht von der Feder gekniffen werden (Abb. 5.B).

WICHTIG *Stets für eine komplette Ladung der Batterie sorgen und dabei die Anweisungen im Handbuch der Batterie befolgen.*

WICHTIG *Um den Eingriff der Schutzvorrichtung der elektronischen Karte zu verhindern, den Motor nicht vor der vollständigen Aufladung starten!*

4.5 MONTAGE DER HALTER DER GRASFANGEINRICHTUNG

Die beiden Halter (Abb. 6.A) auf der hinteren Platte (Abb. 6.B) montieren, dabei für jeden Halter drei Schrauben (Abb. 6.C), die im Lieferumfang enthalten sind, verwenden wie angegeben, ohne die entsprechenden Muttern (Abb. 6.D) zu blockieren. Den oberen Teil (Abb. 6.E) des Rahmens der Grasfangeinrichtung an den Haltern einhaken und ihn entsprechend der hinteren Platte zentrieren (Abb. 6.B). Die Position der beiden Halter (Abb. 6.F) entsprechend dem Anschlag (Abb. 6.G) einstellen, so dass bei Drehen des Rahmens der Grasfangeinrichtung der Stift (Abb. 6.H) richtig in den Sitz (Abb. 6.I) einrastet. Sicherstellen, dass der Rahmen (Abb. 6.E) gut zentriert zu der hinteren Platte ist (Abb. 6.B) und dass die Drehbewegung gleichmäßig erfolgt, wie oben angegeben, dann die Schrauben (Abb. 6.C) und die Muttern (Abb. 6.D) zur Befestigung bis zum Anschlag festziehen.

4.6 ENTFERNUNG DER FESTSTELLVORRICHTUNG ZUR EINHAKUNG DER GRASFANGEINRICHTUNG

Für den Transport ist die Feststellvorrichtung (Abb. 7.A) zur Einhakung der Grasfangeinrichtung an der hinteren Platte durch eine Sperre blockiert (Abb. 7.B). Diese Sperre muss vor der Montage der Halter der Grasfangeinrichtung entfernt werden und darf nicht mehr benutzt werden.

4.7 MONTAGE DER VORDEREN STOSSTANGE

- **Stoßstange Typ "I"**
- **Stoßstange Typ "II"**
 1. Die vordere Stoßstange (Abb. 8.A) auf dem unteren Teil des Rahmens (Abb. 8.B) mit den vier Schrauben (Abb. 8.C) montieren.

4.8 MONTAGE DER GRASFANGEINRICHTUNG

• Für Modell TC

1. Zuerst den Rahmen montieren, dazu den oberen Teil (Abb. 9.A) mit dem unteren Teil (Abb. 9.B) unter Verwendung der mitgelieferten Schrauben und Muttern (Abb. 9.C) wie angegeben verbinden. Die eckigen Platten (Abb. 9.D) und (Abb. 9.E) unter Beachtung der rechten (R↑) und linken (L↑) Ausrichtung positionieren und mit den vier gewindeformenden Schrauben (Abb. 9.F) an dem Rahmen befestigen.

2. Nur für Modelle mit elektrischer Kippvorrichtung:

Die beiden Rollen (Abb. 9.G) auf den Stiften der Halter (Abb. 9.H) montieren, dabei darauf achten, dass der Kopf zu dem Halter zeigt und mit den elastischen Ringen (Abb. 9.I) befestigen. Dann die Halter an den vorderen Rahmen (Abb. 9.B) mit den Schrauben und Muttern (Abb. 9.J) montieren.

3. Den Rahmen in die Stoffhülle (Abb. 9.K) einsetzen unter Beachtung der richtigen Positionierung entlang dem Umfang. Alle Kunststoffprofile an die Rohre des Rahmens mit Hilfe eines Schraubenziehers (Abb. 9.L) einhaken.
4. Den Griff (Abb. 9.M) in die Löcher der Abdeckung (Abb. 9.N) einführen, alles an dem Rahmen unter Verwendung der Schrauben (Abb. 9.O) wie angegeben und den hinteren gewindeformenden Schrauben (Abb. 9.P) befestigen.
5. Den Verstärkungshebel (Abb. 9.Q) mit den Schrauben und Muttern (Abb. 9.R) unter dem Rahmen anbringen, dabei den flachen Teil zu dem Rahmen ausrichten. Den Hebel zum Entleeren (Abb. 9.S) in seinen Sitz einfügen und die Stellschraube (Abb. 9.T) und die entsprechende Mutter (Abb. 9.U) montieren.

• Für Modelle TS-TX-TH

Die Montage der Grasfangeinrichtung gemäß den Anweisungen in den Anweisungsblättern, die mit dem Bauteil geliefert werden, fertig stellen.

4.9 MONTAGE DER UMKIPPHEBEL DER GRASFANGEINRICHTUNG

Die Achse der Hebel (Abb. 10.A) in der Rille der beiden Plättchen (Abb. 10.B) positionieren und im Inneren der Halter der Grasfangeinrichtung (Abb. 10.C) mit den mitgelieferten Schrauben und Muttern (Abb. 10.D) in der wie von der Abbildung angegebenen Reihenfolge befestigen. Das Ende der Stange (Abb. 10.E) des Hubzylinders an den Hebel (Abb. 10.F) anschließen durch Verwendung des Stiftes (Abb. 10.G) und die beiden elastischen Ringe (Abb. 10.H) montieren. Vor der Montage der Grasfangeinrichtung an die Halter, sicherstellen, dass die Bewegung der Kipphebel gleichmäßig erfolgt.

4.10 MONTAGE DER SEITLICHEN SCHUTZEINRICHTUNGEN DER SCHNEIDWERKZEUGBAUGRUPPE (FALLS VORGESEHEN)

Die Schutzeinrichtungen (Abb. 11.A) mit den mitgelieferten Schrauben (Abb. 11.B) und Muttern (Abb. 11.C) gemäß den Anweisungen für jeden Maschinentyp montieren.

4.11 MONTAGE DES SEITLICHEN AUSWURFDEFLEKTORS (NUR FÜR FAHRZEUGE MIT SEITENAUSWURF)

1. Von der Innenseite des seitlichen Auswurfdeflektors (Abb. 12.A) die Feder (Abb. 12.B) montieren. Dabei ist das Endstück (Abb. 12.B.1) in die Bohrung einzuführen und die Feder so zu drehen, dass sowohl die Feder (Abb. 12.B) als auch das Endstück (Abb. 12.B.2) gut in die jeweiligen Sitze eingepasst sind.
2. Den seitlichen Auswurfdeflektor (Abb. 12.A) in Übereinstimmung mit den Haltern (Abb. 12.C) der Schneidwerkzeugbaugruppe positionieren und mit Hilfe eines Schraubenziehers das zweite Endstück (Abb. 12.B.2) der Feder (Abb. 12.B) so drehen, dass es auf die Außenseite des seitlichen Auswurfdeflektors gebracht wird.
3. Den Bolzen (Abb. 12.D) in die Bohrungen der Halter (Abb. 12.C) und des seitlichen Auswurfdeflektors einsetzen und durch das Innere der Federwindungen (Abb. 12.B) durchführen, bis das gebohrte Ende aus dem am weitesten innen liegenden Halter austritt.

- Den Splint (Abb. 12.E) in das Loch (Abb. D.1) des Zapfens (Abb. 12.D) einfügen und den Zapfen so weit drehen, dass die beiden Enden (Abb. 12.E.1) des Splints (mit Hilfe einer Zange) verbogen werden können, damit er nicht abgezogen werden und das Austreten des Zapfens (Abb. 12.D) verursachen kann.

⚠ *Sich vergewissern, dass die Feder korrekt arbeitet, den seitlichen Auswurfdeflektor in abgesenkter Position fest hält und dass der Bolzen fest eingesetzt ist, so dass er nicht auf unvorhergesehene Weise austreten kann.*

WICHTIG *Bei Modellen mit möglichem seitlichen Auswurf: Sicherstellen, dass der seitliche Auswurfsschutz (Abb. 21.A) abgesenkt und durch den Sicherheitshebel verriegelt ist (Abb. 21.B).*

WICHTIG *Vor einer Demontage oder Wartung des Deflektors, den Sicherheitshebel (Abb. 21.B) schieben und den Schutz des seitlichen Auswurfs (Abb. 21.A) anheben, damit er ausgebaut werden kann.*

HINWEIS *Zum Ausbau des Deflektors die Reihenfolge des Einbauvorgangs umkehren.*

5. STEUERBEFEHLE

5.1 BREMSPEDAL

 Dieses Pedal betätigt die Bremse auf den hinteren Rollen (Abb. 13.A, 14.A)

5.2 VORWÄRTSFAHRT-PEDAL

Mit diesem Pedal wird der Antrieb für die Räder zugeschaltet und die Geschwindigkeit der Maschine in der Vorwärtsfahrt geregelt (Abb. 13.B, 14.B):



- Vorwärtsgang.** Bei Zunahme des Drucks auf das Pedal nimmt die Maschinengeschwindigkeit fortlaufend zu.
- Leerlaufposition.** Lässt man das Pedal los, kehrt dieses automatisch in die Leerlaufposition zurück.

HINWEIS *Der "Leerlauf" wird durch Einschalten der Kontrolllampe angezeigt (Abb. 16.F).*

HINWEIS *Wenn das Pedal mit der angezogener Feststellbremse betätigt wird (Abb. 13.D), stoppt der Motor.*

5.3 RÜCKWÄRTSGANG-PEDAL

Mit diesem Pedal wird der Antrieb im Rückwärtsgang zugeschaltet und die Geschwindigkeit der Maschine geregelt (Abb. 13.C, 14.C):

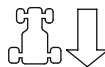

- Rückwärtsgang.** Bei Zunahme des Drucks auf das Pedal nimmt die Maschinengeschwindigkeit fortlaufend zu.

⚠ *Der Rückwärtsgang muss bei stehender Maschine eingelegt werden.*

- Leerlaufposition.** Lässt man das Pedal los, kehrt dieses automatisch in die Leerlaufposition zurück.

HINWEIS *Der "Leerlauf" wird durch Einschalten der Kontrolllampe angezeigt (Abb. 16.F).*

HINWEIS *Wenn das Pedal mit der angezogener Feststellbremse betätigt wird (Abb. 15.D), stoppt der Motor.*

5.4 FREIGABE DES HYDROSTATISCHEN ANTRIEBS

Diese Steuerung hat zwei Positionen, angegeben durch ein Schild (Abb. 13.D, 14.D):



- Antrieb eingeschaltet:** Für alle Benutzerbedingungen, während der Fahrt und des Mähens.



- Antrieb entriegelt:** Schränkt die für die manuelle Bewegung der Maschine **bei ausgeschaltetem Motor** erforderliche notwendige Anstrengung erheblich ein.



WICHTIG Um Schäden an der Antriebseinheit zu vermeiden, muss dieser Vorgang bei ausgeschaltetem Motor, mit den Pedalen (Abb. 13.B, 13.C, 14.B, 14.C) in Leerlaufposition durchgeführt werden.

• **Nur für Modell 4WD**

Das Verschieben der Maschine kann einfach nur rückwärts durchgeführt werden, auch wenn der hintere Antrieb entriegelt ist.

5.5 ZÜNDUNGSSCHALTER MIT SCHLÜSSEL

Der Schlüssel aktiviert/deaktiviert das Einschalten der Maschine

Er hat 3 Positionen (Abb. 15.A):

-  **1. Stopp-Position.** Die Maschine schaltet sofort aus.
-  **2. EIN-Position.** Alle Funktionen sind aktiviert.
-  **3. Start-Position.** Betätigt den Anlassermotor und die Maschine startet. Beim Loslassen des Zündschlüssels aus der Startposition kehrt dieser automatisch in die Position «EIN» zurück.



5.6 DROSSELKLAPPENSTEUERUNG

Regelt die Drehzahlen des Motors.

Je nach Motortyp sind zwei Arten von Drosselklappensteuerungen möglich:

- A. Typ "I" mit getrennter Choke-Steuerung** (Abb. 15.B + Abb. 15.C)
- B. Typ "II"** (Abb. 15.B)

Die angegebenen Positionen entsprechen :

-  **1. Choke-Steuerung - Kaltstart.** (wenn vorgesehen) Wird verwendet zum Kaltstart des Motors. Die Position "CHOKE" bewirkt eine Anreicherung des Gemischs und darf nur für den notwendigen Zeit benutzt werden.
-  **2. Höchste Motordrehzahl.** Immer für den Start der Maschine, dessen Betrieb und während des Mähens verwenden.
-  **3. Niedrigste Motordrehzahl.** Wird verwendet, wenn der Motor während der Haltephasen warm genug ist.

HINWEIS Beim Fahren eine Position zwischen «Schildkröte » und «Hase» wählen.

HINWEIS Einige Modelle sind mit einem System ausgestattet, das die Choke-Position im Vergaser beim Anlassen des Motors und beim Heizen automatisch kontrolliert.

5.7 HEBEL DER FESTSTELLBREMSE

Die Feststellbremse verhindert, dass sich die Maschine in Parkstellung bewegt.

Der Bremshebel hat zwei Positionen (Abb. 15.D):



1. Bremse gelöst. Zum Lösen der Feststellbremse das Pedal drücken (Abb. 13.A, 14.A). Der Hebel wird auf die ausgekuppelte Bremsposition zurück gebracht.



2. Bremse angezogen. Zum Anziehen der Feststellbremse das Pedal bis zum Anschlag drücken (Abb. 13.A, 14.A) und den Hebel zu der Position der angezogenen Bremse bringen; Wenn man den Fuß vom Pedal nimmt, bleibt dies in der abgesehenen Position blockiert.

5.8 SCHEINWERFERSCHALTER



Die Taste (Abb. 15.E) steuert das Einschalten der Scheinwerfer, wenn der Schlüssel (Abb. 15.A) sich in Position «EIN» befindet.

5.9 EINSCHALTEN UND AUSSCHALTEN DER SCHNEIDWERKZEUGE

Diese Steuerung ermöglicht das Einschalten der Schneidwerkzeuge durch eine Elektromagnetkupplung:



1. Schneidwerkzeuge eingeschaltet. Pilzschalter gezogen (Abb. 15.F.1) oder Taste gedrückt (Abb. 15.F.2).



2. Schneidwerkzeuge ausgeschaltet. Pilzschalter gedrückt (Abb. 15.F.1) oder Taste gelöst (Abb. 15.F.2).



⚠ Durch Ausschalten der Schneidwerkzeuge wird gleichzeitig die Bremse aktiviert, die für einige Sekunden die Drehung anhält.

HINWEIS Der Zustand der "eingeschalteten Schneidwerkzeuge" wird durch Einschalten der Kontrolllampe angezeigt (Abb. 16.A).

HINWEIS Wenn die Schneidwerkzeuge eingeschaltet werden, ohne dass die vorgesehenen Sicherheitsbedingungen erfüllt sind, schaltet sich der Motor aus und kann nicht angelassen werden (siehe Abs. 6.2.2)

5.10 FREIGABETASTE SCHNEIDEN IM RÜCKWÄRTSGANG



Durch gedrückt halten der Taste (Abb. 15.G) kann bei eingeschalteten Schneidwerkzeugen rückwärts gefahren werden, ohne einen Motorstopp zu erzeugen.

5.11 STEUERUNGEN FÜR DIE HÖHENEINSTELLUNG DER SCHNEIDWERKZEUGBAUGRUPPE

• Steuerung mit Hebel

Mit diesem Hebel wird die Schneidwerkzeugbaugruppe angehoben und gesenkt, die 7 verschiedene Schnitthöhen haben kann (Abb. 15.H).



Die sieben Positionen sind auf dem entsprechenden Schild mit den Zahlen von «1» bis «7» angezeigt und entsprechen ebenso vielen Schnitthöhen zwischen 3 und 9 cm.



Um von einer Position zu einer anderen zu gehen, die Entriegelungstaste auf dem Ende drücken.

• Steuerung mit Hebel und Griff

Mit dem Hebel (Abb. 15.H) wird die Schneidwerkzeugbaugruppe angehoben und gesenkt.

- **Position «A»**
Angehobene Schneidwerkzeugbaugruppe.
- **Position «B»**
Abgesenkte Schneidwerkzeugbaugruppe.

Der Griff (Abb. 15.I) ermöglicht die Positionierung der Schneidwerkzeugbaugruppe mit 9 Höhen, entsprechend der Schnitthöhen zwischen 2 und 10 cm.

1. Den Hebel (Abb. 15.H) in Position «A» bringen.
2. Die Schnitthöhe mit dem Griff einstellen (Abb. 15.I).
3. Den Hebel (Abb. 15.H) in Position «B» bringen und die Schneidwerkzeugbaugruppe positioniert sich automatisch in der vorgegebenen Höhe.

HINWEIS Den Hebel (Abb. 15.H) während dem Fahren und dem Transport in Position «A» bringen.

5.12 VORRICHTUNG FÜR DAS BEIBEHALTEN DER GESCHWINDIGKEIT (CRUISE CONTROL)

Diese Vorrichtung ermöglicht das Beibehalten der gewünschten Geschwindigkeit im Vorwärtslauf, ohne dass das Pedal gedrückt gehalten werden muss (Abb. 13.B, 14.B). Die Pilzsteuerung hat zwei Positionen:



1. **Gedrückt.** Vorrichtung ausgeschaltet (nicht aktiv)



2. **Gezogen.** Vorrichtung eingeschaltet (aktiv)

- Durch Einschalten der Vorrichtung während dem Vorwärtslauf, behält die Maschine die in diesem Moment erreichte Geschwindigkeit ein, ohne das Pedal zu betätigen (Abb. 13.B, 14.B).
- Im Rückwärtsgang kann die Vorrichtung nicht eingeschaltet werden.
- Bei eingeschalteter Vorrichtung kann das Rückwärtsgang-Pedal nicht betätigt werden (Abb. 13.C, 14.C).

HINWEIS Beim Hochfahren oder Runterfahren kann die Geschwindigkeit entsprechend der auf der Ebene eingestellten Geschwindigkeit geändert werden.

Um die Vorrichtung auszuschalten und die Steuerung der Geschwindigkeit mit dem Pedal wieder einzustellen (Abb. 13.B, 14.B) einfach wie folgt vorgehen:

- Das Pedal drücken (Abb. 13.B, 14.B);
oder
- das Bremspedal drücken (Abb. 13.A, 14.A).

In beiden Fällen kehrt die Pilzsteuerung automatisch in die Position «Gedrückt» zurück.

WICHTIG *Stets vermeiden die Pilzsteuerung zu betätigen, um die Vorrichtung auszuschalten.*

5.13 ZÄHLER (WENN VORGESEHEN)

Der Zähler (Abb. 15.K) aktiviert sich jedes Mal, wenn der Schlüssel (Abb. 15.A) in die Position «EIN» gebracht wird und gibt die Betriebsstunden des Motors an.

5.14 HILFSSTECKDOSE FÜR ANBAUGERÄTE

Ermöglicht den Anschluss der elektrischen Geräte, die durch 12 Volt Gleichstrom versorgt werden können, mit maximaler Leistung von 50 Watt, ausgestattet mit einem speziellen Steckerstift (für Automobile) (Abb. 15.M).

- Die Steckdose steht nur unter Spannung, wenn der Schlüssel (Abb. 15.A) in Position «EIN» ist.

5.15 STEUERUNG ZUM KIPPEN DER GRASFANGEINRICHTUNG

• Manuelle Steuerung

Das Kippen der Grasfangeinrichtung zum Entleeren erfolgt durch den Hebel (Abb. 15.L), der aus seinem Sitz entnommen werden kann

• Elektrische Steuerung

- Das Kippen der Grasfangeinrichtung zur Entleerung erfolgt durch Drücken der Taste (Abb. 15.N), indem sie bis zum Stopp des Steuerungsmotors gedrückt wird.
- Die Grasfangeinrichtung kehrt in die Arbeitsposition zurück durch Drücken der Taste (Abb. 15.O), indem sie gedrückt gehalten wird, bis zum Einhaken der Feststellvorrichtung und zum Stopp des Steuerungsmotors.

5.16 DISPLAY TYP "I" UND AKUSTISCHE ANZEIGEN

Bei Einstecken des Schlüssels in Position «EIN», aktivieren sich alle Kontrolllampen gleichzeitig für etwa eine halbe Sekunde (mit einem kurzen akustischen Signal), um den korrekten Betrieb anzuzeigen. Danach zeigen die Kontrolllampen Folgendes an:



Kontrolllampe leuchtet: die Schneidwerkzeuge sind eingeschaltet (Abb. 16.A).



Kontrolllampe leuchtet: die Feststellbremse ist eingerückt (Abb. 16.B).



Kontrolllampe leuchtet: kein Bediener anwesend (Abb. 16.C).



Kontrolllampe blinkt: Kraftstoffstand auf Reserve (Abb. 16.D).



Kontrolllampe blinkt: Weist auf Anomalien bei der Motorschmierung hin (Abb. 16.E). Den Motor sofort abstellen, den Ölstand prüfen und ein autorisiertes Kundendienstzentrum kontaktieren.



Kontrolllampe leuchtet: Die Grasfangeinrichtung oder der hinteren Auswurfschutz fehlt (Abb. 16.F).



Kontrolllampe leuchtet: bei laufendem Motor ladet die Batterie nicht richtig (Abb. 16.G).

Kontrolllampe blinkt vor dem Anlassen: die Batterie befindet sich nicht in einem Zustand, der das Anlassen des Motors erlaubt. Ein autorisiertes Kundendienstzentrum kontaktieren (Abb. 16.G).

Kontrolllampe leuchtet: der Leerlauf ist eingelegt (Abb. 16.H).



• Akustische Anzeigen

Es gibt zwei Typen von akustischem Signal:

1. Dauerhaftes akustisches Signal:
 - Die Schutzeinrichtung der elektronischen Karte hat ausgelöst.
 - Der Motor ist seit über 30 Sekunden abgeschaltet, der Schlüssel ist auf «EIN» gestellt.
2. Aussetzendes akustisches Signal:
 - Die Grasfangeinrichtung ist voll.

5.17 DISPLAY TYP "II" UND AKUSTISCHE ANZEIGEN

Bei Einstecken des Schlüssels in Position «EIN», aktivieren sich alle Symbole gleichzeitig für etwa eine halbe Sekunde (mit einem kurzen akustischen Signal), um den korrekten Betrieb anzuzeigen; dann geht das Display in die Funktion "Zähler".

Danach zeigen die Kontrolllampen Folgendes an:



Kontrolllampe leuchtet: die Schneidwerkzeuge sind eingeschaltet (Abb. 16.A).



Kontrolllampe leuchtet: die Feststellbremse ist eingerückt (Abb. 16.B).



Kontrolllampe leuchtet: kein Bediener anwesend (Abb. 16.C).

Einfache Kraftstoff-

Kontrolllampe (Abb. 16.D).



Kontrolllampe blinkt: Kraftstoffstand auf Reserve

Kraftstoff-Kontrolllampe mit Füllstandanzeige (Abb. 16.D).

Die Kontrolllampe zeigt den Kraftstoffstand im Tank nach folgendem Kriterium an:



Der Kraftstoffstand befindet sich zwischen voll und ca. Hälfte des Tanks.



Der Kraftstoffstand befindet sich zwischen ca. der Hälfte des Tanks und Reserve.



Der Kraftstoffstand ist auf Reserve

HINWEIS Die Reserve beträgt etwa 2 Liter Kraftstoff, ausreichend für etwa 30-40 Minuten Arbeit.



Kontrolllampe blinkt: Weist auf Anomalien bei der Motorschmierung hin (Abb. 16.E). Den Motor sofort abstellen, den Ölstand prüfen und ein autorisiertes Kundendienstzentrum kontaktieren.



Kontrolllampe leuchtet: Die Grasfangeinrichtung oder der hinteren Auswurfschutz fehlt (Abb. 16.F) (nur bei Modellen mit Sammelvorrichtung hinten).



Kontrolllampe leuchtet: bei laufendem Motor ladet die Batterie nicht richtig (Abb. 16.G).

Kontrolllampe blinkt vor dem Anlassen: die Batterie befindet sich nicht in einem Zustand, der das Anlassen des Motors erlaubt. Ein autorisiertes Kundendienstzentrum kontaktieren (Abb. 16.G).



Kontrolllampe leuchtet: der Leerlauf ist eingelegt (Abb. 16.H).

• Betriebsoptionen

Für den geordneten Zugriff auf die Betriebsoptionen die Taste «MODE» drücken.



Stundenzähler (Abb. 16.I). gibt die Gesamtzahl der Betriebsstunden des Motors an.



Voltmeter (Abb. 16.O). Gibt den Ladezustand der Batterie an.



Drehzahlmesser (Abb. 16.K) Gibt die Motordrehzahl durch Zahlen oder durch eine Reihe von Sternchen an, die Folgendes bedeuten:

Angezeigter Wert:

< 1600	Leerlauf
< 2500	Geschwindigkeit beim Fahren
> 2500	Geschwindigkeit beim Schnitt
*	Leerlauf
(**)	
**	Geschwindigkeit beim Fahren

Geschwindigkeit
beim Schnitt

HINWEIS *Das Blinken gibt an, dass die Drehzahl des Motors nicht dem Schnitt des Grasses angemessen ist.*



Uhr (falls vorgesehen) (Abb. 16.L) Gibt die Uhrzeit im Modus 24 Stunden/Tag an.

Die Einstellung wird mit dem Schlüssel in Position «EIN», bei ausgeschaltetem Motor, gemäß dem folgenden Vorgang durchgeführt:

- Die Taste «MODE» mehrmals drücken, bis das Uhrensymbol angezeigt wird.
- Die Taste «MODE» gedrückt halten, bis die ersten beiden Ziffern (Stunde) blinken.
- Zum Erhöhen oder Verringern des Wertes um eine Einheit eine der beiden seitlichen Tasten (Abb. 16.K,L) drücken.
- Die Taste «MODE» gedrückt halten, bis die anderen beiden Ziffern (Minuten) blinken.
- Zum Erhöhen oder Verringern des Wertes um eine Einheit eine der beiden seitlichen Tasten drücken.
- Zum Beenden der Einstellung die Taste «MODE» drücken.

HINWEIS *Die Uhr wird durch eine Pufferbatterie versorgt; wenn diese leer ist, muss ein autorisiertes Kundendienstzentrum kontaktiert werden.*

• Akustische Anzeigen

Es gibt zwei Typen von akustischem Signal:

- | | |
|-------------------------------------|---|
| 1. Dauerhaftes akustisches Signal: | • Die Schutzeinrichtung der elektronischen Karte hat ausgelöst. |
| | • Der Motor ist seit über 30 Sekunden abgeschaltet, der Schlüssel ist auf «EIN» gestellt. |
| 2. Aussetzendes akustisches Signal: | • Die Grasfangeinrichtung ist voll. |

5.18 DISPLAY TYP "III" UND AKUSTISCHE ANZEIGEN

Bei Einstecken des Schlüssels in Position «EIN», aktivieren sich alle Icons gleichzeitig für etwa eine halbe Sekunde (mit einem kurzen akustischen Signal), um den korrekten Betrieb anzuzeigen.

Danach zeigen die Icons Folgendes an:



Icon eingeschaltet: die Scheidwerkzeuge sind eingeschaltet (Abb. 16.A).



Icon eingeschaltet: die Feststellbremse ist eingerückt (Abb. 16.B).



Kontrolllampe leuchtet: kein Bediener anwesend (Abb. 16.C).

Kraftstoff-Icon mit Füllstandanzeige (Abb. 16.D).

Das Icon zeigt den Kraftstoffstand im Tank nach folgendem Kriterium an:



Der Kraftstoffstand befindet sich zwischen voll und ca. der Hälfte des Tanks.



Der Kraftstoffstand befindet sich zwischen ca. der Hälfte des Tanks und der Reserve.



Der Kraftstoffstand ist auf Reserve

HINWEIS *Die Reserve beträgt etwa 2 Liter Kraftstoff, ausreichend für etwa 30-40 Minuten Arbeit.*



Icon leuchtet: Weist auf Anomalien bei der Motorschmierung hin (Abb. 16.E). Den Motor sofort abstellen, den Ölstand prüfen und ein autorisiertes Kundendienstzentrum kontaktieren.



Icon leuchtet: Die Grasfangeinrichtung oder der hinteren Auswurfschutz fehlt (Abb. 16.F) (nur bei Modellen mit Sammelvorrichtung hinten).



Icon leuchtet: Die Grasfangeinrichtung ist voll und muss entleert werden (Abb. 16.F) (nur bei Modellen mit Sammelvorrichtung hinten).

Batterie-Icon mit Ladestandanzeige (Abb. 16.G).



Icon leuchtet: Die Batterie wird gerade aufgeladen.



Icon leuchtet: Der Spannungspegel der Batterie ist optimal.



Icon leuchtet bei ausgeschaltetem Motor: Zeigt an, dass die Batterie aufgeladen werden muss

Icon leuchtet bei laufendem Motor: Weist auf eine Anomalie beim Laden der Batterie hin



Icon blinkt: Die Batterie befindet sich nicht in einem Zustand, der das Anlassen des Motors erlaubt. Daher muss ein autorisiertes Kundendienstzentrum kontaktiert werden.



Icon leuchtet: der Leerlauf ist eingelegt (Abb. 16.H).



Stundenzähler (Abb. 16.I.) gibt die Gesamtzahl der Betriebsstunden des Motors an.



Scheinwerfer (Abb. 16.P). Icon leuchtet: Zeigt an, dass die Scheinwerfer eingeschaltet sind.



Wartung erforderlich (Abb. 16.Q). Icon leuchtet: Periodische Wartungsanzeige. Die zu befolgenden Wartungsarbeiten werden in Kap. 13 beschrieben. Das Icon leuchtet alle 50 Betriebsstunden eine Stunde lang auf.



Grüner Bereich (Abb. 16.R). Die Motordrehzahl ist für einen optimalen Grasschnitt geeignet.

• Akustische Anzeigen

Es gibt zwei Typen von akustischem Signal:

- | | |
|--|--|
| <p>1. Dauerhaftes akustisches Signal:</p> | <ul style="list-style-type: none"> • Die Schutzeinrichtung der elektronischen Karte hat ausgelöst. • Der Motor ist seit über 30 Sekunden abgeschaltet, der Schlüssel ist auf «EIN» gestellt. |
| <p>2. Aussetzendes akustisches Signal:</p> | <ul style="list-style-type: none"> • Die Grasfangeinrichtung ist voll. |

6. GEBRAUCH DER MASCHINE

! Die zu befolgenden Sicherheitsnormen werden in Kap. 2 beschrieben. Diese Angaben müssen sehr genau berücksichtigt werden, um schwere Gefahren und Risiken zu vermeiden.

6.1 VORBEREITENDE ARBEITSSCHRITTE

Vor dem Beginn der Arbeit muss man eine Reihe von Kontrollen und Arbeiten durchführen, um sicherzustellen, dass die besten Ergebnisse erzielt und maximale Sicherheit erreicht wird.

1. Die Maschine in die horizontale Position bringen und gut auf dem Boden abstützen;
2. Die Maschine in die am besten geeignete Betriebsart für die durchzuführende Arbeit bringen (Abs. 6.1.4);

6.1.1 Tanken und Öl einfüllen

WICHTIG Die Maschine wird ohne Motoröl und Kraftstoff geliefert.

Vor der Verwendung der Maschine das Vorhandensein von Kraftstoff und den Ölstand kontrollieren (Abs. 7.2, Abs. 7.3). Für die Nachfüllmodalitäten und Vorsichtsmaßnahmen von Kraftstoff und das Nachfüllen von Öl befolgen Sie die Gebrauchsanweisungen auf (Abs. 7.2, Abs. 7.3) auf dem Motorhandbuch.

6.1.2 Einstellung des Sitzes

Der Sitz ist verschiebbar und verstellbar in sechs verschiedenen Positionen. Die Einstellung wird durch Heben des Griffs (Abb. 17.A) und durch Schieben des Sitzes bis zum Einrasten in der gewünschten Position durchgeführt.

6.1.3 Reifendruck

Der korrekte Reifendruck ist eine wesentliche Voraussetzung für die perfekte Ausrichtung der Schneidwerkzeugbaugruppe und folglich, um einen gleichmäßig gemähten Rasen zu bekommen.

1. Die Schutzkappen ausschrauben.
2. Die Ventile mit einem Druckluftanschluss verbinden, der mit einem Druckmesser (Abb. 18) versehen ist.
3. Den Druck nach der in der Tabelle "Technische Daten" gezeigten Werte einstellen.

6.1.4 Vorbereitung der Maschine beim Betrieb

HINWEIS Diese Maschine ermöglicht das Mähen des Rasens mit verschiedenen Modi; vor Arbeitsbeginn sollte die Maschine entsprechend der gewünschten Schnittart eingestellt werden.

a. Vorbereitung für das Mähen und Sammeln des Grasses in der Grasfangeinrichtung (nur für Modelle mit Sammelvorrichtung hinten).

- Die Grasfangeinrichtung (Abb. 19.A) an den Haltern (Abb. 19.B) einhaken und entsprechend der hinteren Platte zentrieren, so dass die beiden Markierungen übereinstimmen (Abb. 19.B).
- Sich vergewissern, dass sich das untere Rohr der Öffnung der Grasfangeinrichtung in den dafür bestimmten Haken der Feststellvorrichtung (Abb. 19.C) einhakt.
- Wenn das Einhängen schwierig oder zu locker ist, die Rückstellfeder einstellen (siehe 8.9).

b. Vorbereitung für das Mähen und den hinteren Auswurf des Grasses (nur für Modelle mit Sammelvorrichtung hinten) (wenn vorgesehen):

- Falls man ohne Grasfangeinrichtung arbeiten will, steht auf Wunsch ein Kit hinterer Auswurfschutz (Abb. 20; Kap. 15.7) zur Verfügung, der an der hinteren Platte zu befestigen ist, wie in den entsprechenden Anweisungen angegeben.

c. Vorbereitung für das Mähen und Feinschnitt des Grasses

- Wenn man das Gras mähen, es fein hacken und auf dem Rasen liegen lassen wollte, ist auf Anfrage ein "Mulching"-Set verfügbar (Kap. 15.1). Es muss wie in den entsprechenden Anweisungen angegeben, angebracht werden.

⚠ Bei den Modellen mit seitlichem Auswurf sicherstellen, dass die Verstärkung des seitlichen Auswurfs montiert ist (Abb. 22.A) (wenn vorgesehen).

d. Vorbereitung für das Mähen und den seitlichen Auswurf des Grasses (nur für Fahrzeuge mit Seitenauswurf):

- Stets sicherstellen, dass die interne Feder des Deflektors (Abb. 21.A) und der Sicherheitshebel (Abb. 21.B) einwandfrei funktionieren und den Deflektor stabil in der abgesenkten Position halten.

- Bei Mähen unter besonders schwierigen Bedingungen (hohes oder nasses Gras) wird empfohlen, die Verstärkung des seitlichen Auswurfs zu entfernen (Abb. 22.A) (wenn vorgesehen).
- Um die Verstärkung zu entfernen, die Schrauben abschrauben (Abb. 22.B) indem der Deflektor des seitlichen Auswurfs gehoben wird (Abb. 22.C).

⚠ Bei seitlichen Stößen ohne montierte Verstärkung (Abb. 22.A) könnte sich die Schneidwerkzeugbaugruppe verformen.

⚠ Sicherstellen, dass die Verstärkung des seitlichen Auswurfs nach der Verwendung wieder montiert wird.

6.1.5 Positionierung der Schnittschutz-Rädchen

Die Aufgabe der Schnittschutz-Rädchen ist, Risse im Rasenteppich zu vermeiden, die verursacht werden, wenn der Rand der Schneidwerkzeugbaugruppe über unebene Böden streift. Die Rädchen wie angegeben positionieren (Abs. 7.4).

6.2 SICHERHEITSKONTROLLEN

Außerdem folgende Sicherheitskontrollen ausführen und überprüfen, dass die Ergebnisse mit denen der Tabellen übereinstimmen.

⚠ Immer die Sicherheitskontrollen vor der Verwendung ausführen.

6.2.1 Allgemeine Sicherheitskontrolle

Gegenstand	Ergebnis
Batterie	Keine Beschädigungen an ihrer Hülle, am Deckel oder an den Klemmen.
Hinterer Auswurfschutz, Fangeinrichtung	Vollständig. Kein Schaden. Korrekt montiert.
Seitlicher Auswurfschutz, Ansaugitter	Vollständig. Kein Schaden. Korrekt montiert.
Kraftstoffanlage und Verbindungen.	Kein Verlust.
Stromkabel.	Die gesamte Isolierung ist intakt. Kein mechanischer Schaden.
Ölkreislauf	Kein Verlust. Kein Schaden.

Sicherheitseinrichtungen	Agieren, wie beschrieben im Abs. 6.2.2.
--------------------------	---

6.2.2 Kontrolle der Sicherheitseinrichtungen

Die Sicherheitseinrichtungen lösen nach zwei Kriterien aus:

- A. das Anlassen des Motors verhindern, wenn nicht alle Voraussetzungen für die Sicherheit gegeben sind;
- B. den Motor ausschalten, wenn auch nur eine der Sicherheitsbedingungen ausfällt.

Tätigkeit	Ergebnis
1. Getriebe im "Leerlauf"; 2. Schneidwerkzeuge ausgeschaltet; 3. Sitzender Bediener.	Der Motor schaltet ein
der Benutzer den Sitz verlässt	Der Motor schaltet aus
Bei eingeschalteten Schneidwerkzeugen, wenn die Grasfangeinrichtung angehoben oder der hintere Auswurfschutz abgenommen wird (<i>nur für Modelle mit Sammelvorrichtung hinten</i>).	Der Motor schaltet aus
wenn die Feststellbremse angezogen wird, ohne dass die Schneidwerkzeuge ausgeschaltet wurden	Der Motor schaltet aus
wenn die Drehzahländerung bewirkt oder das Antriebspedal mit angezogener Feststellbremse betätigt wird	Der Motor schaltet aus
wenn der Rückwärtsgang wird mit den eingeschalteten Schnittvorrichtungen ausgelöst wird, ohne die Freigabetaste gedrückt zu halten (Abs. 5.10)	Der Motor schaltet aus
Die Maschine nach vorne und hinten auslösen und die Leerlaufposition einfügen/ Antriebspedal loslassen (Abs. 5.2; Abs. 5.3)	Die Maschine hält an.
Das Bremspedal betätigen (Abs. 5.1)	Die Maschine hält an.
Test-Erprobung	Keine anormale Vibration. Kein anormales Geräusch

⚠ Wenn irgendeines der Ergebnisse von den Angaben der folgenden Tabellen abweicht, die Maschine nicht verwenden! Sich bei einem Kundendienstzentrum für die erforderlichen Kontrollen und die Reparatur wenden.

WICHTIG Immer beachten, dass die Sicherheitseinrichtungen ein Anlassen des Motors verhindern, falls die Sicherheitsbedingungen

nicht eingehalten werden. In diesen Fällen muss man, nachdem die Voraussetzungen für das Anlassen geschaffen worden sind, den Zündschlüssel (Abb. 15.A) in die Stopp-Position zurückstellen, ehe man den Motor erneut anlässt.

6.3 BETRIEB AN HÄNGEN

Die Grenzwerte berücksichtigen, die in der Tabelle "Technische Daten" und in der "Abb. 24", je nach Gangrichtung, angegeben sind.

Beachten Sie, dass es keinen "sicheren" Hang gibt. Das Fahren auf Hängen erfordert besondere Aufmerksamkeit. Um zu vermeiden, dass die Maschine kippt oder man die Kontrolle verliert:

- Niemals quer zum Hang mähen. An Hängen muss in Richtung des Gefälles aufwärts/abwärts und nicht quer gefahren werden. Bei Richtungswechsel ist sehr darauf zu achten, dass die hangaufwärts gerichteten Räder nicht auf Hindernisse stoßen (Steine, Äste, Wurzeln usw.), die ein seitliches Abrutschen, Umstürzen oder den Verlust der Kontrolle über die Maschine verursachen könnten.
- Bei Bergauf- oder Bergabfahrten nicht ruckartig anhalten oder anfahren;
- Den Antrieb leicht und besonders vorsichtig einlegen, um zu vermeiden, dass die Maschine aufsteigt.
- Geschwindigkeit verringern:
 - Vor jedem Richtungswechsel und in engen Kurven
 - vor einem Hang, besonders nach unten
- Niemals den Rückwärtsgang einlegen, um beim Bergabfahren die Geschwindigkeit zu reduzieren: Dies könnte besonders bei rutschigem Untergrund zu einem Verlust der Fahrzeugkontrolle führen.
- Immer die Feststellbremse einlegen, wenn man die Maschine abstellt und unbewacht lässt.
- An Abhängen ohne Betätigung des Antriebspedals fahren, um den Bremsseffekt des hydrostatischen Antriebs zu nutzen, wenn der Antrieb nicht eingeschaltet ist

6.4 INBETRIEBNAHME

1. Den Kraftstoffhahn öffnen (Abb. 25.A) (wenn vorgesehen).
 2. Sich auf den Fahrersitz begeben.
 3. Den Schalthebel in die Leerlaufposition («N») bringen (Abs. 5.2; Abs. 5.3).
 4. Die Schneidwerkzeuge ausschalten (Abs. 5.9).
 5. Feststellbremse ziehen (Abs. 5.7).
 6. Die Drosselklappensteuerung auf die Position mit höchster Drehzahl "Hase" bringen (Abs. 5.6).
-
7. **Beim Kaltstart:** Die Choke-Steuerung (Abs. 5.6) (falls vorgesehen) aktivieren
-
8. Den Schlüsselschalter einstecken und in die Einschaltposition drehen, um den Stromkreis einzuschalten. 2 Sekunden warten

und ihn in die Position der Inbetriebnahme bringen, um den Motor zu starten.

9. Den Zündschlüssel nach dem Anspringen des Motors loslassen.

10. Beim Kaltstart, sobald sich der Motor normal dreht:

- 10a.** Die Choke-Steuerung (Abs. 5.6, Typ "II") ausschalten, indem die Drosselklappensteuerung auf die Position mit höchster Drehzahl "Hase" gebracht wird (wenn vorgesehen).
- 10b.** Die Choke-Steuerung (Abs. 5.6, Typ "I") ausschalten (wenn vorgesehen).

HINWEIS Die Verwendung der Choke-Steuerung bei bereits warmem Motor kann die Zündkerze verschmutzen und den unregelmäßigen Lauf des Motors zur Folge haben.

11. Wenn der Motor läuft, den Gashebel in die Stellung «Schildkröte» bringen.

HINWEIS Falls beim Anlassen Schwierigkeiten auftreten sollten, den Anlasser nicht zu lange betätigen, um zu vermeiden, dass sich die Batterie entlädt und der Motor absäuft. Den Zündschlüssel in die Stopp-Position zurückstellen, einige Minuten warten und dann den Vorgang wiederholen. Falls die Störung andauern sollte, verweisen wir auf Kapitel «14» des vorliegenden Handbuchs und auf die Gebrauchsanweisung des Motors.

6.5 ARBEIT

6.5.1 Fahren der Maschine

Während des Fahrens:

- Die Schneidwerkzeuge ausschalten (Abs. 5.9);
- die Schneidwerkzeugbaugruppe in die oberste Stellung bringen (Abs. 5.11);
- die Drosselklappensteuerung in eine Position zwischen der Mindestdrehzahl «Schildkröte» und Höchstdrehzahl «Hase» bringen.
- die Feststellbremse durch Lösen des Bremspedals ausschalten (Abs. 5.7).
- das Antriebspedal (Abs. 5.2) in Richtung "Vorwärtsfahrt" drücken und die gewünschte Geschwindigkeit durch schrittweises Erhöhen des Drucks auf das Pedal und Betätigen der Drosselklappe erreichen.

 **Die Zuschaltung des Antriebs muss nach den beschriebenen Modalitäten (Abs. 5.2) erfolgen, um zu vermeiden, dass ein zu abruptes Zuschalten die Maschine aufsteigen lässt und man dadurch die Kontrolle über das Fahrzeug verliert, besonders auf Hängen.**

6.5.2 Bremsen

Zuerst die Geschwindigkeit der Maschine verlangsamen, indem die Motordrehzahl verringert wird, dann das Bremspedal drücken (Abs. 5.1), um die Geschwindigkeit zu verringern, bis zum Stopp. Eine merkliche Verlangsamung der Maschine erzielt man bereits beim Loslassen des Antriebspedals (Abs. 5.2).

6.5.3 Rückwärtsgang

WICHTIG Der Rückwärtsgang muss bei stehender Maschine eingelegt werden.

1. Das Pedal betätigen (Abs. 5.1), bis die Maschine anhält;
2. den Rückwärtsgang starten, indem das Antriebspedal in Richtung Rückwärtsgang gedrückt wird (Abs. 5.3).

6.5.4 Mähen des Grasses

Für die Arbeit mit der Maschine wie im Folgenden beschrieben vorgehen:

1. Den Gashebel in Position der Höchstdrehzahl ("Hase") drücken. Während des Maschineneinsatzes wird immer diese Position verwendet.
2. die Schneidwerkzeugbaugruppe in die oberste Stellung bringen;
3. die Schneidwerkzeuge einschalten (Abs. 5.9) nur auf der Rasenfläche, nicht auf Kies oder in zu hohem Gras einschalten;
4. Die Fahrt und das Mähen in dichtem Gras stufenweise und besonders vorsichtig starten, wie bereits zuvor beschrieben;
5. Die Fahrgeschwindigkeit und die Schnitthöhe (Abs. 5.11) an den Rasenzustand (Höhe, Dichte und Feuchtigkeit des Gras) und an die zu mähende Menge anpassen;
6. Das Aussehen des Rasens verbessert sich, wenn immer mit derselben Höhe und abwechselnd in die beiden Richtungen gemäht wird (Abs. 27).

WICHTIG Um mit eingeschalteten Schneidwerkzeugen rückwärts fahren zu können, muss die Freigabetaste Schneiden im Rückwärtsgang (Abs. 5.10) gedrückt gehalten werden, damit der Motor nicht stoppt.

In jedem Fall muss man die Geschwindigkeit jedes Mal dann vermindern, wenn man ein Abfallen der Motordrehzahl feststellt. Man muss sich bewusst sein, dass man niemals einen guten Schnitt des Rasens erzielt, wenn die Fahrgeschwindigkeit in Bezug auf die Menge des zu mähenden Grasses zu hoch ist.

Die Schneidwerkzeuge ausschalten und die Schneidwerkzeugbaugruppe in die oberste Stellung bringen:

- Während des Wechsels der Arbeitsbereiche
- zum Überqueren von graslosen Flächen
- Jedes Mal, wenn ein Hindernis überwunden werden soll.

6.5.5 Tipps für einen schönen Rasen

- Damit der Rasen schön, grün und weich bleibt, muss man gleichmäßig mähen. Der Rasen kann aus verschiedenen Grasarten bestehen. Bei häufigem Mähen wachsen Gräser, die viele Wurzeln bilden, mehr und es entsteht ein dichter Rasen; umgekehrt entwickeln sich bei unregelmäßigem Mähen hauptsächlich hohe Gräser und Unkraut (Kleeblatt, Gänseblümchen usw.) Die Mähfrequenz muss im Verhältnis zum Wachstum des Grasses erfolgen, um zu vermeiden, dass das Gras zwischen einem Schnitt und dem anderen zu stark wächst.
- Die optimale Höhe eines gepflegten Rasens beträgt ca. 4-5 cm, und bei jedem Mähen sollte dieser um nicht mehr als 1/3 der Gesamthöhe gekürzt werden. Wenn das Gras sehr hoch ist, ist es besser, in zwei Durchgängen in einem Abstand von einem Tag zu mähen, der erste mit Schneidwerkzeug in maximaler Höhe, der zweite mit der gewünschten Höhe (Abb. 26).
- Ein zu tiefer Schnitt führt zu Rissen und freien Stellen in dem Rasenteppich, mit einem "fleckigen" Aussehen.
- In den warmen und trockenen Jahreszeiten ist es zweckmäßig, das Gras etwas höher wachsen zu lassen, um das Austrocknen des Bodens zu vermindern.
- Es ist immer empfehlenswert, das Gras zu mähen, wenn es trocken ist. Das Gras nicht mähen, wenn es nass ist; dies kann die Effizienz der Drehvorrichtung für das Gras reduzieren und zu Rissen in dem Rasenteppich führen.
- Die Schneidwerkzeuge müssen in gutem Zustand und gut geschliffen sein, damit der Schnitt sauber wird, ohne Ausfransungen, die zu einem Vergilben der Spitzen führen würden.
- Der Motor muss mit maximaler Drehzahl laufen, um einen sauberen Schnitt des Rasens zu erzielen und um dem geschnittenen Gras einen wirkungsvollen Schub durch den Auswurfkanal zu verleihen.
- Wenn der Auswurfkanal mit Gras zu verstopfen droht, ist es angebracht, die Fahrgeschwindigkeit zu vermindern, denn sie kann im Hinblick auf den Zustand des Rasens zu hoch sein. Wenn das Problem anhält, sind schlecht geschärfte Schneidwerkzeuge oder verformte Flügelprofile wahrscheinliche Ursachen.
- Besondere Vorsicht ist beim Mähen in der Nähe von Sträuchern und niedrigen Bordsteinen geboten, welche die waagrechte Ausrichtung der Schneidwerkzeugbaugruppe beeinträchtigen und deren Rand, sowie die Schneidwerkzeuge beschädigen könnten.

6.5.6 Entleerung der Grasfangeinrichtung (nur für Modelle mit Sammelvorrichtung hinten)

HINWEIS *Das Entleeren der Grasfangeinrichtung darf nur bei ausgeschalteten Schneidwerkzeugen durchgeführt werden, andernfalls würde der Motor abschalten.*

- Die Grasfangeinrichtung nicht zu voll werden lassen, um zu vermeiden, dass der Auswurfkanal verstopft wird.
- Ein akustisches Signal zeigt an, wenn die Grasfangeinrichtung gefüllt ist:
 1. Die Schneidwerkzeuge ausschalten (Abs. 5.9), dann bricht das Signal ab;
 2. die Drosselklappensteuerung auf Mindestdrehzahl "Schildkröte" bringen;
 3. den Vorschub stoppen und den Leerlauf einlegen (Abs. 5.2; Abs. 5.3);
 4. Feststellbremse ziehen;

• Manuelle Steuerung

5. den Hebel (Abb. 28.A) ziehen und die Grasfangeinrichtung kippen, um sie zu leeren;
6. die Grasfangeinrichtung wieder schließen, so dass die Feststellvorrichtung (Abb. 28.B) einhakt und den Hebel zurückstellen.

• Elektrische Steuerung

5. bei sitzendem Bediener, die Taste (Abb. 28.C) bis zum vollständigen Kippen der Grasfangeinrichtung gedrückt halten;
6. nach der Entleerung die Taste (Abb. 28.D) bis zum vollständigen Absenken der Grasfangeinrichtung gedrückt halten und kontrollieren, dass die Feststellvorrichtung eingehakt bleibt (Abb. 28.B).

HINWEIS *Es kann vorkommen, dass, nachdem die Grasfangeinrichtung geleert wurde, das akustische Signal sich bei Einschalten des Schneidwerkzeugs erneut aktiviert, aufgrund von Grasresten in dem Fühler des Anzeige-Mikroschalters; in diesem Fall einfach das Schneidwerkzeug ausschalten und wieder einschalten, um das Signal zu stoppen.*

Den Fühler (Abb. 28.E) stets frei von Grasablagerungen lassen.

6.5.7 Reinigung des Auswurfkanals (nur für Modelle mit Sammelvorrichtung hinten)

- Das Mähen von sehr hohem oder nassem Gras kann in Verbindung mit einem zu schnellen Vorschub ein Verstopfen des Auswurfkanals verursachen. Im Falle einer Verstopfung muss das befolgt werden, was im Kap. 7.6.2. beschrieben ist.

6.5.8 Beendigung des Mähens

Nach dem Mähen:

1. Die Schneidwerkzeuge ausschalten;
2. die Drehzahl des Motors verringern;
3. die Rückfahrt mit der Schneidwerkzeugbaugruppe in der höchstmöglichen Stellung zurücklegen.

6.6 STOPP

Zum Anhalten der Maschine:

1. Die Gashebel auf die Position der Mindestdrehzahl «Schildkröte» bringen.

⚠ Um Zündungsrückschläge zu vermeiden, den Gashebel 20 Sekunden lang auf der Mindestdrehzahl-Position «Schildkröte» belassen, bevor der Motor ausgeschaltet wird.

2. Den Motor durch Drehen des Schlüssels in die Stopp-Position ausschalten;
3. nach dem Ausschalten des Motors den Benzinhahn (Abb. 25.A) (falls vorgesehen) schließen;
4. den Schlüssel abziehen.

WICHTIG Um die Ladung der Batterie zu erhalten, den Schlüssel nicht in Position «EIN» oder «EINSCHALTEN DER SCHEINWERFER» lassen, wenn der Motor nicht läuft.

⚠ Der Motor könnte nach dem Ausschalten sehr heiß sein. Weder Auspuff noch die angrenzenden Teile berühren. Es besteht Verbrennungsgefahr.

6.7 NACH DEM GEBRAUCH

1. Lassen Sie den Motor abkühlen, bevor Sie die Maschine in einem Raum abstellen.
2. Die Reinigung durchführen (Abs. 7.6).
3. Kontrollieren, dass keine losen oder beschädigten Bauteile vorhanden sind. Bei Bedarf die beschädigten Bauteile austauschen und mögliche lose Schrauben und Bolzen anziehen oder das autorisierte Kundendienstzentrum kontaktieren.

WICHTIG

- die Schneidwerkzeugbaugruppe absenken;
- den Leerlauf einlegen;
- Feststellbremse ziehen;
- Motor abstellen
- den Zündschlüssel ziehen (sicherstellen, dass alle beweglichen Teile vollständig stillstehen);
- Wenn Sie die Maschine unbewacht lassen, die Fahrerposition verlassen oder die Maschine geparkt wird;

7. ORDENTLICHE WARTUNG

7.1 ALLGEMEINES

⚠ Die zu befolgenden Sicherheitsnormen werden in Kap. 2 beschrieben.

Diese Angaben müssen sehr genau berücksichtigt werden, um schwere Gefahren und Risiken zu vermeiden.

⚠ Vor der Ausführung jeglicher Kontrolle, Reinigung oder jedes Wartungs-/Regulierungseingriffes auf der Maschine:

- Schneidvorrichtung abkoppeln;
- den Leerlauf einlegen;
- Feststellbremse ziehen;
- Motor abstellen;
- Schlüssel abziehen. (Lassen Sie die Schlüssel nie eingesteckt oder in Reichweite von Kindern oder nicht zum Fahren befähigten Personen);
- sicherstellen, dass alle beweglichen Teile vollständig stillstehen;
- die entsprechenden Anweisungen lesen;
- Tragen Sie angemessene Kleidung, Arbeitshandschuhe und eine Schutzbrille.

- In der "Wartungstabelle" sind Häufigkeit und Art des Eingriffs zusammengefasst. Die Tabelle soll Ihnen zu helfen, Ihre Maschine leistungsfähig und sicher zu erhalten. In ihr sind die wichtigsten Eingriffe und die jeweils vorgesehenen Intervalle angegeben. Die entsprechende Arbeit zur ersten Fälligkeit ausführen, die sich ergibt.

7.2 NACHFÜLLEN DES KRAFTSTOFF / DEN KRAFTSTOFFTANK LEEREN

WICHTIG Alle Vorgaben in der Gebrauchsanweisung des Motors befolgen. Der zu verwendende Kraftstoff wird in der Gebrauchsanweisung des Motors angegeben.

7.2.1 Nachfüllen

Zum Nachfüllen des Kraftstoffs:

1. Den Tankverschluss abschrauben und entfernen (Abb. 30).
2. Den Trichter einführen (Abb. 30).
3. Mit den Kraftstoff tanken und darauf achten, dass der Tank nicht ganz gefüllt wird.
4. Den Trichter herausnehmen.
5. Nach dem Auftanken den Tankdeckel fest aufschrauben und eventuell vergossenes Kraftstoff aufwischen.

WICHTIG Vermeiden Sie es, Benzin über den Kunststoffteilen zu verschütten, um diese nicht zu beschädigen; bei versehentlichem Verschütten sofort mit Wasser abspülen. Die Garantie deckt keine an den Kunststoffteilen der Karosserie oder des Motors durch Benzin verursachte Schäden.

7.2.2 Den Kraftstofftank leeren

HINWEIS Der Kraftstoff ist verderblich und darf nicht länger als 30 Tage im Tank verbleiben. Vor einer längeren Unterstellung (Kap. 9) den Tank leeren.

! Den Motor abkühlen lassen, bevor der Kraftstofftank entleert wird.

1. Die Maschine auf eine ebene Fläche im Freien stellen.
2. Einen Sammelbehälter auf Höhe des Ablassrohrs (Abb. 31.A) positionieren.
3. Die Leitung (Abb. 31.A) am Eintritt des Benzinfilters (Abb. 31.B) abtrennen.
4. Den Kraftstoffhahn öffnen (wenn vorgesehen).
5. Den Kraftstoff in einen geeigneten Behälter sammeln.
6. Die Leitung (Abb. 31.A) erneut anschließen und darauf achten, die Schlauchschelle (Abb. 31.C) wieder richtig anzubringen.
7. Den Kraftstoffhahn schließen (wenn vorgesehen).

! Bei der Wiederaufnahme der Arbeit darauf achten, dass an den Leitungen, am Benzinhahn und dem Vergaser keine undichten Stellen auftreten.

7.3 KONTROLLE, NACHFÜLLEN, MOTORÖLAUSWURF

WICHTIG Alle Vorgaben in der Gebrauchsanweisung des Motors befolgen. Das zu verwendende Öl wird in der Gebrauchsanweisung des Motors angegeben.

7.3.1 Kontrolle / Nachfüllen

! Den Ölstand vor jeder Verwendung kontrollieren.

Vorgang:

- Die Maschine für die Kontrolle auf eine ebene Fläche stellen.
- Den Stand des Motoröls prüfen: gemäß den genauen Angaben im Handbuch des Motors muss der Ölstand zwischen den Markierungen MIN und MAX des Messstabs liegen (Abb. 32).

! Nicht zu viel einfüllen. Dies könnte zum Überhitzen des Motors führen. Wenn der Ölstand höher als "MAX" ist, den korrekte Stand erreichen.

7.3.2 Auswurf

Um den richtigen Betrieb und die Dauer der Maschine sicherzustellen, wird empfohlen das Motoröl regelmäßig auszutauschen, gemäß der Angaben in der Gebrauchsanweisung des Motors.

! Das Motoröl kann sehr heiß sein, wenn es direkt nach dem Abstellen des Motors abgelassen wird. Daher den Motor vor Ablassen des Öls einige Minuten abkühlen lassen.

Das Motoröl in den Zeitabständen, die in der Betriebsanleitung des Motors angegeben sind, wechseln.

Wie im Folgenden beschrieben vorgehen:

- **Typ "I"**
 1. Die Maschine auf eine ebene Fläche stellen.
 2. Einen Sammelbehälter auf Höhe des Verlängerungsschlauch (Abb. 33.A) positionieren.
 3. Den Verlängerungsschlauch (Abb. 33.A) festhalten und die Ablassschraube (Abb. 33.B) lösen.
 4. Das Öl im Behälter sammeln.
 5. Den Auslassdeckel (Abb. 33.B) erneut montieren und dabei auf die Positionierung der internen Dichtung achten (Abb. 33.C).
 6. Den Verlängerungsschlauch festhalten und die Schrauben fest anziehen (Abb. 33.A).
 7. Eventuell ausgetretenes Öl aufwischen.

- **Typ "II"**
 1. Die Maschine auf eine ebene Fläche stellen.
 2. Einen Sammelbehälter auf Höhe des Verlängerungsschlauch (Abb. 33.D) positionieren.
 3. Den Verlängerungsschlauch (Abb. 33.D) von dem Halter (Abb. 33.E) entfernen, dann mit einer Zange die Schelle (Abb. 33.F) so weit lösen, wie es zur Entnahme der Ablassschraube notwendig ist (Abb. 33.G).
 4. Den Verlängerungsschlauch biegen und das Öl in einen geeigneten Behälter ablassen
 5. Den Verschluss (Abb. 33.G) wieder anbringen und den Verlängerungsschlauch (Abb. 33.D) wieder an den Halter (Abb. 33.E) einhaken, bevor das Öl aufgefüllt wird.
 6. Eventuell ausgetretenes Öl aufwischen.

• **Typ "III"**

1. Die Maschine auf eine ebene Fläche stellen.
2. Einen Sammelbehälter auf Höhe des Verlängerungsschlauch (Abb. 33.A) positionieren;
3. Den Splint drücken (Abb. 33.B);
4. Den Verlängerungsschlauch aus der Halterung aushaken und nach unten bringen
5. Den Verlängerungsschlauch biegen und das Öl in einen geeigneten Behälter ablassen;
6. Den Verlängerungsschlauch (Abb. 33.A) wieder an der Halterung (Abb. 33.C) einhaken, bevor das Öl aufgefüllt wird.
7. Eventuell ausgetretenes Öl aufwischen.

WICHTIG *Das Öl für die Entsorgung in Übereinstimmung mit den lokalen Normen abliefern.*

7.4 SCHNITTSCHUTZ-RÄDCHEN

Die verschiedenen Montagepositionen der Rädchen ermöglichen es, einen Sicherheitsabstand "H" zwischen dem Rand Schneidwerkzeugbaugruppe und dem Gelände zu halten (Abb. 23.A). Die Position der "Schnittschutz-Rädchen" in Abhängigkeit von dem Boden einstellen.

 Dieser Arbeitsgang ist immer **BEI AUSGESCHALTETEM MOTOR UND AUSGESCHALTETEN SCHNEIDWERKZEUGEN** an beiden Rädchen auszuführen, die in gleicher Höhe positioniert werden müssen.

Um die Position zu ändern:

1. Die Anschlagplatte (Abb. 23.B) mit einem Schraubenzieher lösen und den Stift (Abb. 23.C) mit der Feder (Abb. 23.D) entfernen.
2. Das Rädchen (Abb. 23.A) wieder in der gewünschten Position positionieren
3. Den Stift (Abb. 23.C), die Feder (Abb. 23.D) und die Anschlagplatte (Abb. 23.B) in der angegebenen Reihenfolge wieder montieren, dabei darauf achten, dass der Kopf des Stiftes (Abb. 23.C) zu dem Inneren der Maschine gerichtet ist

7.5 BATTERIE

Es ist äußerst wichtig, eine akkurate Wartung der Batterie vorzunehmen, um sicherzustellen, dass sie eine lange Lebensdauer hat. Die Batterie Ihrer Maschine muss unbedingt geladen werden:

- bevor Sie die Maschine nach dem Kauf zum ersten Mal verwenden;

- vor einer längeren Zeit der Stilllegung (mehr als 30 Tage) (Abs. 9);
- vor der Inbetriebnahme nach einer längeren Periode des Stillstands.

Den Ladevorgang, der in dem der Batterie beiliegenden Handbuch beschrieben ist, genau befolgen. Geschieht dies nicht oder wird die Batterie nicht geladen, können die Elemente der Batterie dauerhafte Schäden erleiden. Eine entladene Batterie **muss** so bald wie möglich geladen werden.

WICHTIG *Das Laden muss mit einem Gleichstromgerät durchgeführt werden. Andere Ladesysteme können der Batterie Schäden zufügen, die nicht zu beheben sind.*

- Die Maschine ist mit einem Ladeanschluss (Abb. 34 A) ausgestattet, der an den entsprechenden Anschluss des geeigneten Batterieladegerätes anzuschließen ist, das mitgeliefert wird (wenn vorgesehen) oder auf Anfrage verfügbar ist (Abs. 15.2).

WICHTIG *Dieser Ladeanschluss darf nur für die Verbindung mit dem vom Hersteller vorgesehenen Batterieladegerät verwendet werden. Für seine Verwendung:*

- die Hinweise befolgen, die in den Anleitungen des Ladegeräts aufgeführt sind;
- die Hinweise befolgen, die im Handbuch der Batterie aufgeführt sind;

7.6 REINIGUNG

Nach jeder Verwendung die Reinigung vornehmen und hierzu folgende Hinweise befolgen.

7.6.1 Reinigung der Maschine

- Die Maschine außen reinigen. Die Kunststoffteile der Karosserie mit einem mit Wasser und Reinigungsmittel getränkten Schwamm abreiben. Dabei ist darauf zu achten, dass der Motor, die Bauteile der elektrischen Anlage und die elektronische Steuerkarte unter dem Armaturenbrett nicht feucht werden.
- Um Brandgefahr zu vermeiden, halten Sie Motor und Auspufftopf, den Platz für die Batterie frei von Gras, Blättern oder austretendem Fett.

WICHTIG *Keine Druckdüsen oder aggressive Flüssigkeiten zum Waschen der Karosserie und des Motors benutzen!*

7.6.2 Reinigung des Auswurfkanals (nur für Modelle mit Sammelvorrichtung hinten)

Falls einer Verstopfung des Auswurfkanals:

1. die Grasfangeinrichtung oder den hinteren Auswurfschutz abnehmen;
2. das angesammelte Gras von der Austrittsöffnung des Kanals aus entfernen.

7.6.3 Reinigung des Sacks (nur für Modelle mit Sammelvorrichtung hinten)

1. Die Grasfangeinrichtung leeren
2. Sie ausschütteln, um sie von Gras- und Erdresten zu befreien.
3. Die Grasfangeinrichtung erneut montieren und den Innenbereich der Schneidwerkzeugbaugruppe reinigen (Abs. 7.6.4-a). Wenn die Reinigung beendet ist, muss die Grasfangeinrichtung entfernt und entleert, ausgewaschen und so aufgeräumt werden, dass sie schnell trocknet.

7.6.4 Reinigung der Schneidwerkzeugbaugruppe

! Während der Reinigung der Schneidwerkzeugbaugruppe müssen Personen oder Tiere vom Arbeitsbereich fern gehalten werden.

a. Reinigung des inneren Teils

Die Grastrückstände und den angesammelten Matsch im Inneren der Schneidwerkzeugbaugruppe entfernen, um zu vermeiden, dass sie austrocknen und die folgende Fahrt erschweren.

Das Auswaschen der Schneidwerkzeugbaugruppe und des Auswurfkanals muss auf festem Boden durchgeführt werden, mit:

- Grasfangeinrichtung oder montiertem hinterem Auswurfschutz (nur für Modelle mit Sammelvorrichtung hinten);
 - montiertem seitlichen Auswurfdeflektor (nur für Fahrzeuge mit Seitenauswurf);
 - dem aufsitzenden Benutzer;
 - der Schneidwerkzeugbaugruppe in Position "1";
 - dem laufenden Motor
 - der Schaltung auf Leerlauf
 - der eingeschalteten Schneidwerkzeuge
- Alternativ eine Wasserleitung an die entsprechenden Anschlüsse (Abb. 35.A) anschließen, und das Wasser einige Minuten lang bei Schneidwerkzeug in Bewegung laufen lassen.

WICHTIG Um den einwandfreien Betrieb der Elektromagnetkupplung nicht zu beeinträchtigen:

- verhindern, dass die Kupplung mit Öl in Berührung kommt;
- kein Wasser mit hohem Druck direkt auf die Kupplungsgruppe richten;
- die Kupplung nicht mit Benzin reinigen.

b. Reinigung des äußere Teils

! Um eine optimale Wirkungsweise und Sicherheit der Maschine zu gewährleisten, dürfen sich auf der Oberseite der Schneidwerkzeugbaugruppe kein Schmutz oder trockenes Gras ansammeln.

Zur Reinigung des oberen Teils der Schneidwerkzeugbaugruppe muss man:

- die Schneidwerkzeugbaugruppe ganz absenken (Position "1");
- Mit einem Druckluftstrahl durch die Öffnungen der rechten und linken Schutzvorrichtungen blasen (Abb. 36).

7.7 BEFESTIGUNGSMUTTER UND -SCHRAUBEN

- Muttern und Schrauben festgezogen belassen, um sicher zu sein, dass die Maschine immer in sicheren Betriebsbedingungen ist.

8. AUSSERORDENTLICHE WARTUNG

8.1 EMPFEHLUNGEN FÜR DIE SICHERHEIT

! Setzen Sie sich unverzüglich mit Ihrem Händler oder einem Fachbetrieb in Verbindung, falls Probleme beim Betrieb folgender Teile auftreten:

- Zustand der Bremse
- Einschalten und Anhalten der Schneidwerkzeuge
- Zuschalten des Antriebs für Vorwärts- oder Rückwärtsfahrt.

8.2 SCHNEIDWERKZEUGBAUGRUPPE

8.2.1 Ausrichtung Schneidwerkzeugbaugruppe

Eine gute Einstellung der Schneidwerkzeugbaugruppe ist wichtig, um einen gleichmäßig gemähten Rasen zu erhalten (Abb. 37).

Im Falle eines unregelmäßigen Schnittes den Reifendruck kontrollieren (Abs. 6.1.3). Falls dies nicht ausreichen sollte, um ein gleichmäßiges Mähergebnis zu erhalten, den Händler für notwendige Überprüfungen und für die Ausrichtung der Schneidwerkzeugbaugruppe kontaktieren.

8.2.2 Schneidwerkzeug

Ein schlecht geschärftes Schneidwerkzeug reißt das Gras und verursacht ein Vergilben des Rasens.

! *Alle Arbeiten, die Schneidwerkzeuge betreffen (Ausbau, Schärfen, Auswuchten, Reparatur, Einbau und/oder Auswechseln), sind aufwändige Arbeiten, die außer der Verwendung spezieller Werkzeuge auch ein bestimmtes Fachkönnen erfordern. Aus Sicherheitsgründen müssen diese Arbeiten daher immer in einem Fachbetrieb ausgeführt werden.*

! *Das beschädigte, verkrümmte oder abgenutzte Schneidwerkzeug mit den dazugehörigen Schrauben austauschen, um das Auswuchten beizubehalten.*

WICHTIG *Es wird empfohlen alle Schneidwerkzeuge gleichzeitig auszutauschen, insbesondere bei leichten Unterschieden bei der Abnutzung.*

WICHTIG *Immer die Original-Schneidwerkzeuge verwenden, die den Code tragen, der in der Tabelle "Technische Daten" angegeben ist.*

Aufgrund der Weiterentwicklung des Produkts könnten die in der Tabelle "Technische Daten" genannten Schneidwerkzeuge im Laufe der Zeit durch andere ersetzt werden, die gleiche Eigenschaften der Austauschbarkeit und Betriebssicherheit aufweisen.

8.3 VORDER- UND HINTERRÄDER WECHSELN

8.3.1 Vorbereitende Arbeitsschritte

WICHTIG *Verwenden Sie eine geeignete Hubvorrichtung, zum Beispiel einen Scherenwagenheber.*

Vor dem Radwechsel wie folgt vorgehen:

- Alles Zubehörteile entfernen.
- Das Fahrzeug auf einer festen und ebenen Fläche abstellen, um seine Stabilität zu gewährleisten.

- Feststellbremse ziehen.
- Motor abstellen.
- Den Schlüssel abziehen;
- Positionieren Sie den Wagenheber an der Hubstelle in der Nähe des auszutauschenden Rades (Abs. 8.3.2; Abs. 8.3.3).
- Stellen Sie sicher, dass der Wagenheber absolut senkrecht zum Boden steht.

8.3.2 Auswahl und Positionierung des Wagenhebers unter den Hinterrädern

Holzkeile (Abb. 38.A) an der Basis des Rads anbringen (Abb. 38.B), das sich neben dem auszutauschenden Rad (Abb. 38.C) befindet.

Für Modelle mit Sammelvorrichtung hinten:

- Die Höhe des geschlossenen Wagenhebers darf maximal 110 mm betragen. (Abb. 39)
- Den Wagenheber unter der hinteren Platte (Abb. 40.A), 180 mm vom Seitenrand entfernt positionieren.

Für Modelle mit Seitenauswurf:

- Die Höhe des geschlossenen Wagenhebers darf maximal 110 mm betragen. (Abb. 41)
- Wagenheber an der in der Abbildung (Abb. 42.A) angegebenen Stelle unter der Hinterachse positionieren.

HINWEIS *Diese wie in diesem Abschnitt beschriebene Position des Wagenhebers ermöglicht es, nur das Rad, das ausgewechselt werden soll, anzuheben.*

8.3.3 Wahl und Positionierung des Wagenhebers auf den Vorderrädern

1. Holzkeile (Abb. 43.A) an der Basis des Rads anbringen (Abb. 43.B), das sich hinter dem auszutauschenden Rad (Abb. 43.C) befindet.
2. Die Höhe des geschlossenen Wagenhebers darf maximal 110 mm betragen.

HINWEIS *Die Auswahl der Position des Wagenhebers muss je nach Maschinentyp durchgeführt werden.*

3. Den Wagenheber unter dem vorderen Teil der Maschine an der Stelle (Abb. 44.A, 45.A, 46.A), die in der Abbildung angegeben ist, positionieren.

HINWEIS *Der Wagenheber muss in dem flachen Teil des Halters positioniert werden (Abb. 44.B, 45.B).*

HINWEIS *Der Wagenheber muss an der mittleren Kante des Halters positioniert werden (Abb. 46.B).*

8.3.4 Radwechsel

WICHTIG Stellen Sie sicher, dass das Fahrzeug beim Anheben stabil bleibt und nicht verrutscht. Senken Sie den Wagenheber sofort ab, wenn Sie etwas Ungewöhnliches bemerken, überprüfen Sie das Fahrzeug und beheben Sie eventuelle Probleme; heben Sie das Fahrzeug dann erneut an.

1. Die Abdeckung (Abb. 47.A) vor Anheben der Maschine entfernen.
2. Soweit anheben, dass das Rad problemlos herausgezogen werden kann.
3. Mit einem Schraubenzieher den elastischen Ring (Abb. 47.B) und die Anlaufscheibe (Abb. 47.C) entfernen.
4. Das zu wechselnde Rad anbringen.
5. Die Achse (Abb. 47.D) mit Schmierfett einschmieren.
6. Das Einsatzrad montieren.
7. Anlaufscheibe und elastischen Ring wieder sorgfältig einsetzen.
8. Das Rad auf dem Boden aufstützen und die Abdeckung erneut montieren (Abb. 47.A).

WICHTIG Stellen Sie sicher, dass die Hinterräder die gleiche Höhe haben (Abb. 48.A) und der Unterschied des Außendurchmessers der beiden Räder (Abb. 48.B) nicht mehr als 8-10 mm beträgt. Sollte dies der Fall sein, um unregelmäßige Schnitte zu vermeiden, muss eine Vertragswerkstatt die Angleichung mit der Schneidvorrichtung vornehmen.

8.3.5 Reparatur oder Wechsel der Reifen

Jeder Reifenwechsel oder jede Reifenreparatur nach einem Platten muss bei einem Reifenfachmann nach den für den entsprechenden Lauflächentyp vorgesehenen Modalitäten erfolgen.

8.4 ELEKTRONISCHE STEUERKARTE

Die elektronische Steuerkarte ist ein Bauteil, das sich unter dem Armaturenbrett befindet. Sie verwaltet alle Sicherheitsvorrichtungen der Maschine. Die elektronische Karte hat eine selbst wiederherstellende Schutzvorrichtung, die den Kreislauf unterbricht, wenn eine Störung in der elektrischen Anlage vorliegt; der Eingriff führt zum Anhalten des Motors und wird durch ein akustisches Signal signalisiert, das sich beim Ziehen des Schlüssels deaktiviert. Der Kreislauf stellt sich automatisch nach einigen Sekunden wieder her; die Ursachen der Störung suchen und beseitigen, um eine Wiederholung der Unterbrechungen zu vermeiden.

WICHTIG Um den Eingriff der Schutzvorrichtung der elektronischen Karte zu verhindern – die Polarität der Batterie nicht ändern;

- die Maschine nicht ohne Batterie betrieben, um keine Störungen beim Betrieb des Ladegerätes zu verursachen;
- darauf achten, keine Kurzschlüsse zu verursachen.

8.5 AUSWECHSELN EINER SICHERUNG

An der Maschine sind einige Sicherungen (Abb. 49.A) von verschiedenen Stärken vorgesehen, deren Funktionen und Eigenschaften im Folgenden beschrieben werden:

- 10 A Sicherung = zum Schutz der allgemeinen Schaltkreise und der Leistung der elektronischen Karte, deren Eingriff zum Anhalten der Maschine und zum vollständigen Ausschalten der Kontrolllampe auf dem Armaturenbrett führt (Abs. 5.16)
- Sicherung 25 A = Absicherung des Ladestromkreises. Das Ansprechen der Sicherung zeigt sich durch zunehmende Abnahme der Batterieladung mit dementsprechenden Startschwierigkeiten.

– 5 A Sicherung = zum Schutz des 12 Volt-Steckers für Anbaugeräte.

– 15 A Sicherung = zum Schutz des Schaltkreis des Steuerungsmotors, deren Eingriff die elektrische Aktivierung des Kippsystems der Grasfangeinrichtung verhindert; die Entleerung ist mit dem manuellen Hebel möglich (wenn montiert).

Die Stärke ist jeweils auf der Sicherung angegeben.

WICHTIG Eine durchgebrannte Sicherung muss immer durch eine Sicherung des gleichen Typs und der gleichen Leistung ersetzt werden, niemals durch eine Sicherung mit anderer Leistung.

Falls sich die Ursachen nicht beseitigen lassen, wenden Sie sich bitte an Ihren Händler.

8.6 AUSWECHSELN DER LAMPEN

8.6.1 Typ "I" - Glühlampen

- Die Lampen (18 W) sind mit einem Bajonettverschluss im Lampensockel befestigt. Dieser wird mit Hilfe einer Flachzange (Abb. 50) entgegen dem Uhrzeigersinn gedreht und dann herausgezogen.

8.6.2 Typ "II" - LED

- Die Überwurfmutter (Abb. 51.A) abschrauben und die Ladeanschluss (Abb. 51.B) entfernen.

Die mit den Schrauben (Abb. 51.D) befestigte LED-Leuchte (Abb. 51.C) abmontieren.

8.6.3 Typ "III" - LED-Lampe (für Modelle TNS, THNS)

1. Die Haube anheben und den Ladeanschluss (Abb. 52.A) entfernen.
2. Den Splint (Abb. 52.B) lösen und die Haube seitlich abziehen.
3. Die Kabel der LED-Lampen (Abb. 53.A) lösen und die Schrauben (Abb. 53.B) abschrauben und die Laschen trennen (Abb. 53.C).
4. Den oberen Teil der Haube anheben und lösen (Abb. 54.A).
5. Die Schrauben (Abb. 55.A) abschrauben und die LED-Scheinwerfer austauschen (Abb. 55.B).
6. Um die Haube wieder zu montieren, die Schritte für den Ausbau in umgekehrter Reihenfolge durchführen.

8.7 HINTERE ANTRIEBSEINHEIT

Sie besteht aus einer geschlossenen Einheit und bedarf keiner Wartung. Sie unterliegt einer Dauerschmierung, die nicht ausgewechselt oder nachgefüllt werden muss.

8.8 VORDERE ANTRIEBSEINHEIT (MODELL 4WD)

Sie besteht aus einer geschlossenen Einheit und bedarf keiner Wartung. Das Öl des Hydraulikkreislaufs regelmäßig kontrollieren, auffüllen und wechseln.

Den Ölstand der Hydraulik kontrollieren, der zwischen den Markierungen «MIN» und «MAX» auf dem Tank liegen muss.

Wenn der Ölstand unter die Markierung «MIN» (Abb. 56) fällt:

- die Schutzvorrichtung (Abb. 56.A), die von der Mutter (Abb. 56.B) befestigt sind, ausbauen;
- den Verschluss (Abb. 56.C) abschrauben und das Öl 10W30 bis zur Markierung «MAX» auffüllen;
- den Verschluss (Abb. 56.C) und die Schutzvorrichtung (Abb. 56.A) wieder anbringen.

WICHTIG Wenn häufigeres Nachfüllen notwendig ist, kontrollieren, dass es keine Lecks der Schläuche oder des Tanks gibt und Ihren Händler für die erforderlichen Eingriffe kontaktieren.

8.9 EINSTELLUNG DER FEDER DER FESTSTELLVORRICHTUNG ZUR EINHAUKUNG DER GRASFANGEINRICHTUNG

Wenn die Grasfangeinrichtung dazu neigt auf unebenem Gelände aufzuschwellen und sich zu öffnen oder wenn das Wiedereinhaken nach der Leerung schwer erscheint, muss die Spannung der Feder angepasst werden (Abb. 57.A). Die Anschlussstelle unter Verwendung eines der Löcher ändern (Abb. 57.B) bis das gewünschte Ergebnis erreicht ist.

9. UNTERSTELLUNG

Wenn die Maschine für einen Zeitraum von mehr als 30 Tagen eingelagert werden muss:

1. Den Motor abkühlen lassen
2. Die Batteriekabel abklemmen und die Batterie an einem kühlen und trockenen Ort aufbewahren.
3. Den Kraftstofftank entleeren (Abs. 7.2.2) und die Anweisungen in der Gebrauchsanweisung des Motors befolgen.
4. Die Maschine sehr genau reinigen.
5. Sicherstellen, dass die Maschine keine Schäden aufweist. Wenn notwendig, das autorisierte Kundendienstzentrum kontaktieren.
6. Die Maschine einlagern:
 - mit der abgesenkten Schneidwerkzeugbaugruppe
 - In einem trockenen Raum
 - vor Wettereinflüssen geschützt
 - möglichst mit einem Tuch bedeckt (Abs. 15.4)
 - an einem für Kinder nicht zugänglichen Ort.
 - Hierbei sicherstellen, dass für die Wartung verwendete Schlüssel oder Werkzeuge entfernt werden.

Bei Inbetriebnahme des Fahrzeugs:

- Darauf achten, dass an den Leitungen, am Benzinhahn und dem Vergaser keine undichten Stellen auftreten;
- Die Maschine wieder in Betrieb wie im Kapitel "6 setzen. Gebrauch der Maschine" angegeben vorgehen.

10. BEWEGUNG UND TRANSPORT

- Wenn die Maschine bewegt wird, muss man:
 - Schneidvorrichtung abkoppeln;
 - die Schneidwerkzeugbaugruppe in die oberste Stellung bringen;
 - den Motor abstellen;
- Wenn man die Maschine mit einem Fahrzeug oder einem Anhänger transportiert, muss man:

- Zugangsrampen verwenden, die eine geeignete Beständigkeit, Breite und Länge aufweisen;
- die Maschine mit ausgeschaltetem Motor laden. Dabei muss der Zündschlüssel aus seinem Sitz auf der Maschine entfernt werden. Es darf kein Fahrer vorhanden sein. Die Maschine muss mithilfe einer passenden Anzahl von Personen geschoben werden;
- den Kraftstoffhahn schließen (wenn vorgesehen);
- die Schneidwerkzeugbaugruppe absenken;
- Feststellbremse ziehen;
- sie so positionieren, dass sie für niemanden eine Gefahr darstellt.
- Sie fest mithilfe von Seilen oder Ketten an das Transportmittel fixieren, um ein Umkippen mit möglicher Beschädigung und Austreten von Kraftstoff zu vermeiden.

11. SERVICE UND REPARATUREN

Dieses Handbuch liefert alle notwendigen Anweisungen für die Maschinenführung und für eine korrekte Basiswartung, die vom Benutzer ausgeführt werden kann. Alle Einstell- und Wartungsarbeiten, die nicht in diesem Handbuch beschrieben sind, müssen von Ihrem Händler oder einem Fachbetrieb ausgeführt werden, die über das Wissen und die erforderlichen Werkzeuge für eine korrekte Arbeitsausführung verfügen, um die ursprünglichen Sicherheitsbedingungen der Maschine beizubehalten.

Eingriffe, die nicht von einer Fachstelle oder von unqualifiziertem Personal ausgeführt werden, haben grundsätzlich den Verfall der Garantie und jeglicher Haftung oder Verantwortung des Herstellers zur Folge.

- Nur autorisierte Servicewerkstätten können Reparaturen und Wartung in Garantie ausführen.
- Nicht-Original-Ersatzteile und -Zubehör werden nicht gebilligt. Der Einsatz von

Nicht-Original-Ersatzteilen und -Zubehör beeinträchtigt die Sicherheit der Maschine negativ und enthebt den Hersteller von jeglicher Verpflichtung und Haftung.

- Originalersatzteile werden von Kundendienstwerkstätten und autorisierten Händlern geliefert.
- Es wird empfohlen, die Maschine einmal jährlich einer autorisierten Kundendienstwerkstatt zu Wartung, Kundendienst und Kontrolle der Sicherheitsvorrichtungen anzuvertrauen.

12. DECKUNG DER GARANTIE

Die Garantie deckt alle Material- und Fabrikationsfehler. Der Benutzer muss alle in den beigefügten Unterlagen enthaltenen Anleitungen genau beachten.

Die Garantie deckt keine Schäden bei:

- Nichtbeachtung der mitgelieferten Unterlagen.
- Unachtsamkeit.
- Unsachgemäße oder unzulässiger Nutzung oder Montage.
- Verwendung von nicht originalen Ersatzteilen.
- Verwendung von Zubehör, das nicht vom Hersteller geliefert oder genehmigt ist.

Folgende Schäden sind nicht von der Garantie gedeckt:

- Der normale Verschleiß von Verbrauchsmaterialien wie Antriebsriemen, Scheinwerfer, Räder, Messer, Sicherheitsbolzen und Seilzüge.
- Normaler Verschleiß.
- Motoren. Für diese gelten die Garantiebedingungen der jeweiligen Hersteller.

Es gelten die im Land des Käufers gültigen gesetzlichen Vorschriften. Die darin geregelten Rechte des Käufers werden durch diese Garantie nicht eingeschränkt.

13. WARTUNGSTABELLE

Maßnahme	Intervalle (Stunden)		Abschnitt / Hinweis
	Erstes Mal	Danach alle	
MASCHINE			
Sicherheitskontrollen / Überprüfung der Befehle		Vor jedem Gebrauch	Abs. 6.2
Kontrolle Reifendruck		Vor jedem Gebrauch	Abs. 6.1.3.
Die Schutzvorrichtungen des hinteren Auswurfs / seitlichen Auswurfs überprüfen. Die Grasfangeinrichtung, den Deflektor des seitlichen Auswurfs überprüfen.		Vor jedem Gebrauch	Abs. 6.1.4.
Allgemeine Reinigung und Kontrolle		Bei jedem Verwendungsende	Abs. 7.6
Kontrolle von eventuellen Schäden an der Maschine. Wenn notwendig, das autorisierte Kundendienstzentrum kontaktieren.		Bei jedem Verwendungsende	-
Batterieladung		Vor der Unterstellung	Abs. 7.5
Kontrolle aller Befestigungen		25	

Kontrolle Befestigung und Schliff Schneidwerkzeuge		25	***
Kontrolle Antriebsriemen		25	***
Kontrolle Steuerriemen Schneidwerkzeuge		25	***
Kontrolle und Einstellung der Bremse		25	***
Kontrolle und Einstellung des Antriebspedals		25	***
Kontrolle Einschalten und Bremsen Schneidwerkzeug		25	***
Allgemeine Schmierung		25	****
Auswechseln Schneidwerkzeuge		100	***
Auswechseln Antriebsriemen		-	** / ***
Auswechseln Steuerriemen Schneidwerkzeuge		-	** / ***
MOTOR:			
Kontrolle/Nachfüllen des Kraftstoffniveaus		Vor jedem Gebrauch	Abs. 7.2
Kontrolle / Nachfüllen Motoröl		Vor jedem Gebrauch	Abs. 7.3
Motorölwechsel		*	*
Kontrolle und Reinigung des Luftfilters		*	*
Auswechseln des Luftfilters		*	*
Kontrolle des Benzinfilters		*	*
Auswechseln des Benzinfilters		*	*
Kontrolle und Reinigung der Kontakte der Zündkerze		*	*
Auswechseln Zündkerze		*	*

* Wir verweisen auf das Handbuch des Motors für die komplette Liste der Eingriffe und Intervalle

** Setzen Sie sich bei den ersten Anzeichen des schlechten Betriebs mit Ihrem Händler in Verbindung

*** Diese Arbeit muss durch Ihren Händler oder einen Fachbetrieb ausgeführt werden

*** Die allgemeine Schmierung aller Gelenke sollte außerdem vor jedem längeren Stillstand der Maschine ausgeführt werden

14. STÖRUNGSSUCHE

STÖRUNG	MÖGLICHE URSACHE	ABHILFE
1. Mit dem Schlüssel auf «EIN» bleibt das Armaturenbrett ausgeschaltet, ohne ein akustisches Signal	Auslösen des Schutzes der elektronischen Steuerkarte wegen:	Den Zündschlüssel auf «STOP» stellen und die Ursachen der Störung suchen:
	Batterie schlecht angeschlossen	Anschlüsse prüfen (Abs. 4.4)
	Polarität der Batterie vertauscht	Anschlüsse prüfen (Abs. 4.4).
	Batterie vollständig entladen	Batterie laden (Abs. 7.5)
	Sicherung durchgebrannt	Sicherung (10 A) auswechseln (Abs. 8.5).
	Steuerkarte feucht	mit lauwarmer Luft trocknen
2. Mit dem Schlüssel auf «EIN» bleibt das Armaturenbrett ausgeschaltet, aber ein akustisches Signal wird aktiviert	Auslösen des Schutzes der elektronischen Steuerkarte wegen:	Den Zündschlüssel auf «STOP» stellen: und die Ursachen der Störung suchen:
	Steuerkarte feucht	mit lauwarmer Luft trocknen
3. Mit dem Zündschlüssel auf «STARTEN» schaltet sich das Armaturenbrett ein, aber der Startermotor läuft nicht	Batterie nicht ausreichend geladen	Batterie laden (Abs. 7.5)
	Sicherung der Ladung unterbrochen	Sicherung (25 A) auswechseln (siehe 8.5).

Wenn die Störungen nach den beschriebenen Eingriffen anhalten, Ihren Händler kontaktieren.

STÖRUNG	MÖGLICHE URSACHE	ABHILFE
4. Mit dem Zündschlüssel auf «STARTEN» schaltet der Anlasser ein, aber der Motor läuft nicht an	Batterie nicht ausreichend geladen	Batterie laden (Abs. 7.5)
	Mangelnder Zufluss von Benzin	Benzinstand prüfen (Abs.) 7.2.1)
		den Hahn öffnen (falls vorgesehen) (Abs. 6.4) Benzinfilter überprüfen
Schaden an der Zündanlage	Befestigung der Kappe der Zündkerze überprüfen Saubereit und korrekten Elektrodenabstand überprüfen	
5. Anlassen erschwert oder Betrieb des Motors unregelmäßig	Probleme der Gemischaufbereitung	Luftfilter reinigen oder auswechseln
		Tank leeren und frisches Benzin einfüllen
		Benzinfilter kontrollieren und erforderlichenfalls auswechseln
6. Absinken der Leistung des Motors während des Mähens	Fahrgeschwindigkeit im Verhältnis zur Schnitthöhe zu hoch	Fahrgeschwindigkeit vermindern und/oder Schnitthöhe anheben (siehe 6.5.4)
7. Bei eingeschalteten Schneidwerkzeugen schaltet sich der Motor aus	die Freigabe zum Einschalten fehlt	Prüfen, ob die Bedingungen der Zustimmung erfüllt sind (Abs.) 6.2.2)
8. Die Kontrolllampe der Batterie schaltet sich nach einigen Minuten des Betriebs nicht aus	unzureichende Ladung der Batterie	Wenden Sie sich an Ihren Händler
9. Die Öl-Kontrolllampe schaltet sich während dem Betrieb ein (wenn vorgesehen)	Probleme bei der Schmierung des Motors	Den Zündschlüssel sofort auf «STOP» stellen:
		den Ölstand auffüllen (siehe 7.3.1)
		den Filter austauschen (wenn die Störung weiter besteht, kontaktieren Sie Ihren Händler)
10. Der Motor stoppt und ein akustisches Signal ertönt	Auslösen des Schutzes der elektronischen Steuerkarte wegen:	Den Zündschlüssel auf «STOP» stellen: und die Ursachen der Störung suchen:
	Überspannung durch Ladegerät	Wenden Sie sich an Ihren Händler
	Batterie schlecht angeschlossen (unsichere Kontakte)	Anschlüsse prüfen (siehe 3.4)
11. Der Motor stoppt, ohne ein akustisches Signal	Batterie getrennt	Anschlüsse prüfen (siehe 3.4)
	Probleme am Motor	Wenden Sie sich an Ihren Händler
12. Die Schneidwerkzeuge schalten sich nicht zu oder stoppen nicht schnell genug wenn sie ausgekuppelt werden	Antriebsriemen gelöst	Wenden Sie sich an Ihren Händler
	Probleme bei elektromagnetischer Einschaltung	Wenden Sie sich an Ihren Händler

Wenn die Störungen nach den beschriebenen Eingriffen anhalten, Ihren Händler kontaktieren.

STÖRUNG	MÖGLICHE URSACHE	ABHILFE
13. Unregelmäßiger Schnitt und unzureichende Sammlung (nur für Modelle mit Sammelvorrichtung hinten)	Schneidwerkzeugbaugruppe nicht parallel zum Boden	Reifendruck kontrollieren (Abs. 6.1.3). Ausrichtung der Schneidwerkzeugbaugruppe zum Boden wiederherstellen (Abs. 8.2.1)
	Schlechter Schnitt der Schneidwerkzeuge	Wenden Sie sich an Ihren Händler
	Fahrgeschwindigkeit im Verhältnis zur Höhe des zu mähenden Grases hoch	Fahrgeschwindigkeit vermindern und/oder Schneidwerkzeuge anheben (Abs. 6.5.4) Warten, bis Rasen trocken ist
	Verstopfung des Auswurfkanals	die Grasfangeinrichtung entnehmen und den Kanal leeren (siehe 7.6.2)
14. Unregelmäßigen Schnitt (nur für Fahrzeuge mit Seitenauswurf)	Schneidwerkzeugbaugruppe nicht parallel zum Boden	Reifendruck kontrollieren (Abs. 6.1.3). Ausrichtung der Schneidwerkzeugbaugruppe zum Boden wiederherstellen (Abs. 8.2.1)
	Schlechter Schnitt der Schneidwerkzeuge	Wenden Sie sich an Ihren Händler
15. Nicht normale Vibrationen während des Betriebs	– Die Schneidwerkzeugbaugruppe ist voller Gras	Schneidwerkzeugbaugruppe reinigen (Abs. 7.6.4)
	Die Schneidwerkzeuge sind nicht ausgewuchtet oder sind gelockert	Wenden Sie sich an Ihren Händler
	Befestigungen gelockert	Befestigungsschrauben des Motors und des Fahrgestells überprüfen und festziehen
16. Bremsleistung unregelmäßig oder ungenügend	Bremse nicht korrekt eingestellt	Wenden Sie sich an Ihren Händler
17. Unregelmäßiger Vortrieb, schlechter Antrieb bergauf, oder Neigung der Maschine zum Aufbäumen	Probleme mit dem Antriebsriemen oder der Kupplungsvorrichtung	Wenden Sie sich an Ihren Händler
18. Bei laufendem Motor das Antriebspedal betätigen, die Maschine bewegt sich nicht	Freigabehebel in der Antriebsposition gelöst	sie wieder auf eingestellte Antriebsposition bringen (Abs. 5.4)
19. Die Maschine beginnt ungewöhnlich zu vibrieren	Beschädigung oder gelöste Teile	Halten Sie die Maschine an und ziehen Sie den Schlüssel ab.
		Eventuellen Beschädigungen prüfen
		Prüfen, ob Teile sich gelöst haben und diese festziehen Die Kontrollen, Auswechsel- und Reparaturarbeiten in einem Fachbetrieb durchführen lassen

Wenn die Störungen nach den beschriebenen Eingriffen anhalten, Ihren Händler kontaktieren.

15. ANBAUGERÄTE

15.1 MULCHING-KIT

Zerhackt das geschnittene Gras fein und lässt es auf dem Rasen (Abb. 58.A1; Abb. 58.A2).

15.2 BATTERIELADEGERÄT

Erlaubt die Erhaltung des optimalen Ladezustandes der Batterie während der

Stilllegung der Maschine und verlängert dadurch die Lebensdauer der Batterie (Abb. 58.B).

15.3 ZUGVORRICHTUNG

Dient zum Ankoppeln eines kleinen Anhängers (Abb. 58.C).

15.4 ABDECKUNG

Schützt die Maschine vor Staub, wenn sie nicht benutzt wird (Abb. 58.D)

15.5 KIT HINTERE GEWICHTE

Verbessern die hintere Stabilität der Maschine, vor allem bei vorwiegendem Einsatz auf Böden mit Gefälle (Abb. 58.E).

15.6 KIT HINTERER AUSWURFSCHUTZ

Anstelle der Grasfangeinrichtung zu verwenden, wenn das Gras nicht eingesammelt wird (Abb. 58.F). *(nur für Fahrzeuge mit hinterem Auswurf).*

15.7 SCHNEEKETTEN 18", 20"

Verbessern die Haftung der Hinterräder auf verschneiten Abschnitten und ermöglichen die Verwendung der Schneepflug-Anbaugeräte (Abb. 58.G).

15.8 M+S-RÄDER 18", 20"

Verbessern die Antriebsleistung auf Schnee und Matsch (Abb. 58.H).

15.9 ANHÄNGER

Für die Beförderung von Werkzeugen oder anderen Gegenständen, innerhalb der zulässigen Tragfähigkeit (Abb. 58.I).

15.10 STREUER

Zum Salz oder Düngemittel streuen (Abb. 58.J).

15.11 STREUER

Zum Sand oder Kies streuen (Abb. 58.K).

15.12 RASENWALZE

Zum Verdichten des Bodens nach der Aussaat oder zum platt drücken des Grases (Abb. 58.L).

15.13 SCHNEEPFLUG

Zum Räumen und seitlichen Anhäufen des geräumten Schnees (Abb. 58.M).

15.14 KEHRMASCHINE VORNE

Zum Reinigen von Gehwegen und festen Oberflächen von Blättern und Schmutz und zum Entfernen von dünnen Neuschneelagen (Abb. 58.N).

15.15 HÄCKSELMASCHINE

Zum Schneiden und Häckseln von Unkraut (Abb. 58.O).

15.16 SAMMLER FÜR LAUB UND GRAS

Zum Einsammeln von Blättern und Gras auf grasbewachsenen Flächen (Abb. 58.P).

15.17 HARKE VORNE

Zum Einsammeln von Gras und kleinen Zweigen (Abb. 58.Q).

15.18 NEBENABTRIEBEINHEIT

Ermöglicht die Montage von zusätzlichen Frontanbaugeräten, die die Zapfwelle nicht benötigen (Abb. 58.R1).

15.19 ZAPFWELLE (PTO)

Ermöglicht die Übertragung der Leistung von dem Motor zu dem betriebenen Anbaugerät. Benötigt die Nebenabtriebeinheit (Abb. 58.R2).

15.20 ZAPFWELLE (PTO)

Ermöglicht die Übertragung der Leistung von dem Motor zu dem betriebenen Anbaugerät. Benötigt die Nebenabtriebeinheit nicht (Abb. 58.R3).



ΠΕΡΙΕΧΟΜΕΝΑ

1. ΓΕΝΙΚΑ	2	5.16 Οθόνη τύπου "I" και ηχητικές επισημάνσεις	13
2. ΚΑΝΟΝΕΣ ΑΣΦΑΛΕΙΑΣ.....	2	5.17 Οθόνη τύπου "II" και ηχητικές επισημάνσεις	14
3. ΓΝΩΡΙΜΙΑ ΜΕ ΤΟ ΜΗΧΑΝΗΜΑ	5	5.18 Οθόνη τύπου "III" και ηχητικές επισημάνσεις	15
3.1 Περιγραφή μηχανήματος και προβλεπόμενη χρήση.....	5	6. ΧΡΗΣΗ ΤΟΥ ΜΗΧΑΝΗΜΑΤΟΣ.....	16
3.2 Σήμανση ασφαλείας	5	6.1 Προκαταρκτικές ενέργειες.....	16
3.3 Ετικέτα αναγνώρισης	6	6.2 Έλεγχος ασφαλείας.....	17
3.4 Βασικά εξαρτήματα	6	6.3 Χρήση σε επικλινή εδάφη	18
4. ΣΥΝΑΡΜΟΛΟΓΗΣΗ	7	6.4 Εκκίνηση.....	18
4.1 Εξαρτήματα για συναρμολόγηση	7	6.5 Εργασία	19
4.2 Συναρμολόγηση του τιμονιού.....	7	6.6 Σβήσιμο	21
4.3 Συναρμολόγηση του καθίσματος.....	8	6.7 Μετά τη χρήση	21
4.4 Τοποθέτηση και σύνδεση μπαταρίας....	8	7. ΤΑΚΤΙΚΗ ΣΥΝΤΗΡΗΣΗ	21
4.5 Συναρμολόγηση των στηριγμάτων του κάδου περισυλλογής	8	7.1 Γενικά.....	21
4.6 Αφαίρεση του αναστολέα του γάντζου ασφάλισης του κάδου περισυλλογής ...	8	7.2 Ανεφοδιασμός καυσίμου / εκκένωση ρεζερβουάρ καυσίμου.....	21
4.7 Τοποθέτηση του μπροστινού προφυλακτήρα	8	7.3 Έλεγχος, συμπλήρωση, άδειασμα λαδιού κινητήρα	22
4.8 Συναρμολόγηση του κάδου περισυλλογής	9	7.4 Αντιδονητικοί τροχίσκοι.....	23
4.9 Τοποθέτηση των μοχλών ανατροπής του κάδου περισυλλογής.....	9	7.5 Μπαταρία.....	23
4.10 Συναρμολόγηση των πλαϊνών προστατευτικών του συγκροτήματος συστημάτων κοπής (εάν προβλέπεται) 9		7.6 Καθαρισμός	24
4.11 Συναρμολόγηση του πλευρικού εκτροπέα αποβολής (μόνο για τα μοντέλα με πλευρική αποβολή)	9	7.7 Παξιμάδια και βίδες στερέωσης.....	24
5. ΧΕΙΡΙΣΤΗΡΙΑ ΕΛΕΓΧΟΥ	10	8. ΕΚΤΑΚΤΗ ΣΥΝΤΗΡΗΣΗ.....	25
5.1 Πεντάλ φρένου	10	8.1 Προειδοποιήσεις ασφαλείας.....	25
5.2 Πεντάλ προσθιοκίνησης.....	10	8.2 Συγκρότημα συστημάτων κοπής.....	25
5.3 Πεντάλ όπισθεν.....	10	8.3 Αντικατάσταση μπροστινών / πίσω τροχών.....	25
5.4 Χειριστήριο απεμπλοκής της υδροστατικής μετάδοσης	10	8.4 Ηλεκτρονική πλακέτα.....	26
5.5 Διακόπτης με κλειδί.....	11	8.5 Αντικατάσταση ασφάλειας.....	26
5.6 Χειρόγκαζο	11	8.6 Αντικατάσταση λαμπτήρων.....	27
5.7 Μοχλός χειρόφρενου	11	8.7 Συγκρότημα μετάδοσης πίσω.....	27
5.8 Διακόπτης προβολέων	11	8.8 Συγκρότημα μετάδοσης εμπρός (μοντέλο 4WD)	27
5.9 Χειριστήριο σύμπλεξης και αποσύμπλεξης των συστημάτων κοπής	11	8.9 Ρύθμιση ελατηρίου του αναστολέα σύνδεσης του κάδου περισυλλογής ...	27
5.10 Μπουτόν επιβεβαίωσης κοπής με την όπισθεν	12	9. ΑΠΟΘΗΚΕΥΣΗ	28
5.11 Χειριστήρια για τη ρύθμιση του ύψους του συγκροτήματος συστημάτων κοπής	12	10.ΜΕΤΑΚΙΝΗΣΗ ΚΑΙ ΜΕΤΑΦΟΡΑ.....	28
5.12 Σύστημα διατήρησης ταχύτητας (cruise control).....	12	11.ΣΕΡΒΙΣ ΚΑΙ ΕΠΙΣΚΕΥΕΣ	28
5.13 Μετρητής (εάν προβλέπεται).....	13	12.ΕΓΓΥΗΣΗ	28
5.14 Βοηθητική πρίζα για αξεσουάρ.....	13	13.ΠΙΝΑΚΑΣ ΣΥΝΤΗΡΗΣΕΩΝ	29
5.15 Χειριστήριο ανατροπής κάδου περισυλλογής	13	14.ΑΝΕΥΡΕΣΗ ΒΛΑΒΩΝ	30
		15.ΑΞΕΣΟΥΑΡ	32

1. ΓΕΝΙΚΑ

1.1 ΠΩΣ ΝΑ ΣΥΜΒΟΥΛΕΥΘΕΙΤΕ ΤΟ ΕΓΧΕΙΡΙΔΙΟ

Στο κείμενο του εγχειριδίου, μερικές παράγραφοι που περιέχουν σημαντικές πληροφορίες για την ασφάλεια και τη λειτουργία του μηχανήματος, υποδεικνύονται με διαφορετικό τρόπο, η σημασία των οποίων είναι η εξής:

ΣΗΜΕΙΩΣΗ ή **ΣΗΜΑΝΤΙΚΟ** περιέχει επεξηγήσεις ή άλλα στοιχεία σχετικά με προηγούμενες οδηγίες, για την αποφυγή βλαβών στο μηχάνημα ή για να μην προκληθούν ζημιές.

Το σύμβολο  υποδηλώνει κίνδυνο. Η μη τήρηση της προειδοποίησης μπορεί να προκαλέσει τραυματισμούς ή/και βλάβες.

Οι παράγραφοι σε πλαίσιο με γκριζές τελείες αναφέρονται σε προαιρετικά χαρακτηριστικά που δεν υπάρχουν σε όλα τα μοντέλα στα οποία αναφέρεται το παρόν εγχειρίδιο. Βεβαιωθείτε εάν το χαρακτηριστικό αφορά το μοντέλο σας.

Όλες οι αναφορές "εμπρός", "πίσω", "δεξιά" και "αριστερά", αναφέρονται στη θέση με το χειριστή καθισμένο.

1.2 ΑΝΑΦΟΡΕΣ

1.2.1 Εικόνες

Οι εικόνες στο παρόν εγχειρίδιο οδηγιών είναι αριθμημένες 1, 2, 3, κ.ο.κ. Τα εξαρτήματα επισημαινονται στις εικόνες με τα γράμματα Α, Β, C κ.ο.κ. Μια παραπομπή στο εξάρτημα C της εικόνας 2 εμφανίζεται στο κείμενο ως: "Βλ. εικ. 2.C" ή απλώς ("Εικ. 2.C)". Οι εικόνες είναι ενδεικτικές. Στην πραγματικότητα τα εξαρτήματα μπορεί να διαφέρουν από τα εικονιζόμενα.

1.2.2 Τίτλοι

Το εγχειρίδιο διαιρείται σε κεφάλαια και παραγράφους. Ο τίτλος της παραγράφου "2.1 Εκπαίδευση" είναι υπότιτλος του "2. Κανόνες ασφαλείας". Οι αναφορές σε τίτλους ή παραγράφους εμφανίζονται με τη συντόμηση κεφ. ή παρ. και τον αντίστοιχο αριθμό. Παράδειγμα: "κεφ. 2" ή "παρ. 2.1"

2. ΚΑΝΟΝΕΣ ΑΣΦΑΛΕΙΑΣ

2.1 ΕΚΠΑΙΔΕΥΣΗ

 **Εξοικειωθείτε με τους μοχλούς και τη χρήση του μηχανήματος. Μάθετε να σταματάτε γρήγορα τον κινητήρα. Η μη τήρηση των προειδοποιήσεων και των οδηγιών μπορεί να προκαλέσει πυρκαγιά ή/και σοβαρούς τραυματισμούς.**

- Μην επιτρέπετε να χειρίζονται το μηχάνημα παιδιά ή άτομα που δεν γνωρίζουν το χειρισμό του μηχανήματος. Η τοπική νομοθεσία μπορεί να ορίζει την ελάχιστη ηλικία του χειριστή.
- Μη χρησιμοποιείτε ποτέ το μηχάνημα σε περίπτωση που ο χειριστής βρίσκεται σε κατάσταση κόπωσης ή αδιαθεσίας ή εάν έχει πάρει φάρμακα, ναρκωτικά ή ουσίες που μειώνουν τα αντανακλαστικά και την προσοχή του.
- Μη μεταφέρετε παιδιά ή άλλους επιβάτες
- Να θυμάστε ότι ο χειριστής ή ο χρήστης είναι υπεύθυνος για τα ατυχήματα και τα απρόοπτα που μπορεί να συμβούν σε άλλα άτομα ή στην ιδιοκτησία τους. Είναι ευθύνη του χειριστή η εκτίμηση των πιθανών κινδύνων του εδάφους, καθώς και η λήψη όλων των αναγκαίων μέτρων για την ασφάλεια, ιδιαίτερα σε επικλινή, ανώμαλα, ολισθηρά ή ασταθή εδάφη.
- Σε περίπτωση μεταπτώσεως ή δανεισμού του μηχανήματος, βεβαιωθείτε ότι ο χρήστης έχει διαβάσει αυτές τις οδηγίες χρήσης.

2.2 ΠΡΟΚΑΤΑΡΚΤΙΚΕΣ ΕΝΕΡΓΕΙΕΣ

Μέσα ατομικής προστασίας (ΜΑΠ)

- Φοράτε κατάλληλο ρουχισμό, ανθεκτικά υποδήματα εργασίας με αντιολισθητικές σόλες και μακριά παντελόνια. Μη χρησιμοποιείτε το μηχάνημα ξυπόλυτοι ή με ανοιχτά πέδιλα. Φοράτε ωτοασπίδες.
- Η χρήση προστατευτικών ακοής μπορεί να μειώσει την ικανότητα να ακούσετε τυχόν προειδοποιήσεις (φωνές ή συναγερμούς). Δώστε τη μέγιστη προσοχή σε όσα συμβαίνουν γύρω από την περιοχή εργασίας.
- Μη χρησιμοποιείτε κασκόλ, ποδιές, μενταγιόν, βραχιόλια, ιματισμό με αιωρούμενα μέρη, ή με κορδόνια και γραβάτες που κρέμονται ή είναι φαρδιά και μπορούν να μπλεχτούν στο μηχάνημα ή σε αντικείμενα και υλικά στο χώρο εργασίας.
- Δέστε κατάλληλα τα μακριά μαλλιά.

Ζώνη εργασίας / Μηχάνημα

- Ελέγξτε καλά όλο το χώρο εργασίας και αφαιρέστε οτιδήποτε θα μπορούσε να εκτοξευτεί από το μηχάνημα ή να καταστρέψει το σύστημα κοπής/ περιστρεφόμενα όργανα (πέτρες, κλαδιά, σύρματα, κόκαλα, κλπ.).

Κινητήρες εσωτερικής καύσης: καύσιμο

⚠ ΚΙΝΔΥΝΟΣ! Το καύσιμο είναι εξαιρετικά εύφλεκτο.

- Το καύσιμο πρέπει να φυλάσσεται σε εγκεκριμένα δοχεία για τη συγκεκριμένη χρήση, σε ασφαλή χώρο, μακριά από εστίες θερμότητας ή ελεύθερες φλόγες.
- Καθαρίζετε τα δοχεία και το χώρο αποθήκευσης της βενζίνης από υπολείμματα χλόης, φύλλων ή υπερβολικού γράσου.
- Τα δοχεία πρέπει να φυλάσσονται μακριά από παιδιά.
- Μην καπνίζετε κατά τον ανεφοδιασμό ή τη συμπλήρωση καυσίμου καθώς και κάθε φορά που χειρίζεστε τα καύσιμα.
- Συμπληρώνετε καύσιμο μόνο σε ανοιχτούς χώρους χρησιμοποιώντας χωνί.
- Αποφεύγετε την εισπνοή αναθυμιάσεων του καυσίμου.
- Μην προσθέτετε καύσιμο ή αφαιρείτε την τάπα του ρεζερβουάρ όταν ο κινητήρας βρίσκεται σε λειτουργία ή είναι ζεστός.
- Ανοίξτε αργά την τάπα του δοχείου αφήνοντας να εκτονωθεί σταδιακά η εσωτερική πίεση.
- Μην πλησιάζετε φλόγες στο στόμιο του ρεζερβουάρ για να ελέγξετε το περιεχόμενο.
- Αν το καύσιμο ξεχειλίζει, μην βάλτε τον κινητήρα σε λειτουργία, αλλά απομακρύνετε το μηχάνημα από την περιοχή όπου χύθηκε το καύσιμο και αποφύγετε να δημιουργήσετε συνθήκες πυρκαγιάς, μέχρις ότου το καύσιμο εξατμιστεί τελείως και οι ατμοί του διασκορπιστούν.
- Καθαρίστε αμέσως κάθε ίχνος καυσίμου που χύθηκε στο μηχάνημα ή στο έδαφος.
- Τοποθετήστε και σφίξτε καλά τις τάπες του ρεζερβουάρ και του μπιτονιού καυσίμου.
- Μην βάζετε εμπρός το μηχάνημα στο χώρο όπου έγινε ο ανεφοδιασμός. Η εκκίνηση του κινητήρα πρέπει να γίνει σε απόσταση τουλάχιστον 3 μέτρων από το σημείο του ανεφοδιασμού καυσίμου.
- Αποφύγετε την επαφή του καυσίμου με ρούχα και, σε αυτήν την περίπτωση, αλλάξτε ρούχα πριν βάλετε εμπρός τον κινητήρα.

2.3 ΚΑΤΑ ΤΗ ΧΡΗΣΗ

Ζώνη εργασίας

- Μην βάζετε σε λειτουργία τον κινητήρα σε κλειστούς χώρους, όπου μπορούν να συγκεντρωθούν επικίνδυνα καυσαέρια μονοξειδίου του άνθρακα. Η εκκίνηση του κινητήρα πρέπει να γίνεται σε ανοιχτό ή καλά αεριζόμενο χώρο. Να θυμάστε πάντα ότι τα καυσαέρια είναι δηλητηριώδη.

- Κατά την εκκίνηση του μηχανήματος μην κατευθύνετε την εξάτμιση και τα καυσαέρια προς εύφλεκτα υλικά.
- Μη χρησιμοποιείτε το μηχάνημα σε χώρους με κίνδυνο έκρηξης, με εύφλεκτα υγρά, αέρια ή σκόνη. Από τις ηλεκτρικές επαφές ή τις μηχανικές τριβές μπορούν να σχηματιστούν σπινθήρες που μπορεί να προκαλέσουν ανάφλεξη της σκόνης ή των αναθυμιάσεων.
- Εργάζεστε μόνο στο φως της ημέρας ή με καλό τεχνητό φωτισμό και σε κατάσταση καλής ορατότητας.
- Απομακρύνετε άτομα, παιδιά και ζώα από την περιοχή εργασίας. Τα παιδιά πρέπει να επιβλέπονται από ενήλικο άτομο.
- Αποφύγετε την εργασία πάνω σε βρεγμένη χλόη, υπό βροχή και υπό τον κίνδυνο καταιγίδας, ειδικά αν υπάρχει πιθανότητα να πέσουν κεραυνοί.
- Αποφεύγετε τις ανωμαλίες του εδάφους (προεσοχές, βαθουλώματα), προσέχετε ιδιαίτερα τα επικλινή εδάφη, τους κρυφούς κινδύνους και ενδεχόμενα εμπόδια που θα μπορούσαν να μειώσουν την ορατότητα.
- Δώστε πολύ προσοχή κοντά σε κρημνούς, ορύγματα ή τάφρους. Το μηχάνημα μπορεί να ανατραπεί εάν ένας τροχός βρεθεί έξω από το άκρο του ορύγματος ή εάν τα άκρα υποχωρήσουν.
- Προσοχή στα επικλινή εδάφη όπου απαιτείται ιδιαίτερη προσοχή για να αποφύγετε την ανατροπή ή την απώλεια ελέγχου του μηχανήματος. Οι κυριότερες αιτίες της απώλειας ελέγχου του μηχανήματος είναι:
 - Έλλειψη πρόσφυσης των τροχών
 - Υπερβολική ταχύτητα
 - Ανεπαρκές φρενάρισμα
 - Μηχάνημα ακατάλληλο για τη συγκεκριμένη χρήση
 - Έλλειψη γνώσης των επιπτώσεων εξ αιτίας των συνηθών του εδάφους
 - Λανθασμένη χρήση ως όχημα ρυμούλκησης.
- Όταν χρησιμοποιείτε το μηχάνημα κοντά στο δρόμο, να προσέχετε την κυκλοφορία.
- Για να αποφύγετε τον κίνδυνο πυρκαγιάς, μην αφήνετε το μηχάνημα σταματημένο με τον κινητήρα αναμμένο πάνω σε ψηλή χλόη.

Συμπεριφορές

- Κατά την οδήγηση και την εργασία, να μην αποσπάται η προσοχή σας και να παραμένετε συγκεντρωμένοι.
- Προσέξτε όταν κινήστε με την όπισθεν ή προς τα πίσω. Κοιτάζετε πίσω σας πριν ξεκινήσετε και κατά τη διάρκεια της όπισθεν για να βεβαιωθείτε ότι δεν υπάρχουν εμπόδια.
- Προσοχή κατά τη ρυμούλκηση φορτίων ή τη χρήση παρελκόμενων μεγάλου βάρους:
 - Για τις μπάρες ρυμούλκησης, χρησιμοποιείτε μόνο εγκεκριμένα σημεία σύνδεσης.
 - Περιορίστε τα φορτία σε αυτά που μπορείτε εύκολα να ελέγξετε.

- Μη στρίβετε απότομα. Προσοχή κατά την όπισθεν.
- Χρησιμοποιείτε αντίβαρα ή βάρη στους τροχούς όταν συνιστάται από το εγχειρίδιο των οδηγίων.
- Προσέξτε όταν χρησιμοποιείτε κάδους περισυλλογής και παρελκόμενα που μπορεί να επηρεάσουν τη σταθερότητα του μηχανήματος, ιδίως σε επικλινή εδάφη.
- Διατηρείτε πάντα χέρια και πόδια μακριά από το σύστημα κοπής, τόσο κατά την εκκίνηση του κινητήρα όσο και κατά τη χρήση του μηχανήματος.
- Προσοχή: το εργαλείο κοπής συνεχίζει να περιστρέφεται για λίγα δευτερόλεπτα ακόμα και μετά την απασύμπληξη ή μετά το σβήσιμο του κινητήρα.
- Όταν υπάρχουν περισσότερα συστήματα κοπής, δώστε μεγάλη προσοχή καθώς η περιστροφή ενός συστήματος μπορεί να προκαλέσει και την περιστροφή των υπολοίπων.
- Να στέκεστε πάντα μακριά από το άνοιγμα αποβολής.
- Μην αγγίζετε τα σημεία του κινητήρα που θερμαίνονται κατά τη χρήση. Κίνδυνος εγκαυμάτων.
- Για να αποφύγετε τον κίνδυνο πυρκαγιάς, μην αφήνετε το μηχανήμα σταματημένο με τον κινητήρα αναμμένο πάνω σε ψηλή χλόη.

⚠ Σε περίπτωση θραύσης ή ατυχημάτων κατά τη διάρκεια της εργασίας, απενεργοποιήστε άμεσα τον κινητήρα και απομακρύνετε το μηχανήμα με τρόπο που να μην προκαλέσει άλλα ατυχήματα. Σε περίπτωση ατυχημάτων με τραυματισμούς, εφαρμόστε άμεσα τις κατάλληλες διαδικασίες πρώτων βοηθειών για την περίπτωση και επικοινωνήστε με ένα νοσοκομείο για την κατάλληλη θεραπεία. Αφαιρέστε σχολαστικά ενδεχόμενα θραύσματα που μπορεί να προκαλέσουν ζημιές ή τραυματισμούς σε ανθρώπους ή ζώα, εάν μείνουν χωρίς επιτήρηση.

Περιορισμοί χρήσης

- Μη χρησιμοποιείτε ποτέ το μηχανήμα με φθαρμένα, ελαττωματικά ή λάθος τοποθετημένα προστατευτικά (κάδος περισυλλογής, προστατευτικό πλευρικής ή οπίσθιας αποβολής)
- Μη χρησιμοποιείτε το μηχανήμα εάν τα εξαρτήματα/εργαλεία δεν έχουν τοποθετηθεί στα προβλεπόμενα σημεία.
- Μην απενεργοποιείτε, αφαιρείτε ή τροποποιείτε τα υπάρχοντα συστήματα ασφαλείας/μικροδιακόπτες.
- Μην αλλάζετε τις ρυθμίσεις του κινητήρα, ούτε να τον ανεβάζετε σε πολύ υψηλές στροφές. Αν ο κινητήρας λειτουργήσει σε υπερβολικά υψηλό αριθμό στροφών, ο κίνδυνος τραυματισμού αυξάνεται.
- Μην υποβάλετε το μηχανήμα σε υπερβολική καταπόνηση και μη χρησιμοποιείτε μικρά μηχανήματα για βαριές εργασίες. Η χρήση κατάλληλου

μηχανήματος μειώνει τους κινδύνους και βελτιώνει την ποιότητα της εργασίας.

- Το μηχανήμα δεν επιτρέπεται να κινείται σε δημόσιους δρόμους. Η χρήση του (σύμφωνα με τον Κώδικα Οδικής Κυκλοφορίας) πρέπει να γίνεται αποκλειστικά και μόνο σε δρόμους που δεν κυκλοφορούν άλλα οχήματα.

2.4 ΣΥΝΤΗΡΗΣΗ, ΑΠΟΘΗΚΕΥΣΗ

Η τακτική συντήρηση και η σωστή αποθήκευση προστατεύουν την ασφάλεια του μηχανήματος και τις επιδόσεις του.

Συντήρηση

- Μη χρησιμοποιείτε ποτέ το μηχανήμα με φθαρμένα ή ελαττωματικά εξαρτήματα. Τα ελαττωματικά εξαρτήματα πρέπει να αντικαθίστανται και όχι να επισκευάζονται.
- Για να μειώσετε τον κίνδυνο πυρκαγιάς, ελέγχετε τακτικά για διαρροές λαδιού ή/και καυσίμου.
- Κατά τις διαδικασίες ρύθμισης του μηχανήματος, δώστε προσοχή για την αποφυγή παγίδευσης των δακτύλων ανάμεσα στο κινούμενο σύστημα κοπής και τα σταθερά μέρη του μηχανήματος.

⚠ Το επίπεδο θορύβου και κραδασμών που αναγράφεται στις παρούσες οδηγίες, είναι οι μέγιστες τιμές χρήσης του μηχανήματος. Η χρήση μη ισορροπημένου εργαλείου κοπής, η υπερβολική ταχύτητα κίνησης και η απουσία συντήρησης συμβάλλουν σημαντικά στις εκπομπές θορύβου και στη δημιουργία κραδασμών. Κατά συνέπεια, είναι αναγκαίο να ληφθούν προληπτικά μέτρα για την εξάλειψη των πιθανών ζημιών λόγω της υψηλής στάθμης θορύβου και των κραδασμών. Φροντίστε για τη συντήρηση του μηχανήματος και φοράτε ωτοασπίδες, κάνοντας διαλείμματα κατά τη διάρκεια της εργασίας.

Αποθήκευση

- Μη φυλάσσετε το μηχανήμα με καύσιμο στο ρεζερβουάρ σε κλειστούς χώρους όπου οι αναθυμιάσεις του καυσίμου μπορεί να εκτεθούν σε φλόγες, σπινθήρες ή σε πηγή θερμότητας.
- Για τη μείωση του κινδύνου πυρκαγιάς, μην αφήνετε τα γεμάτα με υλικά δοχεία σε εσωτερικούς χώρους.

2.5 ΠΡΟΣΤΑΣΙΑ ΤΟΥ ΠΕΡΙΒΑΛΛΟΝΤΟΣ

Η προστασία του περιβάλλοντος πρέπει να αποτελεί μια σημαντική και πρωταρχική πλευρά στη χρήση του μηχανήματος, προς όφελος της πολιτισμένης συμβίωσης και του περιβάλλοντος στο οποίο ζούμε.

- Αποφύγετε την πρόκληση ενοχλήσεων στους γείτονες. Χρησιμοποιείτε το μηχανήμα μόνο σε λογικά ωράρια (όχι νωρίς το πρωί ή αργά το βράδυ όπου μπορεί να ενοχλήσετε).

- Τηρείτε αυστηρά την τοπική νομοθεσία για τη διάθεση υλικών συσκευασίας, λαδιών, καυσίμου, φίλτρων, ελαττωματικών εξαρτημάτων και οποιουδήποτε στοιχείου μπορεί να μολύνει το περιβάλλον. Αυτά τα απορρίμματα δεν πρέπει να διατίθενται με τα οικιακά απορρίμματα, αλλά πρέπει να συγκεντρώνονται χωριστά και να παραδίδονται στα ειδικά κέντρα συλλογής, που θα φροντίσουν για την ανακύκλωση των υλικών.
- Τηρείτε αυστηρά την τοπική νομοθεσία για τη διάθεση των υλικών προς απόρριψη
- Εάν αποφασίσετε να μην ξαναχρησιμοποιήσετε το μηχάνημα, μην το εγκαταλείψετε στο περιβάλλον, αλλά απευθυνθείτε σε εξουσιοδοτημένο κέντρο περισυλλογής σύμφωνα με την ισχύουσα νομοθεσία.

3. ΓΝΩΡΙΜΙΑ ΜΕ ΤΟ ΜΗΧΑΝΗΜΑ

3.1 ΠΕΡΙΓΡΑΦΗ ΜΗΧΑΝΗΜΑΤΟΣ ΚΑΙ ΠΡΟΒΛΕΠΟΜΕΝΗ ΧΡΗΣΗ

Αυτό το μηχάνημα είναι μια χλοοκοπτική μηχανή με εποχούμενο χειριστή.

Το μηχάνημα διαθέτει έναν κινητήρα που ενεργοποιεί το σύστημα κοπής, που προστατεύεται από ένα κάρτερ, καθώς και μια μονάδα μετάδοσης για την κίνηση του μηχανήματος.

Το μηχάνημα εξοπλίζεται με:

- συνεχώς μεταβαλλόμενη υδρστατική μετάδοση με σχέσεις μετάδοσης εμπρός και πίσω ("Hydro"), με δύο τροχούς κίνησης (2WD) ή τέσσερις τροχούς κίνησης (4WD).

Ο χειριστής είναι σε θέση να οδηγήσει το μηχάνημα και να ενεργοποιήσει τα κύρια χειριστήρια μένοντας πάντα καθισμένος στη θέση οδήγησης.

Τα συστήματα ασφαλείας που είναι τοποθετημένα στο μηχάνημα προβλέπουν την ακινητοποίηση του κινητήρα και του συστήματος κοπής μέσα σε λίγα δευτερόλεπτα (παρ. 6.2.2).

3.1.1 Προβλεπόμενη χρήση

Αυτό το μηχάνημα είναι σχεδιασμένο και κατασκευασμένο για την κοπή της χλόης.

Σε γενικές γραμμές με αυτό το μηχάνημα μπορείτε να:

1. κόψετε τη χλόη και να την συλλέξετε στον κάδο περισυλλογής.
2. κόψετε τη χλόη και να την αδειάσετε στο έδαφος από την πίσω πλευρά.
3. κόψετε τη χλόη, να την ψιλοκόψετε και να την εναποθέσετε στο έδαφος (λειτουργία "mulching").
4. να κόψετε τη χλόη και να την αδειάσετε από το πλάι.

Η χρήση ειδικών εξαρτημάτων, που παρέχονται από τον κατασκευαστή ως γνήσιος εξοπλισμός ή πωλούνται ξεχωριστά, επιτρέπει την εκτέλεση αυτής της εργασίας σε διάφορες καταστάσεις λειτουργίας, που αναφέρονται στο παρόν εγχειρίδιο ή στις οδηγίες που συνοδεύουν τα επιμέρους εξαρτήματα. Ομοίως, η δυνατότητα εφαρμογής πρόσθετων εξαρτημάτων (εφόσον παρέχονται από τον κατασκευαστή) μπορεί να επεκτείνει την προβλεπόμενη χρήση, ανάλογα με τα όρια και τις προϋποθέσεις που ορίζονται στις οδηγίες που συνοδεύουν αυτό το εξάρτημα.

3.1.2 Ακατάλληλη χρήση

Οποιαδήποτε άλλη χρήση από τις αναφερόμενες μπορεί να είναι επικίνδυνη και να προξενήσει βλάβες ή/και τραυματισμούς. Ως ακατάλληλη χρήση (ενδεικτικά και όχι περιοριστικά) εννοείται:

- να μεταφέρετε με το μηχάνημα ή με το ρυμουλκούμενο άλλα άτομα, παιδιά ή ζώα, καθώς υπάρχει κίνδυνος πτώσης και σοβαρού τραυματισμού ή δημιουργία συνθηκών μη ασφαλούς οδήγησης,
- η ρυμούλκηση ή το σπρώξιμο φορτίων χωρίς τη χρήση του ειδικού εξαρτήματος ρυμούλκησης,
- η χρήση του μηχανήματος πάνω σε ασταθή, ολισθηρά, παγωμένα, πετρώδη ή ανώμαλα εδάφη, λακκούβες με νερό που δεν επιτρέπουν την αξιολόγηση της σύστασης του εδάφους,
- η χρήση του συστήματος κοπής σε περιοχές χωρίς χλόη,
- η χρήση του μηχανήματος για το μάζεμα φύλλων ή υπολειμμάτων.

ΣΗΜΑΝΤΙΚΟ *Η ακατάλληλη χρήση του μηχανήματος έχει ως αποτέλεσμα την ακύρωση της εγγύησης και της ευθύνης του κατασκευαστή, καθιστώντας υπεύθυνο το χρήστη για τις υποχρεώσεις που προκύπτουν από ζημιές ή τραυματισμό του χρήστη ή τρίτων.*

3.1.3 Είδος χρήστη

Το μηχάνημα αυτό προορίζεται για χρήση από τους καταναλωτές, ήτοι από μη επαγγελματίες χειριστές. Προορίζεται για ερασιτεχνική χρήση.

ΣΗΜΑΝΤΙΚΟ *Το μηχάνημα πρέπει να χρησιμοποιείται από ένα μόνο χειριστή.*

3.2 ΣΗΜΑΝΣΗ ΑΣΦΑΛΕΙΑΣ

Στο μηχάνημα εμφανίζονται διάφορα σύμβολα (εικ. 2). Σκοπός τους είναι να υπενθυμίζουν στο χειριστή τη συμπεριφορά που πρέπει να τηρεί για την προσεκτική και ασφαλή χρήση του.

Σημασία των συμβόλων:



Προσοχή! Πριν χρησιμοποιήσετε το μηχάνημα διαβάστε τις οδηγίες.



Προσοχή! Πριν κάνετε οποιαδήποτε εργασία συντήρησης ή επισκευής, βγάλτε το κλειδί και διαβάστε τις οδηγίες.



Κίνδυνος! Εκτόξευση αντικειμένων: Μην εργάζεστε χωρίς να έχετε τοποθετήσει το προστατευτικό οπίσθια αποβολής ή τον κάδο περισυλλογής. (μόνο για μοντέλα με οπίσθια περισυλλογή).



Κίνδυνος! Εκτόξευση αντικειμένων: Κρατήστε μακριά τα άτομα.



Κίνδυνος! Ανατροπή του μηχανήματος: Μην χρησιμοποιείτε αυτό το μηχάνημα σε εδάφη με κλίση μεγαλύτερη από 10°.



Κίνδυνος! Ακρωτηριασμοί: Όταν ο κινητήρας βρίσκεται σε λειτουργία, να βεβαιώνετε ότι τα παιδιά βρίσκονται μακριά από το μηχάνημα.



Κίνδυνος κοπής. Συστήματα κοπής σε κίνηση. Μην βάζετε τα χέρια ή τα πόδια σας μέσα στο χώρο όπου βρίσκονται τα συστήματα κοπής.



Προσοχή! Κρατήστε απόσταση από τις ζεστές επιφάνειες.



Μην ανεβαίνετε πάνω στο μηχάνημα πατώντας επάνω στα προστατευτικά του συγκροτήματος των συστημάτων κοπής.

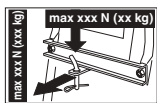

Κατά τη χρήση του κιτ ρυμούλκησης, μην υπερβαίνετε τα όρια φορτίου που αναγράφονται στην ετικέτα και να τηρείτε τους κανόνες ασφαλείας.

ΣΗΜΑΝΤΙΚΟ Οι κατεστραμμένες ή δυσανάγνωστες αυτοκόλλητες ετικέτες πρέπει να αντικαθίστανται. Ζητήστε τις νέες ετικέτες από το εξουσιοδοτημένο Σέρβις.

3.3 ΕΤΙΚΕΤΑ ΑΝΑΓΝΩΡΙΣΗΣ

Στην ετικέτα αναγνώρισης περιλαμβάνονται τα παρακάτω στοιχεία (εικ. 1):

1. Επίπεδο ηχητικής ισχύος
2. Σήμα συμμόρφωσης CE
3. Έτος κατασκευής
4. Τύπος μηχανήματος
5. Αριθμός σειράς
6. Όνομα και διεύθυνση του Κατασκευαστή
7. Κωδικός προϊόντος
8. Ονομαστική ισχύς και μέγιστη ταχύτητα λειτουργίας κινητήρα
9. Μάζα του μηχανήματος με άδειο ρεζερβουάρ σε κιλά
10. Τύπος συστήματος μετάδοσης

Αντιγράψτε τα στοιχεία αναγνώρισης του μηχανήματος στον ειδικό χώρο της ετικέτας, στο πίσω μέρος του εξωφύλλου.

ΣΗΜΑΝΤΙΚΟ Χρησιμοποιείτε τα στοιχεία αναγνώρισης που αναγράφονται στην ετικέτα αναγνώρισης προϊόντος κάθε φορά που απευθύνετε στο εξουσιοδοτημένο Σέρβις.

ΣΗΜΑΝΤΙΚΟ Το παράδειγμα της δήλωσης συμμόρφωσης βρίσκεται στις τελευταίες σελίδες του εγχειρίδιου.

3.4 ΒΑΣΙΚΑ ΕΞΑΡΤΗΜΑΤΑ

Το μηχάνημα αποτελείται από τα ακόλουθα βασικά εξαρτήματα, στα οποία αντιστοιχούν οι παρακάτω λειτουργίες (εικ. 1):

- A. Κινητήρας:** δίνει κίνηση τόσο στα συστήματα κοπής όσο και στους τροχούς. τα χαρακτηριστικά του και οι κανόνες χρήσης περιγράφονται σε ένα ειδικό εγχειρίδιο.
- B. Συγκρότημα συστημάτων κοπής:** είναι το σύστημα που αποτελείται από την προστασία, που περικλείει τα περιστρεφόμενα συστήματα κοπής, και από τα συστήματα κοπής.
- C. Συστήματα κοπής:** είναι τα εξαρτήματα που σκοπό έχουν την κοπή της χλόης. Τα πτερύγια που υπάρχουν στα άκρα διευκολύνουν τη μεταφορά της κομμένης χλόης προς το κανάλι αποβολής.
- D. Προστασία οπίσθια αποβολής (διατίθεται κατόπιν παραγγελίας):** τοποθετείται στη θέση του κάδου περισυλλογής για να εμποδίζει τυχόν αντικείμενα που έχουν περισυλλέξει τα συστήματα κοπής να εκτοξευθούν μακριά από το μηχάνημα (μόνο για τα μοντέλα με οπίσθια περισυλλογή).
- E. Πλευρικός εκτροπέας αποβολής:** εκτός από τη λειτουργία πλευρικής αποβολής της χλόης στο έδαφος,

- αποτελεί ένα στοιχείο ασφάλειας, εμποδίζοντας τυχόν αντικείμενα που συλλέγονται από το σύστημα κοπής να πεταχτούν μακριά από το μηχάνημα (μόνο για μοντέλα με πλευρική αποβολή).
- F. Κάδος περισυλλογής:** εκτός από τη λειτουργία περισυλλογής της κομμένης χλόης, αποτελεί ένα στοιχείο ασφάλειας, εμποδίζοντας τυχόν αντικείμενα που συλλέγονται από το σύστημα κοπής να πεταχτούν μακριά από το μηχάνημα (μόνο για μοντέλα με οπίσθια περισυλλογή).
- G. Κανάλι αποβολής:** είναι το στοιχείο σύνδεσης ανάμεσα στο συγκρότημα των συστημάτων κοπή και τον κάδο περισυλλογής (μόνο για τα μοντέλα με οπίσθια περισυλλογή).
- H. Κάθισμα οδηγού:** είναι η θέση εργασίας του χειριστή και διαθέτει αισθητήρα που εντοπίζει την παρουσία του για την επέμβαση των διατάξεων ασφαλείας.
- I. Τιμόνι:** ελέγχει το στρίψιμο των μπροστινών τροχών.
- J. Μπροστινός προφυλακτήρας:** προστατεύει το εμπρός μέρος του μηχανήματος.
- K. Μπαταρία:** δίνει το ρεύμα για την εκκίνηση του κινητήρα, τα χαρακτηριστικά του και οι κανόνες χρήσης περιγράφονται σε ένα ειδικό εγχειρίδιο.

4. ΣΥΝΑΡΜΟΛΟΓΗΣΗ

⚠ Οι κανόνες ασφαλείας που πρέπει να τηρούνται περιγράφονται στο κεφ. 2. Τηρείτε αυστηρά τις οδηγίες αυτές για να αποφύγετε σοβαρούς κινδύνους.

Για λόγους αποθήκευσης και μεταφοράς, μερικά εξαρτήματα του μηχανήματος δεν συναρμολογούνται απευθείας στο εργοστάσιο, αλλά πρέπει να τοποθετηθούν μετά την αφαίρεση της συσκευασίας, ακολουθώντας τις παρακάτω οδηγίες.

⚠ Η αποσυσκευασία και η ολοκλήρωση της συναρμολόγησης πρέπει να γίνονται πάνω σε επίπεδη και σταθερή επιφάνεια με επαρκή χώρο για τη μετακίνηση του μηχανήματος και των υλικών συσκευασίας, χρησιμοποιώντας πάντα τα κατάλληλα εργαλεία. Μη χρησιμοποιείτε το μηχάνημα πριν ολοκληρώσετε τις διαδικασίες που προβλέπει το κεφάλαιο “ΣΥΝΑΡΜΟΛΟΓΗΣΗ”.

4.1 ΕΞΑΡΤΗΜΑΤΑ ΓΙΑ ΣΥΝΑΡΜΟΛΟΓΗΣΗ

Η συσκευασία περιέχει τα εξαρτήματα για συναρμολόγηση που αναφέρονται στον ακόλουθο πίνακα:

	Περιγραφή
--	-----------

1	Τιμόνι
2	Κάλυμμα του ταμπλό και εξαρτήματα τοποθέτησης του τιμονιού
3	Κάθισμα οδηγού
4	Εμπρόσθιος προφυλακτήρας (εάν προβλέπεται)
5	Κάδος με σχετικές βίδες συναρμολόγησης και οδηγίες (μόνο για τα μοντέλα TS-TX-TH) (μόνο για τα μοντέλα με οπίσθια περισυλλογή)
6	Τα στηρίγματα του κάδου και τα σχετικά εξαρτήματα συμπλήρωσης και συναρμολόγησης (μόνο για τα μοντέλα με οπίσθια περισυλλογή)
7	Πλευρικές εκτροπές αποβολής (μόνο για τα μοντέλα με πλευρική αποβολή)
8	Πλευρικές ενισχύσεις του συγκροτήματος συστημάτων κοπής (εάν προβλέπεται).
9	Φάκελος με: - εγχειρίδια οδηγιών και έγγραφα - βίδες συναρμολόγησης του καθίσματος - εξαρτήματα τοποθέτησης του πλευρικού εκτροπέα αποβολής (μόνο για τα μοντέλα με πλευρική αποβολή) - βίδες σύνδεσης των καλωδίων της μπαταρίας - 2 κλειδιά μίζας - 1 ανταλλακτική ασφάλεια των 10 A
10	Κιτ mulching (μόνο για τα μοντέλα για πλευρική αποβολή) (εάν προβλέπεται).

4.1.1 Αποσυσκευασία

1. Ανοίξτε τη συσκευασία προσεκτικά για να μη χαθούν εξαρτήματα
2. Συμβουλευθείτε το φυλλάδιο στο εσωτερικό της συσκευασίας και τις παρούσες οδηγίες χρήσης.
3. Βγάλτε από το κιβώτιο όλα τα μη συναρμολογημένα εξαρτήματα.
4. Αφαιρέστε το μηχάνημα από τη συσκευασία τηρώντας τις παρακάτω προφυλάξεις:
 - τοποθετήστε τα συστήματα κοπής στην υψηλότερη θέση (παρ. 5.11) για να μην τα καταστρέψετε κατά την κάθοδο του μηχανήματος από την παλέτα,
 - Κατεβάστε το μηχάνημα από την παλέτα.
5. Τοποθετήστε το μοχλό απεμπλοκής της πίσω μετάδοσης σε θέση απεμπλοκής (παρ. 5.4).

4.2 ΣΥΝΑΡΜΟΛΟΓΗΣΗ ΤΟΥ ΤΙΜΟΝΙΟΥ

1. Τοποθετήστε το μηχάνημα σε οριζόντια θέση και ευθυγραμμίστε τους εμπρός τροχούς.
2. Με ένα καταβίδι, βγάλτε το κεντρικό καπάκι (εικ. 3.B) του τιμονιού (εικ. 3.A).

3. Τοποθετήστε το τιμόνι (εικ. 3.A) στον άξονα που προεξέχει (εικ. 3.C), γυρίστε το με τρόπο ώστε οι ακτίνες να είναι γυρισμένες προς το κάθισμα και πιέστε το έως ότου συνδεθεί με την πλήμνη του τιμονιού στα προεξέχοντα άκρα του πείρου (εικ. 3.D).
4. Στερεώστε το τιμόνι με τη βίδα (εικ. 3.E) και τις ροδέλες (εικ. 3.F) και (εικ. 3.G) που παρέχονται, με την υποδεικνυόμενη σειρά.
5. Σφίξτε μέχρι τέρμα τις βίδες (εικ. 3.E) με ένα σωληνωτό κλειδί.
6. Τοποθετήστε το καπάκι του τιμονιού (εικ. 3.B) κουμπώνοντας τα άγκιστρα στις αντίστοιχες έδρες.

4.3 ΣΥΝΑΡΜΟΛΟΓΗΣΗ ΤΟΥ ΚΑΘΙΣΜΑΤΟΣ

Τραβήξτε προς τα επάνω το μοχλό ρύθμισης (εικ. 4.C) και εισαγάγετε το κάθισμα (εικ. 4.A) στον οδηγό (εικ. 4.B) από την πλευρά του τιμονιού, έως ότου συνδεθεί σε μία από τις έξι θέσεις. Στο σημείο αυτό το κάθισμα είναι τοποθετημένο σταθερά και δεν μπορεί να αφαιρεθεί παρά μόνο πιέζοντας το μοχλό (εικ. 4.D) που το ελευθερώνει από τον αναστολέα.

4.4 ΤΟΠΟΘΕΤΗΣΗ ΚΑΙ ΣΥΝΔΕΣΗ ΜΠΑΤΑΡΙΑΣ

Η μπαταρία (εικ. 5.A) τοποθετείται κάτω από το κάθισμα και στερεώνεται με ένα ελατήριο (εικ. 5.B).

1. Συνδέστε πρώτα το κόκκινο καλώδιο (εικ. 5.C) στο θετικό πόλο (+) και στη συνέχεια το μαύρο καλώδιο (εικ. 5.D) στον αρνητικό (-), χρησιμοποιώντας τις διατιθέμενες βίδες όπως στην εικόνα.
2. Τοποθετήστε το ελατήριο (εικ. 5.B) για τη συγκράτηση της μπαταρίας, με προσοχή ώστε να τακτοποιήσετε τα καλώδια σωστά μπροστά στη μπαταρία, με τρόπο ώστε να μην συνθλιβονται από το ελατήριο (εικ. 5.B).

ΣΗΜΑΝΤΙΚΟ Η φόρτιση πρέπει να είναι πάντα πλήρης, σύμφωνα με τις οδηγίες στο εγχειρίδιο της μπαταρίας.

ΣΗΜΑΝΤΙΚΟ Για να αποφύγετε την επέμβαση της προστασίας της ηλεκτρονικής πλακέτας, αποφεύγετε την εκκίνηση του κινητήρα πριν από την πλήρη επαναφόρτιση!

4.5 ΣΥΝΑΡΜΟΛΟΓΗΣΗ ΤΩΝ ΣΤΗΡΙΓΜΑΤΩΝ ΤΟΥ ΚΑΔΟΥ ΠΕΡΙΣΥΛΛΟΓΗΣ

Συναρμολογήστε τα δύο στηρίγματα (εικ. 6.A) στην πίσω πλάκα (εικ. 6.B), χρησιμοποιώντας για κάθε στηρίγμα τρεις βίδες (εικ. 6.C) που παρέχονται, όπως υποδεικνύεται, χωρίς να σφίξετε τα σχετικά παξιμάδια (εικ. 6.D). Συνδέστε τα στηρίγματα της άνω πλευράς (εικ. 6.E) του πλαισίου του κάδου περισυλλογής και κεντράρετε την σε σχέση με την πίσω πλάκα (εικ. 6.B). Ρυθμίστε τη θέση των δύο στηριγμάτων (εικ. 6.F) σε σχέση με την πατούρα (εικ. 6.G) με τρόπο ώστε, περιστρέφοντας το πλαίσιο του κάδου περισυλλογής, ο πείρος (εικ. 6.H) να εφαρμόζει σωστά στην έδρα (εικ. 6.I). Βεβαιωθείτε για μία ακόμη φορά ότι το πλαίσιο (εικ. 6.E) είναι καλά κεντραρισμένο σε σχέση με την πίσω πλάκα (εικ. 6.B) και ότι η περιστροφική κίνηση πραγματοποιείται κανονικά, όπως υποδεικνύεται πιο πάνω, και στη συνέχεια σφίξτε τις βίδες (εικ. 6.C) μέχρι τέρμα και τα παξιμάδια (εικ. 6.D) στερέωσης.

4.6 ΑΦΑΙΡΕΣΗ ΤΟΥ ΑΝΑΣΤΟΛΕΑ ΤΟΥ ΓΑΝΤΖΟΥ ΑΣΦΑΛΙΣΗΣ ΤΟΥ ΚΑΔΟΥ ΠΕΡΙΣΥΛΛΟΓΗΣ

Για λόγους μεταφοράς, ο αναστολέας (εικ. 7.A) ασφάλισης του κάδου περισυλλογής είναι μπλοκαρισμένος στην πίσω πλάκα με μια ασφάλεια (εικ. 7.B). Αυτή η ασφάλεια πρέπει πρώτα να αφαιρεθεί πριν προχωρήσετε στη συναρμολόγηση των στηριγμάτων του κάδου και δεν πρέπει πλέον να χρησιμοποιηθεί.

4.7 ΤΟΠΟΘΕΤΗΣΗ ΤΟΥ ΜΠΡΟΣΤΙΝΟΥ ΠΡΟΦΥΛΑΚΤΗΡΑ

- Προφυλακτήρας τύπου “I”
- Προφυλακτήρας τύπου “II”
 1. Συναρμολογήστε τον προφυλακτήρα εμπρός (εικ. 8.A) στην κάτω πλευρά του πλαισίου (εικ. 8.B) χρησιμοποιώντας τις τέσσερις βίδες (εικ. 8.C).

4.8 ΣΥΝΑΡΜΟΛΟΓΗΣΗ ΤΟΥ ΚΑΔΟΥ ΠΕΡΙΣΥΛΛΟΓΗΣ

• Για το μοντέλο TC

1. Αρχικά συναρμολογήστε το πλαίσιο, ενώνοντας το άνω τμήμα (εικ. 9.A) στο κάτω τμήμα (εικ. 9.B), με τις παρεχόμενες βίδες και παξιμάδια (εικ. 9.C) όπως υποδεικνύεται. Τοποθετήστε τις γωνιακές πλάκες (εικ. 9.D) και (εικ. 9.E), τηρώντας τον προσανατολισμό δεξιά (R↑) και αριστερά (L↑), και στερεώστε τις στο πλαίσιο με τις τέσσερις αυτοδιατηρητικές βίδες (εικ. 9.F).

2. Μόνο για μοντέλα με ηλεκτρική ανατροπή: Τοποθετήστε τα δύο κυλινδράκια (εικ. 9.G) στους πείρους των στηριγμάτων (εικ. 9.H), φροντίζοντας το κολάρο να είναι γυρισμένο προς το στήριγμα, και στερεώστε τα χρησιμοποιώντας τις ασφάλειες (εικ. 9.I). Τοποθετήστε τα στηρίγματα στο εμπρόσθιο πλαίσιο (εικ. 9.B) με τις βίδες και τα παξιμάδια (εικ. 9.J).

3. Τοποθετήστε το πλαίσιο στο ύψασμα (εικ. 9.K), φροντίζοντας να τοποθετηθεί σωστά κατά μήκος της περιμέτρου της βάσης. Συνδέστε όλα τα πλαστικά προφίλ στους σωλήνες του πλαισίου, χρησιμοποιώντας ένα κατασβίδι (εικ. 9.L).

4. Εισαγάγετε τη χειρολαβή (εικ. 9.M) τις οπές του καπακιού (εικ. 9.N), στερεώστε τα στο πλαίσιο με τις βίδες (εικ. 9.O) όπως υποδεικνύεται και με τις αυτοδιατηρητικές πίσω βίδες (εικ. 9.P).

5. Τοποθετήστε την τραβέρσα ενίσχυσης (εικ. 9.Q) κάτω από το πλαίσιο με τις βίδες και τα παξιμάδια (εικ. 9.R), διατηρώντας την επίπεδη πλευρά προς το πλαίσιο. Τοποθετήστε το μοχλό αδειάσματος (εικ. 9.S) στην έδρα του και τοποθετήστε τη βίδα αναστολής (εικ. 9.T) και το σχετικό παξιμάδι (εικ. 9.U).

• Για μοντέλα TS-TX-TH

Ολοκληρώστε τη συναρμολόγηση του κάδου ακολουθώντας τις οδηγίες που παρέχονται στα φύλλα οδηγιών που συνοδεύουν το εξάρτημα.

4.9 ΤΟΠΟΘΕΤΗΣΗ ΤΩΝ ΜΟΧΛΩΝ ΑΝΑΤΡΟΠΗΣ ΤΟΥ ΚΑΔΟΥ ΠΕΡΙΣΥΛΛΟΓΗΣ

Τοποθετήστε τον άξονα των μοχλών (εικ. 10.A) στην κοιλότητα των δύο πλακών (εικ. 10.B) και στερεώστε τις στο εσωτερικό των στηριγμάτων του κάδου περισυλλογής (εικ. 10.C), χρησιμοποιώντας τις βίδες και τα παξιμάδια (εικ. 10.D) που παρέχονται, με τη σειρά που υποδεικνύεται στην εικόνα. Συνδέστε το άκρο της ράβδου (εικ. 10.E) του εμβόλου ανύψωσης του μοχλού (εικ. 10.F) χρησιμοποιώντας τον πείρο (εικ. 10.G) και τοποθετήστε τις δύο ασφάλειες (εικ. 10.H). Πριν συναρμολογήσετε τον κάδο περισυλλογής στα στηρίγματα, βεβαιωθείτε ότι η κίνηση των μοχλών ανατροπής πραγματοποιείται κανονικά.

4.10 ΣΥΝΑΡΜΟΛΟΓΗΣΗ ΤΩΝ ΠΛΑΪΝΩΝ ΠΡΟΣΤΑΤΕΥΤΙΚΩΝ ΤΟΥ ΣΥΓΚΡΟΤΗΜΑΤΟΣ ΣΥΣΤΗΜΑΤΟΣ ΚΟΠΗΣ (ΕΑΝ ΠΡΟΒΛΕΠΕΤΑΙ)

Συναρμολογήστε τα προστατευτικά (εικ. 11.A) χρησιμοποιώντας τις βίδες (εικ. 11.B) και τα παξιμάδια (εικ. 11.C) που παρέχονται, σύμφωνα με τις υποδείξεις για κάθε τύπο μηχανήματος.

4.11 ΣΥΝΑΡΜΟΛΟΓΗΣΗ ΤΟΥ ΠΛΕΥΡΙΚΟΥ ΕΚΤΡΟΠΕΑ ΑΠΟΒΟΛΗΣ (ΜΟΝΟ ΓΙΑ ΤΑ ΜΟΝΤΕΛΑ ΜΕ ΠΛΕΥΡΙΚΗ ΑΠΟΒΟΛΗ)

1. Από το εσωτερικό του πλευρικού εκτροπέα αποβολής (εικ. 12.A), τοποθετήστε το ελατήριο (εικ. 12.B) εισάγοντας το άκρο (εικ. 12.B.1) στην οπή και γυρίζοντάς το έτσι ώστε τόσο το ελατήριο (εικ. 12.B) όσο και το άκρο (εικ. 12.B.2) να μπουουν σωστά στις αντίστοιχες υποδοχές.

2. Τοποθετήστε τον πλευρικό εκτροπέα αποβολής (εικ. 12.A) σε αντιστοιχία με τα στηρίγματα (εικ. 12.C) των συστημάτων κοπής και, με τη βοήθεια ενός κατασβιδιού, γυρίστε το δεύτερο άκρο (εικ. 12.B.2) του ελατηρίου (εικ. 12.B) έτσι ώστε να βρεθεί στο εξωτερικό του πλευρικού εκτροπέα αποβολής.

3. Εισάγετε τον πείρο (εικ. 12.D) στις οπές των στηριγμάτων (εικ. 12.C) και του πλευρικού εκτροπέα αποβολής, περνώντας τον μέσα από τις σπείρες του ελατηρίου (εικ. 12.B) μέχρι να βγει εντελώς το διάτρητο άκρο από το εσωτερικό στήριγμα.

4. Εισάγετε την κοπίλια (εικ. 12.Ε) στην οπή (εικ. D.1) του πείρου (εικ. 12.Δ) και γυρίστε τον πείρο όσο αρκεί για να διπλώσετε τα δύο άκρα (εικ. 12.Ε.1) της κοπίλιας, (με τη βοήθεια μιας πένσας), έτσι ώστε να μην μπορεί να βγει και να προκαλέσει την έξοδο του πείρου (εικ. 12.Δ).

⚠ Βεβαιωθείτε ότι το ελατήριο λειτουργεί σωστά, διατηρώντας σταθερά τον πλευρικό εκτροπέα αποβολής κατεβασμένο και ότι ο πείρος είναι σωστά τοποθετημένος, χωρίς πιθανότητα κατά λάθος εξόδου.

ΣΗΜΑΝΤΙΚΟ Στα μοντέλα με δυνατότητα πλευρικής εκφόρτωση: βεβαιωθείτε ότι το προστατευτικό πλευρικής εκφόρτωσης (εικ. 21.Α) είναι κατεβασμένο και μπλοκαρισμένο από το μοχλό ασφαλείας (εικ. 21.Β).

ΣΗΜΑΝΤΙΚΟ Πριν από την αποσυναρμολόγηση ή τη συντήρηση του εκτροπέα, θυμηθείτε να σπρώξετε το μοχλό ασφαλείας (εικ. 21.Β) και να σηκώσετε το προστατευτικό πλευρικής εκφόρτωσης (εικ. 21.Α) για να επιτραπεί η αποσυναρμολόγηση.

ΣΗΜΕΙΩΣΗ Για να αποσυναρμολογήσετε τον εκτροπέα, πραγματοποιήστε τις ενέργειες με αντίστροφη σειρά από ότι στη συναρμολόγηση.

5. ΧΕΙΡΙΣΤΗΡΙΑ ΕΛΕΓΧΟΥ

5.1 ΠΕΝΤΑΛ ΦΡΕΝΟΥ

 Αυτό το πεντάλ ενεργοποιεί το φρένο στους πίσω τροχούς (εικ. 13.Α, 14.Α)

5.2 ΠΕΝΤΑΛ ΠΡΟΣΘΙΟΚΙΝΗΣΗΣ

με αυτό το πεντάλ ενεργοποιείται η κίνηση των τροχών και ρυθμίζεται η ταχύτητα του μηχανήματος κατά την προστοκίνηση (εικ. 13.Β, 14.Β):



1. **Κίνηση εμπρός.** Αυξάνοντας την πίεση στο πεντάλ αυξάνεται σταδιακά και η ταχύτητα του μηχανήματος.

2. **Νεκρό.** Σηκώνοντας το πόδι, το πεντάλ επανέρχεται αυτόματα στη θέση του νεκρού.

ΣΗΜΕΙΩΣΗ Η κατάσταση “Νεκρά” επισημαίνεται από το άναμμα της ενδεικτικής λυχνίας (εικ. 16.Γ).

ΣΗΜΕΙΩΣΗ Αν το πεντάλ πατηθεί με το χειρόφρενο (εικ. 13.Δ) τραβηγμένο, ο κινητήρας παύει να λειτουργεί.

5.3 ΠΕΝΤΑΛ ΟΠΙΣΘΕΝ

Με αυτό το πεντάλ ενεργοποιείται η όπισθεν και ρυθμίζεται η ταχύτητα του μηχανήματος (εικ. 13.Σ, 14.Σ):

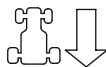

1. **Όπισθεν.** Αυξάνοντας την πίεση στο πεντάλ αυξάνεται σταδιακά και η ταχύτητα του μηχανήματος.

⚠ Η σύμπλεξη της όπισθεν πρέπει να γίνεται εν στάση.

2. **Νεκρό.** Σηκώνοντας το πόδι, το πεντάλ επανέρχεται αυτόματα στη θέση του νεκρού.

ΣΗΜΕΙΩΣΗ Η κατάσταση “Νεκρά” επισημαίνεται από το άναμμα της ενδεικτικής λυχνίας (εικ. 16.Γ).

ΣΗΜΕΙΩΣΗ Αν το πεντάλ πατηθεί με το χειρόφρενο (εικ. 15.Δ) τραβηγμένο, ο κινητήρας παύει να λειτουργεί.

5.4 ΧΕΙΡΙΣΤΗΡΙΟ ΑΠΕΜΠΛΟΚΗΣ ΤΗΣ ΥΔΡΟΣΤΑΤΙΚΗΣ ΜΕΤΑΔΟΣΗΣ

Αυτό το χειριστήριο έχει δύο θέσεις που υποδεικνύονται από μια πινακίδα (εικ. 13.Δ, 14.Δ):



1. Σύστημα μετάδοσης κομπλαρισμένο: για όλες τις συνθήκες χρήσης, για την κίνηση και την κοπή.



2. Σύστημα μετάδοσης ξεκομπλαρισμένο: μειώνει σημαντικά την προσπάθεια που απαιτείται για να σπρώξετε το μηχάνημα, με τον κινητήρα σβηστό.



ΣΗΜΑΝΤΙΚΟ Για να αποφύγετε την πρόκληση ζημιάς στο συγκρότημα μετάδοσης, αυτή η ενέργεια πρέπει να πραγματοποιείται μόνο με τον κινητήρα σταματημένο, με τα πεντάλ (εικ. 13.B, 13.C, 14.B, 14.C) στο νεκρό.

• **Μόνο για το μοντέλο 4WD**
Η μετακίνηση του μηχανήματος μπορεί να γίνει εύκολα μόνο προς τα πίσω, ακόμη και αν το πίσω σύστημα μετάδοσης είναι ξεκομπλιρισμένο.

5.5 ΔΙΑΚΟΠΤΗΣ ΜΕ ΚΛΕΙΔΙ

Το κλειδί ενεργοποιεί/απενεργοποιεί την εκκίνηση του μηχανήματος

Το κλειδί έχει 3 θέσεις (εικ. 15.A):

-  1. **Θέση ακινητοποίησης.** Το μηχάνημα σβήνει αμέσως.
-  2. **Θέση ανάμματος.** Όλες οι λειτουργίες είναι ενεργές.
-  3. **Θέση εκκίνησης.** Ενεργοποιείται η μίζα και το μηχάνημα παίρνει εμπρός. Αφήνοντας το κλειδί από τη θέση εκκίνησης, αυτό επιστρέφει αυτόματα στη θέση ανάμματος.



5.6 ΧΕΙΡΟΓΚΑΖΟ

Ρυθμίζει τον αριθμό στροφών του κινητήρα.

Ανάλογα με τον τύπο κινητήρα το χειριστήριο γκαζιού μπορεί να είναι δύο τύπων:

- A. Τύπου "I" με ξεχωριστό χειριστήριο Τσοκ (Εικ. 15.B + Εικ. 15.C)
- B. Τύπου "II" (Εικ. 15.B)

Οι υποδεικνυόμενες θέσεις αντιστοιχούν σε:

-  1. **Μοχλός τσοκ - Εκκίνηση με κρύο κινητήρα.** (εάν προβλέπεται) Χρησιμοποιείται για την εκκίνηση του κινητήρα με κρύο. Η θέση "CHOKE" προκαλεί τον εμπλουτισμό του μίγματος και πρέπει να χρησιμοποιείται μόνο για τον αναγκαίο χρόνο.
-  2. **Μέγιστος αριθμός στροφών του κινητήρα.** Χρησιμοποιείται πάντα για την εκκίνηση του μηχανήματος, κατά τη διάρκεια της εργασίας και κατά την κοπή της χλόης.
-  3. **Ελάχιστος αριθμός στροφών του κινητήρα.** Χρησιμοποιείται με τον κινητήρα επαρκώς ζεστό κατά τις στάσεις.

ΣΗΜΕΙΩΣΗ Κατά τη διάρκεια των διαδρομών μετακίνησης επιλέξτε μια ενδιάμεση θέση ανάμεσα σε «χελώνα» και «λαγός».

ΣΗΜΕΙΩΣΗ Ορισμένα μοντέλα διαθέτουν ένα σύστημα που ελέγχει αυτόματα τη θέση του τσοκ στο καρμπυρατέρ κατά την εκκίνηση του κινητήρα και τη θέρμανση.

5.7 ΜΟΧΛΟΣ ΧΕΙΡΟΦΡΕΝΟΥ

Ο μοχλός αυτός χρησιμοποιείται για να εμποδίσει το μηχάνημα να κινηθεί μετά τη στάθμευση.

Ο μοχλός έχει δύο θέσεις (εικ. 15.D), που αντιστοιχούν σε:



1. **Φρένο λυμένο.** Για να λύσετε το χειρόφρενο, πατήστε το πεντάλ (εικ. 13.A, 14.A). Ο μοχλός επιστρέφει στη θέση λυμένου φρένου.



2. **Φρένο δεμένο.** Για να δέσετε το χειρόφρενο πατήστε μέχρι τέρμα το πεντάλ (εικ. 13.A, 14.A) και τοποθετήστε το μοχλό στη θέση δεμένου φρένου. Όταν σηκώσετε το πόδι από το πεντάλ, αυτό παραμένει μπλοκαρισμένο σ' αυτή τη θέση.

5.8 ΔΙΑΚΟΠΤΗΣ ΠΡΟΒΟΛΕΩΝ



Το κουμπί (εικ. 15.E) ανάβει τους προβολείς όταν το κλειδί (εικ. 15.A) βρίσκεται στη θέση «ANAMMA».

5.9 ΧΕΙΡΙΣΤΗΡΙΟ ΣΥΜΠΛΕΞΗΣ ΚΑΙ ΑΠΟΣΥΜΠΛΕΞΗΣ ΤΩΝ ΣΥΣΤΗΜΑΤΩΝ ΚΟΠΗΣ

Αυτό το χειριστήριο επιτρέπει σύμπλεξη των συστημάτων κοπής μέσω του ηλεκτρομαγνητικού συμπλέκτη:



1. **Συστήματα κοπής συμπλεγμένα.** Μπουτόν μανιτάρι τραβηγμένο (εικ. 15.F.1) ή κουμπί πατημένο (εικ. 15.F.2).



2. **Συστήματα κοπής αποσυμπλεγμένα.** Μπουτόν μανιτάρι πατημένο (εικ. 15.F.1) ή κουμπί ελεύθερο (εικ. 15.F.2).



⚠️ Αποσυμπλέκοντας τα συστήματα κοπής, ενεργοποιείται ταυτόχρονα ένα φρένο που αναστέλλει την περιστροφή μέσα σε μερικά δευτερόλεπτα.

ΣΗΜΕΙΩΣΗ Η κατάσταση “Συστήματα κοπής συμπλεγμένα” επισημαίνεται από το άναμμα της ενδεικτικής λυχνίας (εικ. 16.Α).

ΣΗΜΕΙΩΣΗ Εάν τα συστήματα κοπής συμπλεχθούν χωρίς να τηρούνται οι προβλεπόμενες συνθήκες ασφαλείας, ο κινητήρας σβήνει ή δεν μπορεί να τεθεί σε λειτουργία (βλ. παρ. 6.2.2)

5.10 ΜΠΟΥΤΟΝ ΕΠΙΒΕΒΑΙΩΣΗΣ ΚΟΠΗΣ ΜΕ ΤΗΝ ΟΠΙΣΘΕΝ



Κρατώντας πατημένο το κουμπί (εικ. 15.G), μπορείτε να κινηθείτε με την όπισθεν με τα συστήματα κοπής συμπλεγμένα, χωρίς να σταματήσει ο κινητήρας.

5.11 ΧΕΙΡΙΣΤΗΡΙΑ ΓΙΑ ΤΗ ΡΥΘΜΙΣΗ ΤΟΥ ΥΨΟΥΣ ΤΟΥ ΣΥΓΚΡΟΤΗΜΑΤΟΣ ΣΥΣΤΗΜΑΤΩΝ ΚΟΠΗΣ

• **Χειριστήριο με μοχλό**
Μέσω αυτού του μοχλού πραγματοποιείται το ανέβασμα και το κατέβασμα του συγκροτήματος συστημάτων κοπής που μπορεί να τοποθετηθεί σε 7 διαφορετικά ύψη κοπής (εικ. 15.H).



Οι επτά θέσεις του μοχλού υποδεικνύονται από το «1» έως το «7» πάνω στη σχετική πινακίδα και αντιστοιχούν σε ισάριθμα ύψη κοπής που κυμαίνονται από 3 έως 9 εκατ.



Για να περάσετε από τη μία θέση στην άλλη πρέπει να πατήσετε το κουμπί απεμπλοκής που βρίσκεται στο άκρο.

• **Χειριστήριο με μοχλό και διακόπτη ρύθμισης**
Με το μοχλό (εικ. 15.H) πραγματοποιείται το ανέβασμα και το κατέβασμα του συγκροτήματος συστημάτων κοπής.

• **Θέση «Α»**
Συγκρότημα συστημάτων κοπής ανεβασμένο.

• **Θέση «Β»**
Συγκρότημα συστημάτων κοπής κατεβασμένο.

Ο διακόπτης ρύθμισης (εικ. 15.I) επιτρέπει την τοποθέτηση των συστημάτων κοπής σε 9 ύψη, που αντιστοιχούν σε ύψη κοπής από 2 έως και 10 cm.

1. Μετακινήστε το μοχλό (εικ. 15.H) στη θέση «Α» .
2. Ρυθμίστε το ύψος κοπής με το διακόπτη ρύθμισης (εικ. 15.I).
3. Μετακινώντας το μοχλό (εικ. 15.H) στη θέση «Β» το συγκρότημα συστημάτων κοπής επανατοποθετείται αυτόματα στο προκαθορισμένο ύψος.

ΣΗΜΕΙΩΣΗ Μετακινήστε το μοχλό (εικ. 15.H) στη θέση «Α» κατά τις μετακινήσεις και τη μεταφορά.

5.12 ΣΥΣΤΗΜΑ ΔΙΑΤΗΡΗΣΗΣ ΤΑΧΥΤΗΤΑΣ (CRUISE CONTROL)

Αυτή η συσκευή επιτρέπει να διατηρηθεί η επιλεγμένη ταχύτητα προσδιοκίνησης, χωρίς να είναι απαραίτητο το πάτημα του πεντάλ (εικ. 13.B, 14.B). Το μανιτάρι έχει δύο θέσεις:



1. **Πατημένο.** Σύστημα απενεργοποιημένο (μη ενεργό)

2. **Τραβηγμένο.** Σύστημα ενεργοποιημένο (ενεργό)

- Ενεργοποιώντας το σύστημα ενώ κινείστε προς τα εμπρός, το μηχανήμα διατηρεί την επιλεγμένη ταχύτητα εκείνης της στιγμής, χωρίς να χρειάζεται να πατάτε το πεντάλ (εικ. 13.B, 14.B).
- Με την όπισθεν δεν είναι δυνατή η ενεργοποίηση του συστήματος.
- Με το σύστημα ενεργοποιημένο, δεν μπορείτε να πατήσετε το πεντάλ όπισθεν (εικ. 13.C, 14.C).

ΣΗΜΕΙΩΣΗ Στις ανηφόρες ή τις κατηφόρες, η ταχύτητα ενδέχεται να διαφέρει σε σχέση με την επιλεγμένη.

Για την απενεργοποίηση του συστήματος και την αποκατάσταση του χειριστήριου ταχύτητας κίνησης μέσω του πεντάλ (εικ. 13.Β, 14.Β) αρκεί:

- να πατήσετε το πεντάλ (εικ. 13.Β, 14.Β)

ή

- να πατήσετε το πεντάλ του φρένου (εικ. 13.Α, 14.Α).

Και στις δύο περιπτώσεις, το μανιτάρι επανέρχεται αυτόματα στη θέση «Πατημένο».

ΣΗΜΑΝΤΙΚΟ Αποφεύγετε πάντα να ενεργοποιείται το μανιτάρι για την απενεργοποίηση του συστήματος.

5.13 ΜΕΤΡΗΤΗΣ (ΕΑΝ ΠΡΟΒΛΕΠΕΤΑΙ)

Ο μετρητής (εικ. 15.Κ) ενεργοποιείται κάθε φορά που το κλειδί (εικ. 15.Α) τοποθετείται στη θέση «ANAMMA» και μετράει τις ώρες λειτουργίας του κινητήρα.

5.14 ΒΟΗΘΗΤΙΚΗ ΠΡΙΖΑ ΓΙΑ ΑΞΕΣΟΥΑΡ

Επιτρέπει τη σύνδεση ηλεκτρικών συσκευών που τροφοδοτούνται με συνεχές ρεύμα 12 Volt, με μέγιστη ισχύ 50 Watt, που διαθέτουν το ειδικό βύσμα (αυτοκινητιστικού τύπου) (εικ. 15.Μ).

- Η πρίζα έχει ρεύμα μόνο όταν το κλειδί (εικ. 15.Α) βρίσκεται στη θέση «ANAMMA».

5.15 ΧΕΙΡΙΣΤΗΡΙΟ ΑΝΑΤΡΟΠΗΣ ΚΑΔΟΥ ΠΕΡΙΣΥΛΛΟΓΗΣ

• Χειροκίνητο χειριστήριο

Η ανατροπή του κάδου περισυλλογής για το άδειασμα πραγματοποιείται μέσω του μοχλού (εικ. 15.Λ), ο οποίος μπορεί να βγει από την υποδοχή του.

• Ηλεκτρικό χειριστήριο

Η ανατροπή του κάδου για το άδειασμα πραγματοποιείται πατώντας το κουμπί (εικ. 15.Ν) και κρατώντας το πατημένο έως ότου σταματήσει το μοτέρ χειρισμού. Ο κάδος περισυλλογής επιστρέφει σε θέση εργασίας πατώντας το κουμπί (εικ. 15.Ο) και κρατώντας το πατημένο έως ότου αγκιστρωθεί ο αναστολέας και σταματήσει να λειτουργεί το μοτέρ χειρισμού.

5.16 ΟΘΟΝΗ ΤΥΠΟΥ "I" ΚΑΙ ΗΧΗΤΙΚΕΣ ΕΠΙΣΗΜΑΝΣΕΙΣ

Με την εισαγωγή του κλειδιού στη θέση «ANAMMA», όλες οι ενδεικτικές λυχνίες ενεργοποιούνται ταυτόχρονα για περίπου μισό δευτερόλεπτο (με ένα σύντομο ηχητικό σήμα) υποδεικνύοντας τη σωστή λειτουργία. Στη συνέχεια, οι ενδεικτικές λυχνίες υποδεικνύουν:



Ενδεικτική λυχνία αναμμένη: τα συστήματα κοπής είναι συμπλεγμένα (εικ. 16.Α).



Ενδεικτική λυχνία αναμμένη: το χειρόφρενο είναι τραβηγμένο (εικ. 16.Β).



Ενδεικτική λυχνία αναμμένη: ο χειριστής λείπει (εικ. 16.С).



Η ενδεικτική λυχνία αναβοσβήνει: το καύσιμο βρίσκεται στη ρεζέρβα (εικ. 16.Д).



Η ενδεικτική λυχνία αναβοσβήνει: Επισημαίνει ανωμαλίες στη λίπανση του κινητήρα (εικ. 16.Ε). Σταματήστε αμέσως τον κινητήρα, ελέγξτε τη στάθμη λαδιού και επικοινωνήστε με ένα Κέντρο Τεχνικής Υποστήριξης.



Ενδεικτική λυχνία αναμμένη: Λείπει ο κάδος περισυλλογής ή το προστατευτικό οπίσθιας αποβολής (εικ. 16.Ғ).



Ενδεικτική λυχνία αναμμένη: με τον κινητήρα αναμμένο υπάρχον ανωμαλίες στην επαναφόρτιση της μπαταρίας (εικ. 16.Г).

Η ενδεικτική λυχνία αναβοσβήνει πριν από την εκκίνηση: η μπαταρία δεν είναι σε θέση να εκκινήσει τον κινητήρα. Επικοινωνήστε με το Κέντρο Τεχνικής Υποστήριξης (εικ. 16.Г).

N Ενδεικτική λυχνία αναμμένη: η μετάδοση είναι σε “νεκρά” (εικ. 16.H).

• Ηχητικές επισημάνσεις

Το ηχητικό σήμα μπορεί να είναι δύο τύπων:

1. Συνεχές ηχητικό σήμα:
 - Ενεργοποιήθηκε η προστασία της ηλεκτρονικής πλακέτας.
 - Ο κινητήρας είναι σβηστός εδώ και 30 δευτερόλεπτα με το κλειδί στη θέση «ANAMMA».
2. Διακεκομμένο ηχητικό σήμα:
 - Ο κάδος περισυλλογής είναι γεμάτος.

5.17 ΟΘΟΝΗ ΤΥΠΟΥ "II" ΚΑΙ ΗΧΗΤΙΚΕΣ ΕΠΙΣΗΜΑΝΣΕΙΣ

Με την εισαγωγή του κλειδιού στη θέση «ANAMMA», όλες οι ενδεικτικές λυχνίες ανάβουν ταυτόχρονα για περίπου μισό δευτερόλεπτο (με ένα σύντομο ηχητικό σήμα) υποδεικνύοντας τη σωστή λειτουργία. Στη συνέχεια η οθόνη τοποθετείται στη λειτουργία “Ωρομετρητή”.

Στη συνέχεια, οι ενδεικτικές λυχνίες υποδεικνύουν:

 Ενδεικτική λυχνία αναμμένη: τα συστήματα κοπής είναι συμπλεγμένα (εικ. 16.A).

 Ενδεικτική λυχνία αναμμένη: το χειρόφρενο είναι τραβηγμένο (εικ. 16.B).

 Ενδεικτική λυχνία αναμμένη: ο χειριστής λείπει (εικ. 16.C).

Ενδεικτική λυχνία καυσίμου απλή (εικ. 16.D).

 Η ενδεικτική λυχνία αναβοσβήνει: το καύσιμο βρίσκεται στη ρεζέρβα.

Ενδεικτική λυχνία με δείκτη στάθμης (εικ. 16.D).

Η ενδεικτική λυχνία δείχνει τη στάθμη καυσίμου στο ρεζερβουάρ σύμφωνα με το ακόλουθο κριτήριο:

 η στάθμη καυσίμου είναι από γεμάτο έως τη μέση του ρεζερβουάρ.

 η στάθμη καυσίμου είναι από τη μέση του ρεζερβουάρ έως τη ρεζέρβα.

 η στάθμη καυσίμου βρίσκεται στη ρεζέρβα.

ΣΗΜΕΙΩΣΗ Η ρεζέρβα είναι περίπου 2 λίτρα και αρκούν για περίπου 30-40 λεπτά λειτουργίας σε κανονικές στροφές λειτουργίας.

 Η ενδεικτική λυχνία αναβοσβήνει: Επισημαίνει ανωμαλίες στη λίπανση του κινητήρα (εικ. 16.E). Σταματήστε αμέσως τον κινητήρα, ελέγξτε τη στάθμη λαδιού και επικοινωνήστε με ένα Κέντρο Τεχνικής Υποστήριξης.

 Ενδεικτική λυχνία αναμμένη: Λείπει ο κάδος περισυλλογής ή το προστατευτικό οπίσθιας αποβολής (εικ. 16.F) (μόνο για μοντέλα με οπίσθια συλλογή).

 Ενδεικτική λυχνία αναμμένη: με τον κινητήρα αναμμένο υπάρχουν ανωμαλίες στην επαναφόρτιση της μπαταρίας (εικ. 16.G).

Η ενδεικτική λυχνία αναβοσβήνει πριν από την εκκίνηση: η μπαταρία δεν είναι σε θέση να εκκινήσει τον κινητήρα. Επικοινωνήστε με το Κέντρο Τεχνικής Υποστήριξης (εικ. 16.G).

N Ενδεικτική λυχνία αναμμένη: η μετάδοση είναι σε “νεκρά” (εικ. 16.H).

• Ενεργές λειτουργίες

Πατήστε το κουμπί «MODE» για να έχετε πρόσβαση διαδοχικά στις ενεργές λειτουργίες.

 **HOURS** Μετρητής ωρών (εικ. 16.I). Δείχνει το συνολικό αριθμό ωρών λειτουργίας του κινητήρα.

 Βολτάμετρο (εικ. 16.O). Δείχνει την κατάσταση φόρτισης της μπαταρίας.

 **RPM** Στροφόμετρο (εικ. 16.K) δείχνει το επίπεδο στροφών του κινητήρα με αριθμητικές τιμές ή με μια σειρά από αστερίσκους, οι οποίοι αντιστοιχούν σε:

Εμφανιζόμενη τιμή:

< 1600 κινητήρας στο ρελαντί

< 2500 ταχύτητα μετακίνησης

> 2500 ταχύτητα κοπής

* κινητήρας στο ρελαντί

(**)

- ** ταχύτητα μετακίνησης
- ***
- ****
- ***** ταχύτητα κοπής
- *****

ΣΗΜΕΙΩΣΗ Το αναβόσβημα δείχνει ότι το επίπεδο στροφών του κινητήρα δεν είναι κατάλληλο για την κοπή της χλόης.

 Ρολόι (εάν προβλέπεται) (εικ. 16.L) Δείχνει την ώρα σε μορφή 24 ώρες/ημέρα.

Η ρύθμιση μπορεί να γίνει με το κλειδί στη θέση «ANAMMA», με τον κινητήρα σβηστό, σύμφωνα με την ακόλουθη διαδικασία:

- πατήστε πολλές φορές το κουμπί «MODE» μέχρι να εμφανιστεί το ρολόι.
- Κρατήστε πατημένο το κουμπί «MODE» έως ότου αρχίσουν να αναβοσβήνουν οι πρώτοι δύο αριθμοί (ώρα).
- Πατήστε ένα από τα δύο πλαϊνά πλήκτρα (εικ. 16.K,L) για να αυξήσετε ή να μειώσετε την τιμή της μονάδας.
- Πατήστε το πλήκτρο «MODE» έως ότου αρχίσουν να αναβοσβήνουν οι άλλοι δύο αριθμοί (λεπτά).
- Πατήστε ένα από τα δύο πλαϊνά πλήκτρα για να αυξήσετε ή να μειώσετε την τιμή της μονάδας.
- Πατήστε το πλήκτρο «MODE» για ολοκλήρωση των ρυθμίσεων.

ΣΗΜΕΙΩΣΗ Το ρολόι τροφοδοτείται από μια εφεδρική μπαταρία, όταν εξαντληθεί, απευθυνθείτε σε ένα Εξουσιοδοτημένο Σέρβις.

• Ηχητικές επισημάνσεις

Το ηχητικό σήμα μπορεί να είναι δύο τύπων:

1. Συνεχές ηχητικό σήμα:
 - Ενεργοποιήθηκε η προστασία της ηλεκτρονικής πλακάτας.
 - Ο κινητήρας είναι σβηστός εδώ και 30 δευτερόλεπτα με το κλειδί στη θέση «ANAMMA».
2. Διακεκομμένο ηχητικό σήμα:
 - Ο κάδος περισυλλογής είναι γεμάτος.

5.18 ΟΘΟΝΗ ΤΥΠΟΥ "III" ΚΑΙ ΗΧΗΤΙΚΕΣ ΕΠΙΣΗΜΑΝΣΕΙΣ

Με την εισαγωγή του κλειδιού στη θέση «ANAMMA», όλες οι ενδεικτικές λυχνίες

ανάβουν ταυτόχρονα για περίπου μισό δευτερόλεπτο (με ένα σύντομο ηχητικό σήμα) υποδεικνύοντας τη σωστή λειτουργία.

Στη συνέχεια, τα εικονίδια υποδεικνύουν:



Εικονίδιο αναμμένο: τα συστήματα κοπής είναι συμπλεγμένα (εικ. 16.A).



Εικονίδιο αναμμένο: το χειρόφρενο είναι τραηγμένο (εικ. 16.B).



Ενδεικτική λυχνία αναμμένη: ο χειριστής λείπει (εικ. 16.C).

Εικονίδιο με δείκτη στάθμης (εικ. 16.D).

Το εικονίδιο δείχνει τη στάθμη καυσίμου στο ρεζερβουάρ σύμφωνα με το ακόλουθο κριτήριο:



η στάθμη καυσίμου είναι από γεμάτο έως τη μέση του ρεζερβουάρ.



η στάθμη καυσίμου είναι από τη μέση του ρεζερβουάρ έως τη ρεζέρβα.



η στάθμη καυσίμου βρίσκεται στη ρεζέρβα.

ΣΗΜΕΙΩΣΗ Η ρεζέρβα είναι περίπου 2 λίτρα και αρκούν για περίπου 30-40 λεπτά λειτουργίας σε κανονικές στροφές λειτουργίας.



Εικονίδιο αναμμένο: Επισημαίνει ανωμαλίες στη λίπανση του κινητήρα (εικ. 16.E). Σταματήστε αμέσως τον κινητήρα, ελέγξτε τη στάθμη λαδιού και επικοινωνήστε με ένα Κέντρο Τεχνικής Υποστήριξης.



Εικονίδιο αναμμένο: Λείπει ο κάδος περισυλλογής ή το προστατευτικό οπίσθιας αποβολής (εικ. 16.F) (μόνο για μοντέλα με οπίσθια συλλογή).



Εικονίδιο αναμμένο: Ο κάδος περισυλλογής γέμισε και πρέπει να τον αδειάσετε (εικ. 16.F) (μόνο για μοντέλα με οπίσθια περισυλλογή).

Εικονίδιο μπαταρίας με δείκτη στάθμης (εικ. 16.G).



Εικονίδιο αναμμένο: Η μπαταρία είναι φορτισμένη.



Εικονίδιο αναμμένο: Το επίπεδο τάσης της μπαταρίας είναι βέλτιστο.



Εικονίδιο αναμμένο με κινητήρα σβηστό: Δείχνει ότι είναι απαραίτητη η επαναφόρτιση της μπαταρίας

Εικονίδιο αναμμένο με κινητήρα αναμμένο: Δείχνει ανωμαλία στην επαναφόρτιση της μπαταρίας.

Το εικονίδιο αναβοσβήνει: Η μπαταρία δεν είναι σε θέση να εκκινήσει τον κινητήρα και θα πρέπει να επικοινωνήσετε με ένα Κέντρο Τεχνικής Υποστήριξης.



Εικονίδιο αναμμένο: η μετάδοση είναι σε “νεκρά” (εικ. 16.H).



Μετρητής ωρών (εικ. 16.I). Δείχνει το συνολικό αριθμό ωρών λειτουργίας του κινητήρα.



Προβολείς (εικ. 16.P). Εικονίδιο αναμμένο: Δείχνει ότι οι προβολείς είναι αναμμένοι.



Απαιτείται συντήρηση (εικ. 16.Q). Εικονίδιο αναμμένο: Δείκτης περιοδικής συντήρησης. Οι συντηρήσεις που πρέπει να τηρούνται περιγράφονται στο κεφ. 13. Το εικονίδιο ανάβει κάθε 50 ώρες και παραμένει αναμμένο για 1 ώρα.



Πράσινη ζώνη (εικ. 16.R). Το επίπεδο στροφών του κινητήρα είναι κατάλληλο για την κοπή του χόρτου.

• Ηχητικές επισημάνσεις

Το ηχητικό σήμα μπορεί να είναι δύο τύπων:

1. Συνεχές ηχητικό σήμα:
 - Ενεργοποιήθηκε η προστασία της ηλεκτρονικής πλακέτας.
 - Ο κινητήρας είναι σβηστός εδώ και 30 δευτερόλεπτα με το κλειδί στη θέση «ANAMMA».
2. Διακεκομμένο ηχητικό σήμα:
 - Ο κάδος περισυλλογής είναι γεμάτος.

6. ΧΡΗΣΗ ΤΟΥ ΜΗΧΑΝΗΜΑΤΟΣ

⚠ Οι κανόνες ασφαλείας που πρέπει να τηρούνται περιγράφονται στο κεφ. 2. Τηρείτε αυστηρά τις οδηγίες αυτές για να αποφύγετε σοβαρούς κινδύνους.

6.1 ΠΡΟΚΑΤΑΡΚΤΙΚΕΣ ΕΝΕΡΓΕΙΕΣ

Πριν ξεκινήσετε την εργασία, απαιτούνται μια σειρά ελέγχων και ενεργειών που εξασφαλίζουν την αποδοτική και ασφαλή εκτέλεση της εργασίας.

1. τοποθετήστε το μηχάνημα σε οριζόντια θέση και με τρόπο ώστε να ακουμπάει σταθερά στο έδαφος,
2. προετοιμάστε το μηχάνημα στην καταλληλότερη λειτουργία ανάλογα με την εργασία που πρέπει να πραγματοποιήσετε (παρ. 6.1.4);

6.1.1 Ανεφοδιασμός λαδιού και βενζίνης

ΣΗΜΑΝΤΙΚΟ Το μηχάνημα παραδίδεται χωρίς λάδι κινητήρα και καύσιμο.

Πριν χρησιμοποιήσετε το μηχάνημα, ελέγχετε πάντα τη στάθμη του καυσίμου και του λαδιού (παρ. 7.2, παρ. 7.3). Για τις οδηγίες και τα μέτρα ασφαλείας κατά τον ανεφοδιασμό καυσίμου και τη συμπλήρωση λαδιού ακολουθήστε τις οδηγίες στην (παρ. 7.2, παρ. 7.3) και στο εγχειρίδιο του κινητήρα.

6.1.2 Ρύθμιση του καθίσματος

ο κάθισμα είναι συρόμενο και ρυθμιζόμενο σε έξι διαφορετικές θέσεις.

Η ρύθμιση γίνεται σηκώνοντας τη λαβή (εικ. 17.A) και σύροντας το κάθισμα έως ότου μπλοκάρει στην επιθυμητή θέση.

6.1.3 Πίεση των ελαστικών

Η σωστή πίεση των ελαστικών αποτελεί απαραίτητη συνθήκη για την τέλεια ευθυγράμμιση των συστημάτων κοπής και συνεπώς την ομοιόμορφη κοπή της χλόης.

1. Ξεβιδώστε τα καπάκια προστασίας
2. Συνδέστε τις βαλβίδες σε παροχή πεπιεσμένου αέρα με μανόμετρο (εικ. 18)
3. Ρυθμίστε την πίεση στις τιμές που αναγράφονται στον πίνακα “Τεχνικά Χαρακτηριστικά”.

6.1.4 Προετοιμασία του μηχανήματος για εργασία

ΣΗΜΕΙΩΣΗ Το μηχάνημα επιτρέπει την κοπή της χλόης με ποικίλους τρόπους. Πριν ξεκινήσετε την εργασία είναι σκόπιμο να προετοιμάσετε το μηχάνημα αναλόγως με τον επιθυμητό τρόπο κοπής.

a. Προετοιμασία για κοπή και περισυλλογή της χλόης στον κάδο περισυλλογής (μόνο για τα μοντέλα με οπίσθια περισυλλογή)

- Συνδέστε τον κάδο περισυλλογής (εικ. 19.A) στα στηρίγματα (εικ. 19.B) και κεντράρετε σε σχέση με την πίσω πλάκα προσαρμόζοντας τα δύο σημεία αναφοράς (εικ. 19.B).
- Βεβαιωθείτε ότι ο κάτω σωλήνας του στομίου του κάδου περισυλλογής προσαρμόζει στον ειδικό γάντζο ασφάλισης (εικ. 19.C).
- Αν η σύνδεση παρουσιάζει δυσκολία ή είναι πολύ χαλαρή, ρυθμίστε το ελατήριο επαναφοράς (βλ. 8.9).

b. Προετοιμασία για την κοπή και την οπίσθια αποβολή της χλόης στο έδαφος (μόνο για τα μοντέλα με οπίσθια αποβολή) (εάν προβλέπεται)

- Σε περίπτωση που θέλετε να εργασθείτε χωρίς κάδο περισυλλογής, διατίθεται, κατόπιν παραγγελίας, ένα σετ προστασίας οπίσθιας αποβολής (εικ. 20, κεφ. 15.7), το οποίο πρέπει να στερεωθεί στην πίσω πλάκα σύμφωνα με τις σχετικές οδηγίες.

c. Προετοιμασία για κοπή και ψιλοτεμαχισμό της χλόης

- Σε περίπτωση που θέλετε να κόψετε τη χλόη, να την ψιλοτεμαχίσετε και να την αφήσετε στο γκαζόν, διατίθεται κατόπιν παραγγελίας κιτ "ψιλοτεμαχισμού" (κεφ. 15.1), το οποίο πρέπει να στερεωθεί σύμφωνα με τις σχετικές οδηγίες.

⚠ Στα μοντέλα με πλευρική αποβολή, βεβαιωθείτε ότι η πλευρική ενίσχυση είναι τοποθετημένη (εικ. 22.A) (εάν προβλέπεται).

d. Προετοιμασία για την κοπή και την πλευρική αποβολή της χλόης στο έδαφος (μόνο για τα μοντέλα με πλευρική αποβολή):

- Να βεβαιώνετε πάντα ότι το εσωτερικό ελατήριο του εκτροπέα (εικ. 21.A) και ο μοχλός ασφαλείας (εικ. 21.B) λειτουργούν σωστά, διατηρώντας το σταθερά σε χαμηλωμένη θέση.

- Σε περίπτωση κοπής χλόης σε ιδιαίτερα βεβαρυσμένη κατάσταση (χλόη υψηλή ή βρεγμένη) συνιστάται να αφαιρέσετε την ενίσχυση της πλευρικής αποβολής (εικ. 22.A) (εάν προβλέπεται).
- Για να αφαιρέσετε την ενίσχυση, ξεβιδώστε (εικ. 22.B) κρατώντας ανυψωμένο τον εκτροπέα πλευρικής αποβολής (εικ. 22.C).

⚠ Σε περίπτωση πλευρικών προσκρούσεων χωρίς την πλευρική ενίσχυση τοποθετημένη (εικ. 22.A), το συγκρότημα των συστημάτων κοπής μπορεί να υποστεί παραμορφώσεις.

⚠ Στο τέλος της εργασίας, βεβαιωθείτε ότι τοποθετήσατε την πλευρική ενίσχυση.

6.1.5 Τοποθέτηση αντιδονητικών τροχίσκων

Σκοπός των αντιδονητικών τροχίσκων είναι να μειώνουν τον κίνδυνο ξεριζώματος του χλοοτάπητα λόγω επαφής του άκρου των συστημάτων κοπής με ανώμαλο έδαφος. Τοποθετήστε τους τροχίσκους όπως αναφέρεται (παρ. 7.4).

6.2 ΕΛΕΓΧΟΙ ΑΣΦΑΛΕΙΑΣ

Εκτελέστε τους ακόλουθους ελέγχους και βεβαιωθείτε ότι τα αποτελέσματα αντιστοιχούν στις υποδείξεις των πινάκων.

⚠ Εκτελείτε πάντα τους ελέγχους ασφαλείας πριν τη χρήση.

6.2.1 Έλεγχος γενικής ασφαλείας

Αντικείμενο	Αποτέλεσμα
Μπαταρία	Καμία φθορά του περιβλήματος, του καπακιού ή των πόλων
Προστασία οπίσθιας αποβολής, κάδος περισυλλογής	Σε καλή κατάσταση. Καμία βλάβη. Σωστά τοποθετημένα.
Προστασία πλευρικής αποβολής, γρίλια αναρόφησης	Σε καλή κατάσταση. Καμία βλάβη. Σωστά τοποθετημένα
Σύστημα καυσίμου και συνδέσεις.	Καμία διαρροή.
Ηλεκτρικά καλώδια.	Ανέπαφη μόνωση. Καμία μηχανική βλάβη.
Σύστημα λαδιού	Καμία διαρροή. Καμία βλάβη.
Διατάξεις ασφαλείας	Επεμβαίνουν όπως περιγράφεται στην παρ. 6.2.2

6.2.2 Έλεγχος των διατάξεων ασφαλείας

Οι διατάξεις ασφαλείας επεμβαίνουν σύμφωνα με δύο κριτήρια:

- A.** για να αποτρέψουν την εκκίνηση του κινητήρα εάν δεν τηρούνται όλες οι συνθήκες ασφαλείας,
- B.** για να ακινητοποιήσουν τον κινητήρα εάν πάψει να υφίσταται έστω και μία συνθήκη ασφαλείας.

Ενέργεια	Αποτέλεσμα
1. κιβώτιο ταχυτήτων στο νεκρό, 2. συστήματα κοπής αποσυμπλεγμένα, 3. χειριστής καθισμένος.	Ο κινητήρας παίρνει εμπρός
ο χειριστής έχει εγκαταλείψει το κάθισμα	Ο κινητήρας σβήνει
ανυψώνεται ο κάδος περισυλλογής ή αφαιρείται το προστατευτικό οπίσθιας αποβολής με τα συστήματα κοπής συμπλεγμένα (μόνο για τα μοντέλα με οπίσθια περισυλλογή)	Ο κινητήρας σβήνει
το χειρόφρενο είναι δεμένο χωρίς να έχετε αποσυμπλέξει τα συστήματα κοπής	Ο κινητήρας σβήνει
έχετε επιχειρήσει αλλαγή ταχύτητας ή πατήσει το πεντάλ του γκαζιού με το χειρόφρενο δεμένο	Ο κινητήρας σβήνει
έχετε βάλει όπισθεν με τα συστήματα κοπής συμπλεγμένα, χωρίς να πατήσετε το μπουτόν επιβεβαίωσης (παρ. 5.10)	Ο κινητήρας σβήνει
Μετακινήστε το μηχανήμα εμπρός και πίσω και βάλτε το στο νεκρό / αφήστε το πεντάλ γκαζιού (παρ. 5.2; παρ. 5.3)	Το μηχανήμα επιβραδύνει και ακινητοποιείται
Πατήστε το πεντάλ του φρένου (παρ. 5.1)	Το μηχανήμα ακινητοποιείται
Δοκιμαστική οδήγηση	Κανένας ανώμαλος κραδασμός. Κανένας ανώμαλος θόρυβος

⚠ Εάν κάποιο αποτελέσματα διαφέρει σε σχέση με τους πίνακες, μην χρησιμοποιήσετε το μηχανήμα! Απευθυνθείτε στο Σέρβις για τον αναγκαίο έλεγχο και την επισκευή.

ΣΗΜΑΝΤΙΚΟ Έχετε πάντα υπόψη σας ότι τα συστήματα ασφαλείας δεν επιτρέπουν την εκκίνηση του κινητήρα όταν δεν τηρούνται οι συνθήκες ασφαλείας. Στην περίπτωση αυτή, όταν αποκατασταθούν οι συνθήκες εκκίνησης, πρέπει να γυρίσετε το κλειδί (εικ.

15.A) στη θέση σβήσιμο πριν προσπαθήσετε να βάλετε και πάλι εμπρός τον κινητήρα.

6.3 ΧΡΗΣΗ ΣΕ ΕΠΙΚΛΙΝΗ ΕΔΑΦΗ

Τηρείτε τους περιορισμούς που αναγράφονται στον πίνακα “Τεχνικά Χαρακτηριστικά” και στην “εικ. 24”, ανεξαρτήτως φοράς κίνησης.

Να θυμάστε ότι δεν υπάρχει σίγουρη κλίση. Στα επικλινή εδάφη να κινείστε με ιδιαίτερη προσοχή. Για να αποφύγετε ανατροπή ή απώλεια ελέγχου του μηχανήματος:

- Μην κόβετε τη χλόη ποτέ εγκάρσια της κλίσης του εδάφους. Στα επικλινή εδάφη το μηχανήμα πρέπει να κινείται ανοδικά ή καθοδικά και ποτέ πλαγίως, προσέχοντας τις αλλαγές κατεύθυνσης καθώς και την αποφυγή των εμποδίων (πέτρες, κλαδιά, ρίζες κλπ.) που μπορεί να προκαλέσουν πλαγιολίσθηση, ανατροπή ή απώλεια του ελέγχου του μηχανήματος.
- Μη σταματάτε ή ξεκινάτε απότομα σε ανηφόρα ή κατηφόρα.
- Κομπάρετε απαλά και με μεγάλη προσοχή το σύστημα μετάδοσης για να αποφευχθεί η ανατροπή του μηχανήματος.
- Μειώστε την ταχύτητα:
 - πριν από κάθε αλλαγή κατεύθυνσης και στις κλειστές στροφές
 - πριν κινηθείτε σε επικλινές έδαφος, ειδικά σε κατηφόρα
- Μη βάζετε ποτέ την όπισθεν για να μειώσετε την ταχύτητα στην κατηφόρα: μπορεί να προκαλέσει την απώλεια ελέγχου του οχήματος, ιδιαίτερα σε ολισθηρά εδάφη.
- Δένετε πάντα το χειρόφρενο πριν εγκαταλείψετε το μηχανήμα.
- Να κατεβαίνετε τις κατηφόρες χωρίς να πατάτε το πεντάλ γκαζιού για να εκμεταλλευτείτε το φρενάριασμα της υδροστατικής μετάδοσης, όταν δεν είναι ενεργοποιημένη η μετάδοση

6.4 ΕΚΚΙΝΗΣΗ

1. Ανοίξτε το ρουμπινέτο του καυσίμου (εικ. 25.A) (αν προβλέπεται).
2. Καθίστε στη θέση του οδηγού.
3. Βάλτε το μοχλό ταχυτήτων στο νεκρό («N») (παρ. 5.2, παρ. 5.3).
4. Αποσυμπλέξτε τα συστήματα κοπής (παρ. 5.9).
5. Δέστε το χειρόφρενο (παρ. 5.7).
6. Μετακινήστε το χειρόγκαζο στη θέση μέγιστου αριθμού στροφών “λαγός” (παρ. 5.6).

7. Σε περίπτωση εκκίνησης με κρύο κινητήρα: Ενεργοποιήστε το τσοκ (παρ. 5.6) (εάν προβλέπεται).

8. Τοποθετήστε τον κλειδοδιακόπτη, γυρίστε τον στη θέση κίνησης για να ενεργοποιηθεί το ηλεκτρικό κύκλωμα. Περιμένετε 2

δευτερόλεπτα και γυρίστε το κλειδί σε θέση εκκίνησης για να πάρει εμπρός ο κινητήρας.

9. Αφήστε το κλειδί μόλις ο κινητήρας πάρει εμπρός.

10. Σε περίπτωση εκκίνησης με κρύο κινητήρα, μόλις ο κινητήρας αρχίσει να στρέφεται κανονικά:

- 10a.** Απενεργοποιήστε το χειριστήριο του τσοκ (παρ. 5.6, τύπου "II"), ανοίγοντας το γκάτζι στο μέγιστο επίπεδο στροφών "λαγός" (αν προβλέπεται).
- 10b.** Απενεργοποιήστε το χειριστήριο του τσοκ (παρ. 5.6, τύπου "I") (αν προβλέπεται).

ΣΗΜΕΙΩΣΗ Η χρήση του τσοκ με τον κινητήρα ζεστό μπορεί να φθείρει το μπουζί και να προκαλέσει την ανώμαλη λειτουργία του κινητήρα.

11. Με τον κινητήρα σε λειτουργία, μετακινήστε το χειρόγκαζο στη θέση ελάχιστου αριθμού στροφών «χελώνα».

ΣΗΜΕΙΩΣΗ Σε περίπτωση δυσκολίας εκκίνησης, μην επιμένετε με τη μίξα για να μην αποφορτίσετε την μπαταρία και μπουκώσει ο κινητήρας. Επαναφέρετε το κλειδί στη θέση παύσης, περιμένετε μερικά λεπτά και επαναλάβετε την ίδια ενέργεια. Σε περίπτωση που ο κινητήρας συνεχίζει να μην παίρνει εμπρός, διαβάστε το κεφάλαιο «14» του παρόντος εγχειρίδιου και το βιβλίο οδηγιών του κινητήρα.

6.5 ΕΡΓΑΣΙΑ

6.5.1 Κίνηση προς τα εμπρός και μετακινήσεις

Κατά τις μετακινήσεις:

- αποσυμπλέξτε τα συστήματα κοπής (παρ. 5.9);
- τοποθετήστε τα συστήματα κοπής στην υψηλότερη θέση (παρ. 5.11),
- βάλτε το χειρόγκαζο σε μία θέση ανάμεσα στον ελάχιστο «χελώνα» και το μέγιστο «λαγός» αριθμό στροφών.
- λύστε το χειρόφρενο, αφήνοντας ελεύθερο το πεντάλ του φρένου (παρ. 5.7).
- πατήστε το πεντάλ γκαζιού (παρ. 5.2) προς την κατεύθυνση "κίνηση εμπρός" και αναπτύξτε την επιθυμητή ταχύτητα πατώντας προοδευτικά το ίδιο το πεντάλ και επεμβαίνοντας στο γκάτζι.

⚠ Η ενεργοποίηση της κίνησης πρέπει να πραγματοποιείται σύμφωνα με τις λεπτομέρειες που περιγράφονται (παρ. 5.2), ώστε να αποφευχθεί η πρόκληση απότομης εκκίνησης του τροχού και η απώλεια ελέγχου του οχήματος, ιδίως στις πλαγιές.

6.5.2 Φρενάρισμα

Μειώστε πρώτα την ταχύτητα του μηχανήματος μειώνοντας τις στροφές του κινητήρα, στη συνέχεια πατήστε το πεντάλ του φρένου (παρ. 5.1) για να μειώσετε ακόμη περισσότερο την ταχύτητα, έως ότου σταματήσει. Μια σημαντική επιβράδυνση του μηχανήματος επιτυγχάνεται αφήνοντας το πεντάλ κίνησης (παρ. 5.2).

6.5.3 Όπισθεν

ΣΗΜΑΝΤΙΚΟ Η σύμπλεξη της όπισθεν πρέπει να γίνεται εν στάση.

1. Πατήστε το πεντάλ (παρ. 5.1) μέχρι να ακινητοποιήσετε το μηχανήμα,
2. κινήστε με την όπισθεν πατώντας το πεντάλ του γκαζιού προς την κατεύθυνση της όπισθεν (παρ. 5.3).

6.5.4 Κοπή της χλόης

Για να χρησιμοποιήσετε το μηχανήμα:

1. μετακινήστε το χειρόγκαζο στη θέση μέγιστου αριθμού στροφών ("λαγός"), αυτή η θέση πρέπει πάντα να χρησιμοποιείται κατά τη χρήση του μηχανήματος,
2. τοποθετήστε τα συστήματα κοπής στην υψηλότερη θέση,
3. συμπλέξτε τα συστήματα κοπής (παρ. 5.9), μόνο στον χλοοτάπητα, αποφεύγοντας τη σύμπλεξη των συστημάτων κοπής σε έδαφος με χαλίκια ή σε πολύ υψηλή χλόη,
4. Ξεκινήστε και αρχίστε την κοπή στη περιοχή με τη χλόη προοδευτικά και με ιδιαίτερη προσοχή, όπως περιγράφεται πιο πάνω.
5. Προσαρμόστε την ταχύτητα κίνησης και το ύψος κοπής (παρ. 5.11) στην κατάσταση του γκαζόν (ύψος, πυκνότητα και υγρασία χλόης) και την ποσότητα αποβαλλόμενου χόρτου.
6. Η εμφάνιση του γκαζόν θα είναι καλύτερη αν η κοπή γίνεται στο ίδιο ύψος και εναλλακτικά στις δύο κατευθύνσεις (εικ. 27).

ΣΗΜΑΝΤΙΚΟ Για να κινήσετε προς τα πίσω με τα συστήματα κοπής συμπλεγμένα, πρέπει να πιέσετε και να κρατήσετε πατημένο το μπουτόν επιβεβαίωσης κοπής με την όπισθεν (παρ. 5.10) για να μην προκαλέσετε την ακινητοποίηση του κινητήρα.

Κάθε φορά που παρατηρείτε μια μείωση των στροφών του κινητήρα, πρέπει να μειώνετε την ταχύτητα, λαμβάνοντας υπόψη ότι δεν θα επιτύχετε ένα καλό κόψιμο της χλόης όταν το μηχανήμα κινείται με μεγαλύτερη ταχύτητα από την κανονική.

Αποσυμπλέξτε τα συστήματα κοπής και ανεβάστε τα στην υψηλότερη θέση:

- Όταν μετακινήσετε από μία ζώνη εργασίας σε άλλη
- Όταν διασχίζετε περιοχές χωρίς χλόη
- Κάθε φορά που πρέπει να περάσετε ένα εμπόδιο.

6.5.5 Συμβουλές για τη σωστή διατήρηση του γκαζόν

- Για να διατηρηθεί πράσινο και τρυφερό το γκαζόν, πρέπει να κόβεται τακτικά. Το γκαζόν μπορεί να περιέχει χλόη διαφόρων ειδών. Με συχνές κοπές αναπτύσσονται περισσότερο τα είδη με πολλές ρίζες και σχηματίζουν ένα πυκνό στρώμα χλόης. Αντιθέτως, εάν οι κοπές είναι λιγότερο συχνές, αναπτύσσεται κυρίως τα άγρια και ψηλά είδη (τριφύλλι, μαργαρίτες κλπ.). Η συχνότητα του κουρέματος πρέπει να είναι ανάλογη με την ανάπτυξη της χλόης, χωρίς να αφήνετε το γκαζόν να μεγαλώσει υπερβολικά.
- Το ιδανικό ύψος της χλόης ενός καλά περιποιημένου γκαζόν είναι περίπου 4-5 cm και, με μια μόνο κοπή, δεν πρέπει να κόβεται πάνω από το ένα τρίτο του συνολικού ύψους. Εάν η χλόη είναι πολύ υψηλή τότε θα πρέπει να την κόψετε με δύο περάσματα σε απόσταση μιας ημέρας, την πρώτη με τα συστήματα κοπής στο μέγιστο ύψος και τη δεύτερη με το επιθυμητό ύψος (εικ. 26).
- Το πολύ χαμηλό κόψιμο προκαλεί ξερίζωμα και αραίωση του χλοοτάπητα και μια εμφάνιση σε μορφή “λεκέδων”.
- Στις θερμότερες και ξηρότερες εποχές του χρόνου, είναι σκόπιμο να αφήνετε τη χλόη ελαφρώς ψηλότερη, για να περιορίσετε την αποξήρανση του εδάφους.
- Η χλόη θα πρέπει να κόβεται με το γκαζόν στεγνό. Μην κόβετε τη χλόη όταν είναι βρεγμένη, αυτό μπορεί να μειώσει την αποτελεσματικότητα της περιστρεφόμενης διάταξης λόγω των χόρτων που προσκολλώνται και προκαλούν σχισίματα στο χλοοτάπητα.
- Τα συστήματα κοπής πρέπει να είναι ανέπαφα και καλά τροχισμένα, ώστε η κοπή να είναι ακριβής χωρίς ανωμαλίες που προκαλούν το κιτρίνισμα των κορυφών.
- Ο κινητήρας πρέπει να χρησιμοποιείται στο μέγιστο αριθμό στροφών, για να εξασφαλίζεται το καλό κόψιμο της χλόης και να επιτυγχάνεται η προώθηση της κομμένης χλόης στο κανάλι αποβολής.
- Εάν το κανάλι αποβολής μπουκώνει από τη χλόη, θα ήταν καλό να ελαττώσετε την ταχύτητα του μηχανήματος επειδή μπορεί να είναι υπερβολική σε σχέση με την κατάσταση του γκαζόν. Εάν το πρόβλημα παραμένει, τότε ή τα συστήματα κοπής δεν είναι καλά τροχισμένα ή τα πτερύγια είναι φθαρμένα.
- Προσέχετε πολύ κατά την κοπή της χλόης κοντά σε θάμνους ή χαμηλά κράσπεδα που θα μπορούσαν να χαλάσουν την

ευθυγράμμιση και να προξενήσουν ζημιά στα άκρα του καλύμματος των συστημάτων κοπής και στα ίδια τα συστήματα κοπής.

6.5.6 Εκκένωση του κάδου περισυλλογής (μόνο για τα μοντέλα με οπίσθια περισυλλογή)

ΣΗΜΕΙΩΣΗ Το άδειασμα του κάδου περισυλλογής γίνεται μόνο με τα συστήματα κοπής αποσυμπλεγμένα. Σε αντίθετη περίπτωση θα έσβηνε ο κινητήρας.

- Μην αφήνετε τον κάδο περισυλλογής να γεμίσει υπερβολικά, για να μην βουλώσει το κανάλι αποβολής.
- Ένα ηχητικό σήμα ειδοποιεί ότι ο κάδος περισυλλογής είναι πλήρης:
 1. αποσυμπλέξτε τα συστήματα κοπής (παρ. 5.9) και το σήμα διακόπτεται,
 2. μετακινήστε το χειρόγκαζο στη θέση μέγιστου αριθμού στροφών “λαγός”,
 3. ακινητοποιήστε το μηχανήμα και βάλτε στο νεκρό (παρ. 5.2, παρ. 5.3);
 4. δέστε το χειρόφρενο,

• Χειροκίνητο χειριστήριο

5. αφαιρέστε το μοχλό (εικ. 28.A) και αναποδογυρίστε τον κάδο περισυλλογής για να τον αδειάσετε,
6. κλείστε ξανά τον κάδο περισυλλογής με τρόπο ώστε να παραμείνει αγκιστρωμένος στο γάντζο ασφάλισης (εικ. 28.B) και αφήστε το μοχλό.

• Ηλεκτρικό χειριστήριο

5. με το χειριστή καθισμένο, κρατήστε πατημένο το κουμπί (εικ. 28.C) έως την πλήρη ανατροπή του κάδου περισυλλογής.
6. αφού ολοκληρωθεί το άδειασμα, κρατήστε πατημένο το κουμπί (εικ. 28.D) έως την πλήρη κάθοδο του κάδου περισυλλογής, ελέγχοντας ότι παραμένει αγκιστρωμένος στο γάντζο ασφάλισης (εικ. 28.B).

ΣΗΜΕΙΩΣΗ Μπορεί να συμβεί, αφού αδειάσετε τον κάδο περισυλλογής, να ενεργοποιηθεί ξανά το ηχητικό σήμα τη στιγμή σύμπτωσης των συστημάτων κοπής, λόγω υπολειμμάτων χόρτων που έχουν μείνει στον ανιχνευτή του μικροδιακόπτη επίσημανσης, σε αυτήν την περίπτωση αρκεί να αποσυμπλέξετε και να συμπλέξετε εκ νέου τα συστήματα κοπής για να σταματήσει.

Διατηρείτε πάντα τον ανιχνευτή (εικ. 28.E) καθαρό από υπολείμματα χόρτων.

6.5.7 Καθαρισμός του καναλιού αποβολής (μόνο για τα μοντέλα με οπίσθια περισυλλογή)

- Εάν η χλόη είναι πολύ ψηλή ή βρεγμένη και η ταχύτητα κίνησης πολύ υψηλή, είναι πιθανόν να βουλώσει το κανάλι αποβολής. Σε περίπτωση που βουλώσει πρέπει να κάνετε όσα περιγράφονται στο κεφ. 7.6.2.

6.5.8 Τέλος της κοπής

Μετά το τέλος της κοπής:

1. αποσυμπλέξτε τα συστήματα κοπής,
2. μειώστε τον αριθμό στροφών του κινητήρα
3. εκτελέστε τη διαδρομή επιστροφής με τα συστήματα κοπής στην υψηλότερη θέση.

6.6 ΣΒΗΣΙΜΟ

Για να ακινητοποιήσετε το μηχάνημα:

1. μετακινήστε το χειρόγκαζο στη θέση ελάχιστου αριθμού στροφών «χελώνα»

⚠ Για να αποφύγετε πιθανή επιστροφή φλόγας, αφήστε το χειρόγκαζο στη θέση ελάχιστου αριθμού στροφών «χελώνα» επί 20 δευτερόλεπτα πριν σβήσετε τον κινητήρα.

2. σβήστε τον κινητήρα γυρνώντας το κλειδί στη θέση ακινητοποίησης,
3. με τον κινητήρα σβηστό, κλείστε το ρουμπινέτο καυσίμου (εικ. 25.A) (αν προβλέπεται),
4. βγάλτε το κλειδί

ΣΗΜΑΝΤΙΚΟ Για να προστατεύσετε το φορτίο της μπαταρίας, μην αφήνετε το κλειδί στη θέση "ανάμμα" ή "ανάμμα φώτων" όταν ο κινητήρας δεν λειτουργεί.

⚠ Μετά το σβήσιμο ο κινητήρας μπορεί να έχει πολύ υψηλή θερμοκρασία. Μην αγγίζετε την εξάτμιση και τις θερμές επιφάνειες. Κίνδυνος εγκαυμάτων.

6.7 ΜΕΤΑ ΤΗ ΧΡΗΣΗ

1. Αφήστε τον κινητήρα να κρυσώσει πριν τοποθετήσετε το μηχάνημα σε οποιοδήποτε περιβάλλον.
2. Εκτελέστε τον καθαρισμό (παρ. 7.6).
3. Ελέγχετε πάντα ότι δεν υπάρχουν χαλαρά ή κατεστραμμένα εξαρτήματα. Αν είναι απαραίτητο, αντικαταστήστε τα κατεστραμμένα εξαρτήματα και σφίξτε τυχόν βίδες και μπουλόνια χαλαρά ή απευθυνθείτε σε ένα εξουσιοδοτημένο σέρβις.

ΣΗΜΑΝΤΙΚΟ

- Κατεβάστε το συγκρότημα συστημάτων κοπής,
 - βάλτε στο νεκρό,
 - τραβήξτε το χειρόφρενο,
 - σταματήστε τον κινητήρα,
 - βγάλτε το κλειδί από το διακόπτη (βεβαιωθείτε ότι όλα τα κινούμενα μέρη έχουν σταματήσει πλήρως):
- κάθε φορά που αφήνετε αψύλακτο το μηχάνημα, εγκαταλείπετε τη θέση του οδηγού ή παρκάρετε το μηχάνημα,

7. ΤΑΚΤΙΚΗ ΣΥΝΤΗΡΗΣΗ

7.1 ΓΕΝΙΚΑ

⚠ Οι κανόνες ασφαλείας που πρέπει να τηρούνται περιγράφονται στο κεφ. 2. Τηρείτε αυστηρά τις οδηγίες αυτές για να αποφύγετε σοβαρούς κινδύνους.

⚠ Πριν ξεκινήσετε οποιονδήποτε έλεγχο, καθαρισμό ή επέμβαση συντήρησης/ρύθμιση στο μηχάνημα:

- αποσυμπλέξτε το σύστημα κοπής,
- βάλτε στο νεκρό,
- δέστε το χειρόφρενο,
- σταματήστε τον κινητήρα,
- αφαιρέστε το κλειδί, (μην αφήνετε ποτέ το κλειδί στη θέση του ή κοντά σε παιδιά ή ακατάλληλα άτομα),
- βεβαιωθείτε ότι όλα τα κινούμενα μέρη έχουν σταματήσει πλήρως,
- διαβάστε τις αντίστοιχες οδηγίες,
- Φοράτε κατάλληλη ενδυμασία, γάντια εργασίας και γυαλιά προστασίας

- Η συχνότητα και η διαδικασία επέμβασης περιγράφονται στον "Πίνακα συντήρησης". Σκοπός του πίνακα είναι να σας βοηθήσει να διατηρείτε σε καλή και ασφαλή κατάσταση το μηχάνημά σας. Στον πίνακα αναφέρονται οι κύριες επεμβάσεις και οι προβλεπόμενοι χρόνοι για κάθε μία από αυτές. Η επέμβαση πρέπει να γίνεται όταν επέλθει η πρώτη προθεσμία.

7.2 ΑΝΕΦΟΔΙΑΣΜΟΣ ΚΑΥΣΙΜΟΥ / ΕΚΚΕΝΩΣΗ ΡΕΖΕΡΒΟΥΑΡ ΚΑΥΣΙΜΟΥ

ΣΗΜΑΝΤΙΚΟ Ακολουθείτε όλες τις προδιαγραφές που αναφέρονται στο εγχειρίδιο οδηγιών του κινητήρα. Ο τύπος καυσίμου που πρέπει να χρησιμοποιήσετε υποδεικνύεται στο εγχειρίδιο οδηγιών του κινητήρα.

7.2.1 Ανεφοδιασμός

Για τον ανεφοδιασμό με καύσιμο:

1. Ξεβιδώστε την τάπα του ρεζερβουάρ και αφαιρέστε την (εικ. 30).
2. Τοποθετήστε το χωνί (εικ. 30).
3. Γεμίστε με καύσιμο το ρεζερβουάρ προσέχοντας να μην το γεμίσετε μέχρι επάνω.
4. Βγάλτε το χωνί.
5. Στο τέλος του ανεφοδιασμού, βιδώστε καλά την τάπα του καυσίμου και καθαρίστε τυχόν διαρροές.

ΣΗΜΑΝΤΙΚΟ Μην χύνετε βενζίνη πάνω στα πλαστικά μέρη για να μην τα καταστρέψετε. Σε περίπτωση που συμβεί κάτι τέτοιο, ξεβγάλτε αμέσως με νερό. Η εγγύηση δεν καλύπτει φθορές από βενζίνη στις πλαστικές επιφάνειες του αμαξώματος ή του κινητήρα.

7.2.2 Εκκένωση ρεζερβουάρ

ΣΗΜΕΙΩΣΗ Το καύσιμο αλλοιώνεται και δεν πρέπει να παραμένει στο ρεζερβουάρ περισσότερο από 30 ημέρες. Πριν την αποθήκευση για μεγάλο χρονικό διάστημα (κεφ. 9), αδειάστε το ρεζερβουάρ καυσίμου.

⚠ Αφήστε τον κινητήρα να κρυώσει πριν αδειάσετε το ρεζερβουάρ καυσίμου.

1. Τοποθετήστε το μηχάνημα σε επίπεδη επιφάνεια, σε ανοιχτό χώρο.
2. Τοποθετήστε ένα δοχείο συγκέντρωσης κάτω από το σωλήνα (εικ. 31.A).
3. Αποσυνδέστε το σωλήνα (εικ. 31.A) στην είσοδο του φίλτρου βενζίνης (εικ. 31.B).
4. Ανοίξτε το ρομπινέτο καυσίμου (αν προβλέπεται)
5. Συλλέξτε το καύσιμο σε ένα κατάλληλο δοχείο.
6. Συνδέστε το σωλήνα (εικ. 31.A) έτσι ώστε να τοποθετηθεί σωστά το κολάρο (εικ. 31.C).
7. Κλείστε το ρομπινέτο καυσίμου (αν προβλέπεται).

⚠ Στο νέο ξεκίνημα της λειτουργίας του μηχανήματος, βεβαιωθείτε ότι δεν υπάρχει διαρροή βενζίνης από τους σωλήνες, το ρομπινέτο και από το καρμπυρατέρ.

7.3 ΕΛΕΓΧΟΣ, ΣΥΜΠΛΗΡΩΣΗ, ΑΔΕΙΑΣΜΑ ΛΑΔΙΟΥ ΚΙΝΗΤΗΡΑ

ΣΗΜΑΝΤΙΚΟ Ακολουθείτε όλες τις προδιαγραφές που αναφέρονται στο εγχειρίδιο οδηγιών του κινητήρα. Ο τύπος λαδιού που πρέπει να χρησιμοποιήσετε υποδεικνύεται στο εγχειρίδιο οδηγιών του κινητήρα.

7.3.1 Έλεγχος / συμπλήρωση

⚠ Πριν από κάθε χρήση ελέγχετε τη στάθμη του λαδιού.

Διαδικασία:

- Τοποθετήστε το μηχάνημα σε επίπεδο έδαφος για τον έλεγχο.
- Ελέγξτε τη στάθμη του λαδιού στον κινητήρα: σύμφωνα με τις οδηγίες του σχετικού εγχειριδίου, η στάθμη πρέπει να είναι μεταξύ των ενδείξεων MIN και MAX του δείκτη (εικ. 32).

⚠ Μη συμπληρώνετε υπερβολική ποσότητα για να αποφύγετε υπερθέρμανση του κινητήρα. Εάν η στάθμη υπερβαίνει την ένδειξη “MAX”, αποκαταστήστε τη σωστή στάθμη.

7.3.2 Εκκένωση

Για να εξασφαλιστεί η καλή λειτουργία και η διάρκεια του μηχανήματος, ένας καλός κανόνας είναι να αλλάζετε κατά διαστήματα το λάδι του κινητήρα, σύμφωνα με τα διαστήματα που υποδεικνύονται στο εγχειρίδιο οδηγιών του ίδιου του κινητήρα.

⚠ Το λάδι κινητήρα μπορεί να έχει πολύ υψηλή θερμοκρασία αμέσως μετά το σβήσιμο του κινητήρα. Αφήστε συνεχώς τον κινητήρα να κρυώσει για λίγα λεπτά πριν αδειάσετε το λάδι.

Αντικαθιστάτε το λάδι με τη συχνότητα που αναφέρεται στο εγχειρίδιο οδηγιών του κινητήρα.

Για το σκοπό αυτό:

- **Τύπος “I”**
- 1. Τοποθετήστε το μηχάνημα σε επίπεδη επιφάνεια.
- 2. Τοποθετήστε ένα δοχείο συγκέντρωσης κάτω από το σωλήνα προέκτασης (εικ. 33.A).
- 3. Κρατήστε σταθερά το σωλήνα προέκτασης (εικ. 33.A) και ξεβιδώστε την τάπα εκκένωσης (εικ. 33.B).
- 4. Συγκεντρώστε το λάδι στο δοχείο.
- 5. Βιδώστε την τάπα εκκένωσης (εικ. 33.B) αφού βεβαιωθείτε ότι τοποθετήθηκε σωστά η εσωτερική τσιμούχα (εικ. 33.C).
- 6. Σφίξτε μέχρι τέρμα κρατώντας σταθερό το σωλήνα προέκτασης (εικ. 33.A).
- 7. Καθαρίστε τυχόν διαρροές λαδιού.

• Τύπος “II”

1. Τοποθετήστε το μηχανήμα σε επίπεδη επιφάνεια.
2. Τοποθετήστε ένα δοχείο συλλογής κάτω από το σωλήνα προέκτασης (εικ. 33.D).
3. Αποσυνδέστε το σωλήνα προέκτασης (εικ. 33.D) από τη βάση στήριξης (εικ. 33.E) και στη συνέχεια, με μια πένσα, χαλαρώστε το σφικτήρα (εικ. 33.F) όσο είναι απαραίτητο για να βγάλετε την τάπα εκκένωσης (εικ. 33.G).
4. Λυγίστε το σωλήνα προέκτασης και αδειάστε το λάδι σε ένα κατάλληλο δοχείο
5. Τοποθετήστε ξανά την τάπα (εικ. 33.G) και συνδέστε το σωλήνα προέκτασης (εικ. 33.D) στη βάση στήριξης (εικ. 33.E) πριν συμπληρώσετε λάδι.
6. Καθαρίστε τυχόν διαρροές λαδιού.

• Τύπος “III”

1. Τοποθετήστε το μηχανήμα σε επίπεδη επιφάνεια.
2. Τοποθετήστε ένα δοχείο συλλογής κάτω από το σωλήνα προέκτασης (εικ. 33.A).
3. Πιέστε την κοπίλια (εικ. 33.B);
4. Αποσυνδέστε την προέκταση του σωλήνα από τη βάση στήριξης και κατεβάστε τον προς τα κάτω.
5. Λυγίστε το σωλήνα προέκτασης και αδειάστε το λάδι σε ένα κατάλληλο δοχείο.
6. Συνδέστε ξανά την προέκταση του σωλήνα (εικ. 33.A) στη βάση (εικ. 33.C) πριν συμπληρώσετε με λάδι.
7. Καθαρίστε τυχόν διαρροές λαδιού.

ΣΗΜΑΝΤΙΚΟ Διαθέστε το λάδι για ανακύκλωση σύμφωνα με την ισχύουσα νομοθεσία.

7.4 ΑΝΤΙΔΟΝΗΤΙΚΟΙ ΤΡΟΧΙΣΚΟΙ

Οι διαφορετικές θέσεις συναρμολόγησης των τροχίσκων επιτρέπουν να διατηρηθεί μια απόσταση ασφαλείας “H” ανάμεσα στο άκρο του συγκροτήματος συστημάτων κοπής και το έδαφος (εικ. 23.A). Ρυθμίστε τη θέση των αντιδονητικών τροχίσκων αναλόγως με την ανωμαλία του εδάφους.

 Η ενέργεια αυτή πρέπει να γίνεται πάντα και στους δύο τροχίσκους, τοποθετώντας τους στο ίδιο ύψος, ΜΕ ΤΟΝ ΚΙΝΗΤΗΡΑ ΣΒΗΣΤΟ ΚΑΙ ΤΑ ΣΥΣΤΗΜΑΤΑ ΚΟΠΗΣ ΞΕΚΟΜΠΛΑΡΙΣΜΕΝΑ.

Για να αλλάξετε θέση:

1. Αποσυνδέστε την πλάκα αναστολής (εικ. 23.B) χρησιμοποιώντας ένα

- κατσαβίδι και βγάλτε τον πείρο (εικ. 23.C) με το ελατήριο (εικ. 23.D).
2. Τοποθετήστε ξανά τον τροχίσκο (εικ. 23.A) στην επιθυμητή θέση
3. Τοποθετήστε ξανά τον πείρο (εικ. 23.C), το ελατήριο (εικ. 23.D) και την πλάκα αναστολής (εικ. 23.B) με την υποδεικνυόμενη σειρά, φροντίζοντας η κεφαλή του πείρου (εικ. 23.C) να είναι γυρισμένη προς το εσωτερικό του μηχανήματος

7.5 ΜΠΑΤΑΡΙΑ

Η προσεκτική συντήρηση της μπαταρίας είναι απαραίτητη για να εξασφαλιστεί μεγάλη διάρκεια ζωής. Η μπαταρία του μηχανήματός σας πρέπει να φορτίζεται οπωσδήποτε:

- πριν χρησιμοποιήσετε το μηχανήμα για πρώτη φορά μετά την αγορά του,
- πριν από κάθε μεγάλη χρονική περίοδο εκτός χρήσης (μεγαλύτερη από 30 ημέρες) (παρ. 9);
- πριν τη χρήση μετά από μεγάλη χρονική περίοδο εκτός χρήσης.

Διαβάστε και εφαρμόστε προσεκτικά τη διαδικασία φόρτισης που περιγράφεται στο εγχειρίδιο της μπαταρίας. Εάν δεν τηρηθεί η διαδικασία αυτή ή δεν φορτίσετε την μπαταρία, μπορεί να προκληθούν ανεπανόρθωτες βλάβες στα στοιχεία της μπαταρίας. Μια άδεια μπαταρία **πρέπει** να φορτίζεται το συντομότερο δυνατόν.

ΣΗΜΑΝΤΙΚΟ Η φόρτιση πρέπει να γίνεται με μια συσκευή σταθερής τάσης. Άλλα συστήματα φόρτισης μπορεί να προκαλέσουν ανεπανόρθωτες βλάβες στην μπαταρία.

- το μηχανήμα είναι εφοδιασμένο με ένα συνδετήρα (εικ. 34.A) για τη φόρτιση, ο οποίος πρέπει να συνδεθεί στον αντίστοιχο συνδετήρα του ειδικού φορτιστή μπαταριών, που παρέχεται με τον εξοπλισμό (αν προβλέπεται) ή διατίθεται κατόπιν παραγγελίας (παρ. 15.2).

ΣΗΜΑΝΤΙΚΟ Αυτός ο συνδετήρας πρέπει να χρησιμοποιείται αποκλειστικά για τη σύνδεση με το φορτιστή μπαταριών του Κατασκευαστή. Για τη χρήση του:

- ακολουθήστε τις οδηγίες που αναγράφονται στις αντίστοιχες οδηγίες χρήσης,
- ακολουθήστε τις οδηγίες που αναγράφονται στο εγχειρίδιο της μπαταρίας,

7.6 ΚΑΘΑΡΙΣΜΟΣ

Μετά από κάθε χρήση, αρχίστε τον καθαρισμό ακολουθώντας τις παρακάτω οδηγίες.

7.6.1 Καθαρισμός του μηχανήματος

- Καθαρίζετε το εξωτερικό του μηχανήματος πλένοντας τα πλαστικά μέρη του αμαξώματος με ένα σφουγγάρι χρησιμοποιώντας νερό και απορρυπαντικό, προσέχοντας να μην πάει νερό στον κινητήρα, στα εξαρτήματα του ηλεκτρικού συστήματος και στην ηλεκτρονική πλακέτα που βρίσκεται κάτω από το ταμπλό.
- Για να μειώσετε τον κίνδυνο πυρκαγιάς, δεν πρέπει να υπάρχουν υπολείμματα χλόης, φύλλα ή υπερβολικό γράσο στον κινητήρα, στο σιγαστήρα της εξάτμισης, στη θήκη της μπαταρίας.

ΣΗΜΑΝΤΙΚΟ Μην χρησιμοποιείτε νερό υπό πίεση ή χημικές ουσίες για το πλύσιμο του αμαξώματος και του κινητήρα!

7.6.2 Καθαρισμός του καναλιού αποβολής (μόνο για τα μοντέλα με οπίσθια περισυλλογή)

Σε περίπτωση που βουλώσει το κανάλι αποβολής:

1. αφαιρέστε τον κάδο περισυλλογής ή το προστατευτικό οπίσθιας αποβολής,
2. αφαιρέστε τη χλόη που συγκεντρώθηκε από την πλευρά του ανοίγματος αποβολής του καναλιού.

7.6.3 Καθαρισμός του κάδου (μόνο για τα μοντέλα με οπίσθια περισυλλογή)

1. Αδειάστε τον κάδο περισυλλογής χλόης
2. Καθαρίστε τον από τα υπολείμματα χλόης και χώματος
3. Τοποθετήστε ξανά τον κάδο και πλύνετε το εσωτερικό του συστήματος κοπής (παρ. 7.6.4-α) και στη συνέχεια αφαιρέστε τον κάδο, αδειάστε τον, ξεβγάλετε τον και τοποθετήστε τον έτσι ώστε να στεγνώσει γρήγορα.

7.6.4 Καθαρισμός των συστημάτων κοπής

 **Κατά τη διάρκεια του καθαρισμού του συστήματος κοπής απομακρύνετε ανθρώπους και ζώα από τη γύρω περιοχή.**

a. Καθαρισμός του εσωτερικού

Απομακρύνετε τα υπολείμματα χόρτων και λάσπης που συσσωρεύονται στο εσωτερικό του συγκροτήματος του συστήματος

κοπής για να αποφύγετε όταν ξεραθούν να καταστήσουν δύσκολη την επόμενη εκκίνηση.

Το εσωτερικό πλύσιμο του συστήματος κοπής και του καναλιού αποβολής πρέπει να γίνεται σε σταθερό έδαφος, με:

- τον κάδο περισυλλογής ή το προστατευτικό οπίσθιας αποβολής τοποθετημένα (μόνο για τα μοντέλα με οπίσθια περισυλλογή),
 - τον πλευρικό εκτροπέα αποβολής τοποθετημένο (μόνο για τα μοντέλα με πλευρική αποβολή),
 - το χειριστή καθισμένο,
 - τα συστήματα κοπής στη θέση "1",
 - τον κινητήρα σε λειτουργία
 - το μοχλό ταχυτήτων στο νεκρό
 - τα συστήματα κοπής συμπλεγμένα
- Εναλλακτικά, συνδέστε το σωλήνα για το νερό στα ειδικά ρακόρ (εικ. 35.Α), αφήνοντας το νερό να τρέξει για μερικά λεπτά στο καθένα, με τα συστήματα κοπής σε λειτουργία.

ΣΗΜΑΝΤΙΚΟ Για να εξασφαλιζόμαστε η σωστή λειτουργία του ηλεκτρομαγνητικού συμπλέκτη:
- αποφύγετε την επαφή του συμπλέκτη με λάδι,
- μην κατευθύνετε νερό υπό πίεση πάνω στο συμπλέκτη,
- μην καθαρίζετε το συμπλέκτη με βενζίνη.

b. Καθαρισμός του εξωτερικού

 **Στο πάνω μέρος του συστήματος κοπής δεν πρέπει να συγκεντρώνονται ακαθαρσίες και υπολείμματα ξερής χλόης, ώστε να διατηρείται η ιδανική απόδοση και η ασφάλεια του μηχανήματος.**

Για τον καθαρισμό στο πάνω μέρος των συστημάτων κοπής:

- κατεβάστε εντελώς τα συστήματα κοπής (θέση "1"),
- φυσήξτε με πεπιεσμένο αέρα μέσα από τα ανοίγματα των πλευρικών προστατευτικών δεξιά και αριστερά (εικ. 36).

7.7 ΠΑΞΙΜΑΔΙΑ ΚΑΙ ΒΙΔΕΣ ΣΤΕΡΕΩΣΗΣ

- Τα παξιμάδια και οι βίδες πρέπει να είναι καλά σφιγμένα, ώστε να είστε σίγουροι ότι το μηχάνημα λειτουργεί με ασφάλεια.

8. ΕΚΤΑΚΤΗ ΣΥΝΤΗΡΗΣΗ

8.1 ΠΡΟΕΙΔΟΠΟΙΗΣΕΙΣ ΑΣΦΑΛΕΙΑΣ

⚠ Απευθυνθείτε αμέσως στην Αντιπροσωπεία ή σε εξειδικευμένο συνεργείο σε περίπτωση ανώμαλης λειτουργίας:

- του φρένου
- της σύμπλεξης και της ακινητοποίησης των συστημάτων κοπής
- της ενεργοποίησης του συστήματος μετάδοσης κατά την κίνηση προς τα εμπρός ή την όπισθεν.

8.2 ΣΥΓΚΡΟΤΗΜΑ ΣΥΣΤΗΜΑΤΩΝ ΚΟΠΗΣ

8.2.1 Ευθυγράμμιση συστημάτων κοπής

Η σωστή ρύθμιση των συστημάτων κοπής είναι απαραίτητη για το ομοιόμορφο κούρεμα του γκαζόν (εικ. 37).

Σε περίπτωση ανώμαλης κοπής, ελέγξτε την πίεση των ελαστικών (παρ. 6.1.3). Εάν αυτό δεν αρκεί για να επιτευχθεί η ομοιόμορφη κοπή, απευθυνθείτε στην Αντιπροσωπεία για τη ρύθμιση της ευθυγράμμισης του συστήματος κοπής.

8.2.2 Σύστημα κοπής

Όταν το σύστημα κοπής δεν είναι καλά τροχισμένο, ξεριζώνει τη χλόη και προκαλεί κιτρίνισμα του γκαζόν.

⚠ Όλες οι ενέργειες που αφορούν τα συστήματα κοπής (αφαίρεση, τρόχισμα, ζυγοστάθμιση, επισκευή, τοποθέτηση ή/και αντικατάσταση) είναι εργασίες που απαιτούν ειδικές γνώσεις καθώς και τη χρήση ειδικού εξοπλισμού. Για λόγους ασφαλείας θα πρέπει συνεπώς να εκτελούνται από εξειδικευμένο συνεργείο.

⚠ Να αλλάζετε πάντα το κατεστραμμένο, στραβό ή φθαρμένο σύστημα κοπής και τις βίδες του, προκειμένου να διατηρείται η ισορροπία.

ΣΗΜΑΝΤΙΚΟ Είναι σημαντικό όλα τα συστήματα κοπής αν αλλάζονται όλα μαζί, ιδιαίτερα όταν υπάρχουν σημαντικές διαφορές στη φθορά τους.

ΣΗΜΑΝΤΙΚΟ Χρησιμοποιείτε πάντα γνήσια συστήματα κοπής με τον κωδικό που αναφέρεται στον πίνακα "Τεχνικά Χαρακτηριστικά".

Λόγω της εξέλιξης του προϊόντος, τα συστήματα κοπής που αναφέρονται στον πίνακα "Τεχνικά Χαρακτηριστικά" μπορεί με την πάροδο του χρόνου να αντικατασταθούν από διαφορετικά συστήματα με ανάλογα χαρακτηριστικά ανταλλαξιμότητας και ασφαλείας στη λειτουργία.

8.3 ΑΝΤΙΚΑΤΑΣΤΑΣΗ ΜΠΡΟΣΤΙΝΩΝ / ΠΙΣΩ ΤΡΟΧΩΝ

8.3.1 Προκαταρκτικές ενέργειες

ΣΗΜΑΝΤΙΚΟ Χρησιμοποιήστε ένα κατάλληλο σύστημα ανύψωσης, π.χ. ένα μηχανικό γρύλο.

Πριν αρχίσετε την αντικατάσταση των τροχών, εκτελέστε αυτές τις ενέργειες:

- Αφαιρέστε όλα τα εξαρτήματα.
- Τοποθετήστε το μηχανήμα σε σταθερό και επίπεδο έδαφος που εξασφαλίζει τη σταθερότητα του μηχανήματος.
- Δέστε το χειρόφρενο,
- Σταματήστε τον κινητήρα,
- Βγάλτε το κλειδί,
- Τοποθετήστε το γρύλο στο σημείο ανύψωσης κοντά στον τροχό προς αντικατάσταση (παρ. 8.3.2, παρ. 8.3.3).
- Ελέγξτε αν ο γρύλος είναι εντελώς κατακόρυφος ως προς το έδαφος.

8.3.2 Επιλογή και τοποθέτηση του γρύλου στους πίσω τροχούς

Τοποθετήστε ξύλινες σφήνες (εικ. 38.A) στη βάση του τροχού (εικ. 38.B) που βρίσκεται στην πλευρά του τροχού που θα αντικαταστήσετε (εικ. 38.C).

Για τα μοντέλα με οπίσθια περισυλλογή:

- Το μέγιστο ύψος του γρύλου πρέπει να είναι 110 mm. (εικ. 39).
- Τοποθετήστε το γρύλο κάτω από την πίσω πλάκα (εικ. 40.A), σε απόσταση 180 mm. από το πλαϊνό άκρο.

Για μοντέλα με πλευρική αποβολή:

- Το μέγιστο ύψος του γρύλου πρέπει να είναι 110 mm. (εικ. 41).
- Τοποθετήστε το γρύλο κάτω από τον πίσω άξονα, στο σημείο που δείχνει η εικόνα (εικ. 42.A).

ΣΗΜΕΙΩΣΗ Ο γρύλος που τοποθετείται με τον τρόπο που περιγράφεται στην παρούσα παράγραφο καθιστά δυνατή την ανύψωση μόνο του τροχού προς αντικατάσταση.

8.3.3 Επιλογή και τοποθέτηση του γρύλου στους μπροστινούς τροχούς

1. Τοποθετήστε ξύλινες σφήνες (εικ. 43.A) στη βάση του τροχού (εικ. 43.B) που βρίσκεται πίσω από τον τροχό που θα αντικαταστήσετε (εικ. 43.C).
2. Το μέγιστο ύψος του γρύλου πρέπει να είναι 110 mm.

ΣΗΜΕΙΩΣΗ Η επιλογή της θέσης του γρύλου πρέπει να γίνεται σε συνάρτηση με τον τύπο μηχανήματος.

3. Τοποθετήστε το γρύλο στη μπροστινή πλευρά του μηχανήματος στο σημείο (εικ. 44.A, 45.A, 46.A) όπως φαίνεται στην εικόνα.

ΣΗΜΕΙΩΣΗ Ο γρύλος πρέπει να τοποθετείται στην επίπεδη πλευρά της βάσης στήριξης (εικ. 44.B, 45.B).

ΣΗΜΕΙΩΣΗ Ο γρύλος πρέπει να τοποθετείται στην κεντρική πλευρά της βάσης στήριξης (εικ. 46.B).

8.3.4 Αντικατάσταση του τροχού

ΣΗΜΑΝΤΙΚΟ Βεβαιωθείτε ότι, κατά την ανύψωση, το μηχανήμα παραμένει σταθερό και ακίνητο. Αν παρατηρήσετε κάτι ανώμαλο, κατεβάστε αμέσως το γρύλο, ελέγξτε και λύστε τυχόν προβλήματα και σηκώστε ξανά.

1. Βγάλτε το καπάκι (εικ. 47.A) πριν ανυψώσετε το μηχανήμα.
2. Σηκώστε όσο αρκεί για να αφαιρέσετε άνετα τον τροχό.
3. Με ένα κατσαβίδι βγάλτε την ελαστική ασφάλεια (εικ. 47.B) και τη ροδέλα (εικ. 47.C).
4. Αφαιρέστε τον τροχό προς αντικατάσταση.
5. Επαλείψτε τον άξονα (εικ. 47.D) με γράσο λίπανσης.
6. Τοποθετήστε τη ρεζέρβα.
7. Τοποθετήστε προσεκτικά τη ροδέλα και την ελαστική ασφάλεια.
8. Ακουμπήστε τον τροχό στο έδαφος και συναρμολογήστε ξανά το καπάκι (εικ. 47.A).

ΣΗΜΑΝΤΙΚΟ Βεβαιωθείτε ότι οι πίσω τροχοί έχουν το ίδιο ύψος (εικ. 48.A) και ότι η διαφορά της εξωτερικής διαμέτρου μεταξύ των δύο τροχών (εικ. 48.B) δεν είναι μεγαλύτερη από 8-10 mm. Αν συμβαίνει αυτό, για να αποφύγετε ανώμαλη κοπή, πρέπει να ρυθμίσετε την ευθυγράμμιση των συστημάτων κοπής απευθυνόμενοι σε ένα εξουσιοδοτημένο συνεργείο.

8.3.5 Επισκευή ή αντικατάσταση των ελαστικών

Κάθε αντικατάσταση ή επισκευή ενός ελαστικού έπειτα από τρύπημα πρέπει να γίνεται από έναν εξειδικευμένο βουλκανιζατέρ, σύμφωνα με τη διαδικασία που προβλέπεται για τον τύπο επικάλυψης που χρησιμοποιείται.

8.4 ΗΛΕΚΤΡΟΝΙΚΗ ΠΛΑΚΕΤΑ

Η ηλεκτρονική πλακέτα είναι ένα εξάρτημα που βρίσκεται κάτω από το ταμπλό και ελέγχει όλες τις ασφάλειες του μηχανήματος.

Η ηλεκτρονική πλακέτα διαθέτει ένα προστατευτικό αυτόματης αποκατάστασης που διακόπτει το κύκλωμα σε περίπτωση προβλήματος στην ηλεκτρική εγκατάσταση, η επέμβασή του προκαλεί το σταμάτημα του κινητήρα και αυτό επισημαίνεται από ένα ηχητικό σήμα που απενεργοποιείται μόνο βγάζοντας το κλειδί από το διακόπτη. Το κύκλωμα αποκαθίσταται αυτόματα μετά από μερικά δευτερόλεπτα. Αναζητήστε και αποκαταστήστε τις αιτίες της βλάβης για να αποφύγετε να επαναληφθούν οι διακοπές.

ΣΗΜΑΝΤΙΚΟ Για να αποφύγετε την επέμβαση του προστατευτικού:

- μην αντιστρέψετε την πολικότητα της μπαταρίας,
- μην λειτουργείτε το μηχανήμα χωρίς μπαταρία, για να μην προκληθούν προβλήματα κατά τη λειτουργία του ρυθμιστή φόρτισης,
- δώστε προσοχή ώστε να μην προκληθούν βραχυκυκλώματα.

8.5 ΑΝΤΙΚΑΤΑΣΤΑΣΗ ΑΣΦΑΛΕΙΑΣ

Το μηχανήμα διαθέτει έναν αριθμό ασφαλειών (εικ. 49.A) διαφορετικής εντάσεως με τις ακόλουθες λειτουργίες και χαρακτηριστικά:

- Ασφάλεια 10 A = για την προστασία των γενικών κυκλωμάτων και των κυκλωμάτων ισχύος της ηλεκτρονικής πλακέτας, η επέμβαση της οποίας προκαλεί το σταμάτημα του μηχανήματος και πλήρες σβήσιμο της ενδεικτικής λυχνία στο ταμπλό (παρ. 5.16)
- Ασφάλεια 25 A = προστασία του κυκλώματος φόρτισης, η επέμβαση της οποίας εκδηλώνεται με σταδιακή πτώση του φορτίου της μπαταρίας και συνεπακόλουθη δυσκολία εκκίνησης.

- Ασφάλεια 5 A = για την προστασία της βοηθητικής πρίζας 12 Volt για τα αξεσουάρ.

- Ασφάλεια 15 A = για την προστασία του κυκλώματος του μοτέρ χειρισμού, η επέμβαση του οποίου δεν επιτρέπει την ηλεκτρική ενεργοποίηση του συστήματος ανατροπής κάρου, το άδειασμα μπορεί να γίνει με τον χειροκίνητο μοχλό (εάν είναι τοποθετημένος).

Η τιμή της ασφάλειας αναγράφεται πάνω στην ασφάλεια.

ΣΗΜΑΝΤΙΚΟ *Η καμένη ασφάλεια πρέπει να αντικαθίσταται πάντα με ασφάλεια ίδιου τύπου και ποτέ με άλλη διαφορετικής παροχής.*

Σε περίπτωση που δεν μπορείτε να εντοπίσετε την αιτία της βλάβης, απευθυνθείτε στην Αντιπροσωπεία.

8.6 ΑΝΤΙΚΑΤΑΣΤΑΣΗ ΛΑΜΠΤΗΡΩΝ

8.6.1 Τύπου "I" - Λαμπτήρες πυράκτωσης

- Οι λαμπτήρες (18W) είναι τύπου μπαγιονέτ και αφαιρούνται από το ντουί γυρνώντας τους αριστερόστροφα με μία τσιμπίδα (εικ. 50)

8.6.2 Τύπου "II" - Λαμπτήρες LED

- Ξεβιδώστε το δακτύλιο (εικ. 51.A) και αφαιρέστε τη φίσα (εικ. 51.B). Αποσυναρμολογήστε το φωτιστικό LED (εικ. 51.C), που στηρίζεται από τις βίδες (εικ. 51.D).

8.6.3 Τύπος "III" - Λαμπτήρας τύπου LED (για μοντέλα TNS, THNS)

1. Σηκώστε το καπό και αφαιρέστε το συνδετήρα (εικ. 52.A).
2. Αποσυνδέστε την κοπίλα (εικ. 52.B) και τραβήξτε έξω από το πλάι το καπό.
3. Αποσυνδέστε τα καλώδια των λαμπτήρων τύπου LED (εικ. 53.A), ξεβιδώστε τις βίδες (εικ. 53.B) και ελευθερώστε τα γλωσσίδια (εικ. 53.C).
4. Ανυψώστε και αποσυνδέστε το άνω τμήμα του καπό (εικ. 54.A).
5. Ξεβιδώστε τις βίδες (εικ. 55.A) και αντικαταστήστε τους προβολείς τύπου LED (εικ. 55.B).
6. Για την εκ νέου τοποθέτηση του καπό, ακολουθήστε τα βήματα με αντίστροφη σειρά από αυτήν της αποσυναρμολόγησης.

8.7 ΣΥΓΚΡΟΤΗΜΑ ΜΕΤΑΔΟΣΗΣ ΠΙΣΩ

Αποτελείται από μια σφραγισμένη μονοκόμματα μονάδα που δεν απαιτεί συντήρηση. Διατίθεται με μόνιμο φορτίο λιπαντικού που δεν απαιτεί αντικατάσταση ή συμπλήρωση.

8.8 ΣΥΓΚΡΟΤΗΜΑ ΜΕΤΑΔΟΣΗΣ ΕΜΠΡΟΣ (ΜΟΝΤΕΛΟ 4WD)

Αποτελείται από ένα σφραγισμένο μονοκόμματο συγκρότημα που δεν απαιτεί συντήρηση. Απαιτείται περιοδικός έλεγχος, συμπλήρωση και αντικατάσταση του λαδιού στο υδραυλικό κύκλωμα σύνδεσης.

Ελέγχετε τη στάθμη λαδιού η οποία πρέπει να βρίσκεται ανάμεσα στις ενδείξεις «MIN» και «MAX» που βρίσκονται στο δοχείο.

Αν η στάθμη βρίσκεται κάτω από την ένδειξη «MIN» (Εικ. 56):

- αποσυναρμολογήστε το προστατευτικό (εικ. 56.A) που στερεώνεται με το παξιμάδι (εικ. 56.B):
- ξεβιδώστε την τάπα (εικ. 56.C) και συμπληρώστε με λάδι 10W30 έως ότου φτάσει στην ένδειξη «MAX»:
- τοποθετήστε ξανά την τάπα (εικ. 56.C) και το προστατευτικό (εικ. 56.A).

ΣΗΜΑΝΤΙΚΟ *Αν απαιτούνται συχνές αναπληρώσεις, βεβαιωθείτε ότι δεν υπάρχουν διαρροές από ους σωλήνες ή από το δοχείο και επικοινωνήστε με τον πωλητή της περιοχής σας για τις απαραίτητες επεμβάσεις.*

8.9 ΡΥΘΜΙΣΗ ΕΛΑΤΗΡΙΟΥ ΤΟΥ ΑΝΑΣΤΟΛΕΑ ΣΥΝΔΕΣΗΣ ΤΟΥ ΚΑΔΟΥ ΠΕΡΙΣΥΛΛΟΓΗΣ

Αν ο κάδος περισυλλογής τείνει να αναπηδά και να ανοίγει κατά την πορεία σε ανώμαλα εδάφη ή αν η δυσκολεύεστε στην επανασύνδεση μετά από άδειασμα, πρέπει να ρυθμίσετε το ελατήριο (εικ. 57.A). Αλλάξτε το σημείο σύνδεσης χρησιμοποιώντας μία από τις σπές (εικ. 57.B) έως ότου επιτύχετε το επιθυμητό αποτέλεσμα.

9. ΑΠΟΘΗΚΕΥΣΗ

Για αποθήκευση του μηχανήματος μεγαλύτερη των 30 ημερών:

1. Αφήστε τον κινητήρα να κρυώσει
2. Αποσυνδέστε τα καλώδια της μπαταρίας και φυλάξτε την σε στεγνό και δροσερό μέρος.
3. Αδειάστε το ρεζερβουάρ καυσίμου (παρ. 7.2.2) και ακολουθήστε τις οδηγίες που αναγράφονται στο Εγχειρίδιο οδηγίων του κινητήρα.
4. Καθαρίστε καλά το μηχανήμα.
5. Βεβαιωθείτε ότι το μηχανήμα δεν παρουσιάζει βλάβες. Αν απαιτείται, απευθυνθείτε στο εξουσιοδοτημένο Σέρβις.
6. Αποθήκευση του μηχανήματος:
 - με τα συστήματα κοπής κατεβασμένα
 - σε στεγνό περιβάλλον
 - προφυλαγμένο από τις καιρικές συνθήκες
 - σκεπασμένο με ένα κάλυμμα (παρ. 15.4)
 - σε σημείο στο οποίο δεν έχουν πρόσβαση τα παιδιά.
 - βεβαιωθείτε ότι έχετε αφαιρέσει κλειδιά ή εργαλεία που χρησιμοποιήσατε για τη συντήρηση.

Πριν θέσετε σε λειτουργία το μηχανήμα:

- βεβαιωθείτε ότι δεν υπάρχει διαρροή βενζίνης από τους σωλήνες, το ρουμπινέτο καυσίμου και από το καρμπυράτορ:
- προετοιμάστε το μηχανήμα σύμφωνα με τις οδηγίες του κεφαλαίου “6. Χρήση του μηχανήματος”.

10. ΜΕΤΑΚΙΝΗΣΗ ΚΑΙ ΜΕΤΑΦΟΡΑ

- Πριν μετακινήσετε το μηχανήμα:
 - αποσυμπλέξτε το σύστημα κοπής,
 - τοποθετήστε τα συστήματα κοπής στην υψηλότερη θέση,
 - σβήστε τον κινητήρα,
- Όταν μεταφέρετε το μηχανήμα με ένα όχημα ή ρυμουλκούμενο:
 - χρησιμοποιήστε ράμπα πρόσβασης με κατάλληλη αντοχή, πλάτος και μήκος,
 - φορτώστε το μηχανήμα με τον κινητήρα σβηστό, αφαιρώντας το κλειδί εκκίνησης από την υποδοχή του, χωρίς οδηγό και μόνο σπρώχνοντας, με τη βοήθεια επαρκή αριθμού ατόμων,
 - κλείστε το ρουμπινέτο καυσίμου (αν προβλέπεται),
 - κατεβάστε τα συστήματα κοπής,
 - δέστε το χειρόφρενο,
 - τοποθετήστε το ώστε να μην αποτελεί κίνδυνο,
 - ασφαλίστε το γερά στο όχημα μεταφοράς με σχοινιά ή αλυσίδες για να αποφύγετε την ανατροπή με ενδεχόμενη βλάβη και διαρροή καυσίμου.

11. ΣΕΡΒΙΣ ΚΑΙ ΕΠΙΣΚΕΥΕΣ

- Το παρόν εγχειρίδιο παρέχει όλες τις αναγκαίες οδηγίες για το χειρισμό του μηχανήματος και για μια σωστή βασική συντήρηση που εκτελείται από το χρήστη. Όλες οι επεμβάσεις ρύθμισης και συντήρησης που δεν περιγράφονται στο παρόν εγχειρίδιο πρέπει να εκτελούνται από την Αντιπροσωπεία ή από εξειδικευμένο συνεργείο που διαθέτει τις αναγκαίες γνώσεις και τον εξοπλισμό για τη σωστή εκτέλεση των εργασιών, διατηρώντας τον αρχικό βαθμό ασφαλείας του μηχανήματος. Οι επεμβάσεις σε μη εξειδικευμένα συνεργεία και χωρίς τον κατάλληλο εξοπλισμό έχουν ως αποτέλεσμα την ακύρωση κάθε είδους Εγγύησης και κάθε υποχρέωσης ή ευθύνης του Κατασκευαστή.
- Τα εξουσιοδοτημένα συνεργεία αναλαμβάνουν τις επισκευές και τη συντήρηση υπό εγγύηση.
 - Τα μη γνήσια ανταλλακτικά και εξαρτήματα δεν είναι εγκεκριμένα. Η χρήση μη γνήσιων ανταλλακτικών και εξαρτημάτων μπορεί να επηρεάσει την ασφάλεια του μηχανήματος και απαλλάσσει τον κατασκευαστή από κάθε υποχρέωση ή ευθύνη.
 - Τα γνήσια ανταλλακτικά διατίθενται από τα εξουσιοδοτημένα συνεργεία και καταστήματα.
 - Συνιστάται να απευθύνεστε στο εξουσιοδοτημένο συνεργείο μια φορά το χρόνο για τη συντήρηση και τον έλεγχο των διατάξεων ασφαλείας.

12. ΕΓΓΥΗΣΗ

- Η εγγύηση καλύπτει όλες τις αστοχίες υλικού και κατασκευής. Ο χρήστης οφείλει να τηρεί σχολαστικά όλες τις οδηγίες του παρόντος εγχειριδίου. Η εγγύηση δεν καλύπτει βλάβες που οφείλονται σε:
- Μη τήρηση των οδηγιών του εγχειριδίου.
 - Αμέλεια.
 - Λανθασμένη ή μη επιτρεπόμενη χρήση και συναρμολόγηση.
 - Χρήση μη γνήσιων ανταλλακτικών.
 - Χρήση μη παρεχόμενων ή μη εγκεκριμένων από τον κατασκευαστή εξαρτημάτων.
- Η εγγύηση επίσης δεν καλύπτει:
- Τη φυσιολογική φθορά αναλώσιμων, όπως μιάντων μετάδοσης, προβόλων, τροχών, δίσκων, μπουλονιών ασφαλείας και ντιζών.
 - Φυσιολογική φθορά.
 - Κινητήρες. Καλύπτονται από την εγγύηση του κατασκευαστή για την αναφερόμενη περίοδο και υπό τους προβλεπόμενους όρους.

Ο αγοραστής προστατεύεται από την ισχύουσα νομοθεσία της χώρας του. Τα δικαιώματα του αγοραστή που προβλέπει η εθνική νομοθεσία δεν περιορίζονται σε καμία περίπτωση από την παρούσα εγγύηση.

13. ΠΙΝΑΚΑΣ ΣΥΝΤΗΡΗΣΕΩΝ

Επέμβαση	Περιοδικότητα (ώρες)		Παράγραφος / Σημειώσεις
	Πρώτη φορά	Στη συνέχεια κάθε	
ΜΗΧΑΝΗΜΑ			
Έλεγχος ασφαλείας / Έλεγχος χειριστηρίων		Πριν από κάθε χρήση	παρ. 6.2
Έλεγχος πίεσης των ελαστικών		Πριν από κάθε χρήση	παρ. 6.1.3
Έλεγχος των προστατευτικών πίσω / πλευρικής αποβολής. Έλεγχος του κάδου περισυλλογής, εκτροπέα πλευρικής αποβολής.		Πριν από κάθε χρήση	παρ. 6.1.4
Γενικός καθαρισμός και έλεγχος		Μετά από κάθε χρήση	παρ. 7.6
Έλεγχος για ενδεχόμενες ζημιές στο μηχάνημα. Αν απαιτείται, απευθυνθείτε στο εξουσιοδοτημένο Σέρβις.		Μετά από κάθε χρήση	-
Φόρτιση μπαταρίας		Πριν την αποθήκευση	παρ. 7.5
Έλεγχος όλων των συνδέσεων		25	
Έλεγχος στερέωσης και τρόχισμα των συστημάτων κοπής		25	***
Έλεγχος ιμάντα μετάδοσης		25	***
Έλεγχος ιμάντα μετάδοσης συστημάτων κοπής		25	***
Έλεγχος και ρύθμιση φρένου		25	***
Έλεγχος και ρύθμιση συστήματος μετάδοσης		25	***
Έλεγχος σύμπλεξης και φρένου συστήματος κοπής		25	***
Γενική λίπανση		25	****
Αντικατάσταση συστημάτων κοπής		100	***
Αντικατάσταση ιμάντα μετάδοσης		-	** / ***
Αντικατάσταση ιμάντα μετάδοσης συστημάτων κοπής		-	** / ***
ΚΙΝΗΤΗΡΑΣ *			
Έλεγχος/συμπλήρωση καυσίμου		Πριν από κάθε χρήση	παρ. 7.2
Έλεγχος / συμπλήρωση λαδιού κινητήρα		Πριν από κάθε χρήση	παρ. 7.3
Αντικατάσταση λαδιού κινητήρα		*	*
Έλεγχος και καθαρισμός του φίλτρου αέρα		*	*
Αντικατάσταση φίλτρου αέρα		*	*
Έλεγχος φίλτρου βενζίνης		*	*
Αντικατάσταση φίλτρου βενζίνης		*	*
Έλεγχος και καθαρισμός επαφών μπουζί		*	*
Αλλαγή μπουζί		*	*

* Ανατρέξτε στο εγχειρίδιο του κινητήρα για την πλήρη λίστα των επεμβάσεων και της περιοδικότητας

** Απευθυνθείτε στην Αντιπροσωπεία όταν εμφανίζονται τα πρώτα σημάδια δυσλειτουργίας

*** Επέμβαση που πρέπει να γίνει από την Αντιπροσωπεία ή από ένα εξειδικευμένο συνεργείο

**** Η γενική λίπανση όλων των σημείων λίπανσης πρέπει να εκτελείται επίσης κάθε φορά που προβλέπεται αποθήκευση για μεγάλο χρονικό διάστημα

14. ΑΝΕΥΡΕΣΗ ΒΛΑΒΩΝ

ΒΛΑΒΗ	ΠΙΘΑΝΗ ΑΙΤΙΑ	ΔΙΟΡΘΩΣΗ
1. Με το κλειδί στη θέση «ANAMMA», το ταμπλό παραμένει σβηστό, χωρίς κανένα ηχητικό σήμα	Επέμβαση της προστασίας ηλεκτρονικής πλακέτας λόγω:	Γυρίστε το κλειδί στη θέση "ΣΒΗΣΙΜΟ" και αναζητήστε τις αιτίες της βλάβης:
	κακή σύνδεση της μπαταρίας	ελέγξτε τις συνδέσεις (παρ. 4.4)
	αντιστροφή θέσης πόλων μπαταρίας	ελέγξτε τις συνδέσεις (παρ. 4.4).
	μπαταρία εντελώς άδεια	φορτίστε την μπαταρία (παρ. 7.5)
	καμένη ασφάλεια	αντικαταστήστε την ασφάλεια (10 A) (παρ. 8.5).
	βρεγμένη πλακέτα	στεγνώστε με χλιαρό αέρα
2. Με το κλειδί στη θέση «ANAMMA», το ταμπλό παραμένει σβηστό, αλλά ενεργοποιείται ένα ηχητικό σήμα	Επέμβαση της προστασίας ηλεκτρονικής πλακέτας λόγω:	Γυρίστε το κλειδί στη θέση «ΣΤΑΜΑΤΗΜΑ» και αναζητήστε την αιτία της βλάβης:
	βρεγμένη πλακέτα	στεγνώστε με χλιαρό αέρα
3. Με το κλειδί στη θέση «ΕΚΚΙΝΗΣΗ», το ταμπλό ανάβει αλλά η μίζα δεν γυρίζει	χαμηλό φορτίο μπαταρίας	φορτίστε την μπαταρία (παρ. 7.5)
	ασφάλεια φόρτισης καμένη	αντικαταστήστε την ασφάλεια (25 A) (βλ. 8.5)
4. Με το κλειδί στη θέση «ΕΚΚΙΝΗΣΗ», η μίζα γυρίζει αλλά ο κινητήρας δεν παίρνει εμπρός	χαμηλό φορτίο μπαταρίας	φορτίστε την μπαταρία (παρ. 7.5)
	απουσία ροής βενζίνης	ελέγξτε τη στάθμη στο ρεζερβουάρ (παρ. 7.2.1)
		ανοίξτε το ρομπινέτο (εάν προβλέπεται) (παρ. 6.4)
		ελέγξτε το φίλτρο βενζίνης
	ελαττωματική ανάφλεξη	ελέγξτε την πίπα του μπουζί
		ελέγξτε την απόσταση των ηλεκτροδίων και αν είναι καθαρά
5. Δύσκολη εκκίνηση ή ανώμαλη λειτουργία του κινητήρα	προβλήματα ανάμειξης	καθαρίστε ή αντικαταστήστε το φίλτρο αέρος
		αδειάστε το ρεζερβουάρ και βάλτε καινούργια βενζίνη
		ελέγξτε ή αντικαταστήστε το φίλτρο βενζίνης
6. Μειωμένη απόδοση του κινητήρα κατά τη διάρκεια κοπής της χλόης	ταχύτητα προώθησης μεγαλύτερη σε σχέση με το ύψος κοπής της χλόης	μειώστε την ταχύτητα και/ή αυξήστε το ύψος κοπής (παρ. 6.5.4)
7. Ενεργοποιώντας τα συστήματα κοπής, ο κινητήρας σβήνει	λείπει η έγκριση ενεργοποίησης	βεβαιωθείτε ότι τηρούνται οι συνθήκες εκκίνησης (παρ. 6.2.2)
8. Η ενδεικτική λυχνία μπαταρίας δεν σβήνει μετά από μερικά λεπτά λειτουργίας	ανεπαρκής φόρτιση μπαταρίας	απευθυνθείτε στην Αντιπροσωπεία

Αν τα προβλήματα συνεχίσουν ακόμα και μετά τις παραπάνω ενέργειες, απευθυνθείτε στην Αντιπροσωπεία.

ΒΛΑΒΗ	ΠΙΘΑΝΗ ΑΙΤΙΑ	ΔΙΟΡΘΩΣΗ
9. Η ενδεικτική λυχνία λαδιού ανάβει κατά τη διάρκεια λειτουργίας (αν προβλέπεται)	προβλήματα λίπανσης κινητήρα	Γυρίστε αμέσως το κλειδί στη θέση «ΣΤΑΜΑΤΗΜΑ»:
		αποκαταστήστε τη στάθμη λαδιού (βλ. 7.3.1) αντικαταστήστε το φίλτρο (αν το πρόβλημα παραμένει, επικοινωνήστε με τον μεταπωλητή)
10. Ο κινητήρας σβήνει και παράγει ένα ηχητικό σήμα	Επέμβαση της προστασίας ηλεκτρονικής πλακέτας λόγω:	Γυρίστε το κλειδί στη θέση «ΣΤΑΜΑΤΗΜΑ» και αναζητήστε την αιτία της βλάβης:
	υπερφόρτιση που προκαλείται από τον ρυθμιστή φόρτισης λανθασμένη σύνδεση μπαταρίας (πρόβλημα επαφών)	απευθυνθείτε στην Αντιπροσωπεία ελέγξτε τις συνδέσεις (παρ. 3.4)
11. Ο κινητήρας σταματάει, χωρίς κανένα ηχητικό σήμα	μπαταρία αποσυνδεδεμένη	ελέγξτε τις συνδέσεις (παρ. 3.4)
	προβλήματα στον κινητήρα	απευθυνθείτε στην Αντιπροσωπεία
12. Τα συστήματα κοπής δεν συμπλέκονται ή δεν σταματούν αμέσως όταν είναι αποσυμπλεγμένα	ιμάντας χαλαρός	απευθυνθείτε στην Αντιπροσωπεία
	προβλήματα ηλεκτρομαγνητικής σύμπλεξης	απευθυνθείτε στην Αντιπροσωπεία
13. Ανώμαλο κόψιμο και ανεπαρκής περισυλλογή (μόνο για τα μοντέλα με οπίσθια περισυλλογή)	το σύστημα κοπής δεν είναι παράλληλο στο έδαφος	ελέγξτε την πίεση των ελαστικών (παρ. 6.1.3) ρυθμίστε το σύστημα κοπής ώστε να είναι παράλληλο στο έδαφος (παρ. 8.2.1)
	κακή απόδοση του συστήματος κοπής	απευθυνθείτε στην Αντιπροσωπεία
	ταχύτητα προώθησης μεγαλύτερη σε σχέση με το ύψος κοπής της χλόης	μειώστε την ταχύτητα και/ή αυξήστε το ύψος των συστημάτων κοπής (παρ. 6.5.4) περιμένετε μέχρι να στεγνώσει η χλόη
	βούλωμα του καναλιού	βγάλτε τον κάδο περισυλλογής και αδειάστε το κανάλι (βλ. 7.6.2)
14. Ανώμαλο κόψιμο (μόνο για τα μοντέλα με πλευρική αποβολή)	το σύστημα κοπής δεν είναι παράλληλο στο έδαφος	ελέγξτε την πίεση των ελαστικών (παρ. 6.1.3) ρυθμίστε το σύστημα κοπής ώστε να είναι παράλληλο στο έδαφος (παρ. 8.2.1)
	κακή απόδοση του συστήματος κοπής	απευθυνθείτε στην Αντιπροσωπεία
15. Κραδασμοί κατά τη διάρκεια λειτουργίας	σύστημα κοπής γεμάτο χλόη	καθαρίστε τα συστήματα κοπής (παρ. 7.6.4)
	στραβό ή λασκαρισμένο σύστημα κοπής	απευθυνθείτε στην Αντιπροσωπεία
	στηρίγματα χαλαρωμένα	ελέγξτε και σφίξτε καλά τις βίδες που στερεώνουν τον κινητήρα και το σασί
16. Αβέβαιο ή μη αποτελεσματικό φρενάρισμα	λανθασμένη ρύθμιση φρένου	απευθυνθείτε στην Αντιπροσωπεία
17. Η κίνηση δεν είναι ομαλή, δυσκολία κίνησης σε ανηφόρα ή απότομη ανύψωση μπροστινών τροχών	προβλήματα στον ιμάντα ή στο σύστημα σύμπλεξης	απευθυνθείτε στην Αντιπροσωπεία

Αν τα προβλήματα συνεχίσουν ακόμα και μετά τις παραπάνω ενέργειες, απευθυνθείτε στην Αντιπροσωπεία.

ΒΛΑΒΗ	ΠΙΘΑΝΗ ΑΙΤΙΑ	ΔΙΟΡΘΩΣΗ
18. Με τον κινητήρα σε λειτουργία, πατώντας το πεντάλ γκαζιού, το μηχάνημα δεν μετακινείται	μοχλός απεμπλοκής σε θέση απεμπλοκής του συστήματος μετάδοσης	επαναφέρατε στη θέση το σύστημα μετάδοσης κομπλαρισμένο (παρ. 5.4)
19. Το μηχάνημα αρχίζει να δονείται με απρόβλεπτο τρόπο	φθαρμένα ή λασκαρισμένα εξαρτήματα	σταματήστε το μηχάνημα και αφαιρέστε το κλειδί εκκίνησης
		ελέγξτε ενδεχόμενες ζημιές
		ελέγξτε αν υπάρχουν λασκαρισμένα εξαρτήματα και σφίξτε τα
		απευθυνθείτε σε εξειδικευμένο Κέντρο για τους ελέγχους, τις αντικαταστάσεις ή τις επισκευές

Αν τα προβλήματα συνεχίσουν ακόμα και μετά τις παραπάνω ενέργειες, απευθυνθείτε στην Αντιπροσωπεία.

15. ΑΞΕΣΟΥΑΡ

15.1 ΚΙΤ ΓΙΑ ΨΙΛΟΤΕΜΑΧΙΣΜΟ

Ψιλοκόβει την κομμένη χλόη και την αφήνει στο γκαζόν (εικ. 58.A1, εικ. 58.A2).

15.2 ΦΟΡΤΙΣΤΗΣ ΣΥΝΤΗΡΗΣΗΣ ΜΠΑΤΑΡΙΑΣ

Επιτρέπει τη διατήρηση της μπαταρίας σε καλή κατάσταση στις περιόδους που δεν χρησιμοποιείται το μηχάνημα, εξασφαλίζοντας την ιδανική φόρτιση και μεγαλύτερη διάρκεια ζωής για την μπαταρία (εικ. 58.B).

15.3 ΚΙΤ ΡΥΜΟΥΛΚΗΣΗΣ

Για να ρυμουλκήσετε ένα μικρό ρυμουλκούμενο (εικ. 58.C).

15.4 ΚΑΛΥΜΜΑ ΠΡΟΣΤΑΣΙΑΣ

Προστατεύει το μηχάνημα από τη σκόνη όταν δεν χρησιμοποιείται (εικ. 58.D)

15.5 ΚΙΤ ΠΙΣΩ ΒΑΡΩΝ

Βελτιώνουν την πίσω σταθερότητα του μηχανήματος, κυρίως κατά τη χρήση σε εδάφη με κλίση (εικ. 58.E).

15.6 ΣΕΤ ΠΡΟΣΤΑΤΕΥΤΙΚΟΥ ΟΠΙΣΘΙΑΣ ΑΠΟΒΟΛΗΣ

Για χρήση στη θέση του κάδου περισυλλογής, όταν δεν συλλέγονται τα χόρτα (εικ. 58.F).
(Μόνο για τα μοντέλα με οπίσθια αποβολή).

15.7 ΧΙΟΝΑΛΥΣΙΔΕΣ 18", 20"

Βελτιώνουν την πρόσφυση στους πίσω τροχούς σε εδάφη χιονισμένα και επιτρέπουν τη χρήση των εξαρτημάτων εκχιονισμού (εικ. 58.G).

15.8 ΤΡΟΧΟΙ ΓΙΑ ΛΑΣΠΗ / ΧΙΟΝΙ 18", 20"

Βελτιώνουν τις επιδόσεις κίνησης σε χιόνι και σε λάσπη (εικ. 58.H).

15.9 ΡΥΜΟΥΛΚΟΥΜΕΝΟ

Για τη μεταφορά εργαλείων ή αντικειμένων, στα επιτρεπόμενα όρια φορτίου (εικ. 58.I).

15.10 ΔΙΑΝΟΜΕΑΣ

Για τη διασκόρπιση αλατιού ή λιπασμάτων (εικ. 58.J).

15.11 ΔΙΑΝΟΜΕΑΣ

Για τη διασκόρπιση άμμου ή χαλικιού (εικ. 58.K).

15.12 ΚΥΛΙΝΔΡΟΣ ΓΙΑ ΧΛΟΗ

Για τη συμπίκνωση του εδάφους μετά από σπορά ή για την ισοπέδωση του χόρτου (εικ. 58.L).

15.13 ΕΚΧΙΟΝΙΣΤΙΚΟ ΜΕ ΛΑΜΑ

Για τον εκχιονισμό και τη συσσώρευση του αφαιρούμενου χιονιού στα πλαϊνά (εικ. 58.M).

15.14 ΕΜΠΡΟΣΘΙΟ ΣΑΡΩΘΡΟ

Για τον καθαρισμό διαδρομών και στερεών επιφανειών από φύλλα και ακαθαρσίες και για την αφαίρεση λεπτών στρώσεων φρέσκου χιονιού (εικ. 58.N).

15.15 ΤΕΜΑΧΙΣΤΗΣ

Για την κοπή και την άλεση του αμάζευτου χόρτου (εικ. 58.O).

15.16 ΣΥΛΛΕΚΤΗΣ ΦΥΛΛΩΝ ΚΑΙ ΧΛΟΗΣ

Για τη συλλογή φύλλων σε χορταριασμένες επιφάνειες (εικ. 58.P).

15.17 ΕΜΠΡΟΣΘΙΟ ΔΙΚΡΑΝΟ

Για τη συλλογή χόρτου και μικρών κλαδιών (εικ. 58.Q).

15.18 ΔΙΑΣΥΝΔΕΣΗ ΑΝΥΨΩΣΗΣ

Επιτρέπει την ανύψωση συμπληρωματικών μπροστινών εξαρτημάτων που δεν απαιτούν τη λήψη ισχύος (εικ. 58.R1).

15.19 ΔΥΝΑΜΟΔΟΤΗΣ (ΡΤΟ)

Επιτρέπει τη μεταφορά της ισχύος από τον κινητήρα στο ελεγχόμενο παρελκόμενο. Απαιτεί διασύνδεση ανύψωσης (εικ. 58.R2).

15.20 ΔΥΝΑΜΟΔΟΤΗΣ (ΡΤΟ)

Επιτρέπει τη μεταφορά της ισχύος από τον κινητήρα στο ελεγχόμενο παρελκόμενο. Δεν απαιτεί διασύνδεση ανύψωσης (εικ. 58.R3).



INDEX

1. GENERAL INFORMATION.....	2	7.1 General information.....	20
2. SAFETY REGULATIONS.....	2	7.2 Refuelling / emptying the fuel tank.....	21
3. GETTING TO KNOW THE MACHINE.....	5	7.3 Check, top up, draining of engine oil ...	21
3.1 Description of the machine and planned use.....	5	7.4 Anti-scalping wheels	22
3.2 Safety signs	5	7.5 Battery	22
3.3 Identification label	6	7.6 Cleaning.....	22
3.4 Main components	6	7.7 Nuts and bolts.....	23
4. ASSEMBLY.....	7	8. EXTRAORDINARY MAINTENANCE.....	23
4.1 Assembly components.....	7	8.1 Safety recommendations	23
4.2 Steering wheel assembly	7	8.2 Cutting device assembly.....	23
4.3 Seat assembly	8	8.3 Replacing front / rear wheels.....	24
4.4 Mounting and connecting the battery	8	8.4 Electronic circuit board.....	25
4.5 Mounting the grass catcher supports ...	8	8.5 Replacing a fuse	25
4.6 Removing the grass catcher retaining pawl	8	8.6 Replacing bulbs	25
4.7 Mounting the rear bumper.....	8	8.7 Rear drive unit.....	25
4.8 Mounting the grass catcher bag.....	8	8.8 Front drive unit (4WD model)	26
4.9 Mounting the grass catcher tipping levers	9	8.9 Regulating the grass catcher retaining pawl spring.....	26
4.10 Mounting the side guards of the cutting device assembly (if any).....	9	9. STORAGE	26
4.11 Side discharge chute assembly (for models with side discharge only)	9	10. HANDLING AND TRANSPORTATION	26
5. CONTROLS.....	9	11. ASSISTANCE AND REPAIRS.....	26
5.1 Brake pedal.....	9	12. WARRANTY COVERAGE	27
5.2 Forward gear pedal	9	13. MAINTENANCE TABLE.....	28
5.3 Reverse gear pedal	10	14. PROBLEM IDENTIFICATION	29
5.4 Hydrostatic drive release command	10	15. ATTACHMENTS	31
5.5 Key ignition switch.....	10		
5.6 Throttle command	10		
5.7 Parking brake lever.....	11		
5.8 Headlights switch	11		
5.9 Cutting device engage and disengage functions	11		
5.10 Enable reverse gear cutting button.....	12		
5.11 Controls for adjusting the cutting unit assembly height.....	12		
5.12 Speed cruise control	12		
5.13 Counter (if fitted)	12		
5.14 Auxiliary socket for accessories	13		
5.15 Grass catcher tipping command	13		
5.16 Type "I" display and buzzers.....	13		
5.17 Type "II" display and buzzers.....	13		
6. USING THE MACHINE.....	16		
6.1 Preparation	16		
6.2 Safety checks.....	17		
6.3 Using on slopes	17		
6.4 Start-up	18		
6.5 Operation	18		
6.6 Stop	20		
6.7 After operation	20		
7. ROUTINE MAINTENANCE	20		

1. GENERAL INFORMATION

1.1 HOW TO READ THE MANUAL

Some paragraphs in the manual contain important information regarding safety and operation and are emphasized in this manner:

NOTE or **IMPORTANT** *these give details or further information on what has already been said, and aim to prevent damage to the machine.*

The  symbol highlights danger. Non-compliance with the warning could lead to personal and/or third party injury and or damage.

The paragraphs highlighted in a square with grey spots indicate the optional characteristics not on all models documented in this manual. Check if the characteristic is on this model.

Whenever reference is made to a position on the machine "front", "back", "left" or "right" hand side, this refers to the operator's working position.

1.2 REFERENCES

1.2.1 Figures

The figures in these instructions for use are numbered 1, 2, 3, etc. Components shown in the figures are marked A, B, C, etc. A reference to component C in figure 2 is written: "See fig. 2.C" or simply "(Fig. 2.C)". The figures are given as a guide only. The actual parts may vary from those shown.

1.2.2 Titles

The manual is divided into chapters and paragraphs. The title of paragraph "2.1 Training" is a sub-title of "2. Safety regulations". References to titles or paragraphs are marked with the abbreviation chap. or par. and the relevant number. Example: "chap. 2" or "par. 2.1"

2. SAFETY REGULATIONS

2.1 TRAINING

 ***Become acquainted with the controls and the proper use of the machine. Learn how to stop the engine quickly. Failure to follow the warnings and instructions may result in fire and/or serious injury.***

- Never allow children or persons unfamiliar with these instructions to use the machine. Local regulations may restrict the age of the operator.
- Never use the machine if the user is tired or unwell, or has taken medicine, drugs, alcohol or any substances which may slow his reflexes and compromise his judgement.
- Do not allow children or other passengers to ride on the machine.
- Bear in mind that the operator or user is responsible for accidents or unexpected events occurring to other people or their property. It is the user's responsibility to assess the potential risk of the area where work is to be carried out, and to take all the necessary precautions to ensure his own safety and that of others, particularly on slopes or rough, slippery and unstable ground.
- If the machine is sold or lent to others, make sure that the operator looks over the user instructions contained in this manual.

2.2 PREPARATION

Personal Protective Equipment (PPE)

- Always wear suitable work attire, hard-wearing safety footwear with non-slip soles and long trousers. Do not operate the machine when barefoot or wearing open sandals. Wear hearing protection devices.
- The use of hearing protection devices may reduce the operator's capacity to hear warnings (cries or alarms). Monitor the area in and around the working zone at all times.
- Never wear scarves, shirts, necklaces, bracelets, clothing with flowing parts, laces or ties or any hanging or flapping attachments that could catch in the machine or in any objects or materials in the work area.
- Tie your hair back if it is long.

Work area/Machine

- Thoroughly inspect the entire work area and remove anything that could be thrown by the machine or damage the cutting device/rotating units (stones, branches, iron wire, bones, etc.).

Internal combustion engines: fuel

 **DANGER!** The fuel is highly flammable.

- Keep the fuel in approved containers, in a safe place, away from any naked lights or heat sources.
- Keep the containers and storage area free of grass cuttings, leaves, or excessive grease.
- Keep the containers out of the reach of children.
- Do not smoke when filling up with fuel or when handling the fuel.
- Use a funnel to top up with fuel only in the open air.
- Do not inhale fuel fumes.
- Never remove the tank cap or add fuel while the engine is running or when the engine is hot.
- Open the fuel tank slowly to allow the pressure inside to decrease gradually.
- Do not approach the tank opening with a naked flame to check its contents.
- If you have spilt some fuel, do not attempt to start the engine but move the machine away from the area of spillage and avoid creating any source of ignition until the fuel has evaporated and fuel vapours have dissipated.
- Immediately clean up all traces of fuel spilt on the machine or on the ground.
- Replace caps of all fuel tanks and containers securely.
- Never start the machine in the same place in which you refilled it with fuel; the engine must be started in an area at least 3 metres from where you refuelled.
- If fuel is spilt on clothing, change clothing before starting the engine.

2.3 DURING OPERATION

Work Area

- Do not operate the engine in a confined space where dangerous carbon monoxide fumes can develop. All starting operations have to be carried out in an open or well ventilated area. Always remember that exhaust gases are toxic!
- When starting up the machine, do not direct the silencer and therefore the exhaust fumes towards flammable materials.
- Do not use the machine in environments at risk of explosion, in the presence of flammable

liquids, gas or powder. Electrical contacts and mechanical friction can generate sparks that can ignite the powder or vapours.

- Work only in daylight or with good artificial light in good visibility conditions.
- Keep persons, children and animals away from the working area. Instruct another adult to supervise any children in the vicinity.
- Avoid working with wet grass, in the rain and when there is a risk of a thunderstorm, especially lightening.
- Pay careful attention to uneven ground (hills, dips), slopes, hidden hazards and obstacles that could limit visibility.
- Be very careful near ravines, ditches or embankments. The machine could overturn if a wheel slides over the edge or if the earth gives way.
- Pay attention on sloping ground which requires particular care to prevent overturning or loss of control of the machine. The main reasons for loss of control are:
 - Insufficient wheel grip
 - Excessive speed
 - Inadequate braking
 - Type of machine unsuitable for its task
 - Lack of awareness of the effect of ground conditions, especially slopes
 - Incorrect use as a towing machine.
- Be careful of traffic when operating the machine close to public roads.
- To avoid the risk of fire, do not leave the machine standing in high grass with the engine running.

Behaviour

- When working behind the wheel, do not become distracted and maintain the required level of concentration.
- Exercise caution when reversing or moving backwards. Look behind you to make sure there are no obstacles before and during operations in reverse gear.
- Use care when pulling loads or using heavy equipment:
 - Use approved draw-bar hitch points only when towing;
 - Limit loads to those that can be handled safely;
 - Do not turn sharply. Take care when reversing;
 - Use counterweight(s) or wheel weights whenever advised in the owner's manual.
- Pay attention when using the grass catcher and attachments that can alter the stability of the machine, especially on slopes.
- Always keep hands and feet away from the cutting device, when starting and when using the machine.

- Attention: the cutting device will continue to rotate for a few seconds after disengagement or after you have switched off the engine.
- Pay attention to cutting device assembly with more than one cutting mean, as rotating cutting device can trigger the rotation of the others.
- Keep away from the discharge opening.
- Do not touch the engine parts which heat up during use. Burns hazard.
- To avoid the risk of fire, do not leave the machine standing in high grass with the engine running.

 If something breaks or an accident occurs during work, turn off the engine immediately and move the machine away to prevent further damage; if an accident occurs with injuries or third parties are injured, carry out the first aid measures most suitable for the situation immediately and contact the medical authorities for any necessary health care. Carefully remove any debris which could cause damage or injury to persons or animals if ignored.

Use limitations

- Never operate the machine with guards damaged, missing or incorrectly assembled (grass catcher, side discharge guards rear discharge guards)
- Don't use the machine if the attachments/tools are not installed in their seats.
- Never disengage, deactivate, remove or tamper with the safety systems/micro-switches installed.
- Do not alter the engine regulator settings, or run it at overspeed. Excessive engine speeds increase the risk of injury to operators and other persons.
- Do not strain the machine too much and do not use a small machine for heavy-duty work. If you use the right machine, you will reduce the risk of hazards and improve the quality of your work.
- The machine has not been approved for use on public roads. It must be used (as indicated by the highway code) in private areas closed to traffic.

2.4 MAINTENANCE, STORAGE

Ensure regular maintenance and correct storage to maintain machine safety and high performance levels.

Maintenance

- Never use the machine with worn or damaged parts. Faulty or worn-out parts must always be replaced and never repaired.
- To reduce the risk of fire, regularly check the machine for oil and/or fuel leaks.
- Be careful during adjustment of the machine to prevent entrapment of the fingers between moving parts of the cutting device and fixed parts of the machine.

 The noise and vibration levels shown in these instructions are the maximum levels for use of the machine. The use of an unbalanced cutting device, the excessive speed of movement, or the absence of maintenance have a significant influence on noise emissions and vibrations. Consequently, it is necessary to take preventive steps to eliminate possible damage due to high levels of noise and stress from vibration. Maintain the machine well, wear ear protection devices, and take breaks while working.

Storage

- Do not store the machine with fuel in the tank in an area where fuel vapours could reach a naked light, a spark or a strong heat source.
- To reduce fire risks, do not leave containers with debris inside a room.

2.5 ENVIRONMENTAL PROTECTION

Safeguarding the environment must be a relevant and priority aspect of machine use, of benefit to the community and the environment we live in.

- Avoid being a disturbance to the neighbourhood. Use this machine at reasonable times of the day only (not early morning or late evening when the noise could cause disturbance).
- Adhere strictly to the local regulations governing the disposal of packaging, oil, fuel, filters, damaged parts or any other element which may have an impact on the environment; this waste should not be disposed of along with standard household waste, but must be disposed of separately and sent to special waste disposal facilities for handling and recycling.
- Comply with local regulations for the disposal of waste materials
- When the machine is withdrawn from service, do not dispose of it in the environment, but take it to a waste disposal facility in accordance with the local regulations in force.

3. GETTING TO KNOW THE MACHINE

3.1 DESCRIPTION OF THE MACHINE AND PLANNED USE

This machine is a ride-on lawn mower with seated operator.

The machine is equipped with an engine which drives cutting device protected by a casing, as well as a transmission unit that moves the machine.

The machine is equipped with:

- a two wheel (2WD) or four wheel (4WD) hydrostatic drive system, with infinitely variable forward and reverse gear ratios.

The operator is able to operate the machine and use the main controls, always seated in the operator's position.

The safety devices installed on the machine will disengage the engine and cutting device in a couple of seconds (par. 6.2.2).

3.1.1 Intended use

This machine was designed and built to cut grass.

Generally speaking this machine can:

1. mow grass and collect it in the grass catcher bag.
2. mow grass and deposit it on the ground via the rear.
3. mow, chop and deposit the grass on the ground (mulching effect).
4. mow the grass and deposit it on the ground laterally.

The use of special attachments provided for by the Manufacturer as original equipment or which may be purchased separately, allows this work to be done in various operating modes, illustrated in this manual or the instructions that accompany the single attachments. Likewise, the intended use can be extended to include other functions by applying

supplementary attachments (if provided for by the Manufacturer), abiding by the restrictions and conditions indicated in the instructions accompanying the attachment.

3.1.2 Improper use

Any other usage not in keeping with the aforementioned ones may be hazardous and harm persons and/or damage things. Examples of improper use may include, but are not limited to:

- allowing children, animals or other passengers to ride on the machine as they could fall off and injure themselves or compromise safe driving by the operator;
- towing or pushing loads without the use of the specified attachment for towing;
- using the machine for riding over unstable, slippery, icy, stony, rough, marshy ground or puddles that do not allow the consistency of the ground to be assessed;
- using the cutting device on surfaces other than grass;
- using of the machine for leaf or debris collection.

IMPORTANT *Improper use of the machine will invalidate the warranty, relieve the Manufacturer from all liabilities, and the user will consequently be liable for all and any damage or injury to himself or others.*

3.1.3 User types

This machine is intended for use by consumers, i.e. non-professional operators. The machine is intended for "DIY" use only.

IMPORTANT *The machine must be used by one operator.*

3.2 SAFETY SIGNS

Various symbols appear on the machine (fig. 2). They are used to remind the operator of the behaviour to follow to use it with the necessary attention and caution.

Meaning of symbols:



Warning! Read the instructions before use.



Warning! Remove the key and read the instructions before carrying out any maintenance or repair work.



Danger! Ejected objects: Do not operate without either the rear discharge guard or the grass catcher being in place. (for models with rear collection system only).



Danger! Ejected objects: Ensure persons remain at a safe distance.



Danger! Machine rollover: Do not use the machine on gradients in excess of 10°.



Danger! Dismemberment: Make sure that children remain at a safe distance from the machine when the engine is running.



Cutting risk. Cutting device in operation. Do not insert hands or feet into the cutting device housing.



Warning! Keep away from hot surfaces.



Do not climb on the machine by treading on the cutting device assembly protection panels.



When using the towing kit, do not exceed the load limits indicated on the label, and respect the applicable safety regulations.

IMPORTANT Any damaged or illegible decals must be replaced. Order replacement decals from an Authorised Service Centre.

3.3 IDENTIFICATION LABEL

The identification label includes the following data (fig. 1):

1. Sound power level
2. Conformity marking
3. Year of manufacture
4. Type of machine
5. Serial number
6. Name and address of Manufacturer
7. Article code
8. Nominal power and maximum operating engine speed
9. Machine weight with empty tank in kg
10. Type of transmission

Write the identification data of the machine in the specific space on the label on the back of the cover page.

IMPORTANT Quote the information on the product identification label whenever you contact an Authorised Service Centre.

IMPORTANT The example of the Declaration of Conformity is provided on the last page of the manual.

3.4 MAIN COMPONENTS

The machine consists of a series of main components, which perform the following functions (fig. 1):

- A. Engine:** this moves the cutting device and drives the wheels. Its specifications and regulations for use are described in a specific manual.
- B. Cutting device assembly:** this is the assembly comprising the casing that houses the rotating cutting device, and the cutting device.
- C. Cutting device:** these are what cut the grass; the fins at the ends help convey the cut grass towards the discharge chute.
- D. Rear discharge guard (available upon request):** this can be fitted in place of the grass catcher and prevents objects from being drawn up by the cutting device and hurled away from the machine. (for rear collection models only).
- E. Side discharge chute:** in addition to depositing the grass on the ground laterally, the side chute also constitutes a safety element, since it prevents any objects picked up by the cutting device from being projected long

- distance from the machine (for models with side discharge function only).
- F. Grass catcher:** in addition to collecting the mown grass, the grass catcher also constitutes a safety element, since it prevents any objects picked up by the cutting device from being projected long distance from the machine (*for models with rear collector only*).
- G. Discharge chute:** this is the part connecting the cutting device assembly to the grass catcher (*for models with rear collector only*).
- H. Driving seat:** this is where the machine operator sits. It has a sensor connected to safety devices for detecting the presence of the operator.
- I. Steering wheel:** turns the front wheels.
- J. Front bumper:** this protects the front section of the machine.
- K. Battery:** provides the energy for starting the engine. Its specifications and regulations for use are described in a specific manual.

5	Bag with mounting screws etc. and instructions TS-TX-TH models only) (models with rear collector only)
6	Grass catcher bag supports and associated attachments (<i>models with rear collector only</i>)
7	Side discharge chute (<i>for models with side discharge only</i>)
8	Cutting device assembly side strengtheners (if fitted).
9	Envelope containing: - the instruction manuals and documents - driving seat assembly screws - side discharge chute assembly fittings (<i>for models with side discharge only</i>) - the connection screws for the battery cables - 2 starter keys - 1 spare 10 A fuse
10	Mulching kit (<i>models with side discharge function only</i>) (if fitted).

4. ASSEMBLY

 **The safety regulations to follow are described in chap. 2. Strictly comply with these instructions to avoid serious risks or hazards.**

For storage and transport purposes, some components of the machine are not installed in the factory and have to be assembled after unpacking. Follow the instructions below.

 **Unpacking and completing the assembly should be done on a flat and stable surface, with enough space for machine handling and its packaging, always making use of suitable equipment. Do not use the machine until all the indications provided in the "ASSEMBLY" section have been carried out.**

4.1 ASSEMBLY COMPONENTS

The packaging holds the components needed for assembly as listed in the table below:

	Description
1	Steering wheel
2	Dashboard cover and steering wheel assembly parts
3	Driving seat
4	Front bumper (if fitted)

4.1.1 Unpacking

- Carefully open the packaging, paying attention not to lose components.
- Consult the documentation in the box, including these instructions.
- Remove all the unassembled parts from the box.
- Remove the machine from the packaging taking the following precautions:
 - move the cutting device assembly to its maximum height (par. 5.11) to protect it against damage when the machine is lifted off the base pallet;
 - Lift the machine off the base pallet.
- Move the front drive release lever to the released position (par. 5.4).

4.2 STEERING WHEEL ASSEMBLY

- Put the machine on a flat surface and straighten the front wheels.
- Using a screwdriver, remove the central cap (fig. 3.B) from the steering wheel (fig. 3.A).
- Fit the steering wheel (fig. 3.A) onto the protruding shaft (fig. 3.C), rotate it so that the spokes are facing the seat and then push it so that the steering wheel hub couples with the protruding end of the pin (fig. 3.D).
- Secure the steering wheel using the screw (fig. 3.E) and the washers (fig. 3.F) e (fig. 3.G) supplied, in the indicated sequence.
- Tighten the screw (fig. 3.E) fully using a socket wrench.

6. Replace the cap on the steering wheel (fig. 3.B) inserting it so that it clicks into place.

4.3 SEAT ASSEMBLY

Pull the regulator lever up (fig. 4.C) and slide the seat (fig. 4.A) into the guide (fig. 4.B) from the steering wheel side, until it clicks into one of the six positions. At this point, the seat has been mounted securely, so that it cannot be removed again without pressing the release lever (fig. 4.D).

4.4 MOUNTING AND CONNECTING THE BATTERY

The battery (fig. 5.A) is housed under the seat and secured by a spring (fig. 5.B).

1. First connect the red wire (fig. 5.C) to the positive pole (+) and then the black wire (fig. 5.D) to the negative pole (-), using the screws supplied as shown.
2. Mount the battery retaining spring (fig. 5.B), making sure that the cables are routed correctly in front of the battery, so that they are not pinched by the spring (fig. 5.B).

IMPORTANT *Always fully charge the battery according to the instructions in the battery booklet.*

IMPORTANT *To avoid tripping the electronic board protection device, never attempt to start the engine if the battery is not fully charged!*

4.5 MOUNTING THE GRASS CATCHER SUPPORTS

Mount the two supports (fig. 6.A) on the rear plate (fig. 6.B), using the three screws (fig. 6.C) supplied for each support, as indicated, without locking the corresponding nuts (fig. 6.D). Fasten the upper part of the grass catcher frame (fig. 6.E) to the supports and centre it with respect to the rear plate (fig. 6.B). Adjust the position of the two supports (fig. 6.F) with respect to the stop (fig. 6.G) so that, by rotating the grass catcher frame, the stud (fig. 6.H) fits into the housing correctly (fig. 6.I). Check again that the frame (fig. 6.E) is centred correctly with respect to the rear plate (fig. 6.B) and that it rotates correctly, as described above, then tighten the fastening screws (fig. 6.C) and nuts (fig. 6.D).

4.6 REMOVING THE GRASS CATCHER RETAINING PAWL

When the machine is shipped the grass catcher retaining catch (fig. 7.A) is secured to the rear plate by device of the hook (fig. 7.B). This must be removed before mounting the grass catcher bag supports and may no longer be used

4.7 MOUNTING THE REAR BUMPER

- Type "I" bumper
- Type "II" bumper
 1. Mount the front bumper (fig. 8.A) on the lower part of the frame (fig. 8.B) using the four screws (fig. 8.C).

4.8 MOUNTING THE GRASS CATCHER BAG

• For TC model

1. First assemble the frame, uniting the upper part (fig. 9.A) with the lower part (fig. 9.B), using the nuts and bolts supplied (fig. 9.C) as indicated. Position the angular plates (fig. 9.D) and (fig. 9.E), respecting the right (R↑) left (L↑) alignment, and securing them to the frame using four self-tapping screws (fig. 9.F).
2. **Models with electrical tipping function only:** Mount the two rollers (fig. 9.G) on the support pins (fig. 9.H), making sure that the catcher is facing the support, and secure it using elastic rings (fig. 9.I). Next, secure the supports to the front frame (fig. 9.B) using the nuts and bolts (fig. 9.J).
3. Insert the frame into the canvas cover (fig. 9.K), making sure that it is positioned correctly around the base. Attach the various plastic profiles to the frame tubes using a screwdriver (fig. 9.L).
4. Insert the handle (fig. 9.M) via the holes on the cover (fig. 9.N), and secure the resulting sub-assembly to the frame using the screws (fig. 9.O) as indicated, and the rear self-tapping screws (fig. 9.P).
5. Mount the strengthening cross bar (fig. 9.Q) under the frame using the nuts and bolts (fig. 9.R), so that the flat part is facing the canvas. Insert the emptying lever (fig. 9.S) into its housing and fit the retaining screw (fig. 9.T) and associated nut (fig. 9.U).

• TS-TX-TH models

Complete the grass catcher mounting sequence as described in the instruction sheets supplied with the components.

4.9 MOUNTING THE GRASS CATCHER TIPPING LEVERS

Position the lever shaft (fig. 10.A) so that it lies in the groove in the two plates (fig. 10.B) and secure it to the inner part of the grass catcher bag supports (fig. 10.C), using the nuts and bolts (fig. 10.D) supplied in accordance with the sequence indicated in the figure.

Connect the end of the lifting piston shaft (fig. 10.E) to the lever (fig. 10.F) by using the pin (fig. 10.G) and mount the two elastic rings (fig. 10.H).

Before mounting the grass catcher bag on its support, make sure that tipping levers move correctly.

4.10 MOUNTING THE SIDE GUARDS OF THE CUTTING DEVICE ASSEMBLY (IF ANY)

Mount the safety panels (fig. 11.A) using the screws (fig. 11.B) and nuts (fig. 11.C) supplied, in accordance with the instructions provided for each machine type.

4.11 SIDE DISCHARGE CHUTE ASSEMBLY (FOR MODELS WITH SIDE DISCHARGE ONLY)

1. From the inside of the side discharge chute (fig. 12.A), fit the spring (fig. 12.B) by inserting the terminal (fig. 12.B.1) into the hole and turning it so that both the spring (fig. 12.B) and the terminal (fig. 12.B.2) are securely positioned in their housings.
2. Position the side discharge chute (fig. 12.A) in line with the cutting device assembly brackets (fig. 12.C). Using a screwdriver, turn the second terminal (fig. 12.B.2) of the spring (fig. 12.B) to bring it outside the side discharge chute.

3. Fit the pin (fig. 12.D) in the holes on the brackets (fig. 12.C) and on the side discharge chute, so that it passes through the coils of the spring (fig. 12.B) and the drilled end comes out of the inner most bracket.
4. Insert the cotter pin (fig. 12.E) into the hole (fig. D.1) on the pin (fig. 12.D) and rotate the pin in order to bend the two ends (fig. 12.E.1) of the cotter pin, (with the aid of a pair of pliers), so that it cannot slide out, causing the pin (fig. 12.D) to disengage.

 **Check that the spring works correctly and keep the side discharge chute securely lowered. Make sure that the pin is fitted properly to prevent it from falling out accidentally.**

IMPORTANT For models with optional side unloading: make sure that the side unloading guard (Fig. 21.A) is lowered and locked by the safety lever (Fig. 21.B).

IMPORTANT Before disassembling or servicing the deflector, always push the safety lever (Fig. 21.B) and lift the side unloading guard (Fig. 21.A) to allow disassembly.

NOTE To remove the deflector, perform assembly steps in reverse order.

5. CONTROLS

5.1 BRAKE PEDAL

 This pedal operates the brakes on the rear wheels (fig. 13.A, 14.A)

5.2 FORWARD GEAR PEDAL

This pedal is used to apply traction to the wheels and regulate the speed of the machine when it is moving forward (fig. 13.B, 14.B):



1. **Forward drive gear.** Increasing the pressure on the pedal progressively increases the speed of the machine.

- Neutral position.** The pedal automatically goes into neutral position when released.

NOTE The "Neutral" condition is indicated by the lamp (fig. 16.F).

NOTE If the operator presses the pedal while the parking brake (fig. 13.D) is on, the engine stops.

5.3 REVERSE GEAR PEDAL

This pedal is used to apply traction to the wheels in reverse and regulate the speed of the machine (fig. 13.C, 14.C):

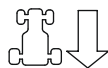

- Reverse gear.** Increasing the pressure on the pedal progressively increases the speed of the machine.
⚠ Reverse must only be engaged when the machine has stopped.
- Neutral position.** The pedal automatically goes into neutral position when released.

NOTE The "Neutral" condition is indicated by the lamp (fig. 16.F).

NOTE If the operator presses the pedal while the parking brake (fig. 15.D) is on, the engine stops.

5.4 HYDROSTATIC DRIVE RELEASE COMMAND

This command has two positions, as indicated on the label (fig. 13.D, 14.D):



- Drive engaged :** for all uses, when moving and during cutting.



- Drive disengaged :** this makes it much easier to move the machine by hand, with the **engine turned off.**

IMPORTANT To avoid damaging the drive unit, perform this operation only when the engine is stopped and the pedals (fig. 13.B, 13.C, 14.B, 14.C) are in the neutral position.

• 4WD model only

The machine may only be moved easily backwards, even if the rear drive is released.

5.5 KEY IGNITION SWITCH

The key enables/disables the machine ignition

It has three positions (fig. 15.A):



- Stop position.** The machine turns off immediately.



- On position.** All functions are active.



- Start position.** Switch on the starter motor to start the machine. If you release the key on start it will automatically return to On.

5.6 THROTTLE COMMAND

Regulates the engine's r.p.m.

Depending on the type of motor, there are two types of throttle control:

- Type "I" with separate Choke command** (Fig. 15.B + Fig. 15.C)
- Type "II"** (Fig. 15.B)

The positions shown correspond to:



- Choke Command - Cold start.** (if fitted) This command is used to start the engine when it is cold. The «CHOKE» position enriches the mixture so it must only be used for the time necessary for cold starts.



- Maximum engine speed.** To be used always when starting the machine, while it is On and during grass cutting operations.



- Minimum engine speed.** Used when the engine is sufficiently warm during stationary periods of operation.

NOTE When moving from one area to another, place the lever in a position between "tortoise" and "hare".

NOTE Some models are equipped with a system that automatically controls

the choke position in the carburettor during engine ignition and heating.

5.7 PARKING BRAKE LEVER

This lever stops the machine from moving when it has been parked.

This lever has two positions (fig. 15.D), corresponding to:



1. Brake not engaged. To release the parking brake, press the pedal (fig. 13.A, 14.A). The lever returns to the brake disengaged position.



2. Brake engaged. To engage the parking brake, press the pedal down as far as it will go (fig. 13.A, 14.A) and move the lever to the brake engaged position. When you take your foot off the pedal it will be blocked in the lowered position.

5.8 HEADLIGHTS SWITCH



This button (fig. 15.E) is used to control the headlights when the key (fig. 15.A) is in the «ON» position.

5.9 CUTTING DEVICE ENGAGE AND DISENGAGE FUNCTIONS

This control is used to engage and disengage the cutting device by using of an electro-magnetic clutch:



1. Cutting device engaged. Mushroom type button pulled out (fig. 15.F.1) or button pressed (fig. 15.F.2).



2. Cutting device disengaged. Mushroom type button pressed (fig. 15.F.1) or button released (fig. 15.F.2).



 **When the cutting device are disengaged, a brake is applied simultaneously in order to stop them rotating within a few seconds.**

NOTE The "Cutting device disengaged" condition is indicated by the lamp (fig. 16.A).

NOTE If you engage the cutting device without taking the necessary safety precautions, the engine shuts down and cannot be restarted (see par. 6.2.2)

5.10 ENABLE REVERSE GEAR CUTTING BUTTON



Press and hold the button (fig. 15.G) to reverse while the cutting device are engaged, without causing the engine to stop.

5.11 CONTROLS FOR ADJUSTING THE CUTTING UNIT ASSEMBLY HEIGHT

• Control with lever

This lever is used to raise and lower the cutting device assembly, which may be positioned at 7 different cutting heights (fig. 15.H).



The seven positions for this lever, shown as «1» to «7» on the label, correspond to various cutting heights between 3 and 9 cm.



To change positions, press the release button on the end of the lever.

• Control with lever and knob

This lever (fig. 15.H) is used to raise and lower the cutting device assembly.

• Position «A»

Cutting device assembly raised.

• Position «B»

Cutting device assembly lowered.

The knob (fig. 15.I) is used to set the cutting device assembly to one of 9 different positions, corresponding to nine cutting heights between 2 and 10 cm.

1. Set the lever (fig. 15.H) to position «A» .
2. Adjust the cutting height using the knob (fig. 15.I).
3. Set the lever (fig. 15.H) to position «B» to move the cutting device assembly automatically to a pre-defined cutting height.

NOTE Set the lever (fig. 15.H) to position «A» during transport and shipping.

5.12 SPEED CRUISE CONTROL

This device is used to maintain the forward speed at the desired value, without having to maintain pressure on the pedal (fig. 13.B, 14.B). The mushroom type control button has two positions:



1. **Pressed.** Device disabled (deactivated)

2. **Pulled out.** Device enabled (active)

- When the device is activated, the machine maintains the same forward speed, without having to operate the pedal (fig. 13.B, 14.B).
- The device cannot be used in reverse mode.
- The reverse pedal is disabled when this device is enabled (fig. 13.C, 14.C).

NOTE Speeds may vary with respect to the selected value when the machine is moving up or down slopes.

To deactivate the device and restore pedal speed control (fig. 13.B, 14.B) simply:

- press the pedal (fig. 13.B, 14.B);

or

- press the brake pedal (fig. 13.A, 14.A).

In both cases, the mushroom button will return automatically to the «Pressed» position.

IMPORTANT Never use the mushroom button to deactivate the device.

5.13 COUNTER (IF FITTED)

The counter (fig. 15.K) is activated whenever the key (fig. 15.A) is set to the «ON» position, and indicates the engine operating hours.

5.14 AUXILIARY SOCKET FOR ACCESSORIES

This socket can be used to connect electrical devices that run off a 12 Volt dc power supply, with a maximum power rating of 50 Watt, and fitted with a compatible plug (motoring type plug) (fig. 15.M).

- The socket is live only when the key (fig. 15.A) is in the «ON» position.

5.15 GRASS CATCHER TIPPING COMMAND

• Manual command

To tip the grass catcher bag in order to empty it, the operator must extract the lever (fig. 15.L) from its housing .

• Electrical command

To tip the grass catcher bag in order to empty it, the operator must press and hold the button (fig. 15.N) until the command motor stops running. The grass catcher is returned to the working position by pressing and holding the button (fig. 15.O) until the retaining catch locks into place and the command motor stops running.

5.16 TYPE "I" DISPLAY AND BUZZERS

When the key is turned to the «ON» position, all the indicator lights switch on for about half a second (accompanied by a short acoustic signal) to indicate that they function correctly. Thereafter, these lights indicate:



Indicator light ON: cutting devices engaged (Fig. 16.A).



Indicator light ON: parking brake engaged (Fig. 16.B).



Indicator light ON: operator not present (Fig. 16.C).



Flashing indicator light: fuel is in reserve (Fig. 16.D).



Flashing indicator light: engine lubrication faults (Fig. 16.E). Stop engine immediately, check oil level and contact an Authorized Service Centre.



Indicator light ON: grass catcher or rear discharge guard missing (Fig. 16F);



Indicator light ON: when the engine is running there are battery re-charging faults (Fig. 16.G).

Flashing indicator light before start-up: the battery is unable to start the engine. Contact an Authorized Service Centre (Fig. 16.G).



Indicator light ON: transmission in "neutral" (Fig. 16.H).

• Acoustic signals - Buzzer

There are two types of acoustic signal:

1. Continuous acoustic signal:
 - Electronic card protection system has intervened.
 - The engine has been switched off for more than 30 seconds with the key in the "DRIVE" position.
2. Intermittent acoustic signal:
 - The grass catcher is full.

5.17 TYPE "II" DISPLAY AND BUZZERS

When the key is turned to the «ON» position, all the icons switch on for about half a second (accompanied by a short acoustic signal) to indicate that they function correctly, then the display goes into "Timer" mode.

Thereafter, these lights indicate:



Indicator light ON: cutting devices engaged (Fig. 16.A).



Indicator light ON: parking brake engaged (Fig. 16.B).



Indicator light ON: operator not present (Fig. 16.C).



Simple fuel indicator light (Fig. 16.D).



Flashing indicator light: fuel is in reserve.

Fuel indicator light with level indicator (Fig. 16.D).

The indicator light shows the fuel level in the tank in accordance with the following criteria:

-  Fuel level is between full and about half full.
-  Fuel level is between half full and reserve.
-  Fuel level is in reserve.

NOTE *The reserve tank holds approximately 2 litres of fuel, which is sufficient for operating the machine for 30-40 minutes at nominal engine speed.*

 Flashing indicator light: engine lubrication faults (Fig. 16.E). Stop engine immediately, check oil level and contact an Authorized Service Centre.

 Indicator light ON: Grass catcher or rear discharge guard missing (Fig. 16.F) (only for models with rear grass catcher);

 Indicator light ON: when the engine is running there are battery re-charging faults (Fig. 16.G).

Flashing indicator light before start-up: the battery is unable to start the engine. Contact an Authorized Service Centre (Fig. 16.G).

N Indicator light ON: transmission in "neutral" (Fig. 16.H).

• Operating functions

Press the "MODE" button to access operating functions in sequence.

 Hour meter (Fig. 16.I). Indicates the total number of engine operating hours.

 Voltmeter (Fig. 16.O). Indicates the battery charge state.

 Tachometer (Fig. 16.K) Indicates the engine speed as numerical values or a series of asterisks, corresponding to:

Displayed values:

< 1600	engine idling speed
< 2500	transfer speed
> 2500	cutting speed
* (**)	engine idling speed
** *** ****	transfer speed
***** *****	cutting speed

NOTE *When the engine speed display is flashing, it indicates that the current engine speed is unsuitable for mowing grass.*

 Clock (if present) (Fig. 16.L) Indicates the time in 24 hour/day mode.

To set-up the clock, turn the ignition key to the «ON» position and, without starting the engine, proceed as follows:

- Press the "MODE" key repeatedly until the clock icon appears.
- Hold the "MODE" button pressed until the first two digits (hour) flash.
- Press one of the two side buttons (Fig. 16.K, L) to increase or decrease the setting by one unit.
- Press the "MODE" button until the other two digits (minutes) flash.
- Press one of the two side buttons to increase or decrease the setting by one unit.
- Press the "MODE" button to complete the setting.

NOTE *The clock is powered by a back-up battery; when this battery goes flat, contact an Authorised Service Centre.*

• Acoustic signals - Buzzer

There are two types of acoustic signal:

1. Continuous acoustic signal:
 - Electronic card protection system has intervened.
 - The engine has been switched off for more than 30 seconds with the key in the "DRIVE" position.

- 2. Intermittent acoustic signal:
 - The grass catcher is full.

TYPE "III" DISPLAY AND BUZZERS

When the key is turned to the "DRIVE" position, all the icons switch on for about half a second (accompanied by a short acoustic signal) to indicate that they function correctly.

Thereafter, these icons indicate:

 Icon ON: cutting devices engaged (Fig. 16.A).

 Icon ON: parking brake engaged (Fig. 16.B).

 Indicator light ON: operator not present (Fig. 16.C).

Fuel icon with level indicator (Fig. 16.D).

The icon indicates the fuel level in the tank in accordance with the following criteria:

 Fuel level is between full and about half full.

 Fuel level is between half full and reserve.

 Fuel level is in reserve.

NOTE *The reserve tank holds approximately 2 litres of fuel, which is sufficient to operate the machine for 30-40 minutes at nominal engine speed.*

 Icon ON: engine lubrication faults (Fig. 16.E). Stop engine immediately, check oil level and contact an Authorized Service Centre.

 Icon ON: Grass catcher or rear discharge guard missing (Fig. 16F) (only for models with rear grass catcher);

 Icon ON: The grass catcher is full and must be emptied (Fig. 16.F) (only for models with rear grass catcher).

Battery icon with level indicator (Fig. 16.G).

 Icon ON: Battery is charging.

 Icon ON: Battery voltage level is optimal.

 Icon on with engine off: Indicates that the battery needs re-charging

 Icon on with engine on: Indicates battery charging problems.

 Flashing icon: The battery is unable to start the engine. You must contact an Authorized Service Centre.

 Icon ON: transmission in "neutral" (Fig. 16.H).

 Hour meter (Fig. 16.I). Indicates the total number of engine operating hours.

 Headlights (Fig. 16.P). Icon ON: Indicates that the headlights are on.

 Maintenance required (Fig. 16.Q). Icon ON: Routine maintenance indicator. The maintenance schedule to follow is described in section 13. The icon comes ON every 50 hours and remains ON for 1 hour.

 Green Area (Fig. 16.R). The engine rotation speed is suitable for optimal grass cutting.

• Acoustic signals - Buzzer

There are two types of acoustic signal:

1. Continuous acoustic signal:
 - Electronic card protection system has intervened.
 - The engine has been switched off for more than 30 seconds with the key in the "DRIVE" position.
2. Intermittent acoustic signal:
 - The grass catcher is full.

6. USING THE MACHINE

 **The safety regulations to follow are described in chap. 2. Strictly comply with these instructions to avoid serious risks or hazards.**

6.1 PREPARATION

Before starting to mow, it is necessary to carry out several checks and operations to ensure you can work efficiently and in maximum safety.

1. ensure the machine is level and resting safely on the ground;
2. select the appropriate operating mode (par. 6.1.4);

6.1.1 Filling with oil and fuel

IMPORTANT *The machine is supplied without engine oil or fuel.*

Before using the machine check for fuel and the oil level (par. 7.2, par. 7.3). For refuelling and oil top-up methods and precautions follow the instructions given in (par. 7.2, par. 7.3) and in the engine handbook.

6.1.2 Seat adjustment

The sliding seat may be set to one of six different positions. To adjust it, lift the handle (fig. 17.A), slide the seat and lock it in the desired position.

6.1.3 Tyre pressure

Having the right tyre pressure is the main condition for ensuring that the cutting device assembly is horizontal and mows evenly.

1. Unscrew the valve caps
2. Connect a compressed air line with a gauge to the valves (fig. 18)
3. Adjust the pressure according to the values indicated in the "Technical Data" chart.

6.1.4 Preparing the machine before starting work

NOTE *This machine can be used to mow lawns in a number of different ways; before starting work, prepare the machine based on how the lawn is to be mowed.*

- a. Preparation for grass cutting and collection in the grass catcher (for rear collection models only)

- Couple the grass catcher (fig. 19.A) to its supports (fig. 19.B) and centre it with respect to the plate, making sure that the two reference marks are aligned (fig. 19.B).
- Make sure that the lower pipe of the grass catcher opening is attached to the pawl (fig. 19.C).
- If the coupling is difficult or too loose, regulate the retaining spring (see 8.9).

- b. Preparation for mowing and rear grass discharge (models with rear grass catcher only) (if fitted)

- If you decide to work without the grass catcher, a rear discharge guard kit is available upon request (Fig. 20, section 15.7) which must be securely mounted on the rear plate as indicated in the instructions provided.

- c. Preparation for mowing and mulching of grass

- If you decide to mow the grass, mulching it and leaving it on the grass, a "mulching" kit is available upon request (chap. 15.1). This has to be attached to the rear plate as indicated in the instructions.

 **In the case of models with side discharge, make sure that the lateral discharge support has been mounted (fig. 22.A) (if fitted).**

- d. Prepare the machine for cutting and lateral grass discharge (for models with side discharge only):

- Always make sure that the spring inside the deflector (Fig. 21.A) and the safety lever (Fig. 21.B) operate correctly, holding it firmly in the lowered position.

- When cutting tall or wet grass, we recommend removing the lateral discharge strengthener (fig. 22.A) (if fitted).
- To remove the strengthener, undo the screws (fig. 22.B) while maintaining the side discharge chute in the raised position (fig. 22.C).

 **In the event of collisions without the side discharge strengthener fitted (fig. 22.A), the cutting device assembly may be deformed.**

 **Always remember to replace the side discharge strengthener after use.**

6.1.5 Positioning the anti-scalping wheels

The anti-scalping wheels are used to reduce the risk of tearing up sections of lawn, which can occur when the edge of the cutting device assembly drags over irregular ground. Position the wheels as indicated (par. 7.4).

6.2 SAFETY CHECKS

Run the following safety checks and check that the results correspond to those outlined on the tables.

⚠ Always carry out the safety checks before use.

6.2.1 General safety check

Object	Result
Battery	No damage to the casing, cover or terminals
Rear discharge guard, grass catcher	Good condition. No damage. Properly installed.
Side discharge guard, suction grid	Good condition. No damage. Properly installed
Fuel lines and connections.	No leaks.
Electrical cables.	All insulation intact. No mechanical damage.
Oil lines	No leaks. No damage.
Safety devices	Proceed as indicated in par. 6.2.2

6.2.2 Control of safety devices

The safety devices work in two ways:

- A.** they prevent the engine from starting if all the safety requirements have not been met;
- B.** by stopping the engine if even just one of the safety requirements is lacking.

Action	Result
1. gear in "neutral"; 2. cutting device disengaged; 3. operator seated.	The engine starts
the operator leaves his seat	The engine stops

Action	Result
the grass catcher is lifted or the rear discharge guard removed without disengaging the cutting device (<i>for rear collection models only</i>)	The engine stops
the parking brake is engaged without disengaging the cutting device	The engine stops
the speed change is activated or the drive pedal with the parking brake engaged	The engine stops
the reverse gear is engaged with the cutting device engaged, without pressing the consent button (par. 5.10)	The engine stops
Drive the machine forwards and backwards, shift to neutral /release the drive pedal (par. 5.2; par. 5.3)	The machine slows down and stops
Press the brake pedal (par. 5.1)	The machine stops
Test driving	No abnormal vibrations. No abnormal sound

⚠ If any of the results fail to match the indications provided in the tables, do not use the machine! Contact a service centre to have it checked and repaired if necessary.

IMPORTANT Always bear in mind that the safety devices prevent the engine from starting if safety requirements have not been met. In these cases, once the start consent has been reinstated, the ignition key (fig. 15.A) must first be turned back to Off before the engine can be restarted.

6.3 USING ON SLOPES

Comply with the limits indicated in the "Technical Data" Tables as in "fig. 24" regardless of the mowing direction.

Remember there is no such thing as a "safe" slope. Driving on grass slopes requires particular care. To prevent overturning or loss of control over the machine:

- Never mow across the face of the slope. Lawns on a slope have to be mowed moving up and down and never across them. When changing direction, take great care that the wheels facing the slope do not hit any obstacles (such as stones, branches, roots,

etc.) that may cause the machine to slide sideways, tip over or make you lose control.

- Do not stop or start suddenly when going up or downhill;
- Shift to drive gear very gently paying particular attention to prevent the machine from tipping up.
- Reduce speed:
 - before changing direction and during tight turns
 - before facing a slope, particularly downhill
- Never switch to reverse gear to decrease speed when going downhill: this could cause loss of control of the machine, especially on slippery ground.
- Always engage the parking brake before leaving the machine at a standstill and unattended.
- In order to exploit the braking effect of the hydrostatic drive, when the transmission is not engaged, avoid pressing the drive pedal when moving down hill

6.4 START-UP

1. Open the fuel tap (fig. 25.A) (if provided).
2. Sit in the operator's position.
3. Put the drive into neutral («N») (par. 5.2; par. 5.3).
4. Disengage the cutting device (par. 5.9).
5. Engage the parking brake (par. 5.7).
6. Shift the throttle control to maximum "hare" speed position (par. 5.6).

7. **If cold starting:** engage choke control (para 5.6) (if present).
8. Insert the key switch and turn it to the running position to engage the electric circuit. Wait for 2 seconds and turn it to the start-up position to start the engine.
9. Release the ignition key once the engine has started.

10. **If cold starting:** as soon as the engine ticks over:
 - 10a. Deactivate the choke command (par. 5.6, type "II"), setting the accelerator command to the maximum speed - "hare" (if fitted).
 - 10b. Deactivate the choke command (par. 5.6, type "I") (if fitted).

NOTE *Using the choke when the engine is already warm can foul the spark plugs and cause the engine to run erratically.*

11. When the engine has started, shift the throttle control to the minimum «tortoise» speed position.

NOTE *If there are engine starting problems, do not persist as you can risk running the battery flat and flooding the engine. Turn the key to the Off position, wait for a few minutes and then repeat the operation. If the malfunction persists, refer to the engine manual and chapter «14» in this manual.*

6.5 OPERATION

6.5.1 Forward gear and riding without mowing

When moving the machine:

- disengage the cutting device (par. 5.9);
- set the cutting device assembly to the fully raised position (par. 5.11);
- shift the throttle control to a point midway between the «tortoise» and «hare» speed positions.
- release the parking brake by releasing the brake pedal (par. 5.7).
- press the drive pedal (par. 5.2) in the "forward" direction and accelerate to the desired speed by applying pressure to the pedal and operating the throttle.

△ Drive must be engaged in accordance with the modes described (paragraph 5.2) to avoid sudden meshing, jerking start and loss of control of the vehicle, especially on slopes.

6.5.2 Braking

Reduce machine speed by decreasing the engine speed, then press the brake pedal (par. 5.1) to reduce the speed further, until bringing the machine to a standstill. The machine can be significantly slowed down by releasing the drive pedal (section 5.2).

6.5.3 Reverse gear

IMPORTANT *Reverse must be engaged when the machine has stopped.*

1. Press the pedal (par. 5.1) until the machine comes to a stop;
2. Start reversing by pressing the drive pedal in the "R" direction (par. 5.3).

6.5.4 Grass cutting

To operate the machine proceed as described below:

1. shift the throttle to the maximum speed position ("hare"); this position is always used when using the machine;
2. bring the cutting device assembly to the highest position;
3. engage the cutting device (par. 5.9) only on grass lawns; avoid engaging them on stony ground or when the grass is very high;
4. When starting to cut grass, start off slowly and carefully, as described above;
5. Regulate the speed and cutting height (par. 5.11) according to the lawn conditions (grass height, density and humidity) and the quantity of grass to be removed;
6. The appearance of the lawn will be improved if the grass is always cut at the same height and in two alternating directions (fig. 27).

IMPORTANT *To proceed in reverse gear with the cutting device engaged, it is necessary to press and hold the consent button (par. 5.10) so as not to cause the engine to stop.*

Lower the speed whenever you note a drop in engine speed, since a forward speed that is too fast compared to the amount of grass being cut will never mow the grass well.

Disengage the cutting device and move the cutting device assembly to the highest position:

- When moving between work areas
- When driving on grass free surfaces
- Every time it is necessary to overcome an obstacle.

6.5.5 Suggestions for maintaining a nice lawn

- To keep a lawn green and soft with a good appearance, it should be cut regularly. A lawn can be composed of different types of grass. If the lawn is cut frequently, grass and roots grow more vigorously, forming a solid grassy bed. If the lawn is cut less frequently, higher grass and weeds start growing (clover and daisies, etc.). The frequency of mowing should be in relation to the rate of growth of the grass, which should not be left to grow too much between one cut and the next.
- The best height of the grass on a well-kept lawn is approx. 4-5 cm and with one mowing, you do not need to remove more than a third of the total height. If the grass is very tall, it should be cut twice in a twenty-four hour period. the first cut should be carried out with the cutting device at the maximum height, and the second cut at the desired height (fig. 26).

- If the cutting device are positioned too low, they will tend to rip the grass out by its roots, resulting in a "patchy" effect.
- During hot and dry periods, the grass should be cut a little higher to prevent the ground from drying out.
- It is always better to cut the grass when dry. Do not cut grass when wet; this may reduce the effectiveness of the cutting device, due to the grass getting stuck to it, and result in the grass being ripped out of the ground.
- The cutting device must be in good condition and well sharpened so that the grass is cut straight without a ragged edge that leads to yellowing at the ends.
- The engine must run at full speed, both to ensure a sharp cut of the grass and to get the necessary thrust to push the cuttings through the discharge chute.
- If the discharge chute tends to get blocked with grass, you should reduce the forward speed as it may be too high for the condition of the grass. If the problem persists, the probable causes are either badly sharpened cutting device or deformed fins.
- Be very careful when mowing near bushes or kerbs as these could distort the horizontal position of the cutting device assembly and damage its edge as well as the cutting device.

6.5.6 Emptying the grass catcher (for rear collection models only)

NOTE *The emptying of the grass catcher can only be done with the cutting device disengaged, otherwise the engine stops.*

- Do not let the grass catcher become too full as this may block the discharge chute.
- When the grass catcher is full you will hear a warning sound:
 1. disengage the cutting device (par. 5.9) and the audible signal will stop;
 2. shift the throttle control to minimum "tortoise" speed position
 3. stop moving forward and switch to neutral (par. 5.2; par. 5.3);
 4. engage the parking brake;
- **Manual command**
 5. extract the lever (fig. 28.A) and tip the grass catcher bag up in order to empty it;
 6. close the grass catcher again so that it remains coupled to the pawl (fig. 28.B) and replace the lever.

• Electrical command

5. with the operator in the sitting position, press and hold the button (fig. 28.C) until the grass catcher bag is in the fully tipped position;
6. once the bag is empty, press and hold the button (fig. 28.D) until the grass catcher bag is fully lowered, make sure that it remains coupled to the pawl (fig. 28.B).

NOTE *After emptying the grass catcher bag, the acoustic signal may be reactivated when the cutting device are engaged, this is caused by caused by traces of grass remaining attached to the indicator micro-switch sensor; if this happens, disengage and re-engage the cutting device immediately to silence the buzzer.*

Ensure the sensor (fig. 28.E) is always kept free from traces of grass.

6.5.7 Cleaning the discharge chute (for rear collection models only)

- Cutting very tall or wet grass, particularly at excessively high speed, can clog up the discharge chute. If it clogs, follow the instructions provided in chap. 7.6.2.

6.5.8 Mowing completed

When mowing has been completed:

1. disengage the cutting device;
2. decrease the engine's r.p.m.
3. drive back with the cutting device assembly in its highest position.

6.6 STOP

To stop the machine:

1. shift the throttle lever to minimum "tortoise" speed position

⚠ *To avoid backfire, leave the throttle in the minimum "tortoise" speed position for 20 seconds before switching off the engine.*

2. switch off the engine by turning the ignition key to Off;
3. with the engine turned off, close the fuel tap (fig. 25.A) (if provided);
4. remove the key from the ignition

IMPORTANT *To keep the battery charged, do not leave the ignition key in the «on» or «headlights on» position when the engine is not running.*

⚠ *The engine may be very warm immediately after it is shut off. Do not touch the exhaust or adjacent parts. This can cause burn injuries.*

6.7 AFTER OPERATION

1. Allow the engine to cool before storing in an enclosed space.
2. Clean (par. 7.6).
3. Make sure there are no loose or damaged components. If necessary, replace any damaged components and tighten loose screws or bolts, or contact an Authorised Service Centre.

IMPORTANT

- Lower the cutting device assembly;
 - shift into neutral;
 - engage the parking brake;
 - stop the engine
 - remove the ignition key (making sure that all moving parts have come to a complete stop);
- whenever the machine is left unattended, the operator dismounts from the driving seat or parks the machine;

7. ROUTINE MAINTENANCE

7.1 GENERAL INFORMATION

⚠ *The safety regulations to follow are described in chap. 2. Strictly comply with these instructions to avoid serious risks or hazards.*

⚠ *Before conducting any inspections, cleaning or maintenance/adjustment interventions on the machine:*

- disengage the cutting device;
- shift into neutral;
- engage the parking brake;
- stop the engine;
- remove the key, (never leave the keys in the ignition or within reach of children or unauthorised persons);
- make sure that all moving parts have come to a complete stop;
- read the relevant instructions;
- use suitable clothing, protective gloves and goggles

- The frequency and types of maintenance are summarised in the "Maintenance Table". The table will help you maintain your machine's

safety and performance. It lists the main maintenance tasks and how often they need to be performed. Carry out the relevant task as soon as it is scheduled to be performed.

7.2 REFUELLING / EMPTYING THE FUEL TANK

IMPORTANT *Observe the precautions provided in the engine owner's manual. Consult the engine owner's manual for the type of fuel to be used.*

7.2.1 Refuelling

To refuel:

1. Unscrew the fuel tank filler cap and remove it (fig. 30).
2. Insert the funnel (fig. 30).
3. Refuel being careful not to completely fill the tank.
4. Remove the funnel.
5. Close the fuel cap securely after refuelling and clean away any spills.

IMPORTANT *Do not drip petrol onto the plastic parts to avoid ruining them. In the event of accidental leaks, rinse immediately with water. The warranty does not cover for damage to plastic parts of the bodywork or the engine caused by petrol.*

7.2.2 Emptying the fuel tank

NOTE *Fuel is perishable and should not remain in the tank for more than 30 days. Empty the fuel tank before storing the machine for long periods of time (chap. 9).*

! *Allow the engine to cool before emptying the fuel tank.*

1. Place the machine on a flat surface, in the open air.
2. Place a suitable container under the drain tube (fig. 31.A).
3. Disconnect the tube (fig. 31.A) installed on the fuel filter inlet (fig. 31.B).
4. Open the fuel tap (if provided)
5. Collect the fuel in a suitable container.
6. Reconnect the tube (fig. 31.A) making sure you position the clamp properly (fig. 31.C).
7. Close the fuel tap (if provided).

! *The next time the machine is used, check that there are no fuel leaks from the tubes, fuel stopcock or carburettor.*

7.3 CHECK, TOP UP, DRAINING OF ENGINE OIL

IMPORTANT *Observe the precautions provided in the engine owner's manual. Consult the engine owner's manual for the type of oil to be used.*

7.3.1 Check/top-up

! *Always check the oil level before use.*

Procedure:

- Make sure that the machine is level before performing the check.
- Check the oil level: according to the instructions in the engine manual, this must be between the MIN and MAX marks on the dipstick (fig. 32).

! *Do not overfill as this could cause the engine to overheat. If the oil level exceeds the "MAX" mark, drain until the correct level is achieved.*

7.3.2 Draining

To ensure that the machine functions correctly, and to guarantee a long working life, we recommend changing the engine oil at regular intervals, as indicated in the Owner's Manual supplied with the engine.

! *The oil may be very hot if removed just after the engine has been switched off. Consequently allow the engine to cool down for a few minutes before proceeding to drain off the oil.*

Replace the engine oil according to the frequency indicated in the engine owner's manual.

Proceed as follows:

- **Type "I"**
 1. Place the machine on a flat surface.
 2. Place a suitable container under the extension tube (fig. 33.A).
 3. Hold the extension tube (fig. 33.A) firmly in place and unscrew the drain plug (fig. 33.B).
 4. Collect the oil in a suitable vessel.
 5. Replace the drain plug (fig. 33.B) making sure that the gasket is in the right position (fig. 33.C).
 6. Fully tighten holding the extension tube firmly in place (fig. 33.A).
 7. Clean up any spills.

• Type "II"

1. Place the machine on a flat surface.
2. Place a suitable container under the extension tube (fig. 33.D).
3. Detach the extension tube (fig. 33.D) from the support (fig. 33.E) then, using a pair of pliers, loosen the clamp fig. 33.F) until it is possible to extract the drain plug (fig. 33.G).
4. Bend the extension tube and drain the oil into the container.
5. Replace the drain plug (fig. 33.G) and reattach the extension tube (fig. 33.D) to the support (fig. 33.E) before refilling with oil.
6. Clean up any spills.

• Type "III"

1. Place the machine on a flat surface.
2. Place a suitable container under the extension tube (fig. 33.A).
3. Press the cotter (fig. 33.B)
4. Release the extension tube from the support by moving it downwards;
5. Bend the extension tube and drain the oil into a suitable container.
6. Refit the extension tube (fig. 33.A) on the support (fig. 33.C) before topping up the oil.
7. Clean up any spills.

IMPORTANT *Hand the spent oil over to a disposal facility in accordance with local provisions.*

7.4 ANTI-SCALPING WHEELS

Thanks to the various mounting positions of the wheels, it is possible to maintain a safety distance "H" between the edge of the cutting device assembly and the ground (fig. 23.A). Adjust the position of the anti-scalping wheels according to how irregular the ground is.

 This should always be performed on both wheels, positioning them at the same height **WITH THE ENGINE OFF AND CUTTING device DISENGAGED.**

To change the position:

1. Release the arrest plate (fig. 23.B) using a screwdriver and extract the pin (fig. 23.C) with the spring (fig. 23.D).
2. Reposition the wheel (fig. 23.A) in the desired position
3. Replace the pin (fig. 23.C), the spring (fig. 23.D) and the arrest plate (fig. 23.B)

in the sequence indicated, making sure that the head of the pin (fig. 23.C) is facing the inside of the machine

7.5 BATTERY

To ensure long life to the battery it is essential to keep it carefully maintained. The machine battery must always be charged:

- before using the machine for the first time after purchase;
- before leaving the machine disused for a long period (over 30 days) (par. 9);
- before starting up the machine after a prolonged period of inactivity.

Carefully read and observe the battery recharging instructions in the booklet provided with the battery. Failure in following the procedure or in charging the battery could permanently damage the battery elements. A flat battery **must** be recharged as soon as possible.

IMPORTANT *Recharging must be done using a battery charger at constant voltage. Other recharging systems can irreversibly damage the battery.*

- The machine comes with a connector (fig. 34.A) for recharging; this is connected to the corresponding connector for the special maintenance battery charger supplied (if included) or available on request (par. 15.2).

IMPORTANT *This connector must only be used for connection to the maintenance battery charger indicated by the Manufacturer. For its use:*

- follow the instructions given in the relative instruction manual;
- follow the instructions in the battery manual;

7.6 CLEANING

Clean thoroughly following the instructions below every time it is used.

7.6.1 Cleaning the machine

- Clean the outside of the machine washing the plastic parts of the bodywork with a damp sponge using water and detergent, taking care not to wet the engine, the electrical parts or the electronic circuit board located under the dashboard.
- To reduce fire hazards, keep the engine, silencer, battery compartment and petrol storage area free of grass, leaves, or excessive grease.

IMPORTANT Never use hose nozzles or harsh detergents for cleaning the body and engine!

7.6.2 Cleaning the discharge chute (for rear collection models only)

If the discharge chute is clogged:

1. remove the grass catcher or the rear discharge guard;
2. remove the grass cuttings; you can reach them from the chute discharge opening.

7.6.3 Cleaning the grass catcher (for rear collection models only)

1. Empty the grass catcher
2. Shake it to remove grass cuttings and soil residue
3. Replace the grass catcher and clean the interior of the cutting device assembly (par. 7.6.4-a), now remove the grass catcher, empty and rinse it, then place it where it can dry quickly.

7.6.4 Cleaning the cutting device assembly

 **Keep people or animals away from the surrounding area when cleaning the cutting device assembly.**

a. Cleaning the interiors

Remove any traces of grass or dirt that have accumulated inside the cutting device assembly, since otherwise these may dry and harden, making it more difficult to start the device the next time.

When washing the inside of the cutting device assembly and the discharge chute, the machine must be on firm ground with:

- the grass catcher or the rear discharge guard mounted in place (for rear collection models only)
 - the side discharge chute mounted (for models with side discharge only);
 - the operator seated;
 - the cutting device assembly in position «1»;
 - the engine running
 - the transmission in neutral
 - the cutting device engaged
- Alternatively, connect a water tube to the dedicated coupling (fig. 35.A), allowing water to flow through each cutting device for a few minutes, while they are in motion.

IMPORTANT In order not to compromise the efficiency of the electromagnetic clutch:
- do not let the clutch come into contact with oil;
- do not spray pressurised water directly on the clutch unit;
- do not clean the clutch with petrol.

b. Cleaning the exterior

 **Do not let debris and dried grass accumulate in the upper part of the cutting device assembly in order to maintain maximum machine efficiency and safety levels.**

To clean the upper part of the cutting device assembly:

- lower the cutting device assembly completely (position «1»);
- direct an air jet through the apertures in the left and right safety guards (fig. 36).

7.7 NUTS AND BOLTS

- Keep all nuts, bolts and screws tight to be sure the equipment is in safe working condition.

8. EXTRAORDINARY MAINTENANCE

8.1 SAFETY RECOMMENDATIONS

 **You must go to a Authorised Service Centre or contact your Dealer if the following are malfunctioning:**
- the brake
- the cutting device engage and disengage functions
- switching the drive to forward or reverse gears.

8.2 CUTTING DEVICE ASSEMBLY

8.2.1 Aligning the cutting device assembly

The cutting device assembly should be properly adjusted to obtain an evenly mown lawn (fig. 37). If mowing is uneven, check the tyre pressure (par. 6.1.3). If this is not sufficient to achieve an even cut, please contact your Dealer to adjust the alignment of the cutting device assembly.

8.2.2 Cutting device

Badly sharpened cutting device pull at the grass and cause the lawn to turn yellow.

⚠ All work on the cutting device (disassembly, sharpening, balancing, repairing, reassembly and/or replacing) are demanding jobs that require special skills as well as special tools. For safety reasons, these jobs are best carried out at a Authorised Service Centre.

⚠ Always replace damaged, bent or worn cutting device, together with their nuts and bolts, in order to ensure they remain balanced.

IMPORTANT *We strongly recommend changing all the cutting device at the same time, especially in the case of uneven wear.*

IMPORTANT *Always use original cutting device bearing the code indicated in the "Technical Data".*

Given product evolution, the cutting device listed in the "Technical Data" table may be replaced in time with others having similar interchangeable and operating safety features.

8.3 REPLACING FRONT / REAR WHEELS

8.3.1 Preparation

IMPORTANT *Use a suitable lifting device, for example a scissor jack.*

Before changing the wheels it is necessary to complete some preliminary operations:

- Remove all attachments.
- Position the machine on a solid and even surface that guarantees stability of the machine.
- Engage the parking brake;
- Stop the engine;
- Remove the key from the ignition;
- Position the jack in the lifting position near the wheel to be changed (par. 8.3.2; par. 8.3.3).
- Check that the jack is perfectly perpendicular to the ground.

8.3.2 Choice and positioning of the jack on the rear wheels

Position some wooden wedges (fig. 38.A) at the base of the wheel (fig. 38.B) next to the wheel to be changed (fig. 38.C).

For models with rear collection:

- The maximum possible jack height when closed is 110 mm. (fig. 39).
- Position the jack under the rear plate (fig. 40.A) at 180 mm from the side edge.

For side discharge models:

- The maximum possible jack height when closed is 110 mm. (fig. 41).
- Position the jack under the rear axle, in the point indicated in the diagram (fig. 42.A).

NOTE *In this position the jack allows you to only raise the wheel to be changed.*

8.3.3 Choice and positioning of the jack on the front wheels

1. Position some wooden wedges (fig. 43.A) at the base of the wheel (fig. 43.B) behind the wheel to be changed (fig. 43.C).
2. The maximum possible jack height when closed is 110 mm.

NOTE *Select the position of the jack depending on the type of machine.*

3. Position the jack under the front part of the machine (fig. 44.A, 45.A, 46.A) as indicated in the figure.

NOTE *The jack must be positioned under the flat part of the support (fig. 44.B, 45.B).*

NOTE *The jack must be positioned under the central rib of the support (fig. 46.B).*

8.3.4 Changing the wheel

IMPORTANT *Make certain the machine remains still and stable during the lifting process. If you notice anything out of the ordinary, lower the jack immediately, check and resolve any problems and lift the machine again.*

1. Slide the cover off (fig. 47.A) before raising the machine.
2. Raise it enough to extract the wheel easily.
3. Using a screwdriver, remove the snap ring (fig. 47.B) and the shoulder washer (fig. 47.C).
4. Remove the wheel to be changed.
5. Coat the axle (fig. 47.D) with lubricating grease.
6. Mount the spare wheel.
7. Carefully replace the shoulder washer and snap ring.
8. Rest the wheel on the ground replace the cover (fig. 47.A).

IMPORTANT Check that the two rear wheels are the same height (fig. 48.A) and that the difference between the external diameters of the two wheels (fig. 48.B) is no greater than 8-10 mm. On the contrary, to avoid uneven mowing, the cutting device assembly must be aligned by an Authorised Service Centre.

8.3.5 Repairing or changing tyres

Every replacement or repair of a tyre following a puncture must be performed at a specialist tyre repair centre in accordance with the procedures for the type of tread used.

8.4 ELECTRONIC CIRCUIT BOARD

The electronic circuit board is a component fitted below the dashboard which manages all machine safety devices.

The electronic board is fitted with a self-rearming protection device that interrupts the circuit in the event of a fault on the electrical system; when this device is tripped, it stops the engine and generates an acoustic signal that can only be disabled by removing the key. The circuit is re-armed automatically after a few seconds; identify and eliminate the cause or causes of the fault in order to prevent subsequent interruptions.

IMPORTANT To avoid tripping the electronic board protection device:

- do not invert the battery terminals;
- do not operate the machine without the battery, as this would cause the battery charge regulator to function irregularly;
- take care to avoid short circuits.

8.5 REPLACING A FUSE

The machine is fitted with fuses (fig. 49.A) with different capacities and functions. Specifically:

- 10 A fuse = protects the electronic board general and power circuits, when it blows the machine stops running and the dashboard light is extinguished (par. 5.16)
- 25 A fuse = protects the battery recharge circuit. When it blows, the battery gradually runs down and the machine will have problems starting.

- 5 A fuse = protects the auxiliary 12 V power supply socket for the attachments.

- 15 A fuse = protects the command motor circuit, when it blows the electrical grass catcher bag tipping system is disabled; in this condition it is still possible to tip the bag by using the manual lever (if fitted).

The fuse capacity is indicated on the fuse.

IMPORTANT A blown fuse must always be replaced by one of the same type and amperage and never with one of another rating.

If you are unable to understand why it has blown contact Your Dealer.

8.6 REPLACING BULBS

8.6.1 Type "I" - Incandescent light bulbs

- The bulbs (18W) have a bayonet fitting and are installed in the bulb holder, which can be taken out by turning it anti-clockwise with pliers (fig. 50).

8.6.2 Type "II" - LED light bulbs

- Loosen the lock nut (fig. 51.A) and remove the connector (fig. 51.B). Remove the LED illuminator (fig. 51.C), secured by screws (fig. 51.D).

8.6.3 Type "III" - LED light bulbs (for TNS, THNS models)

1. Raise the bonnet and remove the connector (fig. 52.A).
2. Detach the cotter pin (fig. 52.B) and slide the bonnet off laterally.
3. Detach the LED light bulb cables (fig. 53.A), undo the screws (fig. 53.B) and release the tabs (fig. 53.C).
4. Raise and release the upper part of the bonnet (fig. 54.A).
5. Undo the screws (fig. 55.A) and replace the LED headlights (fig. 55.B).
6. To replace the bonnet, repeat the above procedure in reverse order.

8.7 REAR DRIVE UNIT

This is a sealed single unit that does not require maintenance. It is permanently lubricated and its lubricant does not need changing or topping up.

8.8 FRONT DRIVE UNIT (4WD MODEL)

This is a sealed single unit that does not require maintenance. It is necessary to check the oil in the hydraulic coupling circuit, top it up and change it at regular intervals.

Check that the oil level in the hydraulic system is between the «MIN» and «MAX» markers on the tank. If the level is below the «MIN» reference marker (Fig. 56):

- remove the guard (fig. 56.A), which is secured by the nut (fig. 56.B);
- unscrew the plug (fig. 56.C) and top up using 10W30 oil until the level reaches the «MAX» marker;
- replace the plug (fig. 56.C) and the guard (fig. 56.A).

IMPORTANT *If it becomes necessary to top-up the oil level frequently, check the oil tubes and tank for leaks and contact your Dealer for the necessary maintenance.*

8.9 REGULATING THE GRASS CATCHER RETAINING PAWL SPRING

If the grass catcher bag tends to jolt or open unexpectedly while driving over uneven ground, or if it is difficult to recouple the retaining pawl after emptying the bag, it may be necessary to adjust the tension on the spring (fig. 57.A). Adjust the mounting point by selecting the hole (fig. 57.B) that provides the desired result.

9. STORAGE

When you intend to put your machine away for more than 30 days:

1. Wait for the engine to cool
2. Disconnect the battery cables and store it in a cool and dry place.
3. Empty the fuel tank (par. 7.2.2) and follow all the instructions in the engine manual.
4. Clean the machine thoroughly.
5. Check the machine for any damage. If necessary, contact the Authorised Service Centre.
6. Store the machine:
 - with the cutting device assembly lowered
 - in a dry place

- protected from inclement weather
- covered with a sheet where possible (par. 15.4)
- in a place where children cannot get to it
- making sure that keys or tools used for maintenance are removed.

Before starting to use the machine again:

- check that there are no fuel leaks from the tubes, fuel stopcock or carburettor;
- prepare the machine as described in chapter "6. Using the machine" .

10. HANDLING AND TRANSPORTATION

- When handling the machine, always:
 - disengage the cutting device;
 - bring the cutting device assembly to the highest position;
 - stop the engine;
- When transporting the machine on a vehicle or trailer, always:
 - use an access ramp of suitable strength, width and length;
 - load the machine with the engine switched off, with the key removed from the ignition, without a driver and pushed by an adequate number of people;
 - close the fuel tap (if provided);
 - lower the cutting -device assembly;
 - engage the parking brake;
 - position it so that it does not cause a hazard to anyone;
 - fasten firmly to the device of transport using ropes or chains to prevent it from tipping over causing damage and fuel leaks.

11. ASSISTANCE AND REPAIRS

This manual provides all the necessary information to run the machine and for correct basic maintenance operations which can be performed by the user. Any regulations and maintenance operations not described herein must be carried out by your Dealer or Authorised Service Centre, which have the necessary knowledge and equipment to ensure that the work is carried out correctly, maintaining the correct degree of safety and the original operating conditions of the machine. Any operations performed in unauthorised centres or by unqualified persons will totally invalidate the Warranty and all obligations and responsibilities of the Manufacturer.

- Only Authorised Service Centres can carry out guaranteed repairs and maintenance.

- Non-original parts and attachments are not approved; use of non-original spare parts and attachments will jeopardise the safety of the machine and relieve the Manufacturer from all obligations or liabilities.
- Genuine spare parts are supplied by Authorised Assistance Centres and Dealers.
- It is advisable to send your machine once a year to an Authorised Service Centre for servicing, assistance and safety device inspection.

12. WARRANTY COVERAGE

The warranty covers all material and manufacturing defects. The user must follow all the instructions provided in the accompanying documentation. The warranty does not cover damages caused by:

- Failure to become familiar with the documentation accompanying the machine.
- Carelessness.
- Incorrect or prohibited use or assembly.
- Use of non-genuine spare parts.
- Use of attachments not supplied or approved by the manufacturer.

The warranty does not cover:

- Normal wear and tear of consumables, such as drive belts, headlights, wheels, blades, safety bolts and wires.
- Normal wear and tear.
- Engines. Engines are covered by the warranty provided by the relative manufacturer in compliance with the specified terms and conditions.

The purchaser is protected by his own national legislation. The purchaser's rights envisaged by the national laws in his own country are not in any way restricted by this warranty.

13. MAINTENANCE TABLE

Operation	Interval (hours)		Paragraph / Notes
	First time	Subsequently every	
MACHINE			
Safety checks/check controls		Before each use	par. 6.2
Tyre pressure check		Before each use	par. 6.1.3
Check the rear/lateral discharge guards. Check the grass catcher bag and lateral discharge chute.		Before each use	par. 6.1.4
General cleaning and inspection		After each use	par. 7.6
Checking for any damage to the machine. If necessary, contact the Authorised Service Centre.		After each use	-
Charging the battery		Before storage	par. 7.5
Complete bolt and screw check		25	
Cutting device positioning and sharpening check		25	***
Transmission belt check		25	***
Cutting device control belt check		25	***
Brake regulation and check		25	***
Drive regulation and check		25	***
Cutting device gear and brake check		25	***
General lubrication		25	****
Replacing cutting device		100	***
Replacing the transmission belt		-	** / ***
Replacing the cutting device control belt		-	** / ***
ENGINE *			
Checking/topping up fuel level		Before each use	par 7.2
Check/top-up engine oil		Before each use	par 7.3
Replacement of the engine oil		*	*
Air filter cleaning and check		*	*
Air filter replacement		*	*
Fuel filter check		*	*
Fuel filter replacement		*	*
Spark plug points cleaning and check		*	*
Replace the spark plug		*	*

* Consult the manual supplied with the engine for a complete list of maintenance operations and the corresponding intervals

** At the first signs of any malfunction, contact your Dealer immediately

*** The operation must be carried out by your Dealer or a Authorised Service Centre

**** General lubrication of all joints should also be carried out whenever the machine is to be left unused for a long period

14. PROBLEM IDENTIFICATION

PROBLEM	PROBABLE CAUSE	REMEDY
1. When the key is turned to the «ON» position, the dashboard fails to switch on and there is no acoustic signal	The safety device of the electronic circuit board has cut in due to:	Turn the ignition key to «STOP» position and look for the cause of the problem:
	badly connected battery	check the connections (par. 4.4)
	battery terminals inverted	check the connections (par. 4.4).
	flat battery	recharge the battery (par. 7.5)
	fuse blown	replace fuse (10 A) (par. 8.5).
	wet circuit board	dry using lukewarm air
2. When the key is turned to the «ON» position, the dashboard fails to switch on but the acoustic signal is activated	The safety device of the electronic circuit board has cut in due to:	Turn the ignition key to «STOP» position and identify the cause of the problem:
	wet circuit board	dry using lukewarm air
3. With the key on «START» the dashboard is illuminated, but the starter motor does not run	insufficiently charged battery	recharge the battery (par. 7.5)
	battery charger fuse blown	replace fuse (25 A) (par. 8.5)
4. With the key on «START» the starter motor runs but the engine does not start	insufficiently charged battery	recharge the battery (par. 7.5)
	faulty fuel supply	check the level in the tank (par. 7.2.1)
		open the fuel stopcock (if foreseen) (par. 6.4)
		check the fuel filter
faulty ignition	check that the spark plug cap is securely fitted	
	check that the electrodes are clean and have the correct gap	
5. Starting is difficult or the engine runs erratically	carburation problems	clean or replace the air filter
		empty the fuel tank and refill with fresh fuel
		check and replace the fuel filter if necessary
6. Weak engine performance during cutting	forward speed too high in relation to cutting height	reduce the forward speed and/or raise the cutting height (par. 6.5.4)
7. The engine stops when the cutting device are engaged	engage not enabled	check that all starting conditions are met (par. 6.2.2)
8. The battery indicator light remains on even after the machine has been running for a few minutes	insufficient battery charge	contact your Dealer
9. The oil indicator light switches on during operation (if fitted)	engine lubrication problems	Turn the key to the «STOP» position immediately:
		top-up the oil level (see 7.3.1)
		replace the filter (if the problem persists, contact your Dealer)

If problems persist after having performed the above operations, contact your Dealer.

PROBLEM	PROBABLE CAUSE	REMEDY
10. The engine stops running and an acoustic signal is generated	The safety device of the electronic circuit board has cut in due to:	Turn the ignition key to «STOP» position and identify the cause of the problem:
	over-voltage caused by the charger regulator	contact your Dealer
	battery not connected correctly (poor contacts)	check the connections (see 3.4)
11. The engine stops running, and no acoustic signal is generated	battery disconnected	check the connections (see 3.4)
	engine problems	contact your Dealer
12. The cutting device do not engage or do not stop promptly when they are disengaged	loose belt	contact your Dealer
	problems with the electro-magnetic clutch	contact your Dealer
13. Uneven mowing and insufficient collection (for rear collection models only)	cutting device assembly is not parallel to the ground	check the tyre pressure (par. 6.1.3) reinstatement the alignment of the cutting device assembly in relation to the ground (par. 8.2.1)
	inefficient cutting device	contact your Dealer
	forward speed too high compared to height of grass	reduce the forward speed and/or raise the cutting device assembly (par. 6.5.4) wait for the grass to dry
	collector chute is blocked	remove the grass catcher bag and empty the chute (see 7.6.2)
14. Uneven mowing (side discharge models only)	cutting device assembly is not parallel to the ground	check the tyre pressure (par. 6.1.3) reinstatement the alignment of the cutting device assembly in relation to the ground (par. 8.2.1)
	inefficient cutting device	contact your Dealer
15. Unusual vibrations while working	cutting device assembly is full of grass	clean the cutting device assembly (par. 7.6.4)
	the cutting device are unbalanced or loose	contact your Dealer
	loose bolts and screws	check and tighten all the engine and frame bolts
16. Uncertain or ineffective braking	the brake is not adjusted correctly	contact your Dealer
17. Erratic forward movement, poor drive when going uphill or if the machine has a tendency to rear up	problems with the belt or the engagement device	contact your Dealer
18. When the engine is running, the machine remains stationary when the drive pedal is pressed	release lever in the gear disengagement position	return it to the gear engaged position (par. 5.4)

If problems persist after having performed the above operations, contact your Dealer.

PROBLEM	PROBABLE CAUSE	REMEDY
19. Unusual machine vibrations	damaged or loose parts	stop the machine and remove the ignition key
		inspect for damage
		check for and tighten any loose parts
		have all checks, repair work and replacements carried out by a Authorised Service Centre only

If problems persist after having performed the above operations, contact your Dealer.

15. ATTACHMENTS

15.1 "MULCHING" KIT

It finely chops the grass cuttings and leaves them on the lawn (fig. 58.A1; fig 58.A2).

15.2 MAINTENANCE BATTERY CHARGER

This keeps the battery in good working order when the machine is in storage, guaranteeing an optimum level of charge and longer battery life (fig. 58.B).

15.3 TOWING KIT

To tow a small trailer (fig. 58.C).

15.4 CANVAS COVER

Protects the machine from dust when not in use (fig. 58.D)

15.5 REAR WEIGHT KIT

They improve the rear stability of the machine, especially when used mainly on sloping ground (Figure 58.E).

15.6 REAR DISCHARGE GUARD KIT

To be used in place of the grass catcher when mown grass is not collected (Fig. 58.F). **(For rear discharge models only).**

15.7 SNOW CHAINS 18", 20"

Improved adherence of the rear wheels on the snow-covered sections and possibility of using snow ploughs (Fig. 58.G).

15.8 MUD / SNOW WHEELS 18", 20"

Improve drive performance on snow and mud (Figure 58.H).

15.9 TRAILER

To transport tools or tall objects within permitted load limits (Fig. 58.I).

15.10 SPRINKLER

To spread salt or fertilizers (Fig. 58.J).

15.11 SPRINKLER

To spread sand or gravel (Fig. 58.K).

15.12 GRASS ROLLER

To compact the soil after sowing or to flatten grass (Fig. 58.L).

15.13 SNOW BLADE

For ploughing and accumulating removed snow at sides (Fig. 58.M).

15.14 FRONT SWEEPER

To clean leaves and dirt from paths and solid surfaces and remove thin layers of fresh snow (Fig. 58.N).

15.15 SHREDDER

Cutting and shredding rough grass (Fig. 58.O).

15.16 LEAF AND GRASS COLLECTOR

To collect leaves and grass from grassy areas (Fig. 58.P).

15.17 FRONT RAKE

To collect grass and twigs (Fig. 58.Q).

15.18 LIFTING INTERFACE

Used to mount additional front accessories that do not require using the power take-off (Fig. 58.R1).

15.19 POWER TAKE-OFF (PTO)

Used for transferring the engine power to an attachment. Lifting interface is required (Fig. 58.R2).

15.20 POWER TAKE-OFF (PTO)

Used for transferring the engine power to an attachment. Lifting interface is not required (Fig. 58.R3).



ÍNDICE

1. INFORMACIÓN GENERAL	2	6. USO DE LA MÁQUINA	16
2. NORMAS DE SEGURIDAD	2	6.1 Operaciones preliminares	16
3. CONOCER LA MÁQUINA	5	6.2 Controles de seguridad	17
3.1 Descripción máquina y uso previsto	5	6.3 Uso de la máquina en pendientes	18
3.2 Señales de seguridad	6	6.4 Arranque	18
3.3 Etiqueta de identificación	6	6.5 Trabajo	19
3.4 Componentes principales	6	6.6 Parada	21
4. MONTAJE	7	6.7 Después del uso	21
4.1 Componentes para el montaje	7	7. MANTENIMIENTO ORDINARIO	21
4.2 Montaje del volante	8	7.1 Información general	21
4.3 Montaje del asiento	8	7.2 Abastecimiento de carburante / vaciado de carburante	22
4.4 Montaje y conexión batería	8	7.3 Control, llenado, descarga aceite del motor	22
4.5 Montaje de los soportes de la bolsa de recogida	8	7.4 Ruedecillas limitadoras	23
4.6 Extracción del elemento de fijación del dispositivo de enganche de la bolsa de recogida	8	7.5 Batería	23
4.7 Montaje del parachoques anterior	8	7.6 Limpieza	24
4.8 Montaje de la bolsa de recogida	9	7.7 Tuercas y tornillos de fijación	24
4.9 Montaje de las palancas de vuelco de la bolsa de recogida	9	8. MANTENIMIENTO EXTRAORDINARIO	25
4.10 Montaje de las protecciones laterales del conjunto de dispositivos de corte (si están previstas)	9	8.1 Medidas de seguridad	25
4.11 Montaje del deflector de descarga lateral (solo para modelos con descarga lateral)	9	8.2 Grupo de dispositivos de corte	25
5. MANDOS DE CONTROL	10	8.3 Sustitución de las ruedas anteriores / posteriores	25
5.1 Pedal de freno	10	8.4 Tarjeta electrónica	26
5.2 Pedal de marcha adelante	10	8.5 Sustitución de un fusible	26
5.3 Pedal de marcha atrás	10	8.6 Sustitución de lámparas	27
5.4 Mando para desbloqueo de la transmisión hidrostática	10	8.7 Grupo de transmisión trasera	27
5.5 Conmutador de llave	11	8.8 Grupo de transmisión anterior (modelo 4WD)	27
5.6 Mando acelerador	11	8.9 Regulación del resorte del dispositivo de enganche de la bolsa de recogida	27
5.7 Palanca freno de estacionamiento	11	9. ALMACENAMIENTO	27
5.8 Interruptor de faros	11	10. DESPLAZAMIENTO Y TRANSPORTE	28
5.9 Mando de activación y desactivación de los dispositivos de corte	11	11. ASISTENCIA Y REPARACIONES	28
5.10 Pulsador de habilitación corte con marcha atrás	12	12. COBERTURA DE LA GARANTÍA	28
5.11 Mandos para la regulación de la altura del conjunto de dispositivos de corte ..	12	13. TABLA DE MANTENIMIENTOS	29
5.12 Dispositivo de mantenimiento de la velocidad (cruise control)	12	14. IDENTIFICACIÓN DE PROBLEMAS	30
5.13 Contador (si está previsto)	13	15. ACCESORIOS	32
5.14 Toma auxiliar para accesorios	13		
5.15 Mando para vuelco de la bolsa de recogida	13		
5.16 Pantalla tipo "I" y señales acústicas ..	13		
5.17 Pantalla tipo "II" y señales acústicas ..	14		
5.18 Pantalla tipo "III" y señales acústicas ..	15		

1. INFORMACIÓN GENERAL

1.1 CÓMO LEER EL MANUAL

En el texto del manual, algunos párrafos que contienen información de particular importancia a fines de la seguridad o del funcionamiento están destacados en modo diferente de acuerdo con el siguiente criterio:

NOTA o **IMPORTANTE** ofrece informaciones u otros detalles relativos a lo descrito anteriormente, con la intención de no dañar la máquina o causar daños.

El símbolo  señala un peligro. El incumplimiento de la advertencia comporta posibilidad de lesiones personales o a terceros y/o daños.

Los párrafos señalados con un recuadro con borde con puntos grises indican características opcionales no presentes en todos los modelos documentados en este manual. Verificar si la característica está presente en este modelo.

Todas las indicaciones "delantera" "trasera", "derecha" e "izquierda" se entienden referidas a la posición de trabajo del operador.

1.2 REFERENCIAS

1.2.1 Figuras

Las figuras en estas instrucciones de uso se numeran 1, 2, 3 y así sucesivamente.

Los componentes indicados en las figuras se indican con las letras A, B, C, y así sucesivamente.

Una referencia al componente C en la figura 2 se indica con la indicación: "Ver fig. 2.C" o simplemente "(Fig. 2.C)".

Las etiquetas son indicativas. Las piezas reales pueden variar respecto a aquellas representadas.

1.2.2 Títulos

El manual está dividido en capítulos y párrafos. El título del párrafo "2.1 Preparación" es un subtítulo de "2. Normas de seguridad". Las referencias a títulos o párrafos están señaladas con la abreviatura cap. o pár. y el número correspondiente. Ejemplo: "cap. 2" o "pár. 2.1"

2. NORMAS DE SEGURIDAD

2.1 PREPARACIÓN

 **Familiarizarse con los mandos y el uso apropiado de la máquina. Aprender a parar rápidamente el motor. El incumplimiento de las advertencias y de las instrucciones puede causar incendios y/o graves lesiones.**

- No permitir nunca que los niños o personas que no tengan la práctica necesaria con las instrucciones usen la máquina. Las leyes locales pueden fijar una edad mínima para el usuario.
- No utilizar la máquina si el usuario estuviera cansado o se encontrara mal, o hubiese tomado fármacos, drogas, alcohol o sustancias nocivas para sus capacidades de reflejos y atención.
- No transportar niños u otros pasajeros
- Recordar que el operador o el usuario es el responsable por los accidentes y daños no previstos que pudieran ocasionarse a personas o a sus posesiones. El usuario es responsable de la evaluación de los riesgos potenciales del terreno sobre el cual debe trabajar, así como de tomar todas las precauciones necesarias para garantizar su seguridad y la de terceros, especialmente en pendientes, terrenos accidentados, resbaladizos o inestables.
- Si se quisiera ceder o prestar la máquina a otras personas, asegurarse de que el usuario haya observado las instrucciones de uso contenidas en el presente manual.

2.2 OPERACIONES PRELIMINARES

Dispositivos de protección individual (DPI)

- Llevar puesta indumentaria adecuada, calzado de trabajo resistente con suela antideslizante y pantalones largos. No utilizar la máquina con los pies descalzos o con sandalias abiertas. Llevar puestos auriculares de protección del oído.
- El uso de protección acústica puede reducir la capacidad para escuchar eventuales advertencias (gritos o alarmas). Prestar suma atención a todo lo que ocurra en el entorno del área de trabajo.
- No llevar bufandas, camisas, collares, pulseras, ropa con ropa con volantes o con lazos o corbatas o accesorios colgantes o anchos que puedan engancharse en la máquina o en objetos y materiales presentes en el lugar de trabajo.
- Recoger el pelo largo adecuadamente.

Zona de trabajo / Máquina

- Inspeccionar a fondo toda la zona de trabajo y eliminar todo lo que pueda lanzar la máquina o dañar el dispositivo de corte/órganos giratorios (piedras, ramas, alambres, huesos, etc.).

Motor de explosión interna

 ¡PELIGRO! El carburante es altamente inflamable.

- Conservar el carburante en especiales recipientes homologados para dicho uso, en lugares seguros, lejos de fuentes de calor o llamas libres.
- Dejar los contenedores y la zona de almacén de gasolina sin residuos de hierba de hojas o grasa excesiva.
- No dejar los contenedores al alcance de los niños.
- No fumar durante el repostaje o el rellenado de carburante ni en ningún caso cuando se maneje el carburante.
- Llenar el depósito de carburante utilizando un embudo, solo al aire libre.
- Evitar inhalar vapores del carburante.
- No añadir carburante ni quitar el tapón del depósito cuando el motor esté funcionando o esté caliente.
- Abrir lentamente el tapón del depósito dejando salir gradualmente la presión interna.
- No acercarse a la boca del depósito para verificar el contenido.
- Si saliera carburante, no encender el motor, alejar la máquina del área en la que se ha vertido el carburante y evitar provocar un incendio, esperar que el carburante se haya evaporado y los vapores hayan desaparecido.
- Limpiar inmediatamente todo resto de carburante vertido en la máquina o en el terreno.
- Colocar y apretar bien los tapones del depósito y del contenedor del carburante.
- No poner en funcionamiento la máquina en un lugar donde se haya efectuado dicha operación; el arranque del motor debe efectuarse a una distancia de al menos 3 metros del lugar donde se ha efectuado el llenado del carburante.
- Evitar el contacto del carburante con la ropa y, en ese caso, cambiarse la ropa antes de poner en marcha el motor.

2.3 DURANTE EL USO

Zona de trabajo

- No accionar el motor en espacios cerrados, donde puedan acumularse peligrosos humos de monóxido de carbono. Las operaciones de puesta en marcha deben efectuarse al

- aire libre o en lugar bien ventilado. Recordar siempre que los gases de escape son tóxicos.
- Durante el arranque de la máquina no dirigir el silenciador ni los gases de escape hacia materiales inflamables.
- No usar la máquina en ambientes con riesgo de explosión, en presencia de líquidos inflamables, gas o polvos. Contactos eléctricos o roces mecánicos pueden generar chispas que pueden incendiar el polvo o los vapores.
- Trabajar sólo con luz diurna o con una buena luz artificial y en condiciones de buena visibilidad.
- Mantener a las personas, niños y animales lejos de la zona de trabajo. Es necesario que los niños sean vigilados por otro adulto.
- Evitar trabajar en la hierba mojada, bajo la lluvia y con riesgo de tormentas, especialmente con probabilidad de relámpagos.
- Prestar especial atención a las irregularidades del terreno (cambios de rasante, cunetas), a las pendientes, a los peligros con frecuencia escondidos y a la presencia de posibles obstáculos que puedan limitar la visibilidad.
- Prestar mucha atención cerca de barrancos, acequias o diques. La máquina puede volcar si una rueda sobrepasa un borde o si el borde cede.
- Prestar especial atención en los terrenos pendientes donde se requiere especial atención para evitar vuelcos o pérdida de control de la máquina. Las principales causas de pérdida de control son:
 - Falta de adherencia de las ruedas
 - Velocidad excesiva
 - Frenado inadecuado
 - Máquina inadecuada para el uso
 - Ignorancia de los efectos que pueden derivar de las condiciones del terreno
 - Uso incorrecto como vehículo de remolque.
- Cuando se utilice la máquina cerca de carreteras, estar atentos al tráfico.
- Para evitar el riesgo de incendio, no dejar la máquina parada en la hierba con el motor en movimiento.

Comportamientos

- Durante la guía y el trabajo, no distraerse y mantener la concentración necesaria.
- Prestar atención cuando se realiza la operación de marcha atrás. Mirar atrás antes y durante la operación de marcha atrás para asegurarse de que no haya obstáculos.
- Prestar atención cuando se arrastran cargas o se usan equipos pesados:
 - Para la fijación de las barras de remolque utilizar solo los puntos aprobados;
 - Limitar las cargas a todas aquellas que puedan ser controladas fácilmente;

- No cambiar la dirección bruscamente. Prestar atención durante la marcha atrás;
- Utilizar contrapesos o pesos sobre las ruedas cuando lo indique el manual de instrucciones.
- Prestar atención cuando se utilicen bolsas de recogida y accesorios que puedan alterar la estabilidad de la máquina, en particular en las pendientes.
- Mantener siempre las manos y pies lejos del dispositivo de corte, tanto durante el arranque como durante el uso de la máquina.
- Atención: el elemento de corte sigue girando durante unos segundos también después de su desactivación o después del apagado del motor.
- Prestar atención al grupo de dispositivos de corte con más de un dispositivo de corte, pues un dispositivo de corte en rotación puede determinar la rotación de los demás.
- Mantenerse siempre lejos de la abertura de descarga.
- No tocar las partes del motor que, durante el uso, se calientan. Riesgo de quemaduras.
- Para evitar el riesgo de incendio, no dejar la máquina parada en la hierba con el motor en movimiento.

 En el caso de roturas o accidentes durante el trabajo, parar inmediatamente el motor, alejar la máquina para no provocar otros daños; en el caso de accidentes con lesiones personales o a terceros, activar inmediatamente los procedimientos de primeros auxilios más adecuados para la situación e ir a un Centro de Salud para recibir atención. Retirar cuidadosamente los residuos que podrían causar daños o lesiones a personas o animales si no se les advirtiera.

Limitaciones para el uso

- No utilizar nunca la máquina con protecciones dañadas, ausentes o no posicionadas correctamente (bolsa de recogida, protección de descarga lateral, protección de descarga trasera)
- No utilizar la máquina si los accesorios/herramientas no están instalados en los puntos previstos.
- No desconectar, desactivar, quitar ni manipular los sistemas de seguridad/microinterruptores presentes.
- No alterar las regulaciones del motor ni exceder su régimen de funcionamiento. Si se somete al motor a un funcionamiento con exceso de revoluciones, aumentará el riesgo de lesiones personales.
- No someter la máquina a esfuerzos excesivos y no usar una máquina pequeña

- para efectuar trabajos pesados; el uso de una máquina adecuada reduce los riesgos y mejora la calidad del trabajo.
- La máquina no está homologada para circular por calles públicas. Su empleo (según lo establecido en el Código de Circulación) está permitido exclusivamente en áreas privadas cerradas al tránsito.

2.4 MANTENIMIENTO, ALMACENAMIENTO

Efectuar un regular mantenimiento y un correcto almacenamiento preserva la seguridad de la máquina y el nivel de sus prestaciones.

Mantenimiento

- No utilizar nunca la máquina con piezas desgastadas o dañadas. Las piezas averiadas o deterioradas deben ser sustituidas y nunca reparadas.
- Para reducir el riesgo de incendios, controlar regularmente que no haya pérdidas de aceite y/o carburante.
- Durante las operaciones de regulación de la máquina, prestar mucha atención para evitar que queden atrapados los dedos entre el dispositivo de corte y las partes fijas de la máquina.

 El nivel de ruido y de vibraciones indicado en estas instrucciones, son valores máximos de uso de la máquina. El uso de un elemento de corte desajustado, la excesiva velocidad de movimiento y la ausencia de mantenimiento influyen de manera significativa en las emisiones sonoras y en las vibraciones. Como consecuencia es necesario adoptar medidas preventivas apropiadas para eliminar posibles daños debidos a un ruido elevado y a los esfuerzos por vibraciones; llevar a cabo el mantenimiento de la máquina, usar auriculares anti-ruido, realizar pausas durante el trabajo.

Almacenamiento

- No guarde la máquina con el carburante en el depósito en un local donde los vapores del carburante pudieran alcanzar una llama, una chispa o una fuerte fuente de calor.
- Para reducir el riesgo de incendio, no dejar contenedores con materiales de desecho dentro de una habitación.

2.5 TUTELA DEL MEDIO AMBIENTE

La protección del ambiente debe ser un aspecto relevante y prioritario en el uso de la máquina, a beneficio de la convivencia civil y del ambiente en el que vivimos.

- Evitar ser un elemento de molestia para los vecinos. Utilizar la máquina solo en horarios razonables (no por la mañana temprano o por la tarde cuando se puede molestar a las personas).
- Seguir escrupulosamente las normas locales para la eliminación de embalajes, aceites, gasolina, filtros, partes deterioradas o cualquier elemento de fuerte impacto ambiental; estos residuos deben separarse y entregarse a los especiales centros de recogida que proveerán al reciclaje de los materiales.
- Respetar escrupulosamente las normas locales sobre la eliminación de los materiales de desecho
- En el momento de la puesta fuera de servicio, no abandonar la máquina en el medio ambiente, sino contactar con un centro de recogida, según las normas locales vigentes.

3. CONOCER LA MÁQUINA

3.1 DESCRIPCIÓN MÁQUINA Y USO PREVISTO

Esta máquina es una cortadora de césped con operador sentado.

La máquina está provista de un motor, que acciona el dispositivo de corte, protegido por un cárter, así como por un grupo de transmisión que facilita el movimiento de la máquina.

La máquina está equipada con:

- transmisión hidrostática, con relaciones de transmisión adelante y atrás, infinitamente variable ("Hydro"), para dos ruedas motrices (2WD) o cuatro ruedas motrices (4WD).

El operador es capaz de conducir la máquina y de accionar los mandos principales manteniéndose siempre sentado en el puesto de conducción.

Los dispositivos de seguridad montados en la máquina prevén la parada del motor y del dispositivo de corte en unos pocos segundos (pár. 6.2.2).

3.1.1 Uso previsto

Esta máquina ha sido proyectada y fabricada para el corte de la hierba.

En general esta máquina puede:

1. cortar la hierba y recogerla en la bolsa de recogida.

2. cortar la hierba y descargarla en el piso por la parte trasera.
3. cortar la hierba, desmenuzarla y colocarla en el terreno (efecto "mulching").
4. cortar la hierba y descargarla por el lateral.

El empleo de accesorios especiales, previstos por el Fabricante como equipamiento original o adquirible de manera separada, permite efectuar este trabajo según varias modalidades operativas, ilustradas en este manual o en las instrucciones que acompañan a cada accesorio. Del mismo modo, la posibilidad de aplicar accesorios suplementarios (si son previstos por el Fabricante) puede ampliar el uso previsto a otras funciones, según los límites y las condiciones indicadas en las instrucciones que acompañan a los propios equipos.

3.1.2 Uso inadecuado

Cualquier otro tipo de uso, no conforme con aquellos indicados anteriormente, puede ser peligroso y causar daños a personas y/o cosas.

Es inapropiado (ejemplos son excluyentes):

- transportar en la máquina o en un remolque a otras personas, niños o animales pues podrían caer y dañarse gravemente o perjudicar una conducción segura;
- remolcar o empujar cargas sin el uso del accesorio apropiado previsto para el remolque;
- Utilizar la máquina para el paso en terrenos inestables, resbaladizos, helados, con piedras o irregulares, charcos o pantanos que no permitan la valoración de la consistencia del terreno;
- accionar el dispositivo de corte en los tramos sin hierba;
- usar la máquina para recoger hojas o residuos.

IMPORTANTE *El uso impropio de la máquina comporta la invalidación de la garantía y que el Fabricante decline toda responsabilidad, corriendo a cargo del usuario todos los gastos derivados de daños o lesiones propias o a terceros.*

3.1.3 Tipología de usuario

Esta máquina está destinada al uso por parte de consumidores, es decir, operadores no profesionales. Esta máquina está destinada para un "uso semi-profesional".

IMPORTANTE *La máquina debe ser utilizada por un solo operador.*

3.2 SEÑALES DE SEGURIDAD

En la máquina se visualizan diferentes símbolos (fig. 2). Su función es la de recordar al operador que utilice la máquina con la atención y cautela necesarias.

Significado de los símbolos:



¡Atención! Leer las instrucciones antes de usar la máquina.



¡Atención! Retirar la llave y leer las instrucciones antes de efectuar cualquier operación de mantenimiento o de reparación.



¡Peligro! Expulsión de objetos: No trabajar sin haber montado la protección de descarga trasera o la bolsa de recogida. (solo para modelos con recogida trasera).



¡Peligro! Expulsión de objetos: Mantener alejadas a las personas.



¡Peligro! Volcado de la máquina: No usar esta máquina sobre pendientes superiores a 10°.



¡Peligro! Mutilaciones: Asegurarse de que los niños permanezcan a cierta distancia de la máquina cuando el motor esté funcionando.



Riesgo de cortes. Dispositivos de corte en movimiento. No introducir las manos ni los pies en el interior del alojamiento de los dispositivos de corte.



¡Atención! Mantenerse alejado de las superficies calientes.



No subirse a la máquina pisando las protecciones del grupo de dispositivos de corte.

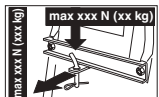

Para usar el kit de remolque, no se deben superar los límites de carga indicados en la etiqueta y cumplir las normas de seguridad.

IMPORTANTE Las etiquetas adhesivas estropeadas o ilegibles deben ser sustituidas. Pedir nuevas etiquetas al centro de asistencia autorizado.

3.3 ETIQUETA DE IDENTIFICACIÓN

La etiqueta de identificación contiene los siguientes datos (fig. 1):

1. Nivel de potencia sonora
2. Marca CE de conformidad
3. Año de fabricación
4. Tipo de máquina
5. Número de matrícula
6. Nombre y dirección del Fabricante
7. Código artículo
8. Potencia nominal y velocidad máxima de funcionamiento del motor
9. Peso de la máquina con el depósito de combustible vacío en kg
10. Tipo de transmisión

Transcribir los datos de identificación de la máquina en los espacios correspondientes de la etiqueta indicada detrás de la cubierta.

IMPORTANTE Utilizar los datos de identificación indicados en la etiqueta de identificación cada vez que se contacta con el taller autorizado.

IMPORTANTE El ejemplo de la declaración de conformidad se encuentra en las últimas páginas del manual.

3.4 COMPONENTES PRINCIPALES

La máquina está constituida por los siguientes componentes principales, a los cuales corresponden las siguientes funciones (fig. 1):

- A. Motor:** suministra el movimiento ya sea de los dispositivos de corte como de la tracción a las ruedas; sus características y normas de uso se describen en un manual específico.
- B. Grupo de dispositivos de corte:** es el grupo formado por el cárter, que comprende los dispositivos de corte giratorios y los dispositivos de corte.
- C. Dispositivos de corte:** son los elementos predisuestos para el corte de la hierba; las aletas colocadas en los extremos favorecen el transporte de la hierba cortada hacia el canal de expulsión.
- D. Protección de descarga trasera (disponible por encargo):** montada en lugar de la bolsa de recogida, impide

- que eventuales objetos recogidos por los dispositivos de corte puedan ser lanzados lejos de la máquina (solo para modelos con recogida trasera).
- E. Deflector de descarga lateral:** además de la función de descargar por el lateral la hierba sobre el terreno, constituye un elemento de seguridad pues impide que objetos eventualmente recogidos por el dispositivo de corte sean arrojados lejos de la máquina (solo para modelos con descarga lateral).
- F. Bolsa de recogida:** además de la función de recoger la hierba cortada, constituye un elemento de seguridad pues impide que objetos eventualmente recogidos por el dispositivo de corte sean arrojados lejos de la máquina (*solo para modelos con recogida trasera*).
- G. Canal de expulsión:** es el elemento de conexión entre el grupo de dispositivos de corte y la bolsa de recogida (*solo para modelos con recogida trasera*).
- H. Asiento del conductor:** es el puesto de trabajo del operador y está dotado de un sensor que detecta su presencia de modo que permita la intervención de los dispositivos de seguridad.
- I. Volante:** controla la dirección de las ruedas anteriores.
- J. Parachoques anterior:** protege las partes delanteras de la máquina.
- K. Batería:** suministra la energía para el arranque del motor; sus características y normas de uso se describen en un manual específico.

4. MONTAJE

⚠ Las normas de seguridad que deben seguirse se describen en el cap. 2. Respetar escrupulosamente dichas indicaciones para no sufrir graves riesgos o peligros.

Por motivos de almacenamiento y transporte, algunos componentes de la máquina no se ensamblan directamente en fábrica, sino que se deben montar después de la remoción del embalaje, siguiendo las instrucciones descritas a continuación.

⚠ El desembalaje y la terminación del montaje deben ser efectuados sobre una superficie plana y sólida, con espacio suficiente para el desplazamiento de la máquina y de los embalajes, ayudándose de herramientas apropiadas. No utilizar la máquina antes de haber finalizado las indicaciones de la sección "MONTAJE".

4.1 COMPONENTES PARA EL MONTAJE

En el embalaje están comprendidos los componentes para el montaje indicados en la siguiente tabla:

	Descripción
1	Volante
2	Cobertura del tablero de instrumentos y componentes de montaje del volante
3	Asiento de del conductor
4	Parachoques anterior (si está previsto)
5	Bolsa con los tornillos de montaje y las instrucciones correspondientes (solo para los modelos TS-TX-TH) (solo para los modelos con recogida trasera)
6	Soportes de la bolsa y respectivos accesorios complementarios y de montaje (<i>solo para los modelos con recogida trasera</i>)
7	Deflector de descarga lateral (<i>solo para modelos con descarga lateral</i>)
8	Refuerzos laterales del grupo de dispositivos de corte (si están previstos).
9	Sobre con: - manuales de instrucción y los documentos - tornillería de montaje del asiento - equipo de montaje del deflector de descarga lateral (<i>solo para modelos con descarga lateral</i>) - tornillos de conexión de los cables de la batería - 2 llaves de arranque - 1 fusible de recambio de 10 A
10	Kit mulching (<i>solo para modelos con descarga lateral</i>) (si está previsto).

4.1.1 Desembalaje

1. Abrir el embalaje con atención para no perder los componentes.
2. Consultar la documentación incluida en la caja, por ejemplo estas instrucciones.
3. Extraer de la caja todos los componentes no montados.
4. Extraer del embalaje la máquina siguiendo las siguientes precauciones:
 - llevar a la máxima altura el grupo dispositivo de corte (pár. 5.11) para evitar dañarlo en el momento de la bajada de la máquina desde el palé de base;
 - Bajar la máquina del palé de base.
5. Poner la palanca de desbloqueo de la transmisión trasera en posición de desbloqueo (pár. 5.4).

4.2 MONTAJE DEL VOLANTE

1. Colocar la máquina en una superficie plana y alinear las ruedas anteriores.
2. Con la ayuda de un destornillador, retirar la tapa central (fig. 3.B) del volante (fig. 3.A).
3. Introducir el volante (fig. 3.A) en la parte que sobresale del eje (fig. 3.C) y girarlo de modo que los rayos queden dirigidos hacia el asiento, empujar hasta que el cubo del volante se enganche en los extremos sobresalientes del vástago (fig. 3.D).
4. Fijar el volante con el tornillo (fig. 3.E) y las arandelas (fig. 3.F) y (fig. 3.G) suministrados, según la secuencia indicada.
5. Apretar a fondo el tornillo (fig. 3.E) con una llave de tubo.
6. Colocar la tapa del volante (fig. 3.B) introduciendo a presión los enganches en sus respectivos alojamientos.

4.3 MONTAJE DEL ASIENTO

Empujar hacia arriba la palanca de regulación (fig. 4.C) e introducir el asiento (fig. 4.A) en la guía (fig. 4.B) del lado del volante, hasta que se enganche en una de las seis posiciones. Una vez efectuado, el asiento quedará montado de modo estable y solo podrá extraerse apretando la palanca (fig. 4.D) que lo libera de la sujeción.

4.4 MONTAJE Y CONEXIÓN BATERÍA

La batería (fig. 5.A) está instalada debajo del asiento y sujeta por un resorte (fig. 5.B).

1. Efectuar la conexión del cable rojo (fig. 5.C) al polo positivo (+) y del cable negro (fig. 5.D) al polo negativo (-) utilizando los tornillos suministrados como se indica.
2. Montar el resorte (fig. 5.B) de retención de la batería, poniendo atención para que los cables queden por delante de la batería, de modo que no resulten mordidos por el resorte (fig. 5.B).

IMPORTANTE *Ejecutar la recarga completa, siguiendo las indicaciones contenidas en el manual de la batería.*

IMPORTANTE *Para evitar la intervención de la protección de la tarjeta electrónica, ¡No poner en marcha el motor antes de que la recarga se haya completado!*

4.5 MONTAJE DE LOS SOPORTES DE LA BOLSA DE RECOGIDA

Montar los dos soportes (fig. 6.A) en la placa trasera (fig. 6.B), utilizando para cada soporte los tres tornillos (fig. 6.C) suministrados, según se indica y sin bloquear las tuercas respectivas (fig. 6.D). Enganchar en los soportes la parte superior (fig. 6.E) del bastidor de la bolsa de recogida y centrarla con respecto a la placa trasera (fig. 6.B). Regular la posición de los dos soportes (fig. 6.F) con respecto al tope (fig. 6.G) de modo que al girar el bastidor de la bolsa de recogida, el perno (fig. 6.H) se introduzca correctamente en su alojamiento (fig. 6.I). Asegurarse de que el bastidor (fig. 6.E) se encuentre correctamente centrado respecto de la placa trasera (fig. 6.B) y que el movimiento de rotación se realice normalmente, como se indicó antes. Luego apretar a fondo los tornillos (fig. 6.C) y las tuercas (fig. 6.D) de fijación.

4.6 EXTRACCIÓN DEL ELEMENTO DE FIJACIÓN DEL DISPOSITIVO DE ENGANCHE DE LA BOLSA DE RECOGIDA

Por motivos de transporte, el dispositivo (fig. 7.A) de enganche de la bolsa de recogida se fija a la placa trasera mediante el elemento de fijación (fig. 7.B). Este elemento se debe extraer antes del montaje de los soportes de la bolsa de recogida y ya no deberá ser utilizado.

4.7 MONTAJE DEL PARACHOQUES ANTERIOR

- **Parachoques tipo "I"**
- **Parachoques tipo "II"**
 1. Montar el parachoques anterior (fig. 8.A) en la parte inferior del bastidor (fig. 8.B) utilizando los cuatro tornillos (fig. 8.C).

4.8 MONTAJE DE LA BOLSA DE RECOGIDA

• Para el modelo TC

1. En primer término montar el bastidor, uniendo la parte superior (fig. 9.A) con la parte inferior (fig. 9.B), utilizando los tornillos y las tuercas suministrados (fig. 9.C) según se indicó.

Colocar las placas angulares (fig. 9.D) y (fig. 9.E), respetando la orientación derecha (R↑) e izquierda (L↑), y fijarlas al bastidor con cuatro tornillos autorroscantes (fig. 9.F).

2. **Solo para modelos con vuelco eléctrico:** Montar los dos rodillos (fig. 9.G) en los pernos de los soportes (fig. 9.H), cuidando que la garganta quede dirigida hacia el soporte y fijarlos mediante anillos elásticos (fig. 9.I). A continuación montar los soportes en el bastidor anterior (fig. 9.B) mediante los tornillos y las tuercas (fig. 9.J).

3. Colocar el bastidor en la lona envolvente (fig. 9.K) cuidando que quede correctamente colocado lo largo del perímetro de base. Enganchar todos los perfiles de plástico en los tubos del bastidor con la ayuda de un destornillador (fig. 9.L).

4. Introducir el travesaño (fig. 9.M) por los orificios de la cubierta (fig. 9.N), fijar todo al bastidor con los tornillos (fig. 9.O) según se indica, y con los tornillos autorroscantes posteriores (fig. 9.P).

5. Aplicar el larguero de refuerzo (fig. 9.Q) debajo del bastidor con los tornillos y las tuercas (fig. 9.R), con la parte plana hacia la lona. Introducir la palanca de vaciado (fig. 9.S) en su alojamiento y montar el tornillo de tope (fig. 9.T) con su correspondiente tuerca (fig. 9.U).

• Para los modelos TS-TX-TH

Completar el montaje de la bolsa siguiendo las instrucciones suministradas en las hojas de instrucciones que acompañan al componente.

4.9 MONTAJE DE LAS PALANCAS DE VUELCO DE LA BOLSA DE RECOGIDA

Colocar el eje de las palancas (fig. 10.A) en las cavidades de las dos placas (fig. 10.B) y fijarlas en el interior de los soportes de la bolsa de recogida (fig. 10.C), utilizando los tornillos y las tuercas (fig. 10.D) suministrados, según la secuencia indicada en la figura.

Unir el extremo de la varilla (fig. 10.E) del pistón de elevación de la palanca (fig. 10.F) mediante el perno (fig. 10.G) y montar los dos anillos elásticos (fig. 10.H).

Antes de montar la bolsa de recogida en los soportes, asegurarse de que el movimiento de las palancas de vuelco se realice normalmente.

4.10 MONTAJE DE LAS PROTECCIONES LATERALES DEL CONJUNTO DE DISPOSITIVOS DE CORTE (SI ESTÁN PREVISTAS)

Montar las protecciones (fig. 11.A) mediante los tornillos (fig. 11.B) y las tuercas (fig. 11.C) suministrados, según las indicaciones correspondientes a cada tipo de máquina.

4.11 MONTAJE DEL DEFLECTOR DE DESCARGA LATERAL (SOLO PARA MODELOS CON DESCARGA LATERAL)

1. En el interior del deflector de descarga lateral (fig. 12.A), montar el resorte (fig. 12.B) introduciendo el extremo (fig. 12.B.1) en el orificio y girándolo de manera que tanto el resorte (fig. 12.B) como el extremo (fig. 12.B.2) resulten correctamente instalados en los alojamientos correspondientes.
2. Posicionar el deflector de descarga lateral (fig. 12.A) en correspondencia con los soportes (fig. 12.C) del grupo de dispositivos de corte y utilizando un destornillador, girar el segundo extremo (fig. 12.B.2) del resorte (fig. 12.B) para que quede hacia el exterior del deflector de descarga lateral.
3. Introducir el perno (fig. 12.D) en los orificios de los soportes (fig. 12.C) y del deflector de descarga lateral, haciéndolo pasar por el interior de las espiras del resorte (fig. 12.B) hasta que salga completamente por el extremo perforado del soporte más interno.

- Introducir el pasador (fig. 12.E) en el orificio (fig. D.1) del perno (fig. 12.D) y girar el perno lo suficiente para poder doblar los dos extremos (fig. 12.E.1) del pasador (con la ayuda de una pinza), de manera que no permita la salida del perno (fig. 12.D).

⚠ Comprobar que el resorte trabaje correctamente, manteniendo firmemente el deflector de descarga lateral en posición bajada y que el perno esté correctamente engranado excluyendo la posibilidad de salida accidental.

IMPORTANTE En los modelos con posibilidad de descarga lateral: asegurarse de haber bajado y bloqueado con la palanca de seguridad (fig. 21.B) la protección de descarga lateral (fig. 21.A).

IMPORTANTE Antes del desmontaje o mantenimiento del deflector, empujar la palanca de seguridad (fig. 21.B) y levantar la protección de descarga lateral (fig. 21.A) para poder efectuar el desmontaje.

NOTA Para desmontar el deflector, realizar los pasos en orden inverso al de montaje.

5. MANDOS DE CONTROL

5.1 PEDAL DE FRENO

 Este pedal acciona el freno de las ruedas posteriores (fig. 13.A, 14.A)

5.2 PEDAL DE MARCHA ADELANTE

Mediante este pedal se transmite la tracción a las ruedas y se regula la velocidad de la máquina con marcha adelante (fig. 13.B, 14.B):

- Marcha adelante.** Aumentando la presión en el pedal aumenta progresivamente la velocidad de la máquina.
- Posición de punto muerto.** Soltando el pedal, éste regresa automáticamente a la posición de punto muerto.

NOTA La condición de “Punto muerto” se indica mediante el encendido del testigo (fig. 16.F).

NOTA Si el pedal se acciona con el freno de estacionamiento (fig. 13.D) activado, el motor se detiene.

5.3 PEDAL DE MARCHA ATRÁS

Mediante este pedal se transmite la tracción a la marcha atrás y se regula la velocidad de la máquina (fig. 13.C, 14.C):

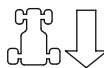

- Marcha atrás.** Aumentando la presión en el pedal aumenta progresivamente la velocidad de la máquina.

⚠ La marcha atrás se debe engranar con la máquina parada.

- Posición de punto muerto.** Soltando el pedal, éste regresa automáticamente a la posición de punto muerto.

NOTA La condición de “Punto muerto” se indica mediante el encendido del testigo (fig. 16.F).

NOTA Si el pedal se acciona con el freno de estacionamiento (fig. 15.D) activado, el motor se detiene.

5.4 MANDO PARA DESBLOQUEO DE LA TRANSMISIÓN HIDROSTÁTICA

Este mando tiene dos posiciones, indicadas en una etiqueta (fig. 13.D, 14.D):



- Transmisión activada:** para todas las condiciones de uso, en marcha y durante el corte.



- Transmisión desbloqueada:** reduce notablemente el esfuerzo requerido para desplazar la máquina manualmente, **con el motor apagado.**



IMPORTANTE Para evitar el daño del grupo de transmisión, esta operación solo debe ser realizada con el motor parado, con los pedales (fig. 13.B, 13.C, 14.B, 14.C) en posición de punto muerto.

• **Solo para el modelo 4WD**

El desplazamiento de la máquina se puede realizar fácilmente solo hacia atrás, también si la transmisión trasera está desbloqueada.

5.5 CONMUTADOR DE LLAVE

La llave habilita / inhabilita el encendido de la máquina

La misma tiene 3 posiciones (fig. 15.A):



1. Posición de parada. La máquina se apaga inmediatamente.



2. Posición de marcha. Todos los servicios están activados.



3. Posición de arranque. Accionar el motor de arranque y la máquina se pone en marcha. Soltando la llave de la posición de arranque, la misma regresa automáticamente a la posición de marcha.

5.6 MANDO ACELERADOR

Regula el número de las revoluciones del motor.

Según el tipo de motor, el mando del acelerador puede ser de dos tipos:

A. Tipo "I" con el starter separado

(Fig. 15.B + Fig. 15.C)

B. Tipo "II" (Fig. 15.B)

Las posiciones indicadas corresponden a:



1. Starter - Arranque en frío. (si está previsto) Se utiliza para el encendido del motor en frío. La posición "CHOKE" provoca un enriquecimiento de la mezcla y debe ser usada solo durante el tiempo necesario.



2. Régimen máximo del motor.

Utilizar siempre para el arranque de la máquina, durante el funcionamiento y durante el corte de la hierba.



3. Régimen mínimo del motor.

Se utiliza cuando el motor está suficientemente caliente durante las fases de estacionamiento.

NOTA Durante los desplazamientos, elegir una posición intermedia entre «tortuga» y «liebre».

NOTA Algunos modelos están dotados de un sistema que controla automáticamente la posición del starter en el carburador durante el arranque del motor y el calentamiento.

5.7 PALANCA FRENO DE ESTACIONAMIENTO

El freno de estacionamiento impide que la máquina se mueva después de haberla estacionado.

La palanca presenta dos posiciones (fig. 15.D) que corresponde a:



1. Freno desactivado. Para desactivar el freno de estacionamiento se debe presionar el pedal (fig. 13.A, 14.A). La palanca vuelve a la posición de freno desactivado.



2. Freno activado. Para activar el freno de estacionamiento se debe presionar a fondo el pedal (fig. 13.A, 14.A) y llevar la palanca a la posición de freno activado; cuando se levanta el pie del pedal, este permanece bloqueado en posición baja.

5.8 INTERRUPTOR DE FAROS



El pulsador (fig. 15.E) controla el encendido de los faros cuando la llave (fig. 15.A) está en la posición de "MARCHA".

5.9 MANDO DE ACTIVACIÓN Y DESACTIVACIÓN DE LOS DISPOSITIVOS DE CORTE

Este mando permite activar los dispositivos de corte mediante un embrague electromagnético:



1. Dispositivos de corte acoplados.

Interruptor de seta extraído (fig. 15.F.1) o pulsador apretado (fig. 15.F.2).



2. Dispositivos de corte desacoplados. Interruptor de seta apretado (fig. 15.F.1) o pulsador liberado (fig. 15.F.2).

⚠ Desactivando los dispositivos de corte se acciona simultáneamente un freno que detiene la rotación dentro de unos segundos.

NOTA La condición de "Dispositivos de corte activados" se indica mediante el testigo encendido (fig. 16.A).

NOTA Si los dispositivos de corte están activados sin respetar las condiciones de seguridad previstas, el motor se apaga o no se puede arrancar (ver pár. 6.2.2)

5.10 PULSADOR DE HABILITACIÓN CORTE CON MARCHA ATRÁS



Manteniendo apretado el pulsador (fig. 15.G) será posible retroceder con los dispositivos de corte activados sin causar la parada del motor.

5.11 MANDOS PARA LA REGULACIÓN DE LA ALTURA DEL CONJUNTO DE DISPOSITIVOS DE CORTE

• Mando con palanca

Mediante esta palanca se efectúa la subida y la bajada del grupo de dispositivos de corte, según 7 diferentes alturas de corte (fig. 15.H).



Las siete posiciones se indican de "1" a "7" en la etiqueta respectiva, y corresponden a alturas de corte comprendidas entre 3 y 9 cm.



Para pasar de una posición a otra se debe presionar el pulsador de desbloqueo situado en el extremo.

• Mando con palanca y selector

Mediante la palanca (fig. 15.H) se efectúa la subida y la bajada del grupo de dispositivos de corte.

• Posición "A"

Grupo de dispositivos de corte subido.

• Posición "B"

Grupo de dispositivos de corte bajado.

El selector (fig. 15.I) permite posicionar el grupo de dispositivos de corte según 9 alturas diferentes, correspondientes a alturas de corte comprendidas entre 2 y 10 cm.

1. Colocar la palanca (fig. 15.H) en la posición "A".
2. Regular la altura de corte con el selector (fig. 15.I).
3. Colocando la palanca (fig. 15.H) en la posición "B" el grupo de dispositivos de corte se posiciona automáticamente en la altura prefijada.

NOTA Colocar la palanca (fig. 15.H) en la posición "A" durante el transporte y traslados.

5.12 DISPOSITIVO DE MANTENIMIENTO DE LA VELOCIDAD (CRUISE CONTROL)

Este dispositivo permite mantener la velocidad deseada en marcha adelante, sin que se deba mantener apretado el pedal (fig. 13.B, 14.B). El pulsador de seta tiene dos posiciones:



1. Apretado. Dispositivo desactivado (no activo)



2. Extraído. Dispositivo activado (activo)

- Si se activa el dispositivo durante la marcha adelante la máquina mantiene la velocidad alcanzada en ese momento sin necesidad de accionar el pedal (fig. 13.B, 14.B).
- En marcha atrás no se puede activar el dispositivo.
- Con el dispositivo activado no se puede accionar el pedal de marcha atrás (fig. 13.C, 14.C).

NOTA *En tramos de subida o de bajada la velocidad puede variar respecto de la velocidad en tramos horizontales.*

Para desactivar el dispositivo y restablecer el mando de la velocidad de avance con el pedal (fig. 13.B, 14.B) será suficiente con:

- apretar el pedal (fig. 13.B, 14.B);

o bien

- apretar el pedal del freno (fig. 13.A, 14.A).

En ambos casos el pulsador de seta vuelve automáticamente a la posición de "Apretado".

IMPORTANTE *Nunca accionar el pulsador de seta para desactivar el dispositivo.*

5.13 CONTADOR (SI ESTÁ PREVISTO)

El contador (fig. 15.K) se activa toda vez que la llave (fig. 15.A) se coloca en la posición de "MARCHA" e indica las horas de funcionamiento del motor.

5.14 TOMA AUXILIAR PARA ACCESORIOS

Permite conectar equipos eléctricos alimentados con corriente continua de 12 Volt y potencia máxima de 50 Watt, equipados con la clavija correspondiente (tipo automovilístico) (fig. 15.M).

- La toma recibe tensión solo cuando la llave (fig. 15.A) está en la posición de "MARCHA".

5.15 MANDO PARA VUELCO DE LA BOLSA DE RECOGIDA

• Mando manual

El vuelco de la bolsa de recogida para vaciarla se realiza mediante la palanca (fig. 15.L), que se puede extraer de su alojamiento.

• Mando eléctrico

El vuelco de la bolsa de recogida para vaciarla se realiza manteniendo apretado el pulsador (fig. 15.N), hasta que el motor de accionamiento se detenga.

La bolsa de recogida vuelve la posición de trabajo manteniendo apretado el pulsador (fig. 15.O), hasta que se posicione en el dispositivo de enganche y que el motor de accionamiento se detenga.

5.16 PANTALLA TIPO "I" Y SEÑALES ACÚSTICAS

Cuando se pone la llave en la posición de "MARCHA" todos los testigos se activan simultáneamente durante aproximadamente medio segundo (con señal acústica breve) para indicar que el funcionamiento es correcto. A continuación, los testigos indican:



Testigo encendido: los dispositivos de corte están activados (fig. 16.A).



Testigo encendido: el freno de estacionamiento está activado (fig. 16.B).



Testigo encendido: el operador no está presente (fig. 16.C).



Testigo intermitente: el carburante está en la reserva (fig. 16.D).



Testigo intermitente: Señala anomalías en la lubricación del motor (fig. 16.E). Parar inmediatamente el motor, comprobar el nivel del aceite y contactar con un Centro de Asistencia Autorizado.



Testigo encendido: Falta la bolsa de recogida o la protección de descarga trasera (fig. 16.F).



Testigo encendido: con el motor encendido, hay anomalías en la carga de la batería (fig. 16.G).

Testigo intermitente antes del arranque: la batería no es capaz de arrancar el motor. Contactar con un Centro de Asistencia Autorizado (fig. 16.G).

N Testigo encendido: la transmisión está en "punto muerto" (fig. 16.H).

• Señales acústicas

La señal acústica puede ser de dos tipos:

1. Señal acústica continua:
 - Ha intervenido la protección de la tarjeta electrónica.
 - El motor está apagado desde hace más de 30 segundos con la llave en la posición «MARCHA».
2. Señal acústica intermitente:
 - La bolsa de recogida está llena.

5.17 PANTALLA TIPO "II" Y SEÑALES ACÚSTICAS

Cuando se introduce la llave en la posición de "MARCHA" todos los iconos se activan simultáneamente durante aproximadamente medio segundo (con señal acústica breve) para indicar que el funcionamiento es correcto; luego el display se pone en la función "Cuentahoras".

A continuación, los testigos indican:



Testigo encendido: los dispositivos de corte están activados (fig. 16.A).



Testigo encendido: el freno de estacionamiento está activado (fig. 16.B).



Testigo encendido: el operador no está presente (fig. 16.C).

Testigo de carburante simple (fig. 16.D).



Testigo intermitente: el carburante está en la reserva.

Testigo de carburante con indicador de nivel (fig. 16.D).

El testigo indica el nivel de carburante en el depósito según el siguiente criterio:



El nivel de carburante está en el intervalo que va del máximo a aproximadamente la mitad del depósito.



El nivel de carburante está en el intervalo que va de aproximadamente la mitad del depósito a la reserva.



El nivel de carburante está en la reserva.

NOTA La reserva de carburante es de 2 litros aproximadamente, suficiente para garantizar un régimen de trabajo de unos 30-40 minutos.



Testigo intermitente: Señala anomalías en la lubricación del motor (fig. 16.E). Parar inmediatamente el motor, comprobar el nivel del aceite y contactar con un Centro de Asistencia Autorizado.



Testigo encendido: Falta la bolsa de recogida o la protección de descarga trasera (fig. 16.F) (solo para modelos con recogida trasera).



Testigo encendido: con el motor encendido, hay anomalías en la carga de la batería (fig. 16.G).

Testigo intermitente antes del arranque: la batería no es capaz de arrancar el motor. Contactar con un Centro de Asistencia Autorizado (fig. 16.G).



Testigo encendido: la transmisión está en "punto muerto" (fig. 16.H).

• Funciones operativas

Pulsar el botón «MODE» para acceder en secuencia a las funciones operativas.



Cuentahoras (fig. 16.I). Indica la cantidad total de horas de funcionamiento del motor.



Voltímetro (fig. 16.O). Indica el estado de carga de la batería.



Cuentarrevoluciones (fig. 16.K) Indica el régimen de giro del motor por medio de valores numéricos o de una serie de asteriscos, correspondientes a:

Valor visualizado:

< 1600 motor al mínimo

< 2500 velocidad para traslados

> 2500 velocidad para corte

* (**)	motor al mínimo
** *** ****	velocidad para traslados
***** *****	velocidad para corte

NOTA *El parpadeo indica que el régimen de giro del motor no es apto para el corte de la hierba.*



Reloj (si está previsto) (fig. 16.L) Indica la hora en modo de 24 horas/día.

La regulación se realiza con la llave en la posición de «MARCHA», con el motor apagado y de acuerdo con el siguiente procedimiento:

- Presionar varias veces la tecla «MODE» hasta visualizar el icono del reloj.
- Mantener presionada la tecla «MODE» hasta que parpadeen las dos primeras cifras (hora).
- Presionar una de las dos teclas laterales (fig. 16.K,L) para aumentar o reducir el valor una unidad.
- Presiona la tecla «MODE» hasta que parpadeen las otras dos cifras (minutos).
- Presionar una de las dos teclas laterales para aumentar o reducir el valor una unidad.
- Presionar la tecla «MODE» para concluir la configuración.

NOTA *El reloj se alimenta mediante batería tampón; cuando la misma se agote se debe concurrir a un Centro de Asistencia Autorizado.*

• Señales acústicas

La señal acústica puede ser de dos tipos:

- | | |
|---------------------------------|--|
| 1. Señal acústica continua: | <ul style="list-style-type: none"> • Ha intervenido la protección de la tarjeta electrónica. • El motor está apagado desde hace más de 30 segundos con la llave en la posición «MARCHA». |
| 2. Señal acústica intermitente: | <ul style="list-style-type: none"> • La bolsa de recogida está llena. |

5.18 PANTALLA TIPO "III" Y SEÑALES ACÚSTICAS

Cuando se introduce la llave en la posición de «MARCHA», todos los iconos se activan simultáneamente durante aproximadamente medio segundo (con señal acústica breve) para indicar que el funcionamiento es correcto.

A continuación, los iconos indican:



Icono encendido: los dispositivos de corte están activados (fig. 16.A).



Icono encendido: el freno de estacionamiento está activado (fig. 16.B).



Testigo encendido: el operador no está presente (fig. 16.C).

Icono de carburante con indicador de nivel (fig. 16.D).

El icono indica el nivel de carburante en el depósito según el siguiente criterio:



El nivel de carburante está en el intervalo que va del máximo a aproximadamente la mitad del depósito.



El nivel de carburante está en el intervalo que va de aproximadamente la mitad del depósito a la reserva.



El nivel de carburante está en la reserva.

NOTA *La reserva de carburante es de 2 litros aproximadamente, suficiente para garantizar un régimen de trabajo de unos 30-40 minutos.*



Icono encendido: Señala anomalías en la lubricación del motor (fig. 16.E). Parar inmediatamente el motor, comprobar el nivel del aceite y contactar con un Centro de Asistencia Autorizado.



Icono encendido: Falta la bolsa de recogida o la protección de descarga trasera (fig. 16.F) (solo para modelos con recogida trasera).



Icono encendido: La bolsa de recogida se ha llenado y hay que vaciarla (fig. 16.F) (solo para modelos con recogida trasera).

Icono de batería con indicador de nivel (fig. 16.G).



Icono encendido: La batería se está cargando.



Icono encendido: El nivel de tensión de la batería es óptimo.



Icono encendido con el motor apagado: Indica que es necesario cargar la batería.

Icono encendido con el motor encendido: Indica anomalías en la carga de la batería.



Icono intermitente: La batería no es capaz de arrancar el motor y por tanto hay que contactar con un Centro de Asistencia Autorizado.



Icono encendido: la transmisión está en "punto muerto" (fig. 16.H).



Cuentahoras (fig. 16.I). Indica la cantidad total de horas de funcionamiento del motor.



Faros (fig. 16.P). Icono encendido: Indica que los faros están encendidos.



Mantenimiento solicitado (fig. 16.Q). Icono encendido: Indicador de mantenimiento periódico. Los mantenimientos que deben seguirse se describen en el cap. 13. El icono se enciende cada 50 horas y permanece encendido durante 1 hora.



Zona Verde (fig. 16.R). El régimen de giro del motor es adecuado para un corte óptimo de la hierba.

• Señales acústicas

La señal acústica puede ser de dos tipos:

1. Señal acústica continua:
 - Ha intervenido la protección de la tarjeta electrónica.
 - El motor está apagado desde hace más de 30 segundos con la llave en la posición «MARCHA».
2. Señal acústica intermitente:
 - La bolsa de recogida está llena.

6. USO DE LA MÁQUINA

⚠ Las normas de seguridad que deben seguirse se describen en el cap. 2. Respetar escrupulosamente dichas indicaciones para no sufrir graves riesgos o peligros.

6.1 OPERACIONES PRELIMINARES

Antes de comenzar a trabajar, es necesario efectuar una serie de controles y operaciones para desempeñar el trabajo en modo provechoso y con la máxima seguridad.

1. poner la máquina en posición horizontal y de forma estable en el terreno;
2. predisponer la máquina del modo que mejor se adapte para el trabajo que deba realizar (pár. 6.1.4);

6.1.1 Abastecimiento de aceite y gasolina

IMPORTANTE La máquina es suministrada sin aceite motor y carburante.

Antes de utilizar la máquina controlar la presencia de carburante y el nivel del aceite (pár. 7.2, pár. 7.3). Para las modalidades y precauciones sobre el abastecimiento de carburante y el llenado de aceite seguir las indicaciones señaladas en el (pár. 7.2, pár. 7.3) y en el manual de instrucciones del motor.

6.1.2 Ajuste del asiento

El asiento es corredero y regulable en seis posiciones diferentes. La regulación se realiza levantando la manilla (fig. 17.A) y haciendo deslizar el asiento hasta bloquearlo en la posición deseada.

6.1.3 Presión de los neumáticos

La correcta presión de los neumáticos es una condición esencial para una perfecta alineación del grupo dispositivos de corte y por lo tanto para obtener un césped cortado uniformemente.

1. Aflojar los capuchones de protección
2. Conectar las válvulas a una toma de aire comprimido equipada con manómetro (fig. 18)
3. Regular la presión a los valores indicados en la tabla "Datos Técnicos".

6.1.4 Predisposición de la máquina al trabajo

NOTA Esta máquina permite cortar el césped de modos diferentes; antes de iniciar

el trabajo es oportuno preparar la máquina según el cortado que se desea llevar a cabo.

a. Predisposición para el corte y la recogida de la hierba en la bolsa de recogida (solo para modelos con recogida trasera)

- Enganchar la bolsa de recogida (fig. 19.A) en los soportes (fig. 19.B) y centrarla con respecto a la placa trasera haciendo coincidir las dos marcas de referencia (fig. 19.B).
- Asegurarse de que el tubo inferior de la boca de la bolsa de recogida se fije en el dispositivo de enganche (fig. 19.C).
- En caso de que el enganche resultase difícil o quedara demasiado flojo, regular el resorte tensor (véase 8.9).

b. Predisposición para el corte y la descarga trasera de la hierba en el piso (solo para modelos con recogida trasera) (si está previsto)

- En caso de que se desee trabajar sin la bolsa de recogida, hay disponible, por encargo, un kit de protección de descarga trasera (fig. 20; cap. 15.7) que se debe fijar en la plancha trasera como se indica en las relativas instrucciones.

c. Predisposición para el corte y el desmenuzamiento de la hierba

- Si se quisiera cortar la hierba, desmenuzarla finamente y dejarla depositada en el prado, hay disponible, por encargo, un kit para "mulching" (cap. 15.1) que debe ser fijado como se indica en las instrucciones correspondientes.

⚠ En modelos con descarga lateral, asegurarse de que se encuentre montado el refuerzo de la descarga lateral (fig. 22.A) (si está previsto).

d. Predisposición para el corte y la descarga lateral en el suelo de la hierba (solo para modelos con descarga lateral):

- Asegurarse siempre de que el muelle interno del deflector (fig. 21.A) y la palanca de seguridad (fig. 21.B) trabajen correctamente, manteniéndolo estable en posición baja.

- En caso de cortar hierba en situaciones de mayor dificultad (hierba alta o mojada) se recomienda retirar el refuerzo de la descarga lateral (fig. 22.A) (si estaba previsto).
- Para retirar el refuerzo, se deben desenroscar los tornillos (fig. 22.B) manteniendo levantado el deflector de descarga lateral (fig. 22.C).

⚠ En caso de impactos laterales sin el refuerzo montado (fig. 22.A), el grupo de dispositivos de corte podría sufrir deformaciones.

⚠ Asegurarse de volver a montar el refuerzo de descarga lateral al finalizar el uso.

6.1.5 Posicionamiento de las ruedecillas limitadoras

La función de las ruedecillas limitadoras es la de reducir el riesgo de tracciones bruscas en el césped, causadas por el arrastre del borde del grupo dispositivos de corte en terrenos irregulares. Posicionar las ruedecillas como se indica en el (pár. 7.4).

6.2 CONTROLES DE SEGURIDAD

Efectuar los siguientes controles de seguridad y verificar que los resultados correspondan a lo indicado en las tablas.

⚠ Efectuar siempre los controles de seguridad antes del uso.

6.2.1 Controles de seguridad general

Objeto	Resultado
Batería	Ningún daño al recubrimiento, la tapa o los bornes.
Protección de descarga trasera, bolsa de recogida	Íntegros. Ningún daño. Montados correctamente.
Protección de descarga lateral, rejilla de aspiración	Íntegra. Ningún daño. Montada correctamente.
Instalación del carburante y conexiones.	Ninguna pérdida.
Cables eléctricos.	Todo el aislamiento intacto. Ningún daño mecánico.
Circuito del aceite	Ninguna pérdida. Ningún daño.

Dispositivos de seguridad	Trabajan como se indica en el pár. 6.2.2
---------------------------	--

6.2.2 Control de los dispositivos de seguridad

Los dispositivos de seguridad intervienen de acuerdo con dos criterios:

- A. impedir la puesta en marcha del motor si no se respetan todas las condiciones de seguridad;
- B. parar el motor si falta sólo una condición de seguridad.

Acción	Resultado
1. transmisión en "punto muerto"; 2. dispositivos de corte desacoplados; 3. operador sentado.	El motor se pone en marcha
el operador abandona el asiento de conducción	El motor se para
se levanta la bolsa de recogida o se quita la protección de descarga trasera con los dispositivos de corte activados (<i>solo para modelos con recogida trasera</i>)	El motor se para
se acopla el freno de estacionamiento sin haber desactivado los dispositivos de corte	El motor se para
se acciona el cambio de velocidad o el pedal de la tracción con el freno de estacionamiento activado	El motor se para
se acciona la marcha atrás con los dispositivos de corte activados, sin tener presionado el pulsador de habilitación (pár. 5.10)	El motor se para
Accionar la máquina hacia adelante y atrás y poner en posición de punto muerto/ soltar el pedal de tracción (pár. 5.2; pár. 5.3)	La máquina disminuye velocidad y se para
Accionar el pedal del freno (pár. 5.1)	La máquina se para
Guía de prueba	Ninguna vibración anómala. Ningún sonido anómalo

⚠ Si uno de los resultados es diferente de lo indicado en las siguientes tablas, ¡no es posible utilizar la máquina! Entregar la máquina a un centro de asistencia para los controles del caso y para la reparación.

IMPORTANTE *Tener siempre presente que los dispositivos de seguridad impiden el arranque del motor cuando no se respetan las condiciones de seguridad. En estos casos, después de restablecer la habilitación al arranque, es necesario llevar nuevamente la llave (fig. 15.A) a la posición de parada antes de volver a arrancar el motor.*

6.3 USO DE LA MÁQUINA EN PENDIENTES

Respetar los límites indicados en la Tabla "Datos Técnicos" y en la "fig. 24", independientemente del sentido de la marcha.

Recordar siempre que no existe una pendiente "segura". Moverse sobre terrenos con pendientes requiere una atención particular. Para evitar vuelcos o pérdida de control de la máquina:

- No cortar nunca en sentido transversal de la pendiente. Los prados en pendiente se deben recorrer en el sentido subida/bajada y nunca en el sentido transversal, prestando especial atención en los cambios de dirección a que las ruedas de arriba no encuentren obstáculos (piedras, ramas, raíces, etc.) que podrían causar deslizamientos laterales, vuelcos o pérdidas de control de la máquina.
- No parar o arrancar bruscamente en subidas o bajadas;
- Acoplar suavemente y con especial atención la tracción para evitar que la máquina se levante.
- Reducir la velocidad:
 - antes de cualquier cambio de dirección y en las curvas estrechas
 - antes de afrontar una pendiente, sobre todo en descenso
- No engranar nunca la marcha atrás para disminuir la velocidad de bajada, ya que podría causar la pérdida de control del medio, especialmente en terrenos resbaladizos.
- Activar siempre el freno de estacionamiento antes de dejar la máquina parada y sin vigilancia.
- Transitar por las bajadas sin accionar el pedal de la tracción, con el fin de aprovechar el efecto de frenado de la transmisión hidrostática, cuando la transmisión no está activada

6.4 ARRANQUE

1. Abrir la válvula del carburante (fig. 25.A) (si estuviera previsto).
2. Sentarse en el puesto de conducción.
3. Poner la transmisión en punto muerto ("N") (pár. 5.2; pár. 5.3).
4. Desactivar los dispositivos de corte (pár. 5.9).

5. Engranar el freno de estacionamiento (pár. 5.7).
6. Llevar el mando acelerador en posición de régimen máximo "liebre" (pár. 5.6).

7. **En caso de arranque en frío:** accionar el starter (pár. 5.6) (si está previsto).
8. Introducir la llave en el conmutador y girarla a la posición de marcha para activar el circuito eléctrico. Esperar 2 segundos y girarla a la posición de arranque para poner en marcha el motor.
9. Soltar la llave después de la puesta en marcha.

10. **en caso de puesta en marcha en frío,** cuando el motor gire regularmente:
 - 10a. Desactivar el starter (pár. 5.6, tipo "II"), llevando el mando del acelerador a la posición de régimen máximo "liebre" (si está previsto).
 - 10b. Desactivar el starter (pár. 5.6, tipo "I") (si está previsto).

NOTA *el uso del starter de motor ya caliente puede ensuciar la bujía y causar un funcionamiento irregular del motor.*

11. Con el motor arrancado, llevar el acelerador a la posición régimen mínimo "tortuga".

NOTA *En caso de arranque dificultoso, no insista durante mucho tiempo con el motor de arranque para evitar que se descargue la batería y para que el motor no se ahogue. Poner de nuevo la llave en la posición de parada, esperar algunos minutos y repetir la operación. Si el problema perdura, consultar el capítulo "14" del presente manual y el manual de instrucciones del motor.*

6.5 TRABAJO

6.5.1 Marcha hacia adelante y transferencias

Durante los desplazamientos:

- desactivar los dispositivos de corte (pár. 5.9);
- colocar el grupo de dispositivos de corte en la posición de máxima altura (pár. 5.11);
- llevar el mando del acelerador a una posición intermedia entre régimen mínimo "tortuga" y régimen máximo "liebre".
- desactivar el freno de estacionamiento soltando el pedal del freno (pár. 5.7).
- apretar el pedal de la tracción (pár. 5.2) en "marcha delante" hasta lograr la velocidad deseada, graduando la presión en el pedal y accionando el acelerador.

⚠ El acoplamiento de la tracción debe realizarse según los modos descritos (pár. 5.2) para evitar que un acoplamiento demasiado brusco haga que se levante el vehículo y se pierda el control, especialmente en pendientes.

6.5.2 Frenado

En primer lugar, desacelerar la máquina reduciendo las revoluciones del motor y luego apretar el pedal del freno (pár. 5.1) reduciendo cada vez más la velocidad hasta que se detenga. Soltando el pedal de la tracción (pár. 5.2), ya se obtiene una desaceleración notable de la máquina.

6.5.3 Marcha atrás

IMPORTANTE *La marcha atrás se debe engranar con la máquina parada.*

1. Accionar el pedal (pár. 5.1) hasta que se pare la máquina;
2. iniciar la marcha atrás presionando el pedal de tracción en la dirección de marcha atrás (pár. 5.3).

6.5.4 Corte de hierba

Para trabajar con la máquina proceder como se describe a continuación:

1. llevar el acelerador a la posición de régimen máximo ("liebre"); esta posición se utiliza siempre durante el uso de la máquina;
2. llevar el grupo dispositivos de corte a la posición de altura máxima;
3. desactivar los dispositivos de corte (pár. 5.9) solo en el césped, evitando acoplar los dispositivos de corte en terrenos con fondos de grava o en la hierba demasiado alta;
4. Comenzar el avance y el corte en la zona con hierbas de modo gradual y con suma cautela, como ya se describiera anteriormente;
5. Adecuar la velocidad de avance y la altura de corte (pár. 5.11) al estado del prado (altura, abundancia y humedad de la hierba) y a la cantidad de hierba cortada;
6. El aspecto del prado quedará mejor si los cortes se realizan siempre a la misma altura intercalando las dos direcciones de avance (fig. 27).

IMPORTANTE *Para poder retroceder con los dispositivos de corte acoplados, es necesario presionar y mantener presionado el pulsador de habilitación corte en marcha atrás (pár. 5.10) para no provocar la parada del motor.*

Es necesario disminuir la velocidad cuando se percibe una reducción de revoluciones del motor, y recuerde que no se obtendrá nunca un buen corte del césped si la velocidad de avance es demasiado alta con relación a la cantidad de hierba cortada.

Desactivar los dispositivos de corte y llevar el grupo de dispositivos de corte a la posición de altura máxima:

- Durante los desplazamientos entre las zonas de trabajo
- Al atravesar superficies no herbosas
- Cada vez que sea necesario superar un obstáculo.

6.5.5 Algunos consejos para mantener un bonito césped

- Para mantener el prado verde y suave, es necesario que sea cortado regularmente. El césped puede estar constituido por hierbas de diferentes tipos. Con cortes frecuentes, crecen normalmente las hierbas que desarrollan muchas raíces y forman un sólido estrato herboso; por el contrario, si los cortes se efectúan con menor frecuencia, se desarrollan principalmente hierbas altas y selváticas (trébol, margaritas, etc.). La frecuencia del corte debe ser adecuada al crecimiento del césped, evitando que entre un corte y el otro el césped crezca demasiado.
- La altura óptima de la hierba de un césped bien cuidado es de unos 4-5 cm, con un único corte, no es necesario eliminar más de un tercio de la altura total. Si el césped está muy alto es aconsejable realizar el corte en dos pasadas, a distancia de un día; la primera con los dispositivos de corte a máxima altura y la segunda a la altura deseada (fig. 26).
- Un corte demasiado bajo provocará que la superficie cortada presente "manchas", ya sea por corte excesivo o porque directamente la hierba fue arrancada.
- En los periodos más calurosos y secos, es aconsejable mantener la hierba ligeramente más alta para prevenir la aridez del terreno.
- Es aconsejable siempre cortar la hierba con el prado bien seco. No cortar la hierba cuando se encuentre mojada; esto podría reducir la eficiencia del dispositivo giratorio porque la hierba se pega al dispositivo y se arranca la hierba del terreno.
- Los dispositivos de corte deben estar íntegros y bien afilados para que el corte sea neto, sin desflecados que producen un amarilleo de las puntas.
- El motor se debe utilizar al régimen máximo para garantizar un corte neto del césped

y obtener un buen empuje del césped cortado a través del canal de expulsión.

- Si el canal de expulsión tiende a atascarse de hierba, es aconsejable disminuir la velocidad de avance ya que puede ser excesiva según las condiciones del prado; si el problema persiste, son causas probables los dispositivos de corte mal afilados o el perfil deformado de las aletas.
- Prestar especial atención en los cortes en terrenos con matas o cerca de bordes bajos que podrían dañar el paralelismo y el borde del grupo de dispositivos de corte y los dispositivos de corte.

6.5.6 Vaciado de la bolsa de recogida (solo para modelos con recogida trasera)

NOTA *El vaciado de la bolsa de recogida se efectúa exclusivamente con los dispositivos de corte desacoplados, de lo contrario el motor se para.*

- No deje que la bolsa de recogida se llene demasiado, para prevenir que se atasque el canal de expulsión.
- Una señal acústica indica que se ha llenado la bolsa de recogida;
 1. desactivar los dispositivos de corte (pár. 5.9) y la señal se interrumpe;
 2. llevar el mando acelerador en posición de régimen mínimo "tortuga";
 3. parar el avance y poner en posición de punto muerto (pár. 5.2; pár. 5.3);
 4. engranar el freno de estacionamiento;

• Mando manual

5. extraer la palanca (fig. 28.A) y volcar la bolsa de recogida para vaciarla;
6. cerrar la bolsa de recogida de modo que quede enganchada en el dispositivo de enganche (fig. 28.B) y volver a colocar la palanca.

• Mando eléctrico

5. con el operador sentado, mantener apretado el pulsador (fig. 28.C) hasta que se complete el vuelco de la bolsa de recogida;
6. una vez completado el vaciado, mantener apretado el pulsador (fig. 28.D) hasta que la bolsa de recogida baje completamente, controlando que permanezca enganchada en el dispositivo de enganche (fig. 28.B).

NOTA *Puede ocurrir que, después de vaciar la bolsa de recogida, se active la*

señal acústica en el momento de activar los dispositivos de corte. Esto es porque persisten residuos de hierba en el palpador del micro de indicación; en dicho caso será suficiente desactivar e inmediatamente volver a activar los dispositivos de corte para que cese la señal.

Mantener siempre el palpador (fig. 28.E) libre de residuos de hierba.

6.5.7 Limpieza del canal de expulsión (solo para modelos con recogida trasera)

- Un corte de hierba demasiado alta o mojada, junto con una velocidad de avance demasiado elevada, puede atascar el canal de expulsión. En caso de obstrucción se debe efectuar lo descrito en el cap. 7.6.2.

6.5.8 Fin del corte

Terminado el corte:

1. desactivar los dispositivos de corte;
2. reducir el número de las revoluciones del motor.
3. efectuar el recorrido de retorno con el grupo de dispositivos de corte a la posición de altura máxima.

6.6 PARADA

Para parar la máquina:

1. llevar la palanca del acelerador a la posición de régimen mínimo "tortuga"

⚠ Para evitar el eventual retroceso de llamas, llevar el acelerador a la posición de régimen mínimo "tortuga" por 20 segundos antes de apagar el motor.

2. apagar el motor llevando la llave a la posición de parada;
3. con el motor apagado, cerrar la válvula de carburante (fig. 25.A) (si estuviera previsto);
4. quitar la llave

IMPORTANTE Para proteger la carga de la batería, no deje la llave en posición de "marcha" o "encendido faros" cuando el motor no esté en movimiento.

⚠ El motor podría estar muy caliente después del apagado. No toque el tubo y las partes adyacentes. Existe peligro de quemaduras.

6.7 DESPUÉS DEL USO

1. Dejar enfriar el motor antes de colocar la máquina en cualquier ambiente.
2. Efectuar la limpieza (pár. 7.6).
3. Controlar que no haya componentes aflojados o dañados. Si es necesario, sustituir los componentes dañados y apretar tornillos y pernos eventualmente aflojados o contactar con el centro de asistencia autorizado.

IMPORTANTE

- Bajar el grupo de dispositivos de corte;
 - poner en punto muerto;
 - Activar el freno de estacionamiento;
 - parar el motor
 - retirar la llave de encendido (asegurándose de que todas las partes en movimiento se hayan detenido por completo);
- cada vez que se dejar la máquina sin vigilancia, se abandone el puesto de conducción o se aparque la máquina;

7. MANTENIMIENTO ORDINARIO

7.1 INFORMACIÓN GENERAL

⚠ Las normas de seguridad que deben seguirse se describen en el cap. 2. Respetar escrupulosamente dichas indicaciones para no sufrir graves riesgos o peligros.

⚠ Antes de efectuar cualquier control, limpieza o intervención de mantenimiento/regulación en la máquina:

- desactivar el dispositivo de corte;
- poner en punto muerto;
- engranar el freno de estacionamiento;
- parar el motor;
- quitar la llave, (no dejar nunca las llaves introducidas o al alcance de los niños o personas no idóneas);
- verificar que todas las partes en movimiento estén completamente paradas;
- leer las instrucciones correspondientes;
- Llevar puesta indumentaria adecuada, guantes de trabajo y gafas de protección.

- La frecuencia y los tipos de intervención se resumen en la "Tabla de mantenimientos". La tabla tiene el objeto de ayudarle a mantener eficiente y segura su máquina. En esta se enumeran las principales intervenciones y la frecuencia prevista para cada uno de estos. Efectuar la acción correspondiente según el plazo.

7.2 ABASTECIMIENTO DE CARBURANTE / VACIADO DE CARBURANTE

IMPORTANTE *Seguir todas las prescripciones contenidas en el manual de instrucciones del motor. El tipo de carburante que se debe utilizar se indica en el manual de instrucciones del motor.*

7.2.1 Abastecimiento

Para abastecer el carburante:

1. Desenroscar el tapón de cierre del depósito y retirarlo (fig. 30).
2. Introducir el embudo (fig. 30).
3. Llenar con el carburante prestando atención a no llenar completamente el depósito.
4. Quitar el embudo.
5. Al finalizar el abastecimiento apretar bien el tapón de la gasolina y limpiar las posibles fugas.

IMPORTANTE *Evite verter gasolina sobre las partes de plástico para no dañarlas, en caso de vertido accidental, enjuague en seguida con agua. La garantía no cubre los daños en las partes de plástico de la carrocería o del motor causados por la gasolina.*

7.2.2 Vaciado del depósito

NOTA *El carburante es deteriorable y no puede permanecer en el depósito durante un periodo superior a 30 días. Antes del almacenamiento durante un largo periodo (cap. 9), vaciar el depósito del carburante.*

⚠ *Dejar enfriar el motor antes de vaciar el depósito del carburante.*

1. Colocar la máquina en una superficie plana, al aire libre.
2. Posicionar un recipiente de recogida a nivel del tubo (fig. 31.A).
3. Desconectar el tubo (fig. 31.A) situado en la entrada del filtro de la gasolina (fig. 31.B).
4. Abrir la válvula del carburante (si estuviera previsto)
5. Recoger el carburante en un contenedor adecuado.
6. Volver a conectar el tubo (fig. 31.A) prestando atención para colocar correctamente la abrazadera (fig. 31.C).

7. Cerrar la válvula del carburante (si estuviera previsto).

⚠ *Al reanudar el trabajo, asegurarse que no existan pérdidas de gasolina en los tubos, grifo y el carburador.*

7.3 CONTROL, LLENADO, DESCARGA ACEITE DEL MOTOR

IMPORTANTE *Seguir todas las prescripciones contenidas en el manual de instrucciones del motor. El tipo de aceite que se debe utilizar se indica en el manual de instrucciones del motor.*

7.3.1 Control / llenado

⚠ *Controlar el nivel del aceite antes de cada uso.*

Procedimiento:

- Poner la máquina sobre un plano horizontal para el control.
- Controlar el nivel de aceite del motor: según los modos indicados en el manual del motor, debe estar comprendido entre las muescas MIN y MAX de la varilla (Fig. 32).

⚠ *No exceder en el llenado, esto podría causar el sobrecalentamiento del motor. Si el nivel supera el nivel "MÁX", restablecer hasta alcanzar el nivel correcto.*

7.3.2 Descarga

Para asegurar la duración de la máquina y su correcto funcionamiento es conveniente sustituir periódicamente el aceite del motor según los intervalos indicados en el Manual de instrucciones del motor.

⚠ *El aceite motor podría estar muy caliente si se quita inmediatamente después de haber apagado el motor. Por lo tanto, dejar enfriar el motor durante algunos minutos antes de quitar el aceite.*

Sustituir el aceite motor con las frecuencias indicadas en el manual de instrucciones del motor.

Proceder como se describe a continuación:

• Tipo “I”

1. Colocar la máquina sobre una superficie horizontal.
2. Posicionar un recipiente de recogida a nivel del tubo de extensión (fig.33.A).
3. Mantener fijo el tubo de extensión (fig. 33.A) y desenroscar el tapón de descarga (fig. 33.B).
4. Recoger el aceite en el recipiente.
5. Volver a montar el tapón de descarga (fig. 33.B) prestando atención al posicionamiento de la junta interna (fig. 33.C).
6. Apretar a fondo manteniendo firme el tubo de extensión (fig. 33.A).
7. Eventualmente, limpiar las fugas de aceite.

• Tipo “II”

1. Colocar la máquina sobre una superficie horizontal.
2. Colocar un recipiente para la recogida debajo del tubo de extensión (fig. 33.A).
3. Desenganchar el tubo de extensión (fig. 33.D) del soporte (fig. 33.E) y luego, con la ayuda de una pinza, aflojar la abrazadera (fig. 33.F) lo suficiente como para extraer el tapón de descarga (fig. 33.G).
4. Doblar el tubo de extensión y descargar el aceite en un contenedor adecuado
5. Volver a montar el tapón (fig. 33.G) y enganchar el tubo de extensión (fig. 33.D) en el soporte (fig. 33.E) antes de efectuar el llenado con aceite.
6. Eventualmente, limpiar las fugas de aceite.

• Tipo “III”

1. Colocar la máquina sobre una superficie horizontal.
2. Posicionar un recipiente de recogida a nivel del tubo de extensión (fig. 33.A);
3. Presionar el pasador (fig. 33.B);
4. Desenganchar el tubo de extensión del soporte, colocándolo hacia abajo;
5. Doblar el tubo de extensión y descargar el aceite en un contenedor adecuado;
6. Volver a enganchar el tubo de extensión (fig. 33.A) al soporte (fig. 33.C), antes de rellenar con el aceite.
7. Eventualmente, limpiar las fugas de aceite.

IMPORTANTE *Entregar el aceite para la eliminación conforme con las normativas locales.*

7.4 RUEDECILLAS LIMITADORAS

Las diferentes posiciones de montaje de las ruedecillas permiten conservar un espacio

de seguridad “H” entre el borde del grupo de dispositivos de corte y el terreno (fig. 23.A). Regular la posición de las ruedecillas limitadoras según las irregularidades del terreno.

 Esta operación se efectúa siempre en ambas ruedecillas, posicionándolas a la misma altura, **CON EL MOTOR PARADO Y LAS CUCHILLAS DESACOPLADAS.**

Para cambiar la posición:

1. Desenganchar la placa de soporte (fig. 23.B) con la ayuda de un destornillador y extraer el perno (fig. 23.C) con el resorte (fig. 23.D).
2. Colocar la ruedecilla (fig. 23.A) en la posición deseada
3. Montar el perno (fig. 23.C), el resorte (fig. 23.D) y la placa de soporte (fig. 23.B) según la secuencia indicada, cuidando que la cabeza del perno (fig. 23.C) quede dirigida hacia el interior de la máquina

7.5 BATERÍA

Es fundamental efectuar un cuidadoso mantenimiento de la batería para garantizar una larga duración de la misma.

La batería de su máquina deberá estar taxativamente cargada:

- antes de utilizar la máquina por primera vez después de haberla adquirido;
- antes de cada periodo de inactividad prolongado (superior a 30 días) (pár. 9);
- antes de la puesta en servicio después de un prolongado periodo de inactividad.

Leer y respetar atentamente el procedimiento de recarga descrito en el manual que se adjunta a la batería. Si no se respeta el procedimiento o no se carga la batería, se podrían producir daños irreparables a los elementos de la batería. Una batería agotada **debe** ser recargada lo más pronto posible.

IMPORTANTE *La carga de la batería se debe efectuar con un equipo de tensión constante. Otros sistemas de recarga pueden dañar irreparablemente la batería.*

- La máquina está equipada con un conector (fig. 34.A) para la recarga, que se debe conectar al correspondiente conector del cargador de la batería de mantenimiento, suministrado (si está previsto) o disponible previa solicitud (pár. 15.2).

IMPORTANTE *Este conector se debe utilizar exclusivamente para la conexión del cargador de batería de mantenimiento previsto por el Fabricante. Para utilizarlo:*

- seguir las indicaciones descritas en las relativas instrucciones de uso;
- seguir las indicaciones descritas en el manual de la batería;

7.6 LIMPIEZA

Después de cada uso, efectuar la limpieza ateniéndose a las siguientes instrucciones.

7.6.1 Limpieza de la máquina

- Volver a limpiar el exterior de la máquina repasando partes de plástico de la carrocería con una esponja embebida con agua y detergente, procurando no mojar el motor, los componentes del sistema eléctrico y la tarjeta electrónica colocada debajo del tablero de instrumentos.
- Para reducir el riesgo de incendio, mantener el motor, el silenciador de escape, el alojamiento de la batería libres de residuos de hierba, hojas o grasa excesiva.

IMPORTANTE ¡No utilizar nunca mangueras a presión o líquidos agresivos para el lavado de la carrocería o del motor!

7.6.2 Limpieza del canal de expulsión (solo para modelos con recogida trasera)

En caso de obstrucción del canal de expulsión es necesario:

1. quitar la bolsa de recogida o la protección de descarga trasera;
2. sacar la hierba acumulada por la boca de salida del canal.

7.6.3 Limpieza de la bolsa (solo para modelos con recogida trasera)

1. Vaciar la bolsa de recogida
2. Vaciarlo para volver a limpiarlo de los residuos de hierba y humus
3. Volver a montar la bolsa y proceder con el lavado del interior del grupo de dispositivo de corte (pár. 7.6.4-a) al final del cual la bolsa deberá ser extraída, vaciada, enjuagada y guardada para favorecer un rápido secado.

7.6.4 Limpieza del grupo dispositivos de corte

! Durante la limpieza del grupo dispositivos de corte alejar personas o animales de la zona circundante.

a. Limpieza de la parte interna

Eliminar los depósitos de hierba y de fango que se acumularon en el interior del grupo de dispositivos de corte para evitar que, cuando estén secos, dificulten el arranque.

El lavado del interior del grupo dispositivos de corte y del canal de expulsión se debe efectuar sobre un piso firme, con:

- la bolsa de recogida o la protección de descarga trasera montadas (solo para modelos con recogida trasera);
 - el deflector de descarga lateral montado (solo para modelos con descarga lateral);
 - el operador sentado;
 - llevar el grupo dispositivos de corte a la posición "1";
 - el motor en marcha
 - la transmisión en punto muerto
 - los dispositivos de corte activados
- Conectar alternadamente un tubo para agua en los específicos racores (fig. 35.A), haciendo que fluya agua por algunos minutos por cada uno y con los dispositivos de corte en movimiento.

IMPORTANTE Para no perjudicar el buen funcionamiento del embrague electromagnético:

- evitar que el embrague entre en contacto con aceite;
- no dirigir chorros de agua a alta presión directamente sobre el grupo de embrague;
- no limpiar el embrague con gasolina.

b. Limpieza de la parte externa

! Es necesario que en la parte superior del grupo dispositivos de corte no se acumulen desechos y residuos de hierba seca, para mantener el nivel óptimo de eficiencia y de seguridad de la máquina.

Para la limpieza de la parte superior del grupo de dispositivos de corte es necesario:

- bajar completamente el grupo dispositivos de corte (posición "1");
- soplar con un chorro de aire comprimido a través de las aberturas de las protecciones derecha e izquierda (fig. 36).

7.7 TUERCAS Y TORNILLOS DE FIJACIÓN

- Mantener apretados tuercas y tornillos para asegurarse que la máquina esté siempre en condiciones seguras de funcionamiento.

8. MANTENIMIENTO EXTRAORDINARIO

8.1 MEDIDAS DE SEGURIDAD

⚠ *Es necesario contactar inmediatamente con vuestro Revendedor o con un Centro especializado en caso de observar irregularidades en el funcionamiento:*

- del freno
- de la activación y parada de los dispositivos de corte
- de la activación de la tracción en marcha adelante o marcha atrás.

8.2 GRUPO DE DISPOSITIVOS DE CORTE

8.2.1 Alineamiento de grupo dispositivos de corte

Una buena regulación del grupo dispositivos de corte es esencial para obtener un prado cortado uniformemente (fig. 37). En el caso de corte irregular, controlar la presión de los neumáticos (pár. 6.1.3). Si esto no fuera suficiente para obtener un cortado uniforme, es necesario contactar con vuestro Revendedor para la regulación del alineamiento del grupo dispositivos de corte.

8.2.2 Dispositivo de corte

Un dispositivo de corte mal afilado arranca el césped y causa el amarilleo del prado.

⚠ *Todas las operaciones relacionadas con los dispositivos de corte (desmontaje, afilado, equilibrado, reparación, montaje y/o sustitución) son tareas que requieren una competencia específica y el empleo de equipos especiales; por razones de seguridad, es necesario efectuarlas en un Centro Especializado.*

⚠ *Sustituir siempre el dispositivo de corte que se encuentre dañado, torcido o desgastado, junto con sus tornillos para mantener el equilibrado.*

IMPORTANTE *Es conveniente que todos los dispositivos de corte se sustituyan simultáneamente, especialmente en caso de diferencias de desgaste notables.*

IMPORTANTE *Utilizar siempre los dispositivos de corte originales, indicando el código en la tabla "Datos Técnicos".*

Dada la evolución del producto, los dispositivos de corte indicados en la tabla "Datos Técnicos" podrán ser sustituidos por otros, con características análogas de intercambiabilidad y seguridad de funcionamiento.

8.3 SUSTITUCIÓN DE LAS RUEDAS ANTERIORES / POSTERIORES

8.3.1 Operaciones preliminares

IMPORTANTE *Utilizar un dispositivo de elevación adecuado, por ejemplo, un gato con pantógrafo.*

Antes de efectuar las intervenciones de sustitución de las ruedas, realizar estas operaciones:

- Quitar todos los accesorios.
- Colocar la máquina sobre una superficie sólida y plana que garantice la estabilidad de la máquina.
- Engranar el freno de estacionamiento;
- Parar el motor;
- Quitar la llave;
- Colocar el gato en el punto de elevación cerca de la rueda a sustituir (pár. 8.3.2; pár. 8.3.3).
- Controlar que el gato esté perfectamente perpendicular al terreno.

8.3.2 Selección y posicionamiento del gato en las ruedas posteriores

Colocar cuñas de madera (fig. 38.A) en la base de la rueda (fig. 38.B) que se encuentra al lado de la rueda para sustituir (fig. 38.C).

Para los modelos con recogida trasera:

- La altura máxima posible del gato cerrado es de 110 mm. (fig. 39).
- Colocar el gato debajo de la placa trasera (fig. 40.A), a 180 mm del borde lateral.

Para modelos con descarga lateral:

- La altura máxima posible del gato cerrado es de 110 mm. (fig. 41).
- Colocar el gato debajo del eje trasero, en el punto indicado en la figura (fig. 42.A).

NOTA *El gato posicionado como se describe en este párrafo permite levantar la rueda que se debe sustituir.*

8.3.3 Selección y posicionamiento del gato en las ruedas anteriores

1. Colocar cuñas de madera (fig. 43.A) en la base de la rueda (fig. 43.B)

que se encuentra detrás de la rueda que se debe sustituir (fig. 43.C).

2. La altura máxima posible del gato cerrado es de 110 mm.

NOTA *La posición destinada al gato depende del tipo de máquina.*

3. Colocar el gato debajo de la parte anterior de la máquina en el punto (fig. 44.A, 45.A, 46.A) como se muestra en la figura.

NOTA *El gato se debe colocar en la parte plana del soporte (fig. 44.B, 45.B).*

NOTA *El gato se debe colocar en la costilla central del soporte (fig. 46.B).*

8.3.4 Sustitución de la rueda

IMPORTANTE *Asegurarse de que, durante el levantamiento, la máquina se mantenga estable y parada. Si se notara alguna anomalía, bajar inmediatamente el gato, verificar y resolver eventuales problemas y volver a levantar.*

1. Extraer la tapa (fig. 47.A) antes de levantar la máquina.
2. Levantar todo lo necesario para poder sacar cómodamente la rueda.
3. Con la ayuda de un destornillador sacar el anillo elástico (fig. 47.B) y la arandela de apoyo (fig. 47.C).
4. Extraer la rueda que se debe sustituir.
5. Aplicar en el eje (fig. 47.D) grasa lubricante.
6. Montar la rueda de recambio.
7. Volver a colocar adecuadamente la arandela de apoyo y el anillo elástico.
8. Apoyar la rueda en el piso y volver a montar la tapa (fig. 47.A).

IMPORTANTE *Comprobar que las ruedas posteriores sean de la misma altura (fig. 48.A) y que la diferencia de diámetro externo entre las dos ruedas (fig. 48.B) no sea superior a 8-10 mm. Si sucede esto, para evitar cortes irregulares, hay que efectuar la alineación del conjunto de dispositivos de corte en un centro autorizado.*

8.3.5 Reparación o sustitución de los neumáticos

Cualquier sustitución o reparación de un neumático debido a un pinchazo debe realizarse en un taller profesional de neumáticos especializado, según los modos previstos para el tipo de cubierta empleado.

8.4 TARJETA ELECTRÓNICA

La tarjeta electrónica es un componente situado debajo del tablero de instrumentos que controla todas las protecciones de la máquina.

La tarjeta electrónica cuenta con una protección autorregenerable que interrumpe el circuito en caso de anomalías en el sistema eléctrico; la intervención provoca la parada del motor y se indica mediante una señal acústica que se desactiva solamente al retirar la llave. El circuito se restablece automáticamente después de unos segundos; buscar y eliminar las causas de la avería para evitar que se repitan las interrupciones.

IMPORTANTE *Para evitar la intervención de la protección:*

- no invertir la polaridad de la batería;
- no permitir que la máquina funcione sin la batería, para evitar anomalías del funcionamiento del regulador de carga;
- asegurarse de no causar cortocircuitos.

8.5 SUSTITUCIÓN DE UN FUSIBLE

En la máquina están previstos algunos fusibles (fig. 49.A) de diferente capacidad, cuyas funciones y características son las siguientes:

- Fusible de 10 A = para proteger circuitos generales y de potencia de la tarjeta electrónica. Su intervención provocará la parada de la máquina y el apagado total del testigo en el tablero de instrumentos (pár. 5.16)
- Fusible de 25 A = de protección del circuito de carga, cuya intervención se manifiesta con una progresiva pérdida de la carga de la batería y consiguientes dificultades en el arranque.

– Fusible de 5 A = para proteger la toma auxiliar de 12 Volt para accesorios.

– Fusible de 15 A = para proteger el circuito del motor de accionamiento. Su intervención no permite el accionamiento eléctrico del sistema de vuelco de la bolsa; el vaciado será posible con la palanca manual (si está montada).

La capacidad del fusible está indicada en el mismo fusible.

IMPORTANTE *Un fusible quemado debe ser siempre sustituido con uno de igual tipo y carga y nunca con uno de carga diferente.*

Si no se logra eliminar las causas de la intervención, consultar con vuestro Revendedor.

8.6 SUSTITUCIÓN DE LÁMPARAS

8.6.1 Tipo "I" - Lámparas incandescentes

- Las lámparas (18 W) tienen enchufe a bayoneta en el portalámparas y se extrae girando hacia la izquierda con la ayuda de una pinza (fig. 50)

8.6.2 Tipo "II" - Lámparas de LED

- Aflojar abrazadera (fig. 51.A) y extraer el conector (fig. 51.B). Desmontar la iluminación de LED (fig. 51.C), fijada con los tornillos (fig. 51.D).

8.6.3 Tipo "III" - Lámparas de LED (para los modelos TNS, THNS)

1. Abrir el capó y extraer el conector (fig. 52.A).
2. Desmontar el pasador (fig. 52.B) y extraer el capó por el lateral.
3. Desmontar los cables de las lámparas de LED (fig. 53.A), desenroscar los tornillos (fig. 53.B) y desenganchar las lengüetas (fig. 53.C).
4. Levantar y desenganchar la parte superior del capó (fig. 54.A).
5. Desenroscar los tornillos (fig. 55.A) y sustituir los faros de LED (fig. 55.B).
6. Para volver a montar el capó se deben realizar los mismos pasos pero en orden inverso al del desmontaje.

8.7 GRUPO DE TRANSMISIÓN TRASERA

Está formado por un grupo monobloque sellado que no precisa mantenimiento; está provisto de una carga de lubricante permanente que no necesita sustitución o llenado.

8.8 GRUPO DE TRANSMISIÓN ANTERIOR (MODELO 4WD)

Está formado por un grupo monobloque sellado que no precisa mantenimiento. Se debe realizar el control, llenado y sustitución periódica del aceite del circuito hidráulico de conexión.

- Controlar el nivel del aceite del sistema hidráulico, que deberá estar comprendido entre las marcas de referencia "MIN" y "MAX" realizadas en el depósito.
- En caso de que el nivel se encuentre debajo de la marca de referencia "MIN" (Fig. 56):

- desmontar la protección (fig. 56.A) fijada con la tuerca (fig. 56.B);
- desenroscar el tapón (fig. 56.C) y llenar con aceite 10W30 hasta alcanzar el nivel "MAX";
- volver a montar el tapón (fig. 56.C) y la protección (fig. 56.A).

IMPORTANTE *En caso de que sea necesario llenar el depósito frecuentemente, será preciso controlar que no existan pérdidas de los tubos o del depósito y contactar con vuestro Revendedor para realizar las intervenciones necesarias.*

8.9 REGULACIÓN DEL RESORTE DEL DISPOSITIVO DE ENGANCHE DE LA BOLSA DE RECOGIDA

Si la bolsa de recogida tiende a saltar y a abrirse al transitar terrenos poco firmes o bien si resultase difícil volver a engancharla después de vaciarla, se deberá regular la tensión del resorte (fig. 57.A). Modificar el punto de retención utilizando uno de los orificios (fig. 57.B) hasta obtener el resultado deseado.

9. ALMACENAMIENTO

Cuando la máquina debe almacenarse durante un periodo superior a 30 días:

1. Dejar enfriar el motor
2. Desconectar los cables de la batería y conservarla en un lugar fresco y sin humedad.
3. Vacíe el depósito del carburante (pár. 7.2.2) y siga las instrucciones contenidas en el manual de instrucciones del motor.
4. Limpiar cuidadosamente la máquina.
5. Comprobar que el quitanieves no presente daños. Contactar el centro de asistencia autorizado.
6. Almacenamiento de la máquina:
 - con el grupo dispositivo de corte bajado
 - en un ambiente sin humedad
 - protegido de la intemperie
 - posiblemente recubierta con una lona (pár. 15.4)
 - en un lugar inaccesible a los niños

- asegurándose de haber quitado las llaves o herramientas usadas para el mantenimiento.

En el momento de volver a poner en funcionamiento la máquina:

- asegurarse de que no existan pérdidas de gasolina de los tubos, del grifo carburante y del carburador.
- preparar la máquina como se indica en el capítulo "6. Uso de la máquina".

10. DESPLAZAMIENTO Y TRANSPORTE

- Cuando se desplaza la máquina es necesario:
 - desactivar el dispositivo de corte;
 - llevar el grupo dispositivos de corte a la posición de altura máxima;
 - apagar el motor;
- Cuando se transporta la máquina con un medio de transporte o remolque, es necesario:
 - utilizar rampas de acceso de resistencia, ancho y longitud adecuadas;
 - cargar la máquina con el motor apagado, sin la llave de encendido, sin conductor, empujando, con un número adecuado de personas;
 - cerrar la válvula del carburante (si estuviera previsto);
 - bajar el grupo dispositivo de corte;
 - engranar el freno de estacionamiento;
 - colocarla de manera que no sea un peligro para nadie;
 - bloquearla firmemente al medio de transporte mediante cables o cadenas para evitar el vuelco con posible daño o pérdida de carburante.

11. ASISTENCIA Y REPARACIONES

Este manual suministra todas las indicaciones necesarias para la conducción de la máquina y para un correcto mantenimiento de base que se efectúa por el usuario. Todas las intervenciones de regulación y mantenimiento no descritas en este manual deben efectuarse donde vuestro Revendedor o en un Centro especializado, que dispone de conocimientos y herramientas necesarias para que el trabajo

se efectúe correctamente, manteniendo el grado de seguridad original de la máquina. Operaciones efectuadas en estructuras inadecuadas o por personas no cualificadas conllevan a la caducidad de toda forma de Garantía y de toda obligación o responsabilidad del Fabricante.

- Solo los centros de asistencia autorizados efectúan las reparaciones y el mantenimiento en garantía.
- Los recambios y los accesorios no originales no están aprobados; el uso de recambios y accesorios no originales pone en peligro la seguridad de la máquina y declina al Fabricante de toda obligación o responsabilidad.
- Los recambios originales son suministrados por los talleres de asistencia y por los vendedores autorizados.
- Se recomienda confiar la máquina una vez al año a un taller de asistencia autorizada para el mantenimiento, la asistencia y el control de los dispositivos de seguridad.

12. COBERTURA DE LA GARANTÍA

La garantía cubre todos los defectos de los materiales y de fabricación. El usuario deberá seguir atentamente todas las instrucciones indicadas en la documentación adjunta.

La garantía no cubre los daños debidos a:

- Falta de familiaridad con la documentación adjuntada.
 - Descuidos.
 - Uso y montaje incorrectos o no permitidos.
 - Empleo de piezas de recambio no originales.
 - Empleo de accesorios no distribuidos o no aprobados por el fabricante.
- Además, la garantía no cubre:
- El desgaste normal de los materiales de consumo como correas de transmisión, faros, ruedas, cuchillas, pernos de seguridad y cables.
 - Desgaste normal.
 - Motores. Son cubiertos por las garantías del fabricante del motor en los términos y en las condiciones especificadas.

El comprador está protegido por las propias leyes nacionales. Los derechos del comprador previstos por las propias leyes nacionales no se limitan, de ninguna manera, a esta garantía.

13. TABLA DE MANTENIMIENTOS

Intervención	Periodicidad (horas)		Párrafo / Notas
	Primera vez	Posteriormente cada	
MÁQUINA			
Controles de seguridad / Control de los mandos		Antes de cada uso	pár. 6.2
Control presión neumáticos		Antes de cada uso	pár. 6.1.3
Control de las protecciones de descarga trasera / descarga lateral. Control de la bolsa de recogida, deflector de descarga lateral.		Antes de cada uso	pár. 6.1.4
Limpieza general y control		Al final de cada uso	pár. 7.6
Control de posibles daños presentes en la máquina. Contactar el centro de asistencia autorizado.		Al final de cada uso	-
Carga de la batería		Antes del almacenamiento	pár. 7.5
Control de todas las fijaciones		25	
Control fijación y afilado de los dispositivos de corte		25	***
Control correa de transmisión		25	***
Control correa mando dispositivos de corte		25	***
Control y regulación del freno		25	***
Control y regulación tracción		25	***
Control de engranaje y freno del dispositivo de corte		25	***
Lubricación general		25	****
Sustitución dispositivos de corte		100	***
Sustitución correa de transmisión		-	** / ***
Sustitución correa mando dispositivos de corte		-	** / ***
MOTOR *			
Control/llenado nivel carburante		Antes de cada uso	par 7.2
Control / llenado aceite motor		Antes de cada uso	par 7.3
Sustitución aceite motor		*	*
Control y limpieza del filtro del aire		*	*
Sustitución del filtro del aire		*	*
Control filtro gasolina		*	*
Sustitución del filtro gasolina		*	*
Control y limpieza contactos bujía		*	*
Sustitución bujía		*	*

- * Consultar el manual del motor para conocer el listado completo de intervenciones y su periodicidad
- ** Contactar con vuestro Revendedor ante las primeras señales de mal funcionamiento
- *** Operación que debe ser efectuada por vuestro Revendedor o por un Centro especializado
- **** La lubricación general de todas las articulaciones debería ser ejecutada cada vez que se prevé un largo periodo de inactividad de la máquina

14. IDENTIFICACIÓN DE PROBLEMAS

PROBLEMA	POSIBLE CAUSA	SOLUCIÓN
1. Con la llave en "MARCHA", el tablero de instrumentos permanece apagado sin señal acústica	Intervención de la protección de la tarjeta electrónica a causa de:	Poner la llave en la pos. "PARADA" y buscar las causas de la avería:
	batería mal conectada	comprobar las conexiones (pár. 4.4)
	inversión de la polaridad de la batería	comprobar las conexiones (pár. 4.4).
	batería completamente agotada	recargar la batería (pár. 7.5)
	fusible quemado	sustituir el fusible (10 A) (pár. 8.5).
	tarjeta mojada	secar con aire tibio
2. Con la llave en "MARCHA", el tablero de instrumentos permanece apagado, pero se activa una señal acústica	Intervención de la protección de la tarjeta electrónica a causa de:	Poner la llave en la pos. "PARADA" y buscar las causas de la avería:
	tarjeta mojada	secar con aire tibio
3. Con la llave en "ARRANQUE", el tablero de instrumentos se enciende, pero el motor de arranque no funciona	batería no suficientemente cargada	recargar la batería (pár. 7.5)
	fusible de recarga interrumpido	sustituir el fusible (25 A) (pár. 8.5)
4. Con la llave en "ARRANQUE", el motor de arranque gira, pero el motor no se pone en marcha	batería no suficientemente cargada	recargar la batería (pár. 7.5)
	falta flujo de gasolina	verificar el nivel en el depósito (pár. 7.2.1)
		abrir la válvula (si estuviera previsto) (pár. 6.4)
		comprobar el filtro de la gasolina
	encendido defectuoso	comprobar la fijación del capuchón de la bujía
comprobar la limpieza y la correcta distancia entre los electrodos		
5. Puesta en marcha dificultosa o funcionamiento irregular del motor	anomalías en el carburador	limpiar o sustituir el filtro del aire
		vaciar el tanque e introducir gasolina fresca
		controlar y eventualmente cambiar el filtro de la gasolina
6. Disminución del rendimiento del motor durante el corte	velocidad de avance elevada en relación a la altura del corte	disminuir la velocidad de avance y/o aumentar la altura del corte (pár. 6.5.4)
7. Activando los dispositivos de corte, el motor se apaga	falta la habilitación para la activación	controlar que se respeten las condiciones de habilitación (pár. 6.2.2)
8. El testigo de la batería no se apaga después de algunos minutos de trabajo	recarga insuficiente de la batería	contactar con vuestro Revendedor

Si los problemas perduran después de haber aplicado las soluciones descritas, contactar con vuestro Revendedor.

PROBLEMA	POSIBLE CAUSA	SOLUCIÓN
9. El testigo del aceite se enciende durante el trabajo (si está previsto)	problemas de lubricación del motor	Poner inmediatamente la llave en "PARADA":
		restablecer el nivel del aceite (véase 7.3.1)
		sustituir el filtro (si el inconveniente persiste, contactar con vuestro Revendedor)
10. El motor se para y se activa una señal acústica	Intervención de la protección de la tarjeta electrónica a causa de:	Poner la llave en la pos. "PARADA" y buscar las causas de la avería:
	tensión excesiva causada por el regulador de carga	contactar con vuestro Revendedor
	batería mal conectada (contactos inestables)	controlar las conexiones (véase 3.4)
11. El motor se para sin señal acústica	batería desconectada	controlar las conexiones (véase 3.4)
	problemas en el motor	contactar con vuestro Revendedor
12. Los dispositivos de corte no se acoplan o no se paran tempestivamente cuando se desacoplan	correa aflojada	contactar con vuestro Revendedor
	problemas con la activación electromagnética	contactar con vuestro Revendedor
13. Corte irregular y recogida insuficiente (solo para modelos con recogida trasera)	grupo dispositivos de corte no paralelo al terreno	controlar la presión de los neumáticos (pár. 6.1.3)
		restablecer la alineación del grupo dispositivos de corte con respecto al terreno (pár. 8.2.1)
	ineficiencia de los dispositivos de corte	contactar con vuestro Revendedor
	velocidad de avance elevada con relación a la altura de la hierba que cortar	disminuir la velocidad de avance y/o aumentar el grupo de dispositivos de corte (pár. 6.5.4)
		esperar que la hierba se seque
atascamiento del canal	retirar la bolsa de recogida y vaciar el canal (véase 7.6.2)	
14. Corte irregular (solo para modelos con descarga lateral)	grupo dispositivos de corte no paralelo al terreno	controlar la presión de los neumáticos (pár. 6.1.3)
		restablecer la alineación del grupo dispositivos de corte con respecto al terreno (pár. 8.2.1)
	ineficiencia de los dispositivos de corte	contactar con vuestro Revendedor
15. Vibración anómala durante el funcionamiento	el grupo dispositivos de corte está lleno de hierba	limpiar el grupo dispositivos de corte (pár. 7.6.4)
	los dispositivos de corte están desequilibrados o flojos	contactar con vuestro Revendedor
	fijaciones flojas	comprobar y apretar los tornillos de fijación del motor y del bastidor
16. Frenado incierto o ineficaz	freno no regulado correctamente	contactar con vuestro Revendedor

Si los problemas perduran después de haber aplicado las soluciones descritas, contactar con vuestro Revendedor.

PROBLEMA	POSIBLE CAUSA	SOLUCIÓN
17. Avance irregular, poca tracción en subida o tendencia de la máquina a empujarse	problemas en la correa o en el dispositivo de acoplamiento	contactar con vuestro Revendedor
18. Con el motor en movimiento, accionando el pedal de tracción la máquina no se desplaza	palanca de desbloqueo en posición de transmisión desbloqueada	llevarla a la posición de transmisión activada (pár. 5.4)
19. La máquina comienza a vibrar en forma anormal	dañada o partes aflojadas	parar la máquina y quitar la llave de encendido
		verificar eventuales daños
		controlar que no haya partes flojas y apretarlas si las hubiera
		proveer con los controles, sustituciones o reparaciones en un Centro Especializado

Si los problemas perduran después de haber aplicado las soluciones descritas, contactar con vuestro Revendedor.

15. ACCESORIOS

15.1 KIT PARA "MULCHING"

Desmenuza finamente el césped cortado y lo deja en el prado (fig.58.A1; fig. 58.A2).

15.2 CARGADOR DE BATERÍA DE MANTENIMIENTO

Permite mantener en perfecta eficacia la batería durante los periodos de inactividad de la máquina, garantizando un nivel de carga óptimo y una mayor duración de la batería (fig. 58.B).

15.3 KIT DE REMOLQUE

Para arrastrar un pequeño remolque (fig. 58.C).

15.4 LONA DE CUBIERTA

Para proteger la máquina contra el polvo cuando no se utiliza (fig. 58.D)

15.5 KIT DE PESOS POSTERIORES

Mejoran la estabilidad trasera de la máquina, sobre todo cuando se usa habitualmente en terrenos en pendiente (fig. 58.E).

15.6 KIT DE PROTECCIÓN DE

DESCARGA TRASERA

Debe usarse en lugar de la bolsa de recogida, cuando no se recoge la hierba (fig. 58.F). **(Solo para modelos con descarga trasera).**

15.7 CADENAS DE NIEVE DE 18", 20"

Mejoran la adherencia de las ruedas traseras en los tramos nevados y permiten el uso de equipos quitanieves (fig. 58.G).

15.8 RUEDAS DE BARRO / NIEVE 18", 20"

Mejoran las prestaciones de tracción sobre nieve y barro (fig. 58.H).

15.9 REMOLQUE

Para el transporte de herramientas u otros objetos, en los límites de carga permitidos (fig. 58.I).

15.10 ESPARCIDOR

Para esparcir sal o fertilizantes (fig. 58.J).

15.11 ESPARCIDOR

Para esparcir arena o grava (fig. 58.K).

15.12 RODILLO PARA HIERBA

Para compactar el terreno después de la siembra o aplanar la hierba (fig. 58.L).

15.13 QUITANIEVES DE CUCHILLA

Para la quitar la nieve y acumularla en los laterales (fig. 58.M).

15.14 BARREDORA FRONTAL

Para la limpieza de caminos y superficies sólidas de hojas y suciedad y para quitar capas finas de nieve reciente (fig. 58.N).

15.15 TRITURADORA

Para cortar y triturar hierba no cultivada (fig. 58.O).

15.16 RECOGEDOR DE HOJAS Y HIERBA

Para la recogida de hojas y hierba en superficies herbosas (fig. 58.P).

15.17 RASTRILLO FRONTAL

Para recoger hierba y ramas pequeñas (fig. 58.Q).

15.18 CONEXIÓN PARA ELEVACIÓN

Permite montar accesorios frontales suplementarios que no requieren la toma de fuerza (fig. 58.R1).

15.19 TOMA DE FUERZA (TDF)

Permite transferir la potencia del motor para accionar el accesorio. Necesidad de la interfaz de elevación (fig. 58.R2).

15.20 TOMA DE FUERZA (TDF)

Permite transferir la potencia del motor para accionar el accesorio. No necesita interfaz de elevación (fig. 58.R3).



SISUKORD

1. ÜLDANDMED.....	2	7. KORRALINE HOOLDUS	19
2. OHUTUSNÕUDED.....	2	7.1 Üldandmed	19
3. MASINAGA TUTVUMINE	4	7.2 Kütuse tankimine/kütusepaagi tühjendamine	20
3.1 Masina kirjeldus ja ettenähtud kasutusotstarve.....	4	7.3 Mootoriõli kontroll/lisamine/tühjendamine	20
3.2 Ohutusmargistus.....	5	7.4 Pinnasesse löikamist takistavad rattad	21
3.3 Andmesilt.....	6	7.5 Aku.....	21
3.4 Põhikomponendid	6	7.6 Puhastamine	21
4. KOKKUMONTEERIMINE	6	7.7 Lukustusmutrid- ja kruvid	22
4.1 Monteeritavad komponendid.....	6	8. ERAKORRALINE HOOLDUS	22
4.2 Rooli monteerimine	7	8.1 Ohutusnõuanded	22
4.3 Juhiistme paigaldamine	7	8.2 Lõikeseadme koost.....	22
4.4 Aku paigaldamine ja ühendamine	7	8.3 Esi- ja tagarataste vahetamine	23
4.5 Kogumiskorvi tugede paigaldamine	7	8.4 Elektrooniline kaart.....	23
4.6 Kogumiskorvi kinnitusnuki eemaldamine	8	8.5 Kaitsme asendamise	24
4.7 Tagumiste kaitseraudade paigaldamine	8	8.6 Lampide väljavahetamine	24
4.8 Kogumiskorvi paigaldamine	8	8.7 Tagumine ajam.....	24
4.9 Kogumiskorvi laadestushoobade paigaldamine	8	8.8 Eesmine ajam (4WD mudel)	24
4.10 Lõikeseadme koostu küljekaitsete paigaldamine (olemasolu korral)	8	8.9 Kogumiskorvi kinnitusnuki vedru reguleerimine	25
4.11 Külgmise väljaviskekanali koost (ainult külgmise väljalaskega mudelid)	8	9. LADUSTAMINE	25
5. JUHTSEADMED.....	9	10. TEISALDAMINE JA TRANSPORT	25
5.1 Piduripedaal.....	9	11. TEENINDUS JA REMONT	25
5.2 Edasikäigu pedaal.....	9	12. GARANTII KATE	25
5.3 Tagasikäigu pedaal.....	9	13. HOOLDUSTABEL.....	26
5.4 Hüdrostaatiline ajami vabastamise käsk	9	14. RIKETE TUVASTAMINE	27
5.5 Võtmega käivitamine.....	10	15. LISASEADMED	29
5.6 Pöörete kontrollimine	10		
5.7 Seisupidur.....	10		
5.8 Esitulelaternate lüliti	10		
5.9 Lõikeseadme aktiveerimine ja inaktiveerimine	10		
5.10 Käivita tagurpidi käigu löikamisnupp ...	11		
5.11 Juhtseadmed lõikeseadme koostu kõrguse reguleerimiseks	11		
5.12 Kiirushoidik.....	11		
5.13 Loendur (kui see on paigaldatud).....	12		
5.14 Lisapistikupesa tarvikutele	12		
5.15 Kogumiskorvi laadestamiskäsk.....	12		
5.16 I tüüpi kuva ja sumistid	12		
5.17 II tüüpi kuva ja sumistid	12		
5.18 III tüüpi kuva ja sumistid	14		
6. MASINA KASUTAMINE.....	15		
6.1 Eeltööd.....	15		
6.2 Ohutuskontrollid	16		
6.3 Kasutamine kallakutel	17		
6.4 Käivitamine	17		
6.5 Töötamine	17		
6.6 Seiskamine	19		
6.7 Pärast kasutamist.....	19		

1. ÜLDANDMED

1.1 KUIDAS KASUTUSJUHENDIT LUGEDA

Kasutusjuhendi tekstis on mõned ohutuse või töötamise seisukohalt eriti tähtsat infot sisaldavad peatükid erinevalt esile toodud, järgmise kriteeriumi alusel:

MÄRKUS või **TÄHTIS** sisaldab täpsustusi või uusi elemente eespool märgitu juurde, et masinat mitte kahjustada ega kahju tekitada.

Sümbol  tähistab ohtu. Hoiatuste eiramisega võib kaasneda vigastuste oht iseendale või teistele isikutele ja/või kahju.

Punktid, mis on tähistatud hallide täppidega kontuuriga ruuduga, näitavad võimalikke omadusi, mida kõikidel käesolevas juhendis kirjeldatud mudelitel ei pruugi olla. Kontrollige, kas teie mudelil on nimetatud omadused.

Kõik tähistused "eesmine", "tagumine", "parem" ja "vasak" on määratletud juhi asukohast näoga söidusuunas.

1.2 VIITED

1.2.1 Joonised

Käesoleva kasutusjuhendi joonised on nummerdatud 1,2,3 ja nii edasi. Joonistel kujutatud komponendid on tähistatud tähtedega A,B,C, ja nii edasi. Viide komponendile C joonisel 2 märgitakse tekstiga: "Vaadata jn 2.C" või lihtsalt "(jn 2.C)". Joonised on näitlikud. Tegelikud osad võivad joonistel kujutatutest erineda.

1.2.2 Pealkirjad

Kasutusjuhend on jagatud peatükkideks ja punktideks. Punkti "2.1. Väljaõpe" pealkiri on punkti 2 alapealkiri. "2. Ohutusnõuded". Viited pealkirjadele või punktidele on tähistatud lühendiga ptk või p ja vastava numbriga. Näiteks: "ptk 2. või „p 2.1"

2. OHUTUSNÕUDED

2.1 VÄLJAÕPE

 **Õppige tundma juhtseadmeid ja masina õigesti kasutamist. Õppige mootorit kiiresti seiskama. Hoiatuste ja kasutusjuhendite mittejärgimine võib põhjustada tuleohtu ja/või tõsiseid vigastusi.**

- Ärge kunagi lubage masinat kasutada lastel või inimestel, kes ei ole juhistega vajalikul määral tutvunud. Kohalikud seadused võivad sätestada kasutaja miinimumea.
- Ärge kasutage kunagi masinat, kui kasutaja on väsinud või haige või on tarvitanud ravimeid, uimasteid, alkoholi või aineid, mis mõjuvad kahjulikult tema reageerimisvõimele ja tähelepanule.
- Keelatud on vedada lapsi või teisi reisijaid
- Pidage meeles, et seadmega töötaja või selle kasutaja vastutab õnnetuste ja kahjustuste eest, mis võivad tekkida teistele inimestele või nende omandile. Kasutaja vastutusallas on hinnata töökohta võimalikke ohtusid ja võtta kõik vajalikud ettevaatusabinõud enda ja teiste ohutuse tagamiseks, eriti nõlvadel, konarlikul, libedal või ebastabiilsel pinnal.
- Kui soovite masinat anda või laenata teistele, veenduge, et kasutaja tutvuks käesolevas kasutusjuhendis olevate instruksioonidega.

2.2 EELTÖÖD

Isikukaitsevahendid

- Kandke sobivaid riideid, vastupidavaid tööjalatseid, millel on libisemisvastane tald, ja pikki pükse. Masinat ei tohi käivitada paljajalu või lahtiste sandaalidega. Kandke kuulmise kaitseks kõrvaklappe
- Kuulmiskaitsevahendite kasutamine võib vähendada kasutaja võimet kuulda hoiatusi (hüüdeid või alarme). Jälgige alati tööpiirkonda ja selle ümbrust.
- Ärge kunagi kandke sülle, särke, kaelakeesid, käevõrusid, lahtist riietust, paelu, lipse ega muid rippuvaid või lehvivaid aksessuaare, mis võiksid masinasse või mõnda tööalas olevasse objekti või materjali kinni jääda.
- Pikad juuksed tuleb kokku siduda.

Tööala / Masin

- Kontrollige põhjalikult kogu tööala ja eemaldage sealt kõik objektid, mida masin võib visata või mis võivad löikeseadet / pöörlevaid osi kahjustada (kivid, oksad, raudtraat, kondid jne).

Sisepõlemismootorid: kütus

⚠ OHT! Hoiatus: kütus on väga tuleohtlik

- Säilitada kütust selleks ettenähtud kütuseanumates kindlas kohas, eemal kuumaalikatest ja lahtisest tulest.
- Hoidke bensiniikanistrid ja nende hoiustamise koht puhtana rohuääkidest, lehtedest ja liigest määrdeainetest.
- Anumaid ei tohi jätta laste käeulatusse.
- Kütuse tankimise ja käsitsemise ajal ei tohi suitsetada.
- Kütuse valamiseks kasutage lehtrit, valage lageda taeva alla.
- Ärge hingake kütuseaure sisse.
- Ärge valage kütust ega võtke ära mahuti korki, kui mootor käib või on soe;
- Avada aeglaselt mahuti kork lastes aeglaselt välja sisemine rõhk.
- Ärge valgustage sisu kontrollimiseks mahuti ava tulega.
- Kui te kütust maha ajate, ärge püüdke samas kohas mootorit käivitada, viige masin sellest piirkonnast eemale ja hoiduge tekitamast süüteallikaid, kuni kütus on aurustunud ja kütuseaurud on laiali läinud.
- Puhastada kohe kõik kütusejäljed masinalt või maapinnalt.
- Panna alati tagasi ja sulgeda kindlalt mahuti ja kütuseanuma korgid.
- Ärge käivitage masinat kohas, kus seda tangiti; mootor tuleb käivitada vähemalt 3 meetri kaugusel kohast, kus tangiti kütust.
- Vältige kütuse kokkupuutumist riietega, kui see peaks nii minema, siis vahetage riided enne mootori käivitamist.

2.3 KASUTAMISE AJAL

Tööala

- Masinat ei tohi käivitada siseruumides, kus ohtlik vingugaas võiks koguneda. Kõik käivitusega seotud toimingud tuleb teha vabas õhus või hea ventilatsiooniga alal. Pidage meeles, et heitgaasid on mürgised!
- Masina käivitamise ajal ei tohi summuti ja heitgaasid olla suunatud tuleohtlike materjalide poole.
- Masinat ei tohi kasutada plahvatusohtlikus keskkonnas, tuleohtlike vedelike, gaaside või tolmu läheduses. Elektrikontaktid või mehaaniline hõõrdumine võivad tekitada sädemeid, mis võivad tolmu või auru süüdata.
- Töötage ainult päevavalguses või heas kunstvalguses ja hea nähtavuse juures.
- Hoidke inimesed, lapsed ja loomad tööalalt eemale. Lapsed peavad olema teise täiskasvanu järelevalve all.
- Ärge töötage märja rohu, vihma või tormiohuga, eriti äikese võimaluse korral.

- Pöörake tähelepanu ebatasasele pinnasele (künkad, lohud), nõlvadele, peidetud ohtudele ja takistustele, mis võivad nähtavust vähendada.
- Pöörata tähelepanu järsakute, kraavide või piirete ääres. Masin võib ümber minna, kui üks ratas läheb üle serva või kui serv variseb.
- Olge kallakutel tähelepanelikud, et masin ümber ei läheks või te selle üle kontrolli ei kaotaks. Kontrolli kaotamise peamised põhjused on:
 - Rataste haarde puudumine
 - Liigne kiirus
 - Ebaõige pidurdamine
 - Kasutusele mittevastav masin
 - Puudulikud teadmised tagajärgedest, mis tulenevad maapinna tingimustest, eriti nõlvade puhul
 - Ebaõige kasutus pukseerijana.
- Ettevaatust liikluses, kui kasutate masinat avalike teede läheduses!
- Tuleohutuse eesmärgil ei tohi töötava mootoriga masinat jätta kõrge rohu sisse.

Toimimisviis

- Sõidu ja töötamise ajal olge piisavalt kontsentreeritud.
- Olge tagurdamisel ettevaatlik. Enne tagurdamist ja tagurdamise ajal vaadake alati seljataha veendumaks, et seal ei ole takistusi.
- Olge tähelepanelik, kui veate koormaid või kasutate raskeid agregaatte.
 - Kasutage haakeseadiste puhul üksnes tunnustatud veokonksee;
 - Kasutage üksnes koormaid, mida saab ohutult käidelda;
 - Ärge keerake rooli äkiliselt. Ettevaatust tagurdamisel;
 - Kasutage vastukaalu(sid) või rattakaalusid, kui omanikjuhend seda soovitab.
- Olge ettevaatlik, kui kasutate kogumiskorve ja lisaseadmeid, mis võivad masina stabiilsust muuta, seda eriti nõlvadel.
- Hoidke käed ja jalad alati lõikeseadmest eemal, kui masinat käivitata ja kasutate.
- Tähelepanu: lõikeseade jätkab pärast inaktiveerimist või mootori väljalülitamist mõned sekundid pöörlemist.
- Pöörake tähelepanu lõikeseadme koostule, millel on rohkem kui üks lõikevahend, sest pöörlev lõikeseade võib panna pöörlema ka teisi.
- Hoidke väljalaskeavast eemal.
- Ärge puudutage kasutamise ajal mootori osi, sest need on kuumenavad. Põletusohu.
- Tuleohutuse eesmärgil ei tohi töötava mootoriga masinat jätta kõrge rohu sisse.

⚠ Purunemiste või õnnetuste korral töö ajal seisata koheselt mootor ja eemaldada masin,

et vältida lisakahjustusi; õnnetuste puhul vigastustega endale või teistele alustada koheselt olukorrale vastavate esmaabivõtetega ja pöörduda vajaliku ravi saamiseks tervishoiuasutuse poole. Eemaldada hoolikalt võimalikud jäägid, mis võiksid põhjustada tähelepanuta jäämise korral kahjustusi või vigastusi inimestele või loomadele.

Kasutuspiirangud

- Ärge kunagi kasutage masinat, kui selle kaitsmed on kahjustatud, puudu või valesti kinnitatud (kogumiskorv, külgmise väljalaske kaitsmed, tagumise väljalaske kaitsmed).
- Ärge kasutage masinat, kui lisaseadmed/vahendid ei ole paigaldatud ettenähtud punktidesse.
- Ärge mitte kunagi peatage, deaktiveerige, eemaldage ega muutke paigaldatud ohutussüsteeme või mikrolüliteid.
- Ärge muutke mootoriregulaatori sätteid ega kasutage seda ülekiirusel. Liigsed mootorikiirused suurendavad vigastusohu kasutajatele ja teistele isikutele.
- Masinat ei tohi ülemääraselt pingutada ega liiga väikest masinat kasutada liiga raskete tööde tegemiseks; Sobiva masina kasutamine vähendab riske ja parandab töö kvaliteeti.
- Masin ei tohi sõita avalikel teedel. Seda võib kasutada (vastavalt liikluskoodeksile) ainult liikluseks suletud eravaldustes.

2.4 HOOLDUS, HOIDMINE

Regulaarne hooldamine ja õigesti hoidmine tagab masina ohutuse ja jõudluse.

Hooldamine

- Ärge kasutage kunagi kulunud või kahjustunud osadega masinat. Vigadega või kahjustatud osad tuleb välja vahetada ning mitte kunagi parandada.
- Põlenguohu vähendamiseks kontrollige regulaarselt masinat õli ja/või kütuselekete suhtes.
- Olge masinat reguleerides ettevaatlik, et vältida sõrmede lõikeseadme liikuvate osade ja masina fikseeritud osade vahele jäämist.

 Antud kasutusjuhendis toodud müra- ja vibratsioonitase on masina kasutamise maksimumnäitajad. Tasakaalustamata lõikeseadme kasutamine, liiga kiire liikumine või hoolduse tegemata jätmise mõjutavad oluliselt müratugevust ja vibreerimist. Seetõttu on vajalik tarvitusele võtta ennetavaid meetmeid, et hoida ära kõrgest mürast ja vibratsiooni survest põhjustatud kahjustused; tegeleda

masina hooldusega, kanda müravastaseid kõrvaklappe, teha töö ajal pause.

Hoidmine

- Ärge hoidke masinat, mille mahutis on kütust, ruumis, kus kütuseaurud võiksid jõuda leegini, sädemeni või kuumaaillikani.
- Tuleohu vähendamiseks ei tohi anumaid tekkinud jääkmaterjalidega jätta siseruumi.

2.5 KESKKONNAKAITSE

Masina kasutamisel jälgige alati keskkonnanõudeid, see on meie kõigi kooselu ja keskkonna huvides.

- Vältige naabrite häirimist. Kasutada masinat ainult mõistlikel kellaaegadel (mitte varahommikul või hilisõhtul, kui see võiks inimesi segada).
- Järgige täpselt kohalikke jäätmekäitlusnorme pakendite, õlide, kütuse, filtrite, kahjustatud osade või mis tahes muude keskkonnaohtlike elementide kõrvaldamise kohta; neid jäätmeid ei tohi visata prügi hulka, vaid need tuleb eraldada ja viia vastavatesse kogumispunktidesse, kus hoolitsetakse materjalide ringlussevõtu eest.
- Pidage jäätmematerjalidest vabanemisel kinni kohalikest määrustest.
- Kui masin kasutusel kõrvaldatakse, ärge visake seda ära koos olmejäätmetega, vaid viige see jäätmekogumispunkti, järgides kehtivaid kohalikke määrusi.

3. MASINAGA TUTVUMINE

3.1 MASINA KIRJELDUS JA ETTENÄHTUD KASUTUSOTSTARVE

Masin on juhiistmega murutraktor.

Masin on varustatud mootoriga, mis veab korpusega kaitstud lõikeseadet, ning ülekandeseadmega, mis masinat liigutab.

Masin on varustatud:

- kahe rattalise (2WD) või neljarattalise (4WD) hüdostaatilise ajami süsteemiga, millel on lõputu edaspidi ja tagurpidi jõuülekanderv.

Kasutaja saab masinat juhtida ja põhilisi juhtimisseadmeid käivitada istudes ise alati juhi kohal.

Masinale paigaldatud ohutusseadmed lülitavad mootori ja lõikeseadme mõne sekundiga välja (lõik 6.2.2).

3.1.1 Ettenähtud otstarve

Antud masin on projekteeritud ja ehitatud muru niitmiseks.

Masin on suuteline:

1. niitma rohtu ja koguma seda murukogumiskotti.
2. niitma rohtu ja jätma seda maapinnale tagaosa kaudu.
3. niitma rohtu, purustama ja jätma maapinnale („multšimis“ efekt).
4. niitma rohtu ja jätma seda maapinnale küljeosa kaudu.

Eriliste lisaseadmete, mis on tootja poolt ette nähtud kui originaalvarustus või eraldi ostetav, kasutamine võimaldab teostada antud tööd erineval moel, mida on kirjeldatud antud kasutusjuhendis või juhendites, mis saadavad eraldi iga lisaseadet. Samuti laiendab lisaseadmete kasutamine (kui tootja poolt ette nähtud) teiste funktsioonide kasutamist, vastavalt seadmeid saatvates juhendites kirjeldatud piiridele ja tingimustele.

3.1.2 Ebaõige kasutus

Mistahes muu kasutus, mis erineb ülalnimetatust, võib olla ohtlik ja tekitada kahju inimestele ja/või esemetele. Ebaõige kasutuse alla käivad (näiteks, aga mitte ainult):

- masinal või selle haagisel teiste inimeste, laste ja loomade vedu, sest võimalik on nende kukkumine ja raskete vigastuste põhjustamine ning ohutu juhtimise takistused;
- vedada või lükata koormaid ilma spetsiaalset vedamiseks ette nähtud lisaseadet kasutamata;
- kasutada masinat liikumiseks ebakindlatel, libedatel, jäätunud, kivistel või murenevatel pindadel, poriloikude ja veesilmade läbimisel, mis takistavad maapinna seisukorra hindamist;
- lõikeseadme kasutamine muul pinnasel peale rohu;
- kasutada masinat lehtede või prügi kogumiseks.

TÄHTIS Masina vale kasutamine muudab garantii kehtetuks, vabastab tootja igasugusest kohustusest ja muudab seetõttu kasutaja vastutavaks mis tahes nii endale kui teistele tekitatud vigastuste või kahjustuste eest.

3.1.3 Kasutaja tüüp

Masin on ette nähtud kasutamiseks tarbijatele, seega mitteprofessionaalsetele operaatoritele. Masin on ette nähtud harrastuskasutuseks.

TÄHTIS Masinat võib kasutada ainult üks kasutaja!

3.2 OHUTUSMÄRGISTUS

Masinal esinevad erinevad sümbolid (j 2). Nende ülesanne on tuletada masinaga töötajale meelde toimumisviise, mida tuleb järgida masina kasutamiseks vajaliku hoolikuse ja ettevaatusega.

Sümbolite tähendus:



Tähelepanu! Enne kasutamist lugege juhiseid.



Tähelepanu! Enne mis tahes hooldus- või parandustööde tegemist eemaldage vöti ja lugege juhiseid.



Oht! Esemete väljajaitmine: Ärge kasutage, kui paigaldatud ei ole kas tagumise väljalaske kaitse või kogumiskorv. (üksnes tagumise kogumissüsteemiga mudelite puhul).



Oht! Esemete väljajaitmine: Tagage inimeste viibimine ohutus kauguses.



Oht! Masina ümberminek: Ärge kasutage masinat rohkem kui 10° kaldega pindadel.



Oht! Vigastused: Veenduge, et lapsed on mootori töötamise ajal masinast ohutul kaugusel.



Lõikamisoht. Lõikeseade töötab. Ärge sisestage käsi ega jalgu lõikeseadme kereossa.



Tähelepanu! Hoidke kuumadest pindadest eemale.



Ärge ronige masinale, astudes lõikeseadme koostu kaitsepaneelidele.

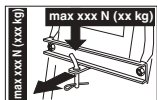

Haakeseadise kasutamisel ärge ületage sildil esitatud koormapiiranguid ja pidage kinni kohaldatavatest ohutuseeskirjadest.

TÄHTIS *Kõik kahjustatud või loetamatud kleepsildid tuleb asendada! Tellige asendussildid volitatud teenindusest.*

3.3 ANDMESILT

Andmesildil on esitatud järgmised andmed (j 1)::

1. Akustilise võimsuse tase
2. CE vastavusmargistus
3. Tootmisaasta
4. Masina tüüp
5. Registreerimisnumber
6. Tootja nimi ja aadress
7. Tooteкод
8. Nimivõimsus ja mootori maksimaalne töökiirus
9. Masina mass tühja paagiga kilodes
10. Ülekande tüüp

Kirjutage masina identifitseerimisandmed kaane tagaküljel olevale sildile õigesti lahtritesse.

TÄHTIS *Volitatud teeninduse poole pöördudes edastage alati toote andmesildil toodud teave.*

TÄHTIS *Vastavusdeklaratsiooni näidised on toodud juhendi viimasel leheküljel.*

3.4 PÕHIKOMPONENDID

Masin koosneb reast peamistest osadest, mis täidavad järgmiste funktsioone (joon 1):

- A. Mootor:** liigutab lõikeseadet ja veab rattaid. Selle kasutamise kirjeldused ja määrad on kirjeldatud spetsiaalses kasutusjuhendis.
- B. Lõikeseadme koost:** see on koost, mis koosneb pöörleva lõikeseadme korpusest ja lõikeseadmest.
- C. Lõikeseade:** on rohu niitmiseks ette nähtud elemendid; otstes olevad labad aitavad lõigatud rohtu väljaviskeskanalisse suunata.
- D. Tagumise väljalaske kaitse (saadaval nõudmisel):** seda on võimalik paigaldada kogumiskorvi asemel, et lõikeseade objekte õhku ja masinast eemale ei viskaks. (ainult tagasuunalise kogumisega mudelitel).
- E. Külgmise väljaviskeskanal:** see heidab lõigatud rohu masina küljele ja toimib lisaks ohutusvahendina, kuna ei lase

lõikeseadmesse sattunud objekte masinast kaugele eemale visata (ainult mudelid, millel on külgmise väljalaske funktsioon).

- F. Kogumiskorv:** lisaks niidetud rohu kogumisele toimib kogumiskorv ka ohutusvahendina, kuna ei lase lõikeseadmesse sattunud objekte masinast kaugele eemale visata (*ainult mudelid, millel on tagumine koguja*).
- G. Väljaviskeskanal:** see on osa, mis ühendab lõikeseadme koostu kogumiskorviga (*ainult mudelid, millel on tagumine koguja*).
- H. Juhiiste:** on juhi töökoht ja on varustatud sensorilülitiga, mis juhi istmel istudes lülitab sisse ohutusseadme.
- I. Root:** keerab esirattaid.
- J. Esikaitseraud:** kaitseb masina esiotsa.
- K. Aku:** annab energia mootori käivitamiseks; Selle kasutamise kirjeldused ja määrad on kirjeldatud spetsiaalses kasutusjuhendis.

4. KOKKUMONTEERIMINE

⚠ Ohutusnõuded, millest kinni pidada, on esitatud pkt 2. Järgige hoolikalt neid nõudeid, et mitte sattuda tõsisesse ohtu.

Ladustamis- ja transpordipõhjustel on mõningad masina komponendid tehases jäetud monteerimata ning need tuleb masina külge monteerida pärast pakendi eemaldamist järgides järgnevat instruksioone.

⚠ Pakkige lahti ja monteeri ainult tasasel ja kõval pinnal, kus on piisavalt ruumi masina ja pakendite liigutamiseks, kasutades alati sobivaid tööriistu. Masinat ei tohi kasutada enne peatükis "MONTEERIMINE" toodud juhiste lõpule viimist.

4.1 MONTEERITAVAD KOMPONENDID

Pakendis on kaasas järgmises tabelis loetletud monteeritavad komponendid:

	Kirjeldus
1	Root
2	Armatuurilaua kate ja rooli paigaldamise komponendid
3	Juhiiste
4	Esikaitseraud (kui need on paigaldatud):
5	Paigalduskruvide jms ning juhenditega kott üksnes TS-TX-TH mudelitel (üksnes tagumise kogujaga mudelitel)
6	Kogumiskorvi toed ja seotud lisaseadmed (<i>ainult tagumise kogujaga mudelid</i>)

7	Külgmine väljaviskekanal (<i>ainult külgmise väljalaskega mudelid</i>)
8	Lõikeseadme koostu küljetugevdused (kui on paigaldatud).
9	Ümbrik: - kasutusjuhendite ja dokumentidega - istme paigaldamiseks vajaminevate kruvidega - külgmise väljaviskekanali koostu kinnitused (<i>ainult külgmise väljalaskega mudelid</i>) - aku juhtmete ühendamise kruvisid - 2 süütevõtit - 1 10 A varukaitse
10	Multšimiskomplekt (<i>ainult külgmise väljalaskefunktsiooniga mudelid</i>) (kui on paigaldatud).

4.1.1 Lahtipakkimine

1. Avage ettevaatlikult pakend, jälgides, et ükski komponent kaduma ei läheks.
2. Tutvuge kastis kaasas oleva dokumentatsiooniga, sealhulgas käesoleva juhendiga.
3. Võtke kõik pealemonteerimata komponendid kastist välja.
4. Võtke masin pakendist järgmisel viisil välja:
 - viige lõikeseadme koost maksimaalsele kõrgusele (lõik 5.11), et vältida nende kahjustamist masina kaubaaluselt mahatõstmise ajal;
 - Laske masin kaubaaluselt alla.
5. Liigutage eesmise ajami hoob vabastatud asendisse (p 5.4).

4.2 ROOLI MONTEERIMINE

1. Viia masin tasasele pinnale ja viia esirattad ühele joonele.
2. Eemaldage keskmine kork (jn 3.B) kruvikeeraja abil rooli küljest (jn 3.A).
3. Paigaldage rool (jn 3.A) esiletungivale võllile (jn 3.C), keerake seda nii, et kodarad on suunatud istme poole ja seejärel lükake seda nii, et rooli südamik ühendub tihvti väljatungiva otsaga (jn 3.D).
4. Kinnitage rool (jn 3.E) kruvikeeraja abil (jn 3.F) ja lisatud seibid (jn 3.G) näidatud järjekorras.
5. Pinguldage kruvi (joon 3.E) täielikult padrunvõtme abil.
6. Vahetage rooli korki (jn 3.B) paigutades seda nii, et see klõpsab oma kohale.

4.3 JUHIISTME PAIGALDAMINE

Tõmmake reguleerija hooba üles (jn 4.C) ja libistage iste (jn 4.A) siinidele (jn 4.B) rooli poolsest küljest kuni see klõpsab ühele kuuest asendist. Sel hetkel on iste turvaliselt paigaldatud ning seda ei saa uuesti eemaldada ilma vabastushooba vajutamata (joonis 4.D).

4.4 AKU PAIGALDAMINE JA ÜHENDAMINE

Aku (jn 5.A) asub istme all, seda hoiab kinni vedru (jn 5.B).

1. Ühendage esmalt punane juhe (jn 5.C) positiivse klemmiga (+) ja seejärel must juhe (jn 5.D) negatiivse klemmiga (–) kasutades kaasaantud kruvisid nagu näidatud.
2. Paigaldage akut kinnitav vedru (jn 5.B), veenudes, et kaablid on aku ees juhitud korrektselt, nii et nad ei satu kontakti vedruga (jn 5.B).

TÄHTIS *Laadige aku alati täielikult täis vastavalt akubrošüüris sisalduvatele juhistele!*

TÄHTIS *Trükkplaadi kaitseseadme rakendumise vältimiseks ei tohi kunagi mootorit käivitada, kui aku ei ole täielikult laetud!*

4.5 KOGUMISKORVI TUGEDE PAIGALDAMINE

- Paigaldage kaks tuge (joon 6.A) tagaplaadile (joon 6.B), kasutades iga toe jaoks olemasolevat kolme kruvi (joon 6.C) nagu näidatud, ilma, et keeraksite lukku vastavad mutrid (joon 6.D).
- Kinnitage kogumiskorvi raami ülemine osa (jn 6.E) tugede külge ja keskmestage see tagaplaadi suhtes (jn 6.B).
- Kohendage kahe toe asukohta (jn 6.F) stop asendi suhtes (jn 6.G) nii, et kogumiskorvi raami pööramisel sobituks neet (jn 6.H) korpusesse korrektselt (jn 6.I).
- Kontrollige uuesti, kas raam (joon 6.E) asub tagaplaadi suhtes keskel (joon 6.B) ja kas see pöörleb korralikult, nagu ülalpool kirjeldatud, seejärel pingutage kinnituskruvid (joon 6.C) ja mutrid (joon 6.D).

4.6 KOGUMISKORVI KINNITUSNUKI EEMALDAMINE

Masina tarnimise ajal on kogumiskorvi kinnitushaak (jn 7.A) kinnitatud konksu abil tagaplaadi külge (jn 7.B). See tuleb eemaldada enne kogumiskorvi kotti tugede paigaldamist ja seda ei või enam kasutada.

4.7 TAGUMISTE KAITSERAUDE PAIGALDAMINE

- I tüübi kaitseraud
- II tüübi kaitseraud

1. Paigaldage esimene kaitseraud (joon 8.A) raami madalamale osale (joon 8.B) kasutades nelja kruvi (joon 8.C).

4.8 KOGUMISKORVI PAIGALDAMINE

- TC mudelitel

1. Esmalt pange kokku raam, ühendades ülemise osa (joon 9.A) alumise osaga (joon 9.B), kasutades varustatud mutreid ja polte (joon 9.C), nagu näidatud. Paigutage nurkplaadid (jn 9.D ja 9.E), pidades silmas paremat (R↑) ja vasakut (L↑) joondumist ning kinnitades need raami külge nelja isekeermestuva kruviga (jn 9.F).

2. Üksnes elektrilise kallurfunktsiooniga mudelid: Paigaldage kaks rullikut (jn 9.G) tugitihvitele (jn 9.H), veendudes, et kogumiskorv oleks suunatud toe poole, ja kinnitage elastikust rõngastega (jn 9.I). Seejärel kinnita toed esiraamile (joon 9.B), kasutades mutreid ja polte (joon 9.J).

3. Sisestage raam katteriidesse (joon 9.K), tehes kindlaks, et see on korralikult ümber põhja asetatud. Kinnitage erinevad plastikosad raamitorude külge, kasutades kruvikeerajat (joon 9.L).
4. Sisestage käepide (jn 9.M) aukude kaudu kattes (jn 9.N) ja kinnitage tekkiv alakomplekt raami külge kruvide abil (jn 9.O) vastavalt näidatule nagu ka tagumiste isekeermestavate kruvidega (jn 9.P).

5. Kinnitage tugevdavad ristlatid (jn 9.Q) raami alla mutrite ja poltide abil (jn 9.R) nii, et lame osa on suunatud riide poole. Sisestage tühjendushoob (joon 9.S) oma kesta sisse ning paigaldage järelejäänud kruvi (joon 9.T) ja sellega seotud mutter (joon 9.U).

- TS-TX-TH mudelid

Viige kogumiskorvi paigaldamine läbi osadega varustatud juhendites kirjeldatud järjestuses.

4.9 KOGUMISKORVI LADESTUSHOODE PAIGALDAMINE

Paigutage hoova völli (jn 10.A) nii, et see asuks kahes plaadis olevas soones (jn 10.B), ja kinnitage see kogumiskorvi tugede siseosa külge (jn 10.C), kasutades mutreid ja polte (jn 10.D) joonisel viidatud järjekorras. Ühendage tõstekolvi völli ots (jn 10.E) hoova külge (jn 10.F), kasutades tihvti (jn 10.G), ja paigaldage kaks elastikust rõngast (jn 10.H). Enne kogumiskorvi paigaldamist toe külge veenduge, et laDESTUSHOOD liiguvad õigesti.

4.10 LÕIKESADME KOOSTU KÜLJEKAITSMETE PAIGALDAMINE (OLEMASOLU KORRAL)

Paigaldage ohutuspaneelid (joon 11.A), kasutades varustatud kruvisid (joon 11.B) ja mutreid (joon 11.C) vastavalt iga masinatüübi jaoks olemasolevatele juhistele.

4.11 KÜLGMISE VÄLJAVISKEKANALI KOOST (AINULT KÜLGMISE VÄLJALASKEGA MUDELID)

1. Kinnitage külgmise väljaviskekanali seest (jn 12.A) vedru (jn 12.B), sisestades terminali (jn 12.B.1) auku ja pöörates seda seni, kuni nii vedru (jn 12.B) kui ka terminal (jn 12.B.2) on kindlalt oma korpusesse paigas.
2. Paigaldage külgmise väljaviskekanal (jn 12.A) samale joonele lõikeseadme koostu haakidega (jn 12.C). Keerake kruvisaga teist vedru (jn 12.B) terminali (jn 12.B.2), et see külgmisest väljaviskekanalist välja tuua.

- Paigaldage külgmine väljaviskekanal (jn 12.A) samale joonele lõikeseadme koostu haakidega (jn 12.C). Keerake kruvitsaga teist vedru (jn 12.B) terminali (jn 12.B.2), et see külgmisest väljaviskekanalist välja tuua.
- Paigaldage tihvt (jn 12.D) haakidel olevatesse aukudesse (jn 12.C) ja külgmisele väljaviskekanalile nii, et see läbiks vedru spiraale (jn 12.B) ja puuritu ots tuleks kõige seespoolsemast haagist välja.
- Sisestage splint (jn 12.E) avasse (jn D.1) tihvtil (jn 12.D) ja pöörake tihvti, et painutada kahte (jn 12.E.1) splindi otsa (näpitsate abil) nii, et see ei saaks välja libiseda ja põhjustada tihvti (jn 12.D) vabanemist.

⚠ Kontrollige, kas vedru töötab korralikult, ja hoidke külgmist väljaviskekanalit kindlalt langetatuna ilma et ta võiks juhuslikult välja tulla.

TÄHTIS Lisavarustusse kuuluva külgmise mahalaadimisega mudelid: veenduge, et külgmise mahalaadimise piire (jn 21.A) oleks langetatud ja ohutushoovaga (jn 21.B) lukustatud.

TÄHTIS Enne deflektori demonteerimist või hooldamist lükake alati ohutushooba (jn 21.B) ja tõstke üles külgmise mahalaadimise piire (jn 21.A), et demonteerimist võimaldada.

MÄRKUS Deflektori eemaldamiseks tehke kokkupaneku toimingud vastupidises järjekorras.

5. JUHTSEADMED

5.1 PIDURIPEDAAL

 See pedaal juhib tagarataste pidureid (joon 13.A, 14.A)

5.2 EDASIKÄIGU PEDAAL

Seda pedaalit kasutatakse veojõudu rakendamiseks ratastele ja masina

kiiruse reguleerimiseks, kui see liigub edasi (joon 13.B, 14.B):



1. Edasikäik. Suurem surve suurendab masina kiirust.

2. Vabakäik. Pedaalit vabastades liigub see automaatselt tagasi vabakäigule "N".

MÄRKUS Neutraalset olekut näitab lamp (jn 16.F).

MÄRKUS Kui juht vajutab pedaalit ajal, mil seisupidur (jn 13.D) on rakendatud, siis mootor seiskub.

5.3 TAGASIKÄIGU PEDAAL

Seda pedaalit kasutatakse rataste vedamiseks tagasisuunas ja masina kiiruse reguleerimiseks (jn 13.C, 14.C).

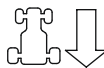

1. Tagasikäik Suurem surve suurendab masina kiirust.

⚠ Tagasikäigu peab sisse panema seisval positsioonil.

2. Vabakäik. Pedaalit vabastades liigub see automaatselt tagasi vabakäigule "N".

MÄRKUS Neutraalset olekut näitab lamp (jn 16.F).

MÄRKUS Kui juht vajutab pedaalit ajal, mil seisupidur (jn 15.D) on rakendatud, siis mootor seiskub.

5.4 HÜDROSTAATILINE AJAMI VABASTAMISE KÄSK

Sel käsul on kaks positsiooni, nagu on näidatud sildil (joon 13.D, 14.D):



1. Ülekanne sees: igasuguse töö ajal, nii sõidu kui niitmise ajal.





2. Ülekanne vabastatud: vähendab märkimisväärselt masina liikumist takistavat jõudu, kui soovite **seisva mootoriga masinat käekõrval liigutada.**



TÄHTIS Ajami kahjustamise vältimiseks viige see tegevus läbi üksnes siis, kui mootor on peatatud ja pedaalid (joon 13.B, 13.C, 14.B, 14.C) on neutraalasendis.

- üksnes 4WD mudelitel
- Masinat võib lihtsalt tagurpidi suunas liigutada isegi siis, kui tagurpidi ajam on vabastatud.

5.5 VÕTMEGA KÄIVITAMINE

Võti võimaldab masina käivitamist ja seiskamist

Sellel on kolm positsiooni (j 15.A):



1. Seiskamispositsioon.
Masin lülitub kohe välja.



2. Asend "KÄIK" Kõik funktsioonid on aktiivsed.



3. Asend "KÄIVITAMINE" Lülitab sisse starteri ja masin käivitub Kui lasete võtme asendist "KÄIVITAMINE" lahti, läheb see automaatselt tagasi asendisse "KÄIK".

5.6 PÖÖRETE KONTROLLIMINE

Reguleerib pöörete arvu.

Mootori tüübist olenevalt on kasutusel kahte tüüpi drosselklapi juhtimist.

- A. I tüüp on eraldiseisva õhuventiili käsuga** (jn 15.B + jn 15.C)
B. II tüüp (jn 15.B)

Näidatud asendid vastavad alljärgnevale.



1. Õhuventiil - Külmalt käivitamine. (kui see on paigaldatud) Seda käsku kasutatakse mootori külmalt käivitamiseks. Asend "ÕHUVENTIIL" põhjustab segu rikastumise ja seda võib kasutada ainult külmkäivitamiseks ja ainult hädavajaliku aja jooksul.



2. Mootori maksimumpöörded
Kasutada alati masina käivitamisel, töötamisel ja muru niitmisel.



3. Mootori miinimumpöörded

Kasutatakse, kui mootor on masina püsitöö ajal piisavalt soe.

MÄRKUS Ühest kohast teise liikumisel seadke hoob kilpkonna ja jänese vahele.

MÄRKUS Osad mudelid on varustatud süsteemiga, mis juhib mootori käivitamise ja soojendamise ajal automaatselt õhuventiili asendit karburaatoris.

5.7 SEISUPIDUR

Seisupidur takistab pargituid masina liikuma hakkamist.

Sisestamishooval on kaks positsiooni (jn 15.D), mis vastavad:



1. Pidur ei ole rakendatud.

Parkimispiduri vabastamiseks vajutage pedaalil (joon 13.A, 14.A). Hoob liigub asendisse "pidur maas".



2. Pidur peal. Seisupiduri rakendamiseks vajutage pedaal lõpuni alla (jn 13.A, 14.A) ja viige hoob rakendatud piduri asendisse. Kui lasete nüüd pedaalil lahti, siis jääb kang alumisse asendisse.

5.8 ESITULELATERNATE LÜLIT



See nupp (jn 15.E) kontrollib esitulelaternaid, kui võti (jn 15.A) on sisselülitatud asendis (ON).

5.9 LÕIKESEADME AKTIVEERIMINE JA INAKTIVEERIMINE

Seda juhtseadet kasutatakse lõikeseadme elektromagnetilise siduriga sisse- ja väljalülitamiseks.



1. Lõikeseade aktiveeritud.

Seene tüüpi nupp väljatõmmatuna (jn 15.F.1) või vajutatud nupp (jn 15.F.2).



2. Lõikeseade inaktiveeritud.

Seene tüüpi nupp vajutatuna (jn 15.F.1) või nupp vabastatuna (jn 15.F.2).



 **Kui lõikeseade inaktiveeritakse, rakendatakse automaatselt pidurit, et selle pöörlemine mõne sekundi jooksul peatada.**

MÄRKUS Lõikeseadme inaktiveeritud olekut näitab lamp (jn 16.A).

MÄRKUS Kui te aktiveerite lõikeseadme piisavaid ohutusmeetmeid võtmata, lülitub mootor välja ja seda ei saa taaskäivitada (vt lõik 6.2.2)

5.10 KÄIVITA TAGURPIDI KÄIGU LÕIKAMISNUPP



Vajutage ja hoidke all nuppu (jn 15.G), et tagurdada mootorit seiskamata ajal, mil lõikeseade on aktiveeritud.

5.11 JUHTSEADMED LÕIKESEADME KOOSTU KÕRGUSE REGULEERIMISEKS

• Hoovaga kontrollimine

Seda hooba kasutatakse lõikeseadme koostu tõstmiseks ja langetamiseks, erinevaid lõikekõrgusi on kokku 7 (jn 15.H).



Need hoova seitse asendit, mida näidatakse sildil numbritega 1-7, vastavad erinevatele lõikamiskõrgustele 3-9 cm.



Asendi muutmiseks vajutage vabastamisnuppu hoova lõpus.

• Hoova ja nupuga kontrollimine

Seda hooba (jn 15.H) kasutatakse lõikeseadme koostu tõstmiseks ja langetamiseks.

• Positsioon «A»

Lõikeseadme koost on üles tõstetud.

• Asend „B“

Lõikeseadme koost on langetatud.

Nuppu (jn 15.I) kasutatakse lõikeseadme koostu seadmiseks ühele 9st eriasendist, mis vastavad lõikekõrgustele vahemikus 2–10 cm.

1. Seadke hoob (joon 15.H) asendisse „A“.
2. Reguleerige lõikamiskõrgust nupu abil (joon 15.I).
3. Seadke hoob (jn 15.H) asendisse „B“, et viia lõikeseadme koost automaatselt eelmääratletud lõikekõrgusele.

MÄRKUS Seadke hoob (jn 15.H) asendisse „A“ transportimise ajal.

5.12 KIIRUSHOIDIK

Seda seadet kasutatakse edasiliikumiskiiruse soovitud tasandil hoidmiseks, ilma et selleks tuleks hoida all pedaali (joon 13.B, 14.B). Seene tüüpi juhtnupul on kaks asendit:



1. Alla vajutatud. Seade ei ole võimaldatud (see on desaktiveeritud)



2. Välja tõmmatud. Seade käivitatud (aktiivne)

- Kui seade on aktiveeritud, säilitab masin sama edasiliikumiskiiruse, ilma, et selleks tuleks kasutada pedaali (joon 13.B, 14.B).
- Seadet ei saa kasutada tagurpidi käiguga.
- Tagurpidi pedaal ei saa kasutada, kui see seade on aktiveeritud (joon 13.C, 14.C).

MÄRKUS Kiirused võivad valitud väärtusest erineda, kui masin liigub nõlvalt üles või alla.

Seadme desaktiveerimiseks ja kiiruskontrolli taastamiseks pedaalide abil (joon 13.B, 14.B), lihtsalt

- vajutage pedaalile (joon 13.B, 14.B);

või

- vajutage piduripedaalile (joon 13.A, 14.A).

Mõlemal juhul naaseb seene tüüpi nupp automaatselt vajutatud olekusse.

TÄHTIS Ärge kasutage kunagi seene tüüpi nuppu seadme deaktiveerimiseks.

5.13 LOENDUR (KUI SEE ON PAIGALDATUD)

Loendur (joon 15.K) on aktiveeritud alati, kui võti (joon 15.A) on „ON“ asendis, ja see näitab mootori töötunde.

5.14 LISAPISTIKUPESA TARVIKUTELE

Seda pesa on võimalik kasutada ühendamiseks seadmeid, mis kasutavad 12 V alalisvooluga toidet, mille maksimaalne nimivõimsus on 50 W ja on varustatud ühilduva pistikuga (mootoritele mõeldud pistik) (jn 15.M).

- See pesa töötab üksnes siis, kui võti (joon 15.A) on „ON“ asendis.

5.15 KOGUMISKORVI LADESTAMISKÄSK

• Manuaalne käsk

Muru kogumiskorvi kallutamiseks selle tühjendamise eesmärgil peab kasutaja tõmbama hooba (jn 15.L) selle korpuselt.

• Elektriline käsk

Muru kogumiskorvi kallutamiseks selle tühjendamise eesmärgil peab kasutaja vajutama ja hoidma nuppu (jn 15.N) kuni käskluse saanud mootor lõpetab töö. Kogumiskorvi tagasi tööasendisse viimiseks vajutage ja hoidke all nuppu (jn 15.O), kuni kinnitushaak kohale lukustub ja käsuumootor seiskub.

5.16 I TÜÜPI KUVA JA SUMISTID

Kui võti on pööratud „ON“ asendisse, lähevad kõik märgutuled umbes pooleks sekundiks põlema (mida saadab lühike helisignaali), näitamaks, et need töötavad korrapäraselt. Seejärel näitavad tuled järgmist.



Märgutuli põleb: lõikesead on aktiveeritud (jn 16.A).



Märgutuli põleb: seisupidur on rakendatud (jn 16.B).



Märgutuli põleb: juht pole kohal (jn 16.C).



Vilkuv märgutuli: kütust on ainult varupaagis (jn 16.D).



Vilkuv märgutuli: mootori määride vead (jn 16.E). Seisake kohe mootor, kontrollige õlitaset ja pöördege volitatud teenindusse.



Märgutuli põleb: kogumiskorv või tagumise väljalaske kaitse puudub (jn 16F).



Märgutuli põleb: aku laadimise vead töötava mootoriga (jn 16.G).

Vilkuv märgutuli enne käivitamist: aku ei ole võimeline mootorit käivitama. Pöördege volitatud teenindusse (jn 16.G).



Märgutuli põleb: ülekanne on neutraalasendis (jn 16.H).

• Helisignaaliid – sumisti

Helisignaale on kaht tüüpi.

1. Pidev helisignaali.

- Elektroonikakaardi kaitsesüsteem on sekkunud.

- Mootor on olnud välja lülitatud kauem kui 30 sekundit, kui võti on sõiduasendis (DRIVE).

2. Vahelduv helisignaali.

- Kogumiskorv on täis.

5.17 II TÜÜPI KUVA JA SUMISTID

Kui võti pööratakse sisselülitatud asendisse (ON), lülituvad kõik ikoonid umbes pooleks sekundiks sisse (mida saadab lühike helisignaali) näitamaks, et need töötavad korralikult, seejärel läheb kuva taimerirežiimi.

Seejärel näitavad tuled järgmist.



Märgutuli põleb: lõikesead on aktiveeritud (jn 16.A).



Märgutuli põleb: seisupidur on rakendatud (jn 16.B).



Märgutuli põleb: juht pole kohal (jn 16.C).

Lihnte kütuse märgutuli (jn 16.D).



Vilkuv märgutuli: kütust on ainult varupaagis.

Tasemenäidikuga kütuse märgutuli (jn 16.D).

Märgutuli näitab, kui palju on paagis kütust, nagu allpool toodud.



Kütusetase on täis ja pooltühja paagi vahel.



Kütusetase on pooltühja ja vähese vahel.



Kütust on ainult varupaagis.

MÄRKUS Varupaaki mahub ligikaudu 2

liitrit kütust, millest piisab masina kasutamiseks mootori nimikiirusel 30–40 minutiks.



Vilkuv märgutuli: mootori määarde vead (jn 16.E). Seisake kohe mootor, kontrollige õlitaset ja pöörduge volitatud teenindusse.



Märgutuli põleb: Kogumiskorv või tagumise väljalaske kaitse puudub (jn 16F) (ainult tagumise kogumiskorviga mudelid).



Märgutuli põleb: aku laadimise vead töötava mootoriga (jn 16.G).

Vilkuv märgutuli enne käivitamist: aku ei ole võimeline mootorit käivitama. Pöörduge volitatud teenindusse (jn 16.G).

N

Märgutuli põleb: ülekanne on neutraalasendis (jn 16.H).

• Töõfunktsioonid

Vajutage režiiminuppu (MODE), et järjest töõfunktsioone avada.



Tunnimõõtur (jn 16.I). Näitab mootori töötundide koguarvu.



Voltmeeter (jn 16.O). Näitab aku laetuse olekut.



Tahhomeeter (jn 16.K). Näitab mootori kiirust arvulise väärtuse või tärnide jadana, mis vastab alljärgnevale.

Kuvatud väärtused:

< 1600 mootori kiirus tühikäigul

< 2500 ülekandekiirus

> 2500 löikamiskiirus

* mootori kiirus tühikäigul

(**)

** ülekandekiirus

***** löikamiskiirus

MÄRKUS Kui mootori kiiruse kuva

vilgub, tähendab see, et mootori hetkekiirus ei ole sobiv rohu niitmiseks.



Kell (olemasolu korral) (jn 16.L). Näitab 24 tunni režiimis kellaaega.

Kella seadistamiseks pöörake süütevõti „ON“ asendisse ja ilma mootorit käivitamata toimige järgnevalt:

- Vajutage korduvalt režiiminuppu (MODE), kuni kuvatakse kella ikoon.
- Hoidke režiiminuppu all, kuni esimesed kaks numbrit (tunnid) hakkavad vilkuma.
- vajutage ühte kahest küljenupust (jn 16.K, L), et sätet ühe võtta suurendada või vähendada.
- vajutage režiiminuppu, kuni teised kaks numbrit (minutid) hakkavad vilkuma.
- Vajutage ühte küljenuppudest, et sätet ühe võrra suurendada või vähendada.
- Vajutage sätte kinnitamiseks režiiminuppu.

MÄRKUS Kella toiteks kasutatakse varuakut; kui see aku saab tühjaks, võtke ühendust volitatud teenindusjaamaga.

- Helisignaaliid – sumisti

Helisignaale on kaht tüüpi:

1. Pidev helisignaali.
 - Elektroonikakaardi kaitsesüsteem on sekkunud.
 - Mootor on olnud välja lülitatud kauem kui 30 sekundit, kui võti on sõiduasendis (DRIVE).
2. Vahelduv helisignaali.
 - Kogumiskorv on täis.



Ikoon on kuvatud: Kogumiskorv või tagumise väljalaske kaitse puudub (jn 16F) (ainult tagumise kogumiskorviga mudelid).



Ikoon on kuvatud: kogumiskorv on täis ja vajab tühjendamist (jn 16.F) (ainult tagumise kogumiskorviga mudelid).

5.18 III TÜÜPI KUVA JA SUMISTID

Kui võti pööratakse sõiduasendisse (DRIVE), lülituvad kõik ikoonid ligikaudu pooleks sekundiks sisse (mida saadab lühike helisignaali) näitamaks, et need töötavad korralikult.

Seejärel näitavad tuled järgmist.



Ikoon on kuvatud: lõikesead on aktiveeritud (jn 16.A).



Ikoon on kuvatud: seisupidur on rakendatud (jn 16.B).



Märkutuli põleb: juht pole kohal (jn 16.C).

Tasemenäidikuga kütuse ikoon (jn 16.D).

Ikoon näitab, kui palju on paagis kütust, nagu allpool toodud.



Kütusetase on täis ja pooltühja paagi vahel.



Kütusetase on pooltühja ja vähese vahel.



Kütust on ainult varupaagis.

MÄRKUS Varupaaki mahub ligikaudu 2 liitrit kütust, millest piisab masina kasutamiseks mootori nimikiirusel 30–40 minutiks.



Ikoon on kuvatud: mootori määre vead (jn 16.E). Seisake kohe mootor, kontrollige õlitaset ja pöördege volitatud teenindusse.

Tasemenäidikuga aku ikoon (jn 16.G).



Ikoon on kuvatud: akut laetakse.



Ikoon on kuvatud: aku pingetase on optimaalne.



Ikoon on kuvatud, kui mootor on välja lülitatud: tähendab, et aku vajab laadimist.



Ikoon on kuvatud, kui mootor on sisse lülitatud: tähendab, et aku laadimisega on probleeme.



Vilkuv ikoon: aku ei ole võimeline mootorit käivitama. Peate pöörduma volitatud teenindusse.



Ikoon on kuvatud: ülekanne on neutraalasendis (jn 16.H).



Tunnimõõtur (jn 16.I). Näitab mootori töötundide koguarvu.



Esitulelaternad (jn 16.P). Ikoon on kuvatud: näitab, et esitulelaternad põlevad.



Vajalik on hooldus (jn 16.Q). Ikoon on kuvatud: korralise hoolduse näidik. Hooldusgraafik, mida tuleb järgida, on toodud jaotises 13. Ikoon lülitub sisse iga 50 tunni tagant ja see jääb sisselülitatuks 1 tunniks.



Roheline ala (jn 16.R). Mootori pöörlemiskiirus sobib rohu niitmiseks.

• Helisignaalid – sumisti

Helisignaale on kaht tüüpi:

1. Pidev helisignaal.
 - Elektroonikakaardi kaitsesüsteem on sekkunud.
 - Mootor on olnud välja lülitatud kauem kui 30 sekundit, kui võti on sõiduasendis (DRIVE).
2. Vahelduv helisignaal.
 - Kogumiskorv on täis.

6. MASINA KASUTAMINE

⚠ Ohutusnõuded, millest kinni pidada, on esitatud ptk 2. Järgige hoolikalt neid nõudeid, et mitte sattuda tõsisesse ohu.

6.1 EELTÖÖD

Enne töö alustamist tuleb teha rida kontrolle ja operatsioone, et tagada kasulik ja maksimaalselt ohutu töö.

1. tagage, et masin oleks tasakaalus ja toetuks kindlalt pinnale;
2. valige sobiv kasutusrežiim (lõik 6.1.4);

6.1.1 Õli ja bensiini lisamine

TÄHTIS Masin tarnitakse ilma mootoriõli või kütuseta.

Enne masina kasutamist kontrollige kütuse ja õlitaset (lõik 7.2, lõik 7.3). Kontrollige kütuse ja õli lisamise meetodit ning ettevaatusabinõusi juhistest, mis on esitatud ptk 7.2, lõik 7.3) ja mootori juhendis.

6.1.2 Istme reguleerimine

Liikuvat istet saab seadistada kuues erinevas asendis. Selle seadistamiseks tõstke käepidet (joon 17.A), libistage istet ja lukustage see soovitud asendisse.

6.1.3 Rehvirõhk

Õige rehvirõhk on peamiseks eelduseks, et oleks tagatud lõikeseadme koostu horisontaalsus ja ühtlane niitmine.

1. Eemaldage kaitsekatted.

2. Ühendage ventiilid manomeetriga varustatud suruõhuallikaga (jn 18)
3. Seadke rehvirõhk vastavalt tabelile "Tehnilised andmed".

6.1.4 Masina tööks ettevalmistamine

MÄRKUS Selle masinaga on võimalik muru niita mitmel erineval moel; enne töö alustamist tuleb masin seadistada vastavalt soovitud niitmistüübile.

a. Niitmise ja kogumiskorvi kogumise võimalus (ainult tagasuunalise kogumisega mudelitel)

- Ühendage kogumiskorv (jn 19.A) selle tugeodega (jn 19.B) ja keskmestage see plaadi suhtes, veendudes, et kaks viitemärki oleks joondatud (jn 19.B).
- Kontrollige, et korvi suu alumine toru haakuks vastava pörklõngiga (jn 19.C).
- Kui ühendus on liiga pingul või lõtv, siis reguleerige hoidvat vedru (vaadake 8.9).

b. Ettevalmistamine niitmiseks ja rohu tagant väljastamiseks (ainult tagumise kogumiskorviga mudelid) (kui on paigaldatud)

- Kui otsustate töötada ilma kogumiskorvita, on nõudmisel saadaval tagumise väljalaske kaitsmekomplekt (jn 20, jaotis 15.7), mis tuleb kindlalt paigaldada tagumisele plaadile, nagu on kirjeldatud lisatud juhistes.

c. Eelseadistamine niitmiseks ja rohu peenestamiseks („multšimis" funktsioon):

- Kui te soovite rohu niita, selle multšida ja maapinnale jätta, on nõudmisel olemas multšimiskomplekt (lõik 15.1). See tuleb kinnitada tagaplaadi külge vastaval juhiste.

⚠ Külgmise väljalaskega mudelite korral tuleb veenduda, et külgmise väljalaske tugi oleks paigaldatud (jn 22.A) (kui on paigaldatud).

d. Valmistage masin ette lõikuseks külgmise väljalaskega (ainult külgmise väljalaskega mudelid).

- Kontrollige alati, kas deflektor (jn 21.A) olev vedru ja ohutushoob (jn 21.B) töötavad korralikult, hoides neid kindlalt langetatud asendis.

- Kui lõikate kõrget või märga rohtu, soovitate külgmise väljalaske tugevduse eemaldada (jn 22.A) (kui on paigaldatud).
- Tugevduse eemaldamiseks keerake lahti kruvid (jn 22.B), hoides samal ajal külgmist väljaviskekanalit tõstetud asendis (jn 22.C).

⚠ Kui esineb kokkupõrge ja külgmise väljalaske tugevdust ei ole paigaldatud (jn 22.A), võib lõikeseadme koost deformeeruda.

⚠ Pidage alati meeles, et külgmise väljalaske tugevdus tuleb pärast kasutamist tagasi paigaldada.

6.1.5 Pinnasesse lõikamist takistavate rataste paigaldamine

Pinnasesse lõikamist takistavaid rattaid kasutatakse murulappide üleskiskumise ohu vähendamiseks – see võib juhtuda siis, kui lõikeseadme koostu serv ebaühtlasel pinnal mööda maad lohiseb. Paigaldage rattad nagu juhendatud (lõik 7.4).

6.2 OHUTUSKONTROLLID

Sooritada tuleb alloletatud ohutuskontrollid ja kontrollida, et tulemused vastaksid tabelis näidatule.

⚠ Tehke alati enne kasutamist ohutuskontrollid.

6.2.1 Üldine ohutustest

Objekt	Tulemus
Aku	Kui korpus, kaas või klemmid on kahjustamata.
Tagumise väljalaske kaitse, kogumiskorv	Terved. Kahjustused puuduvad. Korralikult paigaldatud.
Külgmise väljalaske kaitse, imivõre	Terved. Kahjustused puuduvad. Korralikult paigaldatud
Kütusevoolikud ja ühendused.	Lekked puuduvad.
Elektrijuhtmed.	Kõik isolatsioon on terve. Mehaanilisi kahjustusi ei ole.
Õlivoolikud	Lekked puuduvad. Kahjustused puuduvad.
Ohutusseadmed	Töötavad nagu näidatud lõigus 6.2.2

6.2.2 Ohutusseadmete kontroll

Ohutusseadmed toimivad kahe kriteeriumi järgi:

- A. takistada mootori käivitamist, kui kõigist ohutustingimustest pole kinni peetud;
- B. - peatada mootor, kui kasvõi üksainus ohutustingimus puudub.

Tegevus	Tulemus
1. vedu "tühikäigul"; 2. lõikeseade inaktiveeritud; 3. istuva juhiga.	mootor käivitub
kasutaja lahkub istmelt	Mootor seiskub
Kogumiskorv tõstetakse üles või tagumise väljalaske kaitse eemaldatakse lõikeseadet inaktiveerimata (ainult tagant kogumisega mudelid)	Mootor seiskub
Seisupidur rakendatakse lõikeseadet inaktiveerimata	Mootor seiskub
Käivitub kiirusevahetaja või veopedaal sisestatud seisupiduriga	Mootor seiskub
Tagasikäik lülitatakse sisse, kui lõikeseade on aktiveeritud, nõusolekunuppu vajutamata (lõik 5.10)	Mootor seiskub
Liikuge masinaga edasi ja tagasi, lükake sisse vabakäik/laske siduripedaal lahti (lõik 5.2; lõik 5.3)	Masin aeglustub ja seiskub
Vajutage piduripedaalile (lõik 5.1)	Masin seiskub.
Proovijuhtimine	Ebanormaalset vibratsiooni ei ole. Ebanormaalseid heliseid ei ole

⚠ Kui ükskõik milline tulemus ei vasta tabelites toodule, ärge kasutage masinat! Masin tuleb sel juhul saata teeninduskeskusesse kontrolli ja parandusse.

TÄHTIS Pidage alati meeles, et ohutusseadmed takistavad mootori käivitamist, kui kõigist ohutustingimustest pole kinni peetud; Sel juhul tuleb pärast käivitusloa ennistamist süütevõti (jn 15.A) pöörata tagasi väljalülitatud asendisse, enne kui mootorit saab uuesti käivitada.

6.3 KASUTAMINE KALLAKUTEL

Pidage olenemata niitmissuunast kinni piirangutest, mis on toodud tabelites „Tehnilised andmed“(nt jn 24).

Pidage meeles, et pole olemas "ohutuid" nõlvaid. Nõlvadel liikumine nõuab erilist tähelepanu. Ümberminemise või masina üle kontrolli kaotamise vältimiseks:

- Ärge niitke kunagi nõlvaga risti. Kaldpinnalistel murudel tuleb liikuda üles/ alla ja mitte kunagi risti nõlvaga, olles väga tähelepanelik suunamuutustel, et mäe suunas liikuvate rataste ette ei jääks takistusi (kivisid, oksi, juuri jne.), mis võiksid põhjustada külglibisemist, ümber kaldumist või masina üle kontrolli kaotamist.
- Tõusul või laskumisel ärge peatuge ega liikuge kohalt äkiliselt;
- Lülitage vedu pehmel ja ettevaatlikult välja , et vältida masina otsa ülestõusmist.
- Vähendage kiirust:
 - enne kui muudate käigusuunda või lähenedes järsule kurvile
 - enne nõlval liikumist, eriti laskumisel
- Ärge kasutage kunagi tagasikäiku kiiruse vähendamiseks laskumisel: see võib põhjustada masina üle kontrolli kaotamise, eriti libedatel pindadel.
- Enne masina seisma (ja valveta) jätmist lükake seisupidur alati sisse.
- Hüdrostaatilise ajami pidurdusvõime ärakasutamiseks ajal, mil käik on sisse lülitamata, vältige nõlvast allapoole liikudes niites sõidupedaali vajutamist

6.4 KÄIVITAMINE

1. Avage kütusekraan (jn 25.A) (kui on ettenähtud).
2. Istuge juhiistmele.
3. Lülitage ülekanne vabakäigule ("N") (lõik 5.2; lõik 5.3).
4. Inaktiveerige lõikeseade (lõik 5.9).
5. Sisestage seisupidur (lõik 5.7).
6. Lükake gaas maksimumpöördele (lõik 5.6).

7. **Külmkäivituse korral:** rakendage õhkventiil (lõik 5.6) (olemasolu korral).
8. Sisestage võti lülitisse ja keerake see elektri ahela pingestamiseks tööasendisse. Oodake 2 sekundit ja keerake see siis mootori käivitamiseks käivitusasendisse.
9. Kui mootor on käivitunud, lasta võti lahti.

10. Külmkäivituse korral: kohe, kui mootor sujuvalt tööle hakkab.

10a. Deaktiveerige õhuventiil (lõik 5.6, II tüüp), seadke kiirenduskäsk suurimale kiirusele (jänes) (kui on paigaldatud).

10b. Deaktiveerige õhuventiil (lõik 5.6, I tüüp) (kui on paigaldatud).

MÄRKUS Kasutades õhuventiili kui mootor on juba soe, võib põhjustada süüteküünalde tõrget ja põhjustada mootori ebakorrapärast tööd.

11. Pärast mootori käivitumist viige gaas asendisse "AEGLANE".

MÄRKUS Kui mootori käivitamisega on probleeme, ärge jätkake käivitamist, kuna see võib aku tühjaks lasta ja mootori üle ujutada. Keerake võti väljalülitatud asendisse, oodake mõni minut ja seejärel korra te toimingut. Kui rike püsib, lugeda käesoleva juhendi peatükki "14" ja mootori kasutusjuhendit.

6.5 TÖÖTAMINE

6.5.1 Edasiliikumine ja ühest kohast teise liikumine

Ühest kohast teise liikumisel:

- Inaktiveerige lõikeseade (lõik 5.9);
- seadke lõikeseadme koost kõige kõrgemasse asendisse (lõik 5.11);
- viige gaas maksimum- ja miinimumpöörde vahepealsesse asendisse.
- vabastage parkimispidur, vabastades piduripedaali (lõik 5.7).
- vajutage sõidupedaalile (lõik 5.2) edasi suunas ja kiirendage soovitud kiiruseni, kasutades survet pedaalile ja reguleerides pöördeid.

⚠ Sõitma tuleb hakata vastavalt kirjeldatud režiimidele (lõik 5.2), et vältida äkilist hambumist, tõmblevat kohaltminekut ja sõiduki üle kontrolli kaotamist, seda eriti nõlvadel.

6.5.2 Pidurdamine

Vähendage masina kiirust, alandades mootori kiirust, seejärel vajutage piduripedaalile (lõik 5.1) et jätkata kiiruse vähendamist, kuni olete masina peatanud. Masina kiirus väheneb oluliselt, kui sõidupedaal vabastada (jaotis 5.2).

6.5.3 Tagasikäik

TÄHTIS *Tagasikäigu peab sisse panema seisval positsioonil.*

1. Vajutage pedaalile (lõik 5.1) kuni masin seiskub;
2. Alustage tagurdamist, vajutades sõidupedaali suunas R (lõik 5.3).

6.5.4 Muru niitmine

Masinaga töötamiseks toimige järgmiselt:

1. keerake gaas maksimumpöõretele; kasutage seda alati masina kasutamisel;
2. viige lõikeseadme koost kõige kõrgemasse asendisse;
3. aktiveerige lõikeseade (lõik 5.9) ainult rohu peal, vältides terade sisselülitamist kruusateel või liiga kõrges rohus.
4. Rohu niitmise alustamisel hakake pihta aeglaselt ja ettevaatlikult, nagu on kirjeldatud ülalpool;
5. Reguleerige kiirust ja lõikamiskõrgust (lõik 5.11) vastavalt rohu tingimustele (rohu kõrgus, tihedus ja niiskus) ja lõigatava rohu hulgale;
6. Rohu välimus paraneb, kui seda lõigatakse alati samalt kõrguselt ja kahes erinevas suunas (joon 27).

TÄHTIS *Tagasikäiguga sõitmiseks, kui lõikeseade on aktiveeritud, tuleb vajutada ja all hoida nõusolekunuppu (lõik 5.10), et mitte põhjustada mootori seiskumist.*

Igal juhul tuleb kiirust vähendada iga kord kui täheldate mootori pöõrete vähenemist. Arvestage, et kunagi ei saavutata head lõiketulemust, kui edasilikumise kiirus on lõigatud muru kogusega võrreldes liiga suur.

Inaktiveerige lõikeseade ja viige lõikeseadme koost kõige kõrgemasse asendisse järgmistes olukordades.

- Ühelt tööalalt teisele liikudes
- Ilma rohuta pinnasel liikudes
- Alati kui peate ületama mõnd takistust.

6.5.5 Mõned nõuanded ilusa muru säilitamiseks

- Hea väljanägemisega, rohelise ja pehme muru säilitamiseks on vajalik seda regulaarselt lõigata. Muru võib koosneda erinevatest rohuliikidest. Sagedase lõikamise puhul kasvavad põhiliselt need rohud, mis kasvavad palju juuri ja moodustavad tugeva loomuliku muru; vastupidi, kui

lõigatakse harvemini, arenevad põhiliselt kõrged ja metsikud taimed (ristikhein, kirikakar jne). Lõikesagedus peab olema vastavuses rohukasvuga, vältides, et kahe niitmise vahel rohi liigselt kasvaks.

- Parim rohu kõrgus hästi hoitud muruplatsil on ligikaudu 4–5 cm ja ühe niitmiskorraga ei ole vaja eemaldada rohkem kui kolmandik täiskõrgusest. Kui rohi on väga kõrge, tuleks seda lõigata kaks korda 24 tunni jooksul. Esimene lõikus tuleks teha maksimumkõrgusele asetatud lõikeseadmega ja teine lõikus soovitud kõrgusel (jn 26).
- Kui lõikeseade on seatud liiga madalale, hakkab see rohtu koos juurtega välja rebima, muutes muruplatsi lapiliseks.
- Soojematel ja kuivematel perioodidel on õigem hoida muru pisut kõrgem, et vältida maa kuivamist.
- Alati on soovitatav niita kuiva muru. Ärge niitke märga muru; see võib vähendada lõikeseadme tõhusust, kuna rohi jääb selle külge kinni, ning seeläbi rohtu koos juurtega maast välja rebida.
- Lõikeseade peab olema heas seisukorras ja korralikult teritatud, et rohulibled lõigataks otsast räsimate otse läbi, kuna vigastatud otsad muutuvad hiljem kollaseks.
- Mootor peab töötama täiskiiirusel, et tagada terav lõikus ja piisav tõukejõud niidetud rohu väljaviskekanalist läbi surumiseks.
- Kui roht väljaviskekanali ummistab, peaksite edasisuunas liikumiskiirust vähendada, sest see võib rohu seisukorra jaoks olla liiga suur. Kui probleem ei kao, on selle põhjuseks tõenäoliselt halvasti teritatud lõikeseade või deformeerunud labad.
- Olge pöõsaste ja kiviääraste läheduses niites väga ettevaatlik, sest need võivad lõikeseadme horisontaalasendist välja ajada ja kahjustada selle serva ning ka lõikeseadet ennast.

6.5.6 Kogumiskorvi tühjendamine (ainult tagasuunalise kogumisega mudelitel)

MÄRKUS *Kogumiskorvi saab tühjendada ainult inaktiveeritud lõikeseadmega, vastasel korral lülitub mootor välja.*

- Ärge laske kogumiskorvil liiga täis saada, vastasel korral võib väljaviskekanal ummistuda.
- Helisignaali teatab kogumiskorvi täitumisest:
 1. Inaktiveerige lõikeseade (lõik 5.9) ja helisignaali katkeb;
 2. lükake gaas miinimumpöõretele;
 3. peatage liikumine ja lükake tühikäigule (lõik 5.2; lõik 5.3);

4. sisestage seisupidur;

• Manuaalne käsk

5. vabastage hoob (jn 28.A) ja kallutage muru kogumiskorv selle tühjendamiseks ümber;
6. sulgege kogumiskorv uuesti nii, et see jääks kinnitusnuki külge ühendatuks (jn 28.B), ja pange hoob tagasi.

• Elektriline käsk

5. Kasutaja istuvas asendis vajutage ja hoidke nuppu (jn 28.C) kuni muru kogumiskorv on täielikult ümber pööratud;
6. kui korv on tühi, siis vajutage ja hoidke nuppu (jn 28.D) kuni muru kogumiskorv on täielikult langetatud, veenduge et see jääb kinnitusnuki külge ühendatuks (jn 28.B).

MÄRKUS Pärast kogumiskorvi tühjendamist võib helisignaal uuesti kõlada, kui lõikeseade aktiveeritakse, seda põhjustavad indikaatori mikrolüliti anduri külge jäänud rohuäägid; kui see juhtub, inaktiveerige lõikeseade ja aktiveerige see kohe uuesti, et sumisti vaigistada.

Veenduge, et andur (joon 28.E) on alati rohuäämetest vaba.

6.5.7 Väljaviskekanali puhastamine (ainult tagumise kogumisega mudelid)

- Väga kõrge või märja rohu lõikamisel, eriti liiga suure kiirusega, võib väljaviskekanal ummistuda. Kui see ummistub, järgige juhiseid, mis on esitatud ptk 7.6.2.

6.5.8 Niitmise lõpetamine

Pärast niitmise lõpetamist:

1. inaktiveerige lõikeseade;
2. vähendage mootori pöördeid
3. sõitke tagasi, seades eelnevalt lõikeseadme koostu kõige kõrgemasse asendisse.

6.6 SEISKAMINE

Masina seiskamiseks:

1. lükake gaas miinimumpööretele;

⚠ Et vältida võimalikku leegi tagasilööki, viia gaasihob asendisse "AEGLANE" 20 sekundit enne mootori välja lülitamist.

2. mootori väljalülitamiseks lükake võti "SEIS" asendisse.

3. kui mootor on välja lülitatud, sulgege kütusekraan (jn 25.A) (olemasolu korral);
4. eemaldada võti

TÄHTIS *Aku laetuse säilitamiseks ärge jätke võtit asendisse "KÄIK" või "TULED PÕLEVAD", kui mootor ei tööta.*

⚠ Mootor võib vahetult pärast seiskumist olla väga kuum. Ärge puudutage summutit või selle läheduses olevaid osi. See võib tekitada põletusi.

6.7 PÄRAST KASUTAMIST

1. Enne, kui paigutada masin mistahes ruumi, lasta mootoril maha jahtuda.
2. Puhastage masin (lõik 7.6).
3. Veenduge, et ei ole lahtiseid või kahjustatud osi. Vajadusel asendage kahjustatud osad ning pingutage lahtiseid kruvisid või polte või võtke ühendust volitatud teenindusega.

TÄHTIS

- Langetage lõikeseadme koost;
- lükake masin "tühikäigule";
- sisestage seisupidur;
- lülitage mootor välja;
- eemaldage süütevõti (oodake kuni kõik liikuvad osad on täielikult peatunud);
- alati kui masin jääb järelevalveta, kui juht juhiistmelt lahkub või masina pargib.

7. KORRALINE HOOLDUS

7.1 ÜLDANDMED

⚠ Ohutusnõuded, millest kinni pidada, on esitatud ptk 2. Järgige hoolikalt neid nõudeid, et mitte sattuda tõsisesse ohtu.

⚠ Enne masina kontrollimist, puhastamist, hooldamist või reguleerimist:

- inaktiveerige lõikeseade;
- lükake masin "tühikäigule";
- sisestage seisupidur;
- lülitage mootor välja;
- võtke võtmed väljad, (võtmeid ei tohi kunagi jätta sisse või laste ja asjatundmatute inimeste käeulatusse);
- oodake kuni kõik liikuvad osad on täielikult peatunud;
- lugege juhiseid;
- kandke sobivat riietust, kaitsekindaid ja kaitseprille

- Hooldustööde sagedust ja tüüpi on kokkuvõtlikult kirjeldatud "Hooldustabelis". Tabeli eesmärk on aidata teid masina töökindluse ja ohutuse säilitamisel. Seal on kirjas peamised tööd ja nende teostamise sagedus. Tehke vastavad toimingud esimesena saabuval tähtajal.

7.2 KÜTUSE TANKIMINE/ KÜTUSEPAAGI TÜHJENDAMINE

TÄHTIS Järgige ettevaatusabinõusid, mis on toodud mootori omanikjuhendis. Vaadake mootori omanikjuhendist, millist tüüpi kütust tuleb kasutada.

7.2.1 Tankimine

Kütuse lisamiseks:

1. Keerake lahti kütusepaagi kork ja eemaldage see (joon 30).
2. Paigaldage lehter (jn 30).
3. Valage ettevaatlikult kütust kuni paak on täiesti täis.
4. Eemaldage lehter.
5. Lõpuks keerake kork korralikult kinni ja koristage mahaloksunud kütus.

TÄHTIS Ärge tilgutage kütust plastmassosadele, et neid mitte kahjustada. Juhusliku väljavoolamise puhul loputada kohe veega. Garantii ei kata bensiini tekitatud kahjusid kere või mootori plastikust osadele.

7.2.2 Kütusepaagi tühjendamine

TÄHTIS Kütus on riknev ega tohiks jääda paaki kauemaks kui 30 päevaks. Enne masina pikemaks ajaks ärapanemist tühjendage kütusepaak (lõik 9).

⚠ Enne paagi tühjendamist laske mootoril jahtuda.

1. Pange masin välja, tasasele pinnale.
2. Pange kogumisnõu toru (jn 31.A) alla.
3. Võtke lahti toru (jn 31.A), mis asub bensiinifiltri juures (jn 31.B).
4. Avage kütusekraan (kui on ettenähtud).
5. Koguge bensiin sobivasse anumasse.
6. Ühendada toru (jn 31.A) uuesti, pöörates tähelepanu klambri (jn 31.C) õigele asendile.
7. Sulgege kütusekraan (kui on ettenähtud).

⚠ Taas tööd alustades kontrollida, et ei oleks bensiinileket torudest, kraanist või karburaatorist.

7.3 MOOTORIÕLI KONTROLL/ LISAMINE/TÜHJENDAMINE

TÄHTIS Järgige ettevaatusabinõusid, mis on toodud mootori omanikjuhendis. Vaadake mootori omanikjuhendist, millist tüüpi õli tuleb kasutada.

7.3.1 Kontrollimine / lisamine

⚠ Kontrollige õlitaset enne iga masina kasutamist.

Toiming:

- Veenduge enne kontrolli teostamist, et masin on tasakaalus.
- Seisva mootoriga kontrollige mootoriõli taset: vastavalt mootori juhendis toodud täpsetele tingimustele peab jääma mõõtevarda täkete MIN ja MAX vahele (jn 32).

⚠ Liigne lisamine võib põhjustada mootori ülekuumenemist. Kui tase ületab märki "MAX", tuleb õli seni välja lasta kuni saavutatakse õige tase.

7.3.2 Väljalase

Masina nõuetekohase töö ja pika tööea tagamiseks soovime vahetada mootoriõli regulaarselt, nagu on kirjeldatud mootoriga kaasnevas omanikjuhendis.

⚠ Mootoriõli võib väga kuum olla, kui see lastakse välja kohe pärast mootori seiskamist. Sellepärast laske mootoril paar minutit jahtuda enne kui lasete õli välja.

Vahetage õli mootori omanikjuhendis viidatud sagedusega.

Toimige allkirjeldatud viisil:

- I tüüp
 1. Asetada masin tasasele pinnale.
 2. Pange kogumisnõu pikendustoru (jn 33.A) alla.
 3. Hoidke pikendustoru (jn 33.A) hästi kinni ja keerake väljalaskekork (jn 33.B) lahti.
 4. Koguge õli kogumisanumasse.
 5. Pange väljalaskekork (kn 33.B) peale tagasi ja vaadake, et tihend (jn 33.C) oleks õiges asendis.
 6. Keerake lõpuni kinni hoides samal ajal pikendustorust (jn 33.A) korralikult kinni.
 7. Puhastada võimalikud õliäägid.

• II tüüp

1. Asetada masin tasasele pinnale.
2. Pange kogumisnõu pikendustoru (jn 33.D) alla.
3. Ühendage pikendustoru lahti (jn 33.D) selle toe küljest (jn 33.E) ning seejärel näpitsatega vabastage klamber (jn 33.F), kuni äravoolu korki on võimalik eemaldada (jn 33.G).
4. Painutage pikendustoru ja laske õilil kogumisnõusse voolata.
5. Pange äravoolu kork (jn 33.G) tagasi ja ühendage uuesti pikendustoru (jn 33.D) toe külge (jn 33.E) enne õliga täitmist.
6. Puhastada võimalikud õlijäägid.

• III tüüp

1. Seadke masin tasasele pinnale.
2. Pange kogumisnõu pikendustoru (jn 33.A) alla.
3. Suruge kiilu (jn 33.B).
4. Vabastage pikendustoru allapoole tõmmates toe küljest.
5. Painutage pikendustoru ja laske õilil kogumisnõusse voolata.
6. Paigaldage pikendustoru (jn 33.A) uuesti toele (jn 33.C), enne kui õli lisate.
7. Puhastada võimalikud õlijäägid.

TÄHTIS Viige õli jäätmete kõrvaldamispunkti vastavalt kohalikele eeskirjadele.

7.4 PINNASSE LÕIKAMIST TAKISTAVAD RATTAD

Tänu rataste erinevatele paigaldusasenditele on võimalik säilitada ohutu kaugus H lõikeseadme koostu serva ja maapinna vahel (jn 23.A). Reguleerige pinnasesse lõikamist takistavate rataste asendit vastavalt sellele, kui ebatasane on maapind.

 Seda tuleb alati teha mõlema rattaga, asetades nad samale kõrgusele, kui **MOOTOR ON VÄLJA LÜLITATUD** ja **LÕIKESEADE ON INAKTIVEERITUD**.

Asendi muutmiseks:

1. Vabastage plaat (jn 23.B) kasutades kruvikeerajat ja eemaldage tihvt (jn 23.C) koos vedruga (jn 23.D).
2. Paigutage ratas (joon 23.A) soovitud asendisse
3. Asetage tagasi tihvt (jn 23.C), vedru (jn 23.D) ja plaat (jn 23.B) märgitud järjekorras, veendudes, et tihvti pea (jn 23.C) on suunatud masinast välja

7.5 AKU

Aku korralik hooldus on hädavajalik selle pika kestvuse tagamiseks. Teie masina akut tuleb kindlasti laadida:

- enne masina esimest ostmisjärgset kasutamist;
- enne pikka tööpauusi (enam kui 30 päeva) (lõik 9);
- enne pika tööpauusi järgset kasutamist.

Lugeda ja järgida tähelepanelikult aku kasutusjuhendis kirjeldatud laadimisprotseduuri. Kui protseduurist kinni ei peeta või akut ei laeta, võivad aku elemendid parandamatult kahjustatud saada.. Tühi aku **tuleb** esimesel võimalusel laadida.

TÄHTIS Laadida tuleb püsipingega aparaadiga. Teised laadimissüsteemid võivad akut parandamatult kahjustada.

- Masinal on laadimiseks ühendus (jn 34.A), see tuleb ühendada vastava ühendusega erihoolduse akulaaduril, mis on kompleksis või saadaval nõudmisel (lõik 15.2).

TÄHTIS Seda ühendust tohib kasutada ainult valmistaja viidatud erihoolduse akulaaduriga ühendamiseks. Selle kasutamiseks:

- järgige vastavas kasutusjuhendis toodud juhtnõore;
- järgida aku kasutusjuhendis toodud juhtnõore;

7.6 PUHASTAMINE

Puhastage masinat pärast iga kasutamist.

7.6.1 Masina puhastamine

- Puhastada kere plastikust osad vee ja puhastusainega immutatud käsnaga vältides hoolikalt mootori, elektrisüsteemi komponentide ja armatuurilaua all oleva elektroonilise kaardi märjaks tegemist.
- Tuleoahu vähendamiseks tuleb mootor, summuti, aku asukoht ja bensiini säilitamise koht hoida puhtana rohuääkidest, lehtedest või liigest rasvast.

TÄHTIS Ärge kunagi kasutage kere ja mootori puhastamiseks voolikuotsakuid ega tugevaid pesuvahendeid!

7.6.2 Väljaviskekanali puhastamine (ainult tagumise kogumisega mudelid)

Kui väljaviskekanal on ummistunud:

1. eemaldage kogumiskorv või tagumise väljalaske kaitse;
2. eemaldada kuhjunud rohi pääsete nende juurde kanali väljalaskeava kaudu.

7.6.3 Kogumiskorvi puhastamine (ainult tagasuunalise kogumisega mudelitel)

1. Tühjendada kogumiskorv
2. Tühjendage ja puhastage muru- ja pinnasejääkidest.
3. Paigaldage kogumiskorv tagasi ja puhastage seest lõikeseadme koostu (lõik 7.6.4-a), seejärel peab korv olema eemaldatud, tühjendatud, loputatud ja tagasi pandud, et tagada kiirem kuivamine.

7.6.4 Lõikeseadme koostu puhastamine

 **Hoidke inimesed ja loomad ümbrusest eemal, kui puhastate lõikeseadme koostu.**

a. Sisemise osa puhastamine

Eemaldage kõik rohujaägid ja mustus, mis on kogunenud lõikeseadme koostu sisse, vastasel korral võivad need kuivada ja kõvastuda, mis raskendab järgmisel korral seadme käivitamist.

Kui te lõikeseadme koostu ja väljaviskekanalit seest puhastate, peab masin olema kindlal pinnal:

- ja kogumiskorv või tagumise väljalaske kaitse peab olema kinnitatud (*ainult tagumise kogumisega mudelid*);
- ja külmine väljaviskekanal peab olema kinnitatud (*ainult külmise väljalaskega mudelid*);
- istuva juhiga;
- ja lõikeseadme koost peab olema asendis 1;
- töötava mootoriga
- ülekanne tühikäigul
- aktiveeritud lõikeseadmega.

- Alternatiivselt võite ühendada veetoru spetsiaalse liitmikuga (jn 35.A), mis laseb veel mõned minutid läbi iga lõikeseadme voolata, kui need liiguvad.

TÄHTIS Et mitte kahjustada elektromagnetilise siduri töökindlust:
- vältida siduri kokkupuutumist õliga;
- ärge suunake kõrgsurve veejuga otse siduri grupile;
- ärge puhastage sidurit bensiiniga.

b. Välise osa puhastamine

 **Ärge laske prahil ja kuivanud rohel koguneda lõikeseadme koostu ülaossa, vastasel korral vähenevad masina tõhusus ja ohutus.**

Lõikeseadme ülaosa puhastamiseks:

- langetage lõikeseadme koost täielikult (asend 1);
- suunake õhujuga läbi avauste vasak- ja parempoolses kaitsmes (jn 36).

7.7 LUKUSTUSMUTRID- JA KRUIDID

- Mutrid ja kruvid peavad olema alati korralikult kinni, et tagada masina ohutu tööseisukord.

8. ERAKORRALINE HOOLDUS

8.1 OHUTUSNÕUANDED

 **Kui esineb talitlushäire allpool toodud funktsioonides, peate minema volitatud esindusse või pöörduma edasimüüja poole:**
- pidurid
- lõikeseadme aktiveerimine ja inaktiveerimine
- veo sisestamine edasi- ja tagasikäigul.

8.2 LÕIKESEADME KOOST

8.2.1 Lõikeseadme koostu joondamine

Lõikeseadme koostu tuleb ühtlaseks niitmiseks õigesti reguleerida (jn 37). Ebaühtlase lõike korral kontrollida rehvide rõhku (lõik 6.1.3). Kui sellest ei piisa ühtlaseks niitmiseks, pöörduge lõikeseadme koostu joonduse reguleerimiseks edasimüüja poole.

8.2.2 Lõikeseade

Halvasti teritatud lõikeseade katkub rohtu ja põhjustab selle kollaseks muutmise.

 **Kõik tööd lõikeseadmel (demonteerimine, teritamine, tasakaalustamine, remont, monteerimine ja/või vahetamine) on keerukad ja nõuavad erioskusi ja eritööriistu. Ohutuse tagamiseks laske need tööd teha volitatud teeninduses.**

 **Vahetage kahjustatud, kõverdunud või kulunud lõikeseade alati koos selle juurde kuuluvate mutrite ja poltidega välja, et tagada selle tasakaalustatus.**

TÄHTIS Soovitage tungivalt vahetada kõik lõikeseadmed välja samal ajal, seda eriti ebaühtlase kulumise korral.

TÄHTIS Kasutage alati originaalseid lõikeseadmeid, mis kannavad jaotises „Tehnilised andmed“ toodud koodi.

Kuna toode areneb pidevalt, võivad jaotises „Tehnilised andmed“ toodud lõikeseadmed aja jooksul vahetuda teiste sarnaste töö- ja tööohutusomadustega lõikeseadmete vastu.

8.3 ESI- JA TAGARATASTE VAHETAMINE

8.3.1 Eeltööd

TÄHTIS Kasutage piisavaid tõstevahendeid, näiteks pantograafiga tungrauda.

Enne rattavahetust käituge järgnevalt:

- Eemaldage kõik lisaseadmed.
- Viige masin kindlale ja tasasele pinnale, mis tagaks masina stabiilsuse.
- Sisestage seisupidur;
- Lülitage mootor välja;
- Eemaldada võti;
- Seadke tungraud asendatava ratta lähedale tõstmispunkti alla (lõik 8.3.2; lõik 8.3.3).
- Kontrollige, kas tungraud on maapinna suhtes rõhtne.

8.3.2 Tungraua valik ja asend tagarataste suhtes

Paigutage mõned puidust kiilud (jn 38.A) rataste alla (jn 38.B) vahetatava ratta kõrvale (jn 38.C).

Ainult tagasuunalise kogumisega mudelitel

- Tungraud võib suletud asendis olla maksimaalse kõrgusega 110 mm (joon 39).
- Asetage tungraud tagumise plaadi (joon 40.A) alla, küljelt 180 mm kaugusele.

Külgmise väljalaskega mudelid.

- Tungraud võib suletud asendis olla maksimaalse kõrgusega 110 mm (joon 41).
- Asetage tungraud tagasilla alla, nagu näidatud joonisel (joon 42.A).

MÄRKUS Niiviisi asetatud tungraud lubab tõsta ainult asendatavat ratast.

8.3.3 Tungraua valik ja asend esirataste suhtes

1. Paigutage mõned puidust kiilud (jn 43.A) rataste alla (jn 43.B) vahetatava ratta taha (jn 43.C).

2. Tungraud võib suletud asendis olla maksimaalse kõrgusega 110 mm

MÄRKUS Valige tungraua asend masina tüübist lähtuvalt.

3. Paigutage tungraud masina esiossa (joon 44.A, 45.A, 46.A), nagu on esitatud joonisel.

MÄRKUS Tungraud tuleb asetada toe ühetasase koha alla (jn 44.B, 45.B).

MÄRKUS Tungraud tuleb asetada toe keskmise ribi alla (jn 46.B).

8.3.4 Ratta asendamine

TÄHTIS Jälgige, et tõstmise ajal jääks masin stabiilseks ja ühele kohale. Kui tekib mingi kõrvalekalle, siis laske tungraud kohe alla ja lahendage probleem ning alles siis jätkake tõstmisega.

1. Enne masina tõstmist libistage kate maha (joon 47.A).
2. Tõstke niipalju ülespoole, et ratas oleks võimalik mugavalt maha võtta.
3. Kruvikeeraja abil eemaldage painduv rõngas (joon 47.B) ja seib (joon 47.C).
4. Võtke asendatav ratas maha..
5. Määrige telge (joon 47.D) libestava rasvaga.
6. Paigaldage uus ratas.
7. Asetage seib ja painduv rõngas oma kohale.
8. Paigutage ratas maha ja vahetage kate (jn 47.A).

TÄHTIS Veenduge, et kaks tagumist ratast on samal kõrgusel (joon 48.A) ja et nende kahe ratta välise diameetri erinevus (joon 48.B) ei ole rohkem kui 8-10 mm. Vastasel korral tuleb ebaühtlase niitmise vältimiseks lõikamiseseadme koost lasta joondada volitatud teeninduses.

8.3.5 Rehvide parandamine või vahetamine

Iga katkise rehvi vahetus või remont tuleb teha spetsiaalses rehviparanduskeskuses, lähtudes kasutatava rehvi protektoritüübist.

8.4 ELEKTROONILINE KAART

Elektrooniline kaart haldab masina ohutussüsteeme ning asub armatuurilaua katte all.

Elektroonilisele kaardile on lisatud ennast taaskäivitav kaitseseade, mis katkestab ahela elektrisüsteemi tõrke puhul. Kui see seade rakendub, seiskab see mootori

ja väljastab helisignaali, mida saab vaigistada ainult võtit eemaldades. Ahel aktiveeritakse uuesti mõne sekundi pärast; tuvastage ja elimineerige vea põhjus või põhjused, ennetamiseks järgnevad katkestused.

TÄHTIS *Vältimaks probleeme elektroonilise pardakaitseseadmega:*
– ärge vahetage omavahel aku ühendusi;
– ärge kasutage masinat akuta, sest see võib põhjutada aku laadija ebakorrapärasust tööd;
– vältige lühiseid.

8.5 KAITSME ASENDAMINE

Masin on varustatud mõnede erineva tugevusega kaitsetega (jn 49.A), mille funktsioonid ja omadused on järgnevad:

- 10 A kaitse = kaitseb elektroonilist kaarti ja toiteahelat, mille ülesütleemisel lõpetab masin töötamise ja armatuurilaua tuled kustuvad (par. 5.16)
- 25 A kaitse = laadimisvooluringi kaitse, mille sekkumist on näha aku laengu pidevas vähenemises ja seejärel käivitusraskustes.

– 5 A kaitse = kaitseb 12 V lisapesa lisaseadmete jaoks.

– 15 A kaitse = kaitseb mootori juhtahelat, selle katkemisel peatatakse elektrilise muru kogumiskorvi kallutamissüsteem; sellises olukorras on siiski võimalik veel kallutada korvi käsihoova abil (kui on paigaldatud).

Korgi tugevus on märgitud korgil.

TÄHTIS *Läbipõlenud kaitse tuleb alati vahetada sama tüüpi ja võimsusega kaitsme vastu ning mitte kunagi muu nimivõimsusega kaitsme vastu.*

Kui te ei saa aru, miks see läbi põles, võtke ühendust edasimüüjaga.

8.6 LAMPIDE VÄLJAVAHETAMINE

8.6.1 Lambid tüüp "I" (hõõgniidiga)

- Lambid (18W) on bajonett tüüpi kinnitusega ja paigaldatud lambi hoidikusse, mida on võimalik eemaldada pöörates näpitsatega vastupäeva (jn 50).

8.6.2 Lambid tüüp "II" (leedid)

- Keerake lahti rõngas (jn 51.A) ja võtke konnektor (jn 51.B) lahti. Eemaldada kruvidega (jn 51.C) kinnitatud LED (jn 51.C) valgustus.

8.6.3 "III" tüüpi - LED lambipirnid (TNS, THNS mudelitele)

1. Tõstke katet ja eemaldage liitmik (jn 52.A).
2. Eemaldage splint (jn 52.B) ja libistage kate maha küljele.
3. Eemaldage LED pirni kaablid (jn 53.A), keerake lahti kruvid (jn 53.B) ja vabastage lapats (jn 53.C).
4. Tõstke ja vabastage katte ülemine osa (jn 54.A).
5. Keerake lahti kruvid (jn 55.A) ja vahetage välja LED-lambid (jn 55.B).
6. Katte vahetamiseks korrake ülalkirjeldatud tegevusi vastupidises järjekorras.

8.7 TAGUMINE AJAM

Koosneb ühest monoliitsetest grupist ja ei vaja hooldust; on varustatud alalise määrdõli kogusega, mida pole vaja vahetada ega lisada.

8.8 EESMINE AJAM (4WD MUDEL)

Koosneb ühest monoliitsetest grupist ja ei vaja hooldust; Vajalik on kontrollida hüdraulilisi ühendusi, neid täita ja vahetada regulaarsete intervallide järel.

Veenduge, et õlitase hüdraulikasüsteemis on paagi „MIN“ ja „MAX“ markerite vahel. Kui tase on allapoole «MIN» markerit (joon 56):

- eemaldage kaitse (jn 56.A), mis on kinnitatud mutriga (jn 56.B);
- keerake lahti kork (jn 56.C) ja täitke, kasutades 10W30 õli kuni tase jõuab «MAX» märgiseni;
- asetage kork tagasi (jn 56.C) koos kaitsega (jn 56.A).

TÄHTIS *Kui õli on vaja lisada sageli, kontrollige õli voolikuid ja õlipaaki lekete suhtes ning pöörduge hoolduseks edasimüüja poole.*

8.9 KOGUMISKORVI KINNITUSNUKI VEDRU REGULEERIMINE

Kui kogumiskorv kipub nõksatama või ootamatult ebatasase pinna peal sõitmise ajal lahti tulema või kinnitusnukki on raske pääst koti tühjenamist tagasi lükata, siis võib olla vajalik vedru jäikuse reguleerimine (jn 57.A). Seadistage kinnituspunkt augu valimisega (jn 57.B), mis tagab soovitud tulemuse.

9. LADUSTAMINE

Kui masin tuleb seisma panna kauemaks kui 30 päeva:

1. Laske mootoril jahtuda
2. Võtke akult juhtmed lahti ja hoidke kuivas ja jahedas kohas.
3. Tühjendage kütusepaak (lõik 7.2.2) ja järgige mootori juhendi juhiseid.
4. Puhastage korralikult mootor.
5. Kontrollige, et masinal ei oleks kahjustusi. Vajaduse korral pöörduge volitatud teenindusse.
6. Ladustage masin:
 - langetatud lõikeseadme koostuga
 - kuivas keskkonnas
 - kaitsuna ilmastikutingimuste eest
 - võimaluse korral linaga kaetult (lõik 15.4)
 - lastele kättesaamatus kohas.
 - Kontrollige, kas olete eemaldanud kõik võtmed ja hooldusel kasutatud tööriistad.

Masina käivitamise ajal:

- kontrollige, et torudest, kütusekraanist ega karburaatorist ei lekiks kütust;
- seadistage masin, nagu on kirjeldatud 6. peatükis "Masina kasutamine".

10. TEISALDAMINE JA TRANSPORT

- Masina teisaldamise või transpordi ajaks:
 - inaktiveerige lõikeseade;
 - viige lõikeseadme koost kõige kõrgemasse asendisse;
 - lülitage mootor välja;
- Kui masinat transporditakse sõiduvahendil või haagisel, siis:
 - kasutage sobiva pikkuse, laiuse ja vastupidavusega rampe;
 - tõugake piisava arvu inimeste abiga masin peale, selle mootor peab olema välja lülitatud, võti väljas ja juhiiste tühi.
 - sulgege kütusekraan (kui on ettenähtud);

- langetage lõikeseadme koost;
- sisestage seisupidur;
- asetage see nii, et see ei kujutaks endast kellelegi ohtu;
- kinnitage tugevalt transpordivahendi külge, kasutades nõõre või kette, et see ei läheks külili, põhjustades seeläbi kahjustusi ja kütuselekked.

11. TEENINDUS JA REMONT

Käesolevas juhendis on antud kõik vajalikud juhised masina juhtimiseks ja elementaarsete hooldustööde kohta, mida saab teha kasutaja ise. Mis tahes reguleerimised ja hooldustööd, mida ei ole siin kirjeldatud, tuleb läbi viia edasimüüja või volitatud teenindusjaama poolt, kellel on vajalikud teadmised ja seadmed tagamaks töö korrektne läbiviimine, hoides sealjuures vajalikku ohutustaset ja masina algeid töötingimusi. Kõik volitamata keskustes või kvalifitseerimata isikute poolt tehtud toimingud tühistavad täielikult garantii ja valmistaja kohustused ning vastutuse.

- Garantiiemont ja -hooldust tohib teha ainult volitatud teeninduses.
- Mitteoriginaalvaruosade ja tarvikute kasutamine ei ole heaks kiidetud, mitteoriginaalvaruosade ja lisaseadmete kasutamine seab ohtu masina ohutuse ja vabastab valmistaja täielikult kohustustest ja vastustusest.
- Originaalvaruosi pakuvad volitatud teenindused ja edasimüüjad.
- Soovitatav on masin saata kord aastas hooldamiseks ja ülevaatuks volitatud teenindusse.

12. GARANTII KATE

Garantii katab kõik materjali- ja tootmisdefektid. Kasutaja peab hoolikalt järgima kõiki lisatud dokumentatsioonis antud juhiseid.

Garantii ei kata kahjusid, mis on tingitud:

- Kaasasolevate dokumentidega tutvumata jätmise.
 - Tähelepanematus.
 - Ebaõige või lubamatu kasutus ja monteerimine.
 - Mitte-originaal varuosade kasutamine.
 - Selliste lisatarvikute kasutamine, mida tootja ei ole kaasa andnud ega heaks kiitnud.
- Garantii ei kata ka:
- Kuluvate materjalide, nagu ülekanderihmad, puurid, esituled, rattad, terad, ohutuspliidid ja juhtmed, normaalne kulumine.
 - Normaalne kulumine.

- Mootorid. Need on kaetud mootori tootja garantiiga vastavalt nende garantiides kindlaks määratud tingimustele.

Ostjat kaitsevad tema riigi seadused. Käesolev garantii ei piira mingil moel ostja oma maa seadustega talle ette nähtud õigusi.

13. HOOLDUSTABEL

Töötamine	Intervall (tunnid)		Lõik / Märkused
	Esimene kord	Seejärel iga	
MASIN			
Ohutuskontrollid / Juhtseadmete kontrollimine		Iga kord enne kasutamist	lõik 6.2
Rehvirõhu kontroll		Iga kord enne kasutamist	lõik 6.1.3
Kontrollige tagumise/külgmise väljalaske kaitseid. Kontrollige kogumiskorvi ja külgmist väljaviskekanalit.		Iga kord enne kasutamist	lõik 6.1.4
Üldine puhastamine ja kontrollimine		Iga kord pärast kasutamise lõpetamist	lõik 7.6
Kontrollige, et masinal ei oleks kahjustusi Vajaduse korral pöörduge volitatud teenindusse.		Iga kord pärast kasutamise lõpetamist	-
Aku laadimine		Enne pikemat tööseisakut	lõik 7.5
Kõikide kinnituste kontroll		25	
Lõikeseadme asendi ja teravuse kontroll		25	***
Ülekanderihma kontroll		25	***
Lõikeseadme juhtrihma kontroll		25	***
Piduri kontroll ja reguleerimine		25	***
Veo kontroll ja reguleerimine		25	***
Lõikeseadme hammasratta ja piduri kontroll		25	***
Üldine õlitamine		25	****
Lõikeseadme vahetamine		100	***
Ülekanderihma asendamine		-	** / ***
Lõikeseadme juhtrihma vahetamine		-	** / ***
MOOTOR *			
Kütusetaseme kontroll ja lisamine		Iga kord enne kasutamist	lõik 7.2
Mootoriõli kontroll/lisamine		Iga kord enne kasutamist	lõik 7.3
Mootoriõli vahetamine		*	*
Õhufiltri kontroll ja puhastus		*	*
Õhufiltri vahetamine		*	*
Bensiinifiltri kontroll		*	*
Bensiinifiltri vahetus		*	*
Küünla kontaktide kontroll ja puhastus		*	*
Süüteküünla asendamine		*	*

* Kontrollige mootoriga kaasasolevast juhendist hooldustööde ja

nende vastavate ajavahemike täielikku nimekirja

** rikete ilmnemisel võtta ühendust edasimüüjaga

*** Seda peab tegema edasimüüja või volitatud teenindus

*** Kõigi liitekohti tuleb üldiselt määrada alati, kui masin jääb pikemaks ajaks seisma

14. RIKETE TUVASTAMINE

RIKE	VÕIMALIK PÕHJUS	LAHENDUS
1. Kui võti on pööratud „ON“ asendisse, näidikutepaneel ei lülitu sisse ja helisignaali puudub	Elektroonilise kaardi kaitse sekkumine, põhjuseks: aku halvasti ühendatud	Keerata võti pos. "SEIS" ja otsida rikke põhjuseid: kontrollida elektriühendusi (lõik 4.4)
	aku klemmid on risti ühendatud	kontrollida elektriühendusi (lõik 4.4).
	aku täiesti tühi	laadige aku (lõik 7.5)
	läbipõlenud kaitse	asendage sulavkaitse (10 A) (lõik 8.5).
	kaart niiske	kuivatage leige õhuga
2. Kui võti on pööratud „ON“ asendisse, näidikutepaneel ei lülitu sisse, aga helisignaali on aktiveerunud	Elektroonilise kaardi kaitse sekkumine, põhjuseks: kaart niiske	Keerata võti pos. "SEIS" ja otsida rikke põhjuseid: kuivatage leige õhuga
	aku ebapiisavalt laetud	laadige aku (lõik 7.5)
3. Võti on asendis «KÄIVITAMINE», armatuurlaud on valgustatud, aga mootor ei käivitu	akulaadija kaitse läbipõlenud	asendage sulavkaitse (25 A) (lõik 8.5)
	aku ebapiisavalt laetud	laadige aku (lõik 7.5)
4. Võti on asendis «KÄIVITAMINE», starter töötab, aga mootor ei käivitu	puudub bensiini juurdevool	kontrollida taset paagis (lõik 7.2.1) avada kraan (kui on ette nähtud) (lõik 6.4) kontrollida bensiini filtrit
	süütedefekt	kontrollige, kas küünla kork on korralikult paigaldatud kontrollida elektroodide puhtust ja nende vahelist õiget kaugust
	karbureerimis probleemid	puhastada või vahetada õhufilter tühjendada paak ja täita värske bensiiniga kontrollida ja vajadusel vahetada bensiinifilter
	edasilükkumise kiirus on lõike kõrguse suhtes liiga kiire	vähendada edasilükkumiskiirust ja/ või tõsta lõikekõrgust (lõik 6.5.4)
5. Mootori käivitamine on raskendatud või töö ebaregulaarne	käivitamine ei ole võimalik	kontrollige, et nõutud tingimused oleks täidetud (lõik 6.2.2)
6. Mootori jõudluse langus niitmise ajal	aku ei ole piisavalt laetud	võtke ühendust oma edasimüüjaga
7. Mootor seiskub, kui lõikeseade aktiveeritakse	mootori määrimise probleemid	Keerata võti viivitamatult asendisse "SEIS": suurendage õlitaset (vt 7.3.1) asendage filter (kui probleem püsib, võtke ühendust oma edasimüüjaga)
8. Aku märgutuli jääb põlema, kuigi masin on mõni minut töötanud	Elektroonilise kaardi kaitse sekkumine, põhjuseks: laadija reguleerija põhjustatud ülepinge	Keerata võti pos. "SEIS" ja otsida rikke põhjuseid: võtke ühendust oma edasimüüjaga
9. Õli märgutuli lülitub töötamise ajal sisse (kui see on paigaldatud)	aku ei ole korralikult ühendatud (halb ühendus)	kontrollida elektriühendusi (vt 3.4)
	aku ei ole ühendatud	kontrollida elektriühendusi (vt 3.4)
10. Mootor seiskub ja käivitus helisignaali	aku ei ole ühendatud	kontrollida elektriühendusi (vt 3.4)
	mootoriprobleemid	võtke ühendust oma edasimüüjaga
11. Mootor seiskub ja helisignaali ei käivitu		

Kui probleemid pärast ülalpool toodud toiminguid püsivad, pöörduge edasimüüja poole.

RIKE	VÕIMALIK PÕHJUS	LAHENDUS
12. Lõikeseade ei hakka tööle või ei seisku piisavalt kiiresti, kui see välja lülitatakse	lõtv rihm	võtke ühendust oma edasimüüjaga
	probleemid elektromagnetilise siduriga	võtke ühendust oma edasimüüjaga
13. Ebakorrapärane niitmine ja ebapiisav kogumine (ainult tagasuunalise kogumisega mudelitel)	lõikeseadme koost ei ole maaga paralleelne	kontrollige rehvirõhku (lõik 6.1.3) taastage lõikeseadme koostu joondus maapinna suhtes (lõik 8.2.1)
	ebatõhus lõikeseade	võtke ühendust oma edasimüüjaga
	edasiliikumiskiirus on võrreldes niidetava rohu kõrgusega liiga kiire	vähendage edasiliikumiskiirust ja/või tõstke lõikeseadme koostu (lõik 6.5.4) oodata, et rohi oleks kuiv
	kogumiskanal on blokeeritud	eemaldage kogumiskorv ja tühjendage kanal (vt 7.6.2)
14. Ebaühtlane niitmine (ainult külgmise väljalaskega mudelid)	lõikeseadme koost ei ole maaga paralleelne	kontrollige rehvirõhku (lõik 6.1.3) taastage lõikeseadme koostu joondus maapinna suhtes (lõik 8.2.1)
	ebatõhus lõikeseade	võtke ühendust oma edasimüüjaga
15. Anomaalne vibreerimine töötamise ajal	lõikeseadme koost on rohtu täis	puhastage lõikeseadme koost (lõik 7.6.4)
	lõikeseade on tasakaalustamata või lahti	võtke ühendust oma edasimüüjaga
	lõdvenenud kinnitused	kontrollida ja kinnitada üle mootori ja kere kinnituskruvid
16. Pidurdamine on ebakindel või ebatõhus	pidur pole õigesti reguleeritud	võtke ühendust oma edasimüüjaga
17. Edasiliikumine on ebaregulaarne, vedu tõusul on puudulik või masin kipub otsa üles ajama	probleemid rihma või sisestamiseadmega	võtke ühendust oma edasimüüjaga
18. Mootori töötamise ajal ei liigu masin paigalt, kui vajutatakse sõidupedaali	ülekande vabastamise hoob vabas asendis	lükake asendisse 'ülekanne sisselülitatud' (lõik 5.4)
19. Ebaharilikud masinavibratsioonid	kahjustused või lahtised osad	peatage masin, eemaldage süütevõti
		kontrollida võimalikke kahjustusi
		- kontrollida, kas on lõdvenenud osi ja need kinnitada
		laske kõik kontrollid, remonditööd ja vahetused teha ainult volitatud teeninduses

Kui probleemid pärast ülalpool toodud toiminguid püsivad, pöörduge edasimüüja poole.

15. LISASEADMED

15.1 „MULTŠIMIS“ KOMPLEKT

Peenestab niidetud rohu ja jätab selle murule (jn 58.A1; jn 58.A2).

15.2 AKULAADIJA HOOLDUS

Võimaldab hoida aku heas korras tööpauside ajal garanteerides optimaalse laengutaseme ja aku pikema kestvuse (jn 58.B).

15.3 VEO KOMPLEKT

Väikese haagise vedamiseks (jn 58.C).

15.4 KATTERIIE

Kaitseb masinat tööpauside ajal tolmu eest (jn 58.D)

15.5 TAGARASKUSTE KOMPLEKT

Need parandavad masina tagaosa stabiilsust, eriti kui seda kasutatakse peamiselt nõlvadel (jn 58.E).

15.6 TAGUMISE VÄLJALASKE KAITSMEKOMPLEKT

Kasutage seda kogumiskorvi asemel, kui te niidetud rohtu koguda ei soovi (jn 58.F).
(Ainult tagumise väljalaskega mudelid.)

15.7 LUMEKETID 18 TOLLI, 20 TOLLI

Parem tagarataste pidavus lumega kaetud kohtades ja võimalus kasutada lumesahka (jn 58.G).

15.8 MUDA-/LUMERATTAD 18 TOLLI, 20 TOLLI

Parem juhitavus lumel ja mudas (jn 58.H).

15.9 JÄRELHAAGIS

Tööriistade ja pikkade esemete transportimiseks lubatud koormuspiirangu ulatuses (jn 58.I).

15.10 PUISTUR

Soola või väetise laotamiseks (jn 58.J).

15.11 PUISTUR

Liiva või kruusa laotamiseks (jn 58.K).

15.12 MURURULL

Pinnase kokkusurumiseks pärast külvamist või muru tasandamiseks (jn 58.L).

15.13 TERAGA LUMESAHK

Sahkamiseks ja eemaldatud lume külgedele kogumiseks (jn 58.M).

15.14 EESMINE PÜHKIMISVAHEND

Lehtede ja mustuse koristamiseks radadelt ja kõvalt pinnaselt ning õhukese värskelumekihi eemaldamiseks (jn 58.N).

15.15 PURUSTI

Metsiku heina lõikamiseks ja purustamiseks (jn 58.O).

15.16 LEHTEDE JA MURU KOGUJA

Lehtede ja rohu rohuselalt kokku kogumiseks (jn 58.P).

15.17 EESMINE KAARUTI

Rohu ja oksade kogumiseks (jn 58.Q).

15.18 TÖSTMISE LIIDES

Kasutatakse selliste lisaseadmete paigaldamiseks, mis ei vaja jõuvõtuvõlli (jn 58.R1).

15.19 JÕUVÕTUVÕLL (PTO)

Kasutatakse mootori võimsuse ülekandmiseks lisaseadmele. Vajalik on tõsteliides (jn 58.R2).

15.20 JÕUVÕTUVÕLL (PTO)

Kasutatakse mootori võimsuse ülekandmiseks lisaseadmele. Tõsteliides ei ole vajalik (jn 58.R3).



SISÄLLYSLUETTELO

1. YLEISTÄ.....	2	6.6 Pysäytys.....	21
2. TURVALLISUUSMÄÄRÄYKSET.....	2	6.7 Käytön jälkeen.....	21
3. LAITTEESEEN TUTUSTUMINEN.....	5	7. SÄÄNNÖLLINEN HUOLTO.....	21
3.1 Laitteen kuvaus ja käyttötarkoitus.....	5	7.1 Yleistä.....	21
3.2 Turvamerkinnot.....	5	7.2 Polttoaineen lisääminen /	
3.3 Tunnistustarra.....	6	polttoainesäiliön tyhjentäminen.....	21
3.4 Pääosat.....	6	7.3 Moottoriöljyn tarkastaminen, lisääminen,	
4. ASENNUKSEEN.....	7	tyhjentäminen.....	22
4.1 Asennusosat.....	7	7.4 Lisäpyörät.....	22
4.2 Ohjauspyörän kokoaminen.....	7	7.5 Akku.....	23
4.3 Istuimen asennus.....	8	7.6 Puhdistus.....	23
4.4 Akun asentaminen ja kytkentä.....	8	7.7 Mutterit ja kiinnitysruuvit.....	24
4.5 Keruusaknin tukien asentaminen.....	8	8. YLIMÄÄRÄINEN HUOLTO.....	24
4.6 Keruusaknin kiinnityskoukun pidikkeen		8.1 Turvallisuusohjeet.....	24
irrottaminen.....	8	8.2 Leikkuuvälineiden kokonaisuus.....	24
4.7 Etupuskurin asentaminen.....	8	8.3 Etu-/takapyörien vaihto.....	25
4.8 Keruusaknin asentaminen.....	9	8.4 Piirikortti.....	25
4.9 Keruusaknin kallistusvipujen asentaminen		8.5 Sulakkeen vaihto.....	26
.....	9	8.6 Lampujen vaihto.....	26
4.10 Leikkuuvälinekokonaisuuden		8.7 Takavoimansiirtosyksikkö.....	26
sivusuojusten asennus (jos varusteena).....	9	8.8 Etuvoimansiirtosyksikkö (4WD-malli)....	26
4.11 Sivutyhjennyksen läppäkorkin asennus		8.9 Keruusaknin kiinnityskoukun jousen säätö	
(vain malleissa joissa on sivutyhjennys).....	9	27
5. HALLINTALAITTEET.....	10	9. VARASTOINTI.....	27
5.1 Jarrupoljin.....	10	10. LIIKUTTAMINEN JA KULJETUS.....	27
5.2 Eteenajon poljin.....	10	11. HUOLTO JA KORJAUS.....	27
5.3 Peruutuspoljin.....	10	12. TAKUUSUOJA.....	27
5.4 Hydrostaattisen voimansiirron		13. HUOLTOTALUKKO.....	28
vapautuksen hallintalaite.....	10	14. VIKOJEN PAIKANNUS.....	29
5.5 Avainkatkaisin.....	11	15. LISÄVARUSTEET.....	31
5.6 Kaasuttimen vipu.....	11		
5.7 Seisontajarruvipu.....	11		
5.8 Valokatkaisin.....	11		
5.9 Ohjaus leikkuuvälineiden asettamiseksi			
päälle ja pois päältä.....	11		
5.10 Aktiointipainike ruohonleikkuu			
peruutusvaihteella.....	12		
5.11 Ohjaimet leikkuuvälinekokonaisuuden			
korkeuden säätöön.....	12		
5.12 Laite nopeuden ylläpitämiseen (cruise			
control).....	12		
5.13 Laskuri (jos kuuluu varustukseen).....	13		
5.14 Lisäpistoke lisävarusteille.....	13		
5.15 Keruusaknin kallistuksen hallintalaite....	13		
5.16 Näyttö tyyppiä "I" ja äänimerkit.....	13		
5.17 Näyttö tyyppiä "II" ja äänimerkit.....	14		
5.18 Näyttö tyyppiä "III" ja äänimerkit.....	15		
6. LAITTEEN KÄYTTÖ.....	16		
6.1 Esitoimenpiteet.....	16		
6.2 Turvallisuustarkastukset.....	17		
6.3 Käyttö kaltevalla maaperällä.....	18		
6.4 Käynnistys.....	18		
6.5 Työskentely.....	19		

1. YLEISTÄ

1.1 KÄYTTÖOPPAAN LUKEMINEN

Ne käyttöoppaan kappaleet, jotka sisältävät erityisen tärkeää turvallisuutta tai toimintaa koskevaa tietoa, on merkitty toisin, seuraavassa osoitetulla tavalla:

HUOMAUTUS tai **TÄRKEÄÄ** tarkoittaa *tai antaa lisätietoa jo aiemmin selitettyihin tietoihin. Niiden tarkoituksena on estää laitteen vaurioituminen tai vahinkojen syntyminen.*

Merkki  korostaa vaaraa. Varoituksen noudattamatta jättäminen voi aiheuttaa henkilövahinkoja tai kolmansille tahoille syntyviä vaaroja ja/tai vahinkoja.

.....
Ruudulla korostetut kappaleet joiden reunoissa on harmaita pisteitä osoittavat valinnaiset ominaisuudet, joita ei ole kaikissa tässä käyttöohjeessa mainituissa malleissa. Tarkista jos ominaisuus esiintyy hankkimassasi mallissa.
.....

"Etuosa", "takaosa", "oikea" ja "vasen" viittaukset ovat käyttäjän työasennosta katsottuna.

1.2 VIITTEET

1.2.1 Kuvat

Käyttöohjeissa annetut kuvat on numeroitu 1, 2, 3, jne.

Kuvissa annetut osat on merkitty kirjaimilla A, B, C jne.

Viite kuvassa 2 annettuun osaan C osoitetaan: "Ks. kuva 2.C" tai yksinkertaisesti " (Kuva 2.C)".

Kuvat ovat suuntaa-antavia. Asennetut osat voivat poiketa kuvissa annetuista.

1.2.2 Otsikot

Käyttöopas on jaettu lukuihin ja kappaleisiin. Otsikko "2.1 Koulutus" on kappaleen "2. Turvallisuusmääräykset" alaotsikko. Viittaukset lukuihin tai kappaleisiin osoitetaan sanoilla luku tai kappale sekä vastaavalla numerolla. Esimerkiksi: "luku 2" tai "kappale 2.1"

2. TURVALLISUUSMÄÄRÄYKSET

2.1 KOULUTUS

 **Tutustu vipuihin ja laitteen oikeaan käyttöön. Opi pysäyttämään moottori nopeasti. Näiden varoitusten lukematta jättäminen saattaa aiheuttaa tulipalon ja/tai vakavan loukkaantumisen.**

- Älä anna lasten tai kokemattomien henkilöiden käyttää laitetta. Paikalliset lait voivat määrätä laitteen käytölle minimi-ikärajan.
- Laitetta ei koskaan saa käyttää jos käyttäjä on väsynyt tai huonovointinen tai on nauttinut lääkkeitä, huumeita, alkoholia tai muita käyttäjän refleksiin ja huomiokykyyn vaikuttavia aineita.
- Älä kuljeta lapsia tai muita matkustajia
- Muista, että käyttäjä on vastuussa tapaturmista tai vahingoista, jotka hän aiheuttaa muille ihmisille tai heidän omaisuuksilleen. Käyttäjän vastuulla on arvioida maaston mahdolliset vaarat ja ryhtyä tarvittaviin varotoimenpiteisiin omansa ja muiden turvallisuuden takaamiseksi, erityisesti kun työskennellään kaltevilla, epätasaisilla, liukkailla tai epävakailta pinoilla.
- Jos laitetta halutaan lainata varmista, että käyttäjä tutustuu tässä käsikirjassa oleviin käyttöohjeisiin.

2.2 ESITOIMENPITEET

Henkilönsuojaimet

- Käytä sopivaa vaateustusta, kestäviä työjalkineita joissa on liukumista estävä pohja sekä pitkiä housuja. Älä koskaan käynnistä ruohonleikkuria paljain jaloin tai sandaalit jalassa. Käytä kuulosuojaimia.
- Kuulosuojainten käyttö saattaa heikentää mahdollisuutta kuulla mahdollisia varoituksia (huutoja tai hälytyksiä). Kiinnitä mitä suurinta huomiota kaikkeen siihen, mitä tapahtuu työalueen ulkopuolella.
- Älä käytä huiveja, kauluspaitoja, kaulanauhoja, rannerenkaita tai muita vaatteita joissa on liehuvia osia tai nauhoja tai solmioita tai jolla tapauksessa roikkuvia tai leveitä esineitä, jotka saattavat sotkeentua laitteeseen tai työpaikalla oleviin esineisiin tai materiaaleihin.
- Sido pitkät hiukset kiinni.

Työalue / Laite

- Tarkista työskentelyalue ja poista kaikki asiat, jotka laite voisi singota tai jotka voisivat vahingoittaa leikkuuvälinettä/pyöriviä osia (kivet, oksat, rautalangat, luut jne.).

Räjähdysmoottori: polttoaine

⚠ VAARA! Polttoaine on erittäin tulenarkaa.

- Säilytä polttoainetta sitä varten hyväksytyissä tarkoituksenmukaisissa säilytysastioissa, turvallisessa paikassa kaukana lämmönlähteistä tai avotulesta.
- Pidä säilytysastiat ja bensiinin varastointialue vapaana ruohon jätteistä, lehdistä tai liiasta rasvasta.
- Pidä säilytysastiat lasten ulottumattomissa.
- Älä tupakoi polttoaineen tankkauksen tai lisäämisen aikana ja joka kerta kun polttoainetta käsitellään.
- Lisää polttoainetta supppelin avulla, vain ulkoilmassa.
- Vältä polttoainehöyryjen hengittämistä.
- Älä lisää polttoainetta äläkä poista säiliön korkkia silloin kun moottori on käynnissä tai se on vielä kuuma.
- Avaa polttoainetankin korkki hitaasti antaen sisäpaineen purkautua vähitellen.
- Älä laita avotulta säiliön aukon lähelle sen sisällön tarkastamiseksi.
- Älä käynnistä moottoria mikäli polttoainetta valuu ulos, ja vie laite kauas alueelta jonne polttoainetta on vuotanut.
- Varmista, ettei alueella pääse syntymään tulipaloa niin kauan kuin polttoainetta ja polttoainehöyryä on paikalla.
- Puhdista välittömästi laitteen päälle tai maahan valunut polttoaine.
- Laita polttoainesäiliön ja polttoainetta sisältävän astian korkit aina takaisin paikoilleen ja kiristä ne kunnolla.
- Älä käynnistä laitetta polttoaineen täyttöpaikalla. Moottorin käynnistyksen on tapahduttava ainakin 3 metrin päässä polttoaineen täyttöpaikalta.
- Vältä polttoaineen pääsemistä kosketuksiin vaatteiden kanssa tai jos niin tapahtuu, vaihda vaatteet ennen moottorin käynnistämistä.

2.3 KÄYTÖN AIKANA

Työalue

- Älä käynnistä moottoria suljetuissa tiloissa joihin voi kerääntyä vaarallisia hiilimonoksidihöyryjä. Käynnistystoimenpiteet on suoritettava ulkoilmassa tai hyvin

tuulettetussa paikassa. Muista aina, että pakokaasut ovat myrkyllisiä.

- Laitteen käynnistyksen aikana, älä suuntaa äänenvaimenninta äläkä siis pakokaasuja kohti syttyviä materiaaleja.
- Älä käytä laitetta räjähdysalttiissa ympäristössä, syttyvien nesteiden, kaasujen tai pölyn lähettyvillä. Sähkökosketukset tai mekaaniset hankaumat voivat aiheuttaa kipinöitä, jotka saavat pölyn tai höyryt syttymään.
- Työskentele ainoastaan päivänvalossa tai kyllin riittävässä keinovalossa ja hyvän näkyvyyden vallitessa.
- Pidä henkilöt, lapset ja eläimet loitolla työalueelta. Lapsia on valvottava toisen aikuisen henkilön toimesta.
- Vältä työskentelemästä märässä ruohossa, sateessa ja jos ukkosen vaara esiintyy ja erityisesti jos voi salamoida.
- Huomioi tarkalleen maaperässä esiintyvät epäyhdenmukaisuudet (kuopat, ojat), kaltevat paikat, piilevät vaarat ja mahdollisten esteiden paikallaolo, jotka voivat rajoittaa näkyvyyttä.
- Toimi erittäin varovaisesti kalliojyrkänteiden, kuoppien tai penkereiden läheisyydessä. Laite voi mennä kumoon jos rengas menee yli reunan tai jos reuna pettää.
- Toimi erittäin varovaisesti kaltevilla mailla joilla vaaditaan erityistä varovaisuutta laitteen kumoutumisen tai sen hallinnan menettämisen vuoksi. Hallinnan menettämisen pääasialliset syyt ovat:
 - Renkaiden pidon puuttuminen
 - Liiallinen nopeus
 - Riittämätön jarrutus
 - Suoritettava työtehtävä on liian vaativa laitteelle
 - Maaperän laitteelle asettamia vaatimuksia ei tunneta tarpeeksi
 - Laitteen väärinkäyttö vetolaitteena.
- Kiinnitä huomiota liikenteeseen, kun käytät konetta tien läheisyydessä.
- Palovammavaarojen syntyminen välttämiseksi, älä jätä laitetta korkeaan ruohikkoon moottorin ollessa käynnissä.

Toiminnot

- Laitteella ajon ja työskentelyn aikana pysy tarkkana ja säilytä tarvittava keskittymiskyky.
- Toimi varovaisesti kun peruutat ja liikut taaksepäin. Katso taaksepäin ennen peruuttamista ja sen aikana varmistaaksesi, ettei esteitä esiinny.
- Toimi varovaisesti kun kuormia hinataan tai käytetään painavia varustuksia:
 - Käytä ainoastaan hyväksytyjä kiinnityspisteitä vetotangoille
 - Rajoita kuormat siten, että niitä on helppo hallita

- Älä tee äkillisiä käännoiksi. Ole varovainen peruuttaessasi
- Käytä pyörissä vastapainoja tai painoja käyttöoppaan ohjeiden mukaisesti.
- Noudata varovaisuutta kun käytät keruusäkkejä ja lisävarusteita, jotka voivat heikentää laitteen vakautta erityisesti rinteissä.
- Pidä aina kädet ja jalat kaukana leikkuuvälineestä sekä moottoria käynnistettäessä että laitetta käytettäessä.
- Varoitus: leikkuelementti jatkaa pyörimistä muutaman sekunnin ajan myös sen irtikytkennän tai moottorin sammuttamisen jälkeen.
- Huomioi tarkkaan leikkuuvälineiden kokonaisuus jossa on useampi kuin yksi leikkuuväline, sillä yksi pyörivä leikkuuväline voi aiheuttaa muiden välineiden pyörinnän.
- Pysy aina kaukana poistoaukosta.
- Älä koske moottorin osiin jotka kuumenevat käytön aikana. Palovammojen vaara.
- Palovammavaarojen syntymisen välttämiseksi, älä jätä laitetta korkeaan ruohikkoon moottorin ollessa käynnissä.

 Jos työskentelyn aikana osia menee rikki tai tapahtuu onnettomuus, pysäytä heti moottori ja mene pois laitteesta läheltä lisävahinkojen välttämiseksi. Jos tapahtuu loukkaantuminen, ryhdy tarvittaviin ensiaputoimenpiteisiin ja ota yhteyttä sairaanhoitohenkilökuntaan. Poista huolellisesti mahdolliset jätteet, jotka saattavat vahingoittaa henkilöitä tai eläimiä, jos niitä ei huomaa.

Käytön rajoitukset

- Älä koskaan käytä laitetta jos suojukset ovat vahingoittuneet, puuttuvat tai niitä ei ole asetettu oikein paikoilleen (keruusäkki, sivutyhjennyksen suojus, takatyhjennyksen suojus)
- Älä käytä laitetta jos lisävarusteita/työkaluja ei ole asennettu määrättyihin kohtiin.
- Älä kytke pois, deaktivoi, irrota tai peukaloi paikalla olevia turvajärjestelmiä/mikrokytkimiä.
- Älä muuta moottorin säätöjä tai saata sitä kierrosluvun yläpuolelle. Jos moottoria käytetään liian korkealla kierrosluvulla, henkilövahinkojen vaara kasvaa.
- Älä altista laitetta liiallisille rasituksille, äläkä käytä pientä laitetta laajoihin töihin. Sopivan laitteen käyttö vähentää riskejä ja parantaa työn laatua.

- Laitetta ei ole tyyppihyväksytty yleisillä teillä käytettäväksi. Sitä tulee käyttää (tieturvallisuussääntöjen mukaisesti) ainoastaan yksityisillä, liikennöimättömillä alueilla.

2.4 HUOLTO, VARASTOINTI

Suorita säännöllinen huolto ja oikea varastointi laitteen turvallisuuden ja suorituskyvyn säilyttämiseksi.

Huolto

- Älä koskaan käytä laitetta, jos siinä on kuluneita tai vaurioituneita osia. Käyttöturvallisuuden kannalta on tärkeää, että rikkoutuneet osat vaihdetaan uusiin, eikä niitä korjata.
- Tulipalovaaran vähentämiseksi, tarkista säännöllisesti ettei öljyn ja/ tai polttoaineen vuotoja esiinny.
- Suorittaessa säätöjä laitteeseen varo sormien joutumista liikkuvan leikkuuvälineen ja laitteen kiinteiden osien väliin.

 Näissä ohjeissa annetut melu- ja värinäarvot vastaavat laitteen käytössä syntyviä maksimiarvoja. Epävakaan leikkuelementin käyttö, liian nopea liike ja huollon puute vaikuttavat merkittävästi melu- ja värinäpäästöarvoihin. Näin ollen on tarpeen soveltaa ennaltaehkäiseviä toimenpiteitä, joiden tarkoituksena on poistaa korkeasta melusta ja värinästä syntyvät mahdolliset vahingot; suorita laitteen huolto, käytä kuulosuojaimia, pidä taukoja työskentelyn aikana.

Varastointi

- Älä aseta polttoainetta sisältävää laitetta tiloihin, joissa polttoaineen höyryt voivat syttyä liekistä, kipinästä tai erittäin kuumasta lämmönlähteestä.
- Tulipalon vaaran vähentämiseksi, älä jätä jäännösmateriaaleja sisältäviä säiliöitä sisätiloihin.

2.5 YMPÄRISTÖNSUOJELU

Ympäristönsuojelun tulee olla keskeisellä sijalla käytettäessä laitetta.

- Vältä aiheuttamasta häiriötä naapureille. Käytä laitetta vain järkevään aikaan (älä käytä sitä aikaisin aamulla tai myöhään illalla, sillä voi häiritä henkilöitä).
- Noudata tarkasti paikallisia säädöksiä, koskien pakkausten, öljyn, polttoaineen, suodattimien, kuluneiden osien tai minkä tahansa ongelmajätteen hävitystä. Näitä jätteitä ei saa heittää tavallisen sekajätteen

joukkoon, vaan ne on kerättävä talteen erikseen ja vietävä niitä varten olevaan erilliseen jätteiden keräyspaikkaan, jossa niiden kierrätyksestä huolehditaan.

- Noudata tarkasti paikallisia säädöksiä, koskien jätteiden hävitystä
- Kun laite otetaan pois käytöstä älä hylkää sitä luontoon vaan vie se kaatopaikalle paikallisia säädöksiä noudattaen.

3. LAITTEESEEN TUTUSTUMINEN

3.1 LAITTEEN KUVAUS JA KÄYTTÖTARKOITUS

Tämä on päältääjettava ruohonleikkuri.

Laitteeseen kuuluu moottori, joka käynnistää suojuksella suojatun leikkuuvälineen sekä voimansiirtoyksikön laitteen liikuttamista varten. Koneen varustukseen kuuluu:

- hydrostaattinen voimansiirto, jossa on jatkuvasti muuttuva välityssuhde sekä eteen- että taaksepäin ajattaessa ("Hydro"), kaksi vetopyörää (2WD) tai neljä vetopyörää (4WD).

Käyttäjät kykenee ohjaamaan laitetta ja käyttämään pääohjauksia istumalla aina kuljettajan paikalla.

Laitteeseen asennetut turvalaitteen pysäyttävät moottorin ja leikkuuvälineen muutaman sekunnin sisällä (kappale 6.2.2).

3.1.1 Käyttötarkoitus

Tämä laite on suunniteltu ja valmistettu ruohonleikkuuseen.

Tämä laite voi yleisesti ottaen:

1. leikata ruohoa ja kerätä sen keruusäkkiin.
2. leikata ruohoa ja tyhjentää sen maahan takaosastaan.
3. leikata ruohoa, silputa sitä ja asettaa sen maahan (silppuamisvaikutus).
4. leikata ruohoa ja tyhjentää sen sivusta.

Erityisten valmistajan suunnitteleminen lisävarusteiden käyttö alkuperäisinä varustuksina tai erikseen hankittavina sallii kyseisen työstön erilaisten käyttötapojen mukaan, jotka on annettu tässä oppaassa ja yksittäisten varustusten ohella annetuissa ohjeissa.

Vastaavasti mahdollisuus käyttää ylimääräisiä lisävarusteita (jos valmistajan suunnittelema) voi monipuolistaa sen käyttötarkoitusta ohjeissa annettujen rajojen ja ehtojen mukaisesti, jotka tulevat laitteiden mukana.

3.1.2 Väärä käyttö

Käyttö mihin tahansa muuhun tarkoitukseen, joka poikkeaa edellä mainituista, saattaa olla vaarallista ja aiheuttaa vahinkoja henkilöille ja/tai esineille. Sopimattomaksi käytöksi katsotaan (esimerkiksi, mutta ei ainoastaan):

- muiden henkilöiden, lasten tai eläinten kuljettaminen laitteessa tai perävaunussa, sillä ne voivat pudota kyydistä ja saada vakavia vammoja tai vaarantaa turvallista ajoa
- kuormien hinaaminen tai työntäminen ilman hinausta varten olevan välineen käyttöä
- laitteen käyttäminen epätasaisessa, liukkaassa, jäätäneessä tai kivisessä maastossa tai lätköissä tai soissa, joiden maaston koostumusta ei ole mahdollista arvioida
- leikkuuvälineen käyttö alueilla, joissa ei kasva ruohoa
- laitteen käyttäminen lehtien tai jätteiden keräämiseen.

TÄRKEÄÄ *Laitteen virheellinen käyttö saa takuun raukeamaan ja vapauttaa valmistajan kaikesta vastuusta siirtämällä käyttäjälle kaikki omista tai kolmansille osapuolille koituvista vahingoista tai loukkaantumisista siirtyvän vastuun.*

3.1.3 Käyttäjätyyppi

Tämä laite on tarkoitettu kuluttajien käyttöön eli muille kuin ammattikäyttäjille. Tämä laite on tarkoitettu harrastuskäyttöön.

TÄRKEÄÄ *Laitetta saa käyttää vain yksi henkilö.*

3.2 TURVAMERKINNÄT

Koneessa on näkyvissä useita eri symboleja (kuva 2). Niiden tehtävänä on muistuttaa käyttäjää tarvittavista

toimenpiteistä, jotta laitetta voitaisiin käyttää varovaisesti ja riittävän turvallisesti.

Merkkien merkitys:



Varoitus! Lue ohjeet ennen koneen käyttämistä.



Varoitus! Ota avain pois ja lue ohjeet ennen mihinkään huolto- tai korjaustoimenpiteisiin ryhtymistä.



Vaara! Esineiden sinkoutumisvaara: Älä ikinä työskentele ilman, että takatyhjennyksen suojus tai keruusäkki on asennettu paikoilleen. (ainoastaan mallit, joissa keruu tapahtuu takaa).



Vaara! Esineiden sinkoutumisvaara: Pidä henkilöt loitolla.



Vaara! Laitteen kumoon kaatumisen vaara: Älä käytä tätä konetta rinteissä, joiden kaltevuus on yli 10°.



Vaara! Rujoutumisen vaara: Varmista, että lapset pysyvät etäällä koneesta sen moottorin käydessä.



Leikkautumisen vaara. Liikkeessä olevat leikkuuvälineet. Älä vie käsiä tai jalkoja leikkuuvälineille tarkoitetun tilan sisälle.



Varoitus! Pysy loitolla kuumista pinoista.



Älä nouse koneeseen siten, että asetat jalat leikkuuvälinekokonaisuuden suojusten päälle.

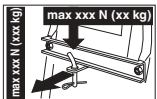

Hinaussarjaa käytettäessä ei saa ylittää kilvessä ilmoitettuja kuormitusrajoituksia. Turvallisuudesta annettuja määräyksiä on noudatettava.

TÄRKEÄÄ Huonokuntoiset tai lukukelvottomat tarrat on vaihdettava. Pyydä tilalle uudet tarrat valtuutetulta laitekohtaiselta huoltokeskukselta.

3.3 TUNNISTUSTARRA

Tunnistustarrassa on seuraavat tiedot (kuva 1):

1. Äänitehotaso
2. CE-vaatimustenmukaisuusmerkki
3. Valmistusvuosi
4. Laitetyyppi
5. Sarjanumero
6. Valmistajan nimi ja osoite
7. Tuotekoodi
8. Moottorin nimellisteho ja enimmäisnopeus
9. Laitteen kuivapaino kiloina
10. Voimansiirron tyyppi

Kirjoita laitteen tunnistustiedot tarrassa oleviin tarkoituksenmukaisiin paikkoihin, joka on kiinnitetty takakanteen.

TÄRKEÄÄ Käytä tarrassa lukevia tunnistavia tietoja joka kerta kun valtuutettuun huoltokorjaamoon otetaan yhteyttä.

TÄRKEÄÄ Esimerkki vaatimuksenmukaisuusvakuutuksesta löytyy käyttöoppaan viimeisiltä sivuilta.

3.4 PÄÄOSAT

Koneeseen kuuluvat seuraavat pääasialliset osat, joita vastaavat seuraavat toiminnot (kuva 1):

- A. Moottori:** saa aikaan leikkuuvälineiden pyörimän sekä pyörien vedon sen ominaisuudet sekä sen käyttöä koskevat määräykset on kuvattu erillisessä opaskirjassa.
- B. Leikkuuvälineiden kokonaisuus:** suojuksesta muodostuva kokonaisuus, jonka sisältä löytyvät pyörivät leikkuuvälineet.
- C. Leikkuuvälineet:** ruohon leikkaamiseen tarkoitetut elementit Niiden päihin asetetut siivekkeet edesauttavat leikatun ruohon siirtymistä poistoputkea kohti.
- D. Takatyhjennyksen suojus (saatavana lisävarusteena):** keruusäkin tilalle asennettuna estää leikkuuvälineiden mahdollisesti keräämien esineiden sinkoutumisen kauaksi laitteesta (vain malleissa joissa keruu tapahtuu takaa).
- E. Sivutyhjennyksen läppäkorkki:** varsinaisena tarkoituksena on tyhjentää ruoho sivulta maahan, minkä lisäksi se on turvaelementti, joka estää leikkuuvälineen mahdollisesti keräämien kappaleiden sinkoutumisen kauas koneesta (vain malleissa, joissa on sivutyhjennys).

- F. Keruusäkki:** leikatun ruohon keräämisen lisäksi toimii turvaelementtinä, joka estää leikkuuvälineen mahdollisesti keräämien kappaleiden sinkoutumisen kauas koneesta (*vain malleissa joissa keruu tapahtuu takaa*).
- G. Poistoputki:** leikkuuvälineiden kokonaisuuden ja keruusäkin liittävä elementti (*vain malleissa joissa keruu tapahtuu takaa*).
- H. Kuljettajan istuin:** laitteen käyttäjän työskentelypaikka. Se on varustettu anturilla, joka havaitsee kuljettajan paikalla olon, jolloin turvalaite tarvittaessa keskeyttää laitteen toiminnan.
- I. Ohjauspyörä:** ohjauspyörän avulla ohjataan etupyöriä.
- J. Etupuskuri:** suojaa laitteen etuosia.
- K. Akku:** tuottaa moottorin käynnistykseen tarvittavan energian sen ominaisuudet sekä sen käyttöä koskevat määräykset on kuvattu erillisessä opaskirjassa.

5	Säkki, sen asennukseen tarvittavat ruuvit sekä kyseiset ohjeet (vain malleille TS-TX-TH) (vain malleissa joissa keruu tapahtuu takaa)
6	Säkin tuet, kyseiset lisä- ja asennus-tarvikkeet (<i>vain malleissa joissa keruu tapahtuu takaa</i>)
7	Sivutyhjennyksen läppäkorkki (<i>vain malleissa joissa on sivutyhjennys</i>)
8	Leikkuuvälinekokonaisuuden sivutuotet (jos kuuluu varustukseen).
9	Pussi, joka sisältää: - käyttöohjeet ja asiakirjat - istuimen asennusruvit - sivutyhjennyksen läppäkorkin asennustarvikkeet (<i>vain malleissa joissa on sivutyhjennys</i>) - akun johtojen yhdysruuvit - 2 virta-avainta - 1 varuslake 10 A
10	Silppuamissarja (<i>vain malleissa joissa on sivutyhjennys</i>) (jos kuuluu varustukseen).

4. ASENNUS

⚠ Noudatettavat turvallisuusmääräykset on kuvattu luvussa 2. Noudata tarkalleen kyseisiä ohjeita estääksesi vakavia riskitilanteita tai vaaroja.

Kuljetus- ja varastointiteknisistä syistä jotkin laitteen osat toimitetaan purettuina ja ne tulee koota pakkauksesta purkamisen jälkeen, seuraavia ohjeita noudattaen.

⚠ Pakkauksesta purkamisen ja asentamisen on suoritettava tasaisella ja kiinteällä tasolla, jossa on riittävästi tilaa koneen ja pakkausten liikuttamiseen, käyttämällä aina tarkoituksenmukaisia välineitä. Älä käytä laitetta ennen kuin osassa "ASENNUS" annetut ohjeet on suoritettu loppuun.

4.1 ASENNUSOSAT

Pakkaus sisältää asennusosat, jotka on luettelut seuraavassa taulukossa:

	Kuvaus
1	Ohjauspyörä
2	Mittaritaulun suojus ja ohjauspyörän asennusosat
3	Kuljettajan istuin
4	Etupuskuri (jos kuuluu varustukseen)

4.1.1 Pakkauksen purkamisen

1. Avaa pakkaus huolella ja varo osien hävittämistä
2. Tutustu laatikossa olevaan dokumentaatioon, nämä ohjeet mukaan luettuina.
3. Ota pois laatikosta kaikki irralliset osat.
4. Ota laite pois pakkauksesta noudattamalla seuraavia varotoimia:
 - nosta leikkuuvälineen kokonaisuus mahdollisimman korkealle (kappale 5.11) estääksesi sen vahingoittumista kun laite lasketaan alas kuormalavalta
 - Laske laite kuormalavalta.
5. Vie takavoimansiirron vapautusvipu vapautusasentoon (kappale 5.4).

4.2 OHJAUSPYÖRÄN KOKOAMINEN

1. Aseta laite tasaiselle alustalle ja kohdista etupyörät.
2. Irrota ohjauspyörän (kuva 3.A) keskiosan kansi (kuva 3.B) ruuvitaltalla.
3. Aseta ohjauspyörä (kuva 3.A) ulkonevaan akseliin (kuva 3.C) ja kierrä sitä siten, että pinnat tulevat kohti istuinta; työnnä sitä kunnes ohjauspyörän napa kiinnittyy tapin ulkoneviin päihin (kuva 3.D).
4. Kiinnitä ohjauspyörä mukana toimitetulla ruuvilla (kuva 3.E) ja aluslaatoilla (kuva 3.F) ja (kuva 3.G); toimi ilmoitetussa järjestyksessä.

5. Kiristä ruuvi (kuva 3.E) loppuun asti hylsyavaimella.
6. Laita ohjauspyörän kansi (kuva 3.B) paikalleen naksauttaen kiinnikkeet niille tarkoitetuille paikoille.

4.3 ISTUIMEN ASENNUS

Vedä säätövipua (kuva 4.C) ylöspäin ja aseta istuin (kuva 4.A) ohjaimeen (kuva 4.B) ohjauspyörän puolelta, kunnes se kiinnittyy yhteen kuudesta asennosta. Nyt istuin on asennettu lopullisesti paikalleen eikä sitä voida irrottaa, ellei paineta vipua (kuva 4.D), joka vapauttaa sen pysäytyspaikasta.

4.4 AKUN ASENTAMINEN JA KYTKENTÄ

Akku (kuva 5.A) on sijoitettu istuimen alle ja sitä pitää paikallaan jousi (kuva 5.B).

1. Kytke ensin punainen kaapeli (kuva 5.C) positiiviseen napaan (+) ja sitten musta kaapeli (kuva 5.D) negatiiviseen napaan (-) käyttäen mukana olevia ruuveja osoitetulla tavalla.
2. Asenna akkua pidättävä jousi (kuva 5.B); huolehdi tässä yhteydessä siitä, että kaapelit tulevat oikeaan järjestykseen akun eteen, jotta ne eivät joudu jousen puristuksiin (kuva 5.B).

TÄRKEÄÄ *Suorita aina täydellinen lataus, noudattaen akun ohjekirjassa olevia ohjeita.*

TÄRKEÄÄ *Piirikortin suojauksen aktivoimisen välttämistä ei moottoria saa ehdottomasti käynnistää ennen kuin lataus on viety täydellisesti loppuun asti!*

4.5 KERUUSÄKIN TUKIEN ASENTAMINEN

Asenna kaksi tukea (kuva 6.A) takalevyyn (kuva 6.B), käyttäen kutakin tukea varten kolmea mukana toimitettua ruuvia (kuva 6.C), kuvassa näytetyllä tavalla, kyseisiä muttereita (kuva 6.D) lukitsematta. Kiinnitä tukiin keruusäkin rungon yläosa (kuva 6.E) ja aseta se keskiasentoon takalevyn (kuva 6.B) suhteen. Säädä kahden tuen (kuva 6.F) asento vasteen (kuva 6.G) suhteen siten, että kun keruusäkin runkoa kierretään, tappi (kuva 6.H) tulee oikein paikalleen (kuva 6.I). Varmista vielä kerran, että runko (kuva 6.E) on oikein keskiasennossa takalevyn (kuva 6.B) suhteen ja että kiertoliike tapahtuu asianmukaisesti, yllä esitetyllä tavalla, ja kiristä sitten loppuun asti kiinnitysruuvit (kuva 6.C) ja -mutterit (kuva 6.D).

4.6 KERUUSÄKIN KIINNITYSKOUKUN PIDIKKEEN IRROTTAMINEN

Kuljetussyistä keruusäkin kiinnityskoukku (kuva 7.A) on kiinnitetty takalevyn pidikkeellä (kuva 7.B). Tämä pidike on poistettava ennen kuin ryhdytään asentamaan keruusäkin tukia, eikä sitä pidä enää tämän jälkeen käyttää.

4.7 ETUPUSKURIN ASENTAMINEN

- **Puskuri, tyyppi "I"**
- **Puskuri, tyyppi "II"**
 1. Asenna etupuskuri (kuva 8.A) rungon (kuva 8.B) alaosaan neljää ruuvia käyttäen (kuva 8.C).

4.8 KERUUSÄKIN ASENTAMINEN

• TC-mallille

1. Asenna ensiksi runko yhdistämällä yläosa (kuva 9.A) alaosaan (kuva 9.B) käyttäen toimitettuja ruuveja ja muttereita (kuva 9.C) kuvassa näytetyllä tavalla. Aseta kulmavevyt (kuva 9.D) ja (kuva 9.E) noudattaen oikeaa (R↑) ja vasenta (L↑) suuntaa ja kiinnitä ne runkoon neljällä itsekierteittäväällä ruuvilla (kuva 9.F).
2. **Vain malleille, joissa on sähköinen kallistus:** Asenna kaksi rullaa (kuva 9.G) tukien tappeihin (kuva 9.H), huolehdi siitä, että kaulusmainen puoli tulee tukea kohden ja kiinnitä ne joustorengasilla (kuva 9.I). Asenna sitten tuet eturunkoon 9.B ruuveilla ja muttereilla (kuva 9.J).
3. Aseta runko kangaspeitteen sisään (kuva 9.K) ja varmista, että se tulee oikein pohjakehän suhteen. Kiinnitä kaikki muoviprofiilit rungon putkiin ruuvitaltalla auttaen (kuva 9.L).
4. Aseta kahva (kuva 9.M) kannen (kuva 9.N) reikiin, kiinnitä kokonaisuus näytetyllä tavalla runkoon ruuveilla (kuva 9.O) ja taakse tulevilla itsekierteittäväillä ruuveilla (kuva 9.P).
5. Kiinnitä tukena toimiva poikkirakenne (kuva 9.Q) rungon alle ruuveilla ja muttereilla (kuva 9.R) siten, että litteä osa tulee kohti kangasta. Laita tyhjennysvipu (kuva 9.S) paikalleen ja asenna pysäytysruuvi (kuva 9.T) ja vastaava mutteri (kuva 9.U).

• Malleille TS-TX-TH

Asenna säkki kyseisen komponentin mukana toimitettujen ohjeiden mukaisesti.

4.9 KERUUSÄKIN KALLISTUSVIPUJEN ASENTAMINEN

Aseta vipujen akseli (kuva 10.A) kahden levyn uraan (kuva 10.B) ja kiinnitä ne keruusäkin tukien sisään (kuva 10.C), käyttäen mukana toimitettuja ruuveja ja muttereita (kuva 10.D) kuvassa ilmoitetussa järjestyksessä. Kiinnitä nostomännän tangon pää (kuva 10.E) vipuun (kuva 10.F) tapilla (kuva 10.G) ja asenna kaksi joustorengasta (kuva 10.H). Varmista ennen keruusäkin asentamista tukiin, että kallistusvipujen liike tapahtuu säännöllisesti.

4.10 LEIKKUUVÄLINEKOKONAIKUUDEN SIVUSUOJUSTEN ASENNUS (JOS VARUSTEENA)

Asenna suojukset (kuva 11.A) toimitukseen kuuluvilla ruuveilla (kuva 11.B) ja muttereilla (kuva 11.C) kullekin konetyypille annettujen ohjeiden mukaisesti.

4.11 SIVUTYHJENNYKSEN LÄPPÄKORKIN ASENNUS (VAIN MALLEISSA JOISSA ON SIVUTYHJENNYS)

1. Asenna jousi (kuva 12.B) sivutyhjennyksen läppäkorkin (kuva 12.A) sisäpuolelta, työntämällä päitekappale (kuva 12.B.1) aukkoon ja kiertämällä jouta siten, että sekä jousi (kuva 12.B) että päitekappale (kuva 12.B.2) ovat hyvin paikoillaan.
2. Aseta sivutyhjennyksen läppäkorkki (kuva 12.A) leikkuuvälineiden kokonaisuuden tukiin (kuva 12.C), ja käännä ruuvitaltalla jousen (kuva 12.B) toista päitekappaletta (kuva 12.B.2) niin, että se menee sivutyhjennyksen läppäkorkin ulkopuolelle.
3. Työnnä tappi (kuva 12.D) tukien (kuva 12.C) ja sivutyhjennyksen läppäkorkin reikiin, niin että se kulkee jousen (kuva 12.B) kierteiden sisällä ja tulee ulos sisimmän tuen rei'itetystä päästä.

4. Laita sokka (kuva 12.E) tapin (kuva 12.D) reikään (kuva D.1) ja kierrä tappia riittävästi kunnes sokan kahta päätä (kuva 12.E.1) voidaan taittaa (pihdeillä), niin ettei se pääse liukumaan pois aiheuttaen täten tapin irtoamisen (kuva 12.D).

⚠ Tarkista, että jousi toimii oikein, pitäen sivutyhjennyksen läppäkorkin vakaasti ala-asennossa. Tarkista lisäksi, että pultti on hyvin paikalleen asetettuna, niin ettei se pääse vahingossa työntymään ulos.

TÄRKEÄÄ Malleissa, joissa on sivupurkausmahdollisuus: varmista, että sivupurkaussuoja (kuva 21.A) on laskettu alas ja lukittu turvavivulla (kuva 21.B).

TÄRKEÄÄ Ennen ohjauslevyn irrotusta tai huoltoa, muista työntää turvavipua (kuva 21.B) ja nostaa sivupurkaussuojaa (kuva 21.A) voidaksesi suorittaa irrotuksen.

HUOMIO Irrottaaksesi ohjauslevyn suorita vaiheet päinvastaisessa järjestyksessä kuin asennuksessa.

5. HALLINTALAITTEET

5.1 JARRUPOLJIN

 Tämä poljin käyttää takapyörien jarrua (kuva 13.A, 14.A)

5.2 ETEENAJON POLJIN

Tästä polkimesta veto kytketään pyöriin sekä säädetään koneen nopeutta eteenpäin ajettaessa (kuva 13.B, 14.B):



- 1. Ajo eteenpäin.** Mitä enemmän poljinta painetaan, sitä enemmän kasvaa koneen nopeus asteittain.
- 2. Asento vapaalla.** Kun poljin vapautetaan, vaihde palautuu automaattisesti vapaalle.

HUOMAUTUS Vapaavaihteesta ilmoittaa merkkivalon syttyminen (kuva 16.F).

HUOMAUTUS Jos poljinta painetaan seisontajarrun ollessa kytkettynä (kuva 13.D), moottori pysähtyy.

5.3 PERUUTUSPOLJIN

Tästä polkimesta kytketään veto peruutusta varten sekä säädetään koneen nopeutta (kuva 13.C, 14.C):

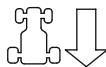

- 1. Peruutusvaihde.** Mitä enemmän poljinta painetaan, sitä enemmän kasvaa koneen nopeus asteittain.

⚠ Peruutusvaihteen asetus täytyy suorittaa laitteen ollessa pysähtyneenä.

- 2. Asento vapaalla.** Kun poljin vapautetaan, vaihde palautuu automaattisesti vapaalle.

HUOMAUTUS Vapaavaihteesta ilmoittaa merkkivalon syttyminen (kuva 16.F).

HUOMAUTUS Jos poljinta painetaan seisontajarrun ollessa kytkettynä (kuva 15.D), moottori pysähtyy.

5.4 HYDROSTAATTISEN VOIMANSIIRRON VAPAUTUKSEN HALLINTALAITTE

Tällä hallintalaitteella on kaksi asentoa, jotka näkyvät kyltistä (kuva 13.D, 14.D):



- 1. Vaihteisto kytketty päälle:** kaikissa käyttöolosuhteissa, ajon ja leikkuun aikana.



- 2. Vaihteisto vapautettu:** vähentää huomattavasti laitteen siirtoon vaadittavaa voimaa käsin, moottori sammutettuna.



TÄRKEÄÄ Voimansiirtoyksikön vahingoittumisen estämiseksi tämä toimenpide voidaan suorittaa ainoastaan moottorin seisotessa, polkimien (kuva 13.B, 13.C, 14.B, 14.C) ollessa vapaa-asennossa.

• Vain 4WD-mallille

Konetta voidaan siirtää helposti ainoastaan taaksepäin, vaikka takavoimansiirto onkin vapautettuna.

5.5 AVAINKATKAISIN

Avain kytkee päälle / pois päältä koneen käynnistyksen

Sillä on 3 asentoa (kuva 15.A):



1. Pysäytysasento. Laite pysähtyy välittömästi.



2. Ajoasento. Kaikki toiminnot ovat käytettävissä.



3. Käynnistysasento. Kytkee käynnistysmoottorin päälle ja laite käynnistyy. Kun avain poistetaan käynnistysasennosta, palataan automaattisesti ajoasentoon.

5.6 KAASUTTIMEN VIPU

Säätää moottorin kierroslukua.

Moottorin tyypistä riippuen kaasun ohjaus voi olla kahden tyyppinen:

A. Tyyppi "I" erillisellä ryypyllä

(kuva 15.B + kuva 15.C)

B. Tyyppi "II" (kuva 15.B)

Ilmoitetut asennot vastaavat:



1. Ryypyyä - Kylmäkäynnistys. (jos varusteena) Käytetään moottorin kylmäkäynnistykseen. Asento "RYYPPY" rikastaa seosta ja sitä on käytettävä vain tarvittavan ajan.



2. Moottorin maksiminopeus. Käytettävä aina laitteen käynnistämiseksi, toiminnan ja ruohonleikkuun aikana.



3. Moottorin miniminopeus. Sitä käytetään kun moottori on riittävän kuuma seisontavaiheiden aikana.

HUOMAUTUS Ajon aikana valitaan asentojen «kilpikonna» ja «jänis» väliltä.

HUOMAUTUS Joissain malleissa on varusteena järjestelmä, joka säätelee automaattisesti rikastimen asentoa kaasuttimessa moottorin käynnistyksen ja lämmityksen aikana.

5.7 SEISONTAJARRUVIPU

Seisontajarru estää laitteen liikkumisen sen ollessa pysäköitynä.

Asetusvivulla on kaksi asentoa (kuva 15.D), ja ne vastaavat:



1. Jarru pois päältä. Seisontajarru kytketään pois päältä painamalla poljinta (kuva 13.A, 14.A). Vipu asettuu jarru pois päältä asentoon.



2. Jarru päällä. Seisontajarru laitetaan päälle painamalla pohjaan asti poljiin (kuva 13.A, 14.A) ja viemällä vipu päälle kytketyn jarrun asentoon. Kun jalka nostetaan, poljiin lukittuu ala-asentoon.

5.8 VALOKATKAISIN



Painikkeesta (kuva 15.E) sytytetään valot kun avain (kuva 15.A) «AJO»-asennossa.

5.9 OHJAUS LEIKKUUVÄLINEIDEN ASETTAMISEKSI PÄÄLLÄ JA POIS PÄÄLTÄ

Tästä hallintalaitteesta leikkuuvälineet kytketään päälle sähkömagneettisen kytkimen välityksellä:



1. Leikkuuvälineet asetettu

päälle. Sienenmallista katkaisinta vedetty (kuva 15.F.1) tai painiketta painettu (kuva 15.F.2).



2. Leikkuuvälineet asetettu pois

päältä. Sienenmallista katkaisinta painettu (kuva 15.F.1) tai painike vapautettu (kuva 15.F.2).



Kun leikkuuvälineet kytketään pois päältä samanaikaisesti kytketty jarru, joka pysäyttää niiden pyörimisen muutaman sekunnin sisällä.

HUOMAUTUS Päälekytetyistä leikkuuvälineistä ilmoittaa merkkivalon syttyminen (kuva 16.A).

HUOMAUTUS Jos leikkuuvälineet asetetaan päälle ilman vaadittuja turvaedellytyksiä, moottori sammuu tai sitä ei voida käynnistää (ks. kappale 6.2.2)

5.10 AKTIVOINTIPAINIKE RUOHONLEIKKUUPERUUTUSVAIHTEELLA



Pitämällä painettuna painiketta (kuva 15.G) on mahdollista kulkea taaksepäin leikkuuvälineiden ollessa päälle kytkettyinä ilman, että moottori pysähtyy.

5.11 OHJAIMET LEIKKUUVÄLINEKOKONAIKUUDEN KORKEUDEN SÄÄTÖÖN

• Vipuohjain

Tästä vivusta nostetaan ja lasketaan leikkuuvälinekokonaisuutta, joka voidaan asettaa 7 eri leikkuukorkeudelle (kuva 15.H).



Seitsemän asentoa on osoitettu kyltissä olevilla numeroilla "1–7", jotka vastaavat seitsemää eri leikkuukorkeutta 3 – 9 cm välillä.



Asennosta toiseen siirrytään painamalla päässä olevaa vapautuspainiketta.

• Vipuohjain ja nappi

Vivusta (kuva 15.H) nostetaan ja lasketaan leikkuuvälinekokonaisuutta.

- **Asento «A»**
Leikkuuvälinekokonaisuus nostettuna.
- **Asento «B»**
Leikkuuvälinekokonaisuus laskettuna.

Nupista (kuva 15.I) leikkuuvälinekokonaisuus voidaan asettaa 9 korkeudelle, jotka vastaavat yhdeksää leikkuukorkeutta 2 – 10 cm välillä.

1. Vie vipu (kuva 15.H) asentoon «A» .
2. Säädä leikkuukorkeus nupista (kuva 15.I).
3. Viemällä vipu (kuva 15.H) asentoon «B», leikkuuvälinekokonaisuus asetuu automaattisesti ennalta määritetylle korkeudelle.

HUOMAUTUS Vie vipu (kuva 15.H) asentoon «A» siirtojen ja kuljetuksen ajaksi.

5.12 LAITE NOPEUDEN YLLÄPITÄMISEEN (CRUISE CONTROL)

Tällä laitteella pidetään haluttu vakionopeus eteenpäin ajettaessa ilman, että poljinta on pidettävä painettuna (kuva 13.B, 14.B). Sienenmallisella hallintalaitteella on kaksi asentoa:



1. Painettu. Laite on kytketty pois päältä (ei toiminnassa)



2. Vedetty. Laite kytketty päälle (toiminnassa)

- Jos laite kytketään päälle eteenpäin ajettaessa, kone säilyttää nopeuden, jonka se oli saavuttanut kyseisellä hetkellä, ilman että on tarpeen painaa poljinta (kuva 13.B, 14.B).
- Peruutettaessa laitteen kytkeminen päälle ei ole mahdollista.
- Kun laite on kytkettyinä, peruutuspolkimen käyttäminen ei ole mahdollista (kuva 13.C, 14.C).

HUOMAUTUS Ylöspäin tai alaspäin kulkevilla osuuksilla nopeus voi vaihdella tasamaalla asetettuun nopeuteen verrattuna.

Laitteen kytkemiseksi pois päältä sekä polkimella ohjattavan ajonopeuden palauttamiseksi (kuva 13.B, 14.B) riittää, että:

- painetaan poljinta (kuva 13.B, 14.B);

tai

- painetaan jarrupoljinta (kuva 13.A, 14.A).

Kummassakin tapauksessa sienenmallinen hallintalaite palaa automaattisesti painettuun asentoon.

TÄRKEÄÄ Vältä aina sienenmallisen hallintalaitteen käyttämistä laitteen pois kytkemistä varten.

5.13 LASKURI (JOS KUULUU VARUSTUKSEEN)

Laskuri (kuva 15.K) käynnistyy aina kun avain (kuva 15.A) viedään «AJO»-asentoon ja se ilmoittaa moottorin käyttötunnit.

5.14 LISÄPISTOKE LISÄVARUSTEILLE

Mahdollistaa kytkennän sähkölaitteille, jotka käyttävät 12 voltin tasavirtaa, joiden maksimiteho on 50 wattia, ja jotka on varustettu sopivalla pistokkeella (tyypeiltään autoille tarkoitettu) (kuva 15.M).

- Pistorasiassa on virta ainoastaan kun avain (kuva 15.A) on «AJO»-asennossa.

5.15 KERUUSÄKIN KALLISTUKSEN HALLINTALAITTE

• Käsikäyttö

Keruusäkin kallistaminen tyhjennystä varten tapahtuu vivusta (kuva 15.L), joka vedetään ulos paikaltaan.

• Sähkökäyttö

Keruusäkin kallistaminen tyhjennystä varten tapahtuu painamalla painiketta (kuva 15.N) ja pitämällä sitä painettuna ohjausmoottorin pysähtymiseen asti. Keruusäkki palaa työasentoon painamalla painiketta (kuva 15.O), ja pitämällä sitä painettuna koukun kiinnittymiseen ja ohjausmoottorin pysähtymiseen asti.

5.16 NÄYTTÖ TYYPPIÄ "I" JA ÄÄNIMERKIT

Kun avain käännetään «AJO»-asentoon, kaikki merkkivalot syttyvät samanaikaisesti noin puolen sekunnin ajaksi (kuuluu lyhyt äänimerkki), mikä ilmoittaa toiminnan tapahtuvan oikein. Tämän jälkeen merkkivalot osoittavat seuraavaa:



Merkkivalo palaa: leikkuuvälineet on kytketty (kuva 16.A).



Merkkivalo palaa: seisontajarru on kytketty (kuva 16.B).



Merkkivalo palaa: käyttäjä ei ole paikallaan (kuva 16.C).



Merkkivalo vilkkuu: varapolttoaine käytössä (kuva 16.D).



Merkkivalo vilkkuu: Ilmoittaa moottorin voitelussa olevista häiriöistä (kuva 16.E). Sammuta moottori välittömästi, tarkista öljyntaso ja ota yhteyttä valtuutettuun huoltoliikkeeseen.



Merkkivalo palaa: Puuttuu keruusäkki tai takatyhjennyksen suojaus (kuva 16.F).



Merkkivalo palaa: moottorin ollessa käynnissä akun latauksessa on häiriöitä (kuva 16.G).

Merkkivalo vilkkuu ennen käynnistystä: akku ei ole siinä kunnossa, että moottori voidaan käynnistää. Ota yhteyttä valtuutettuun huoltoliikkeeseen (kuva 16.G).



Merkkivalo palaa: vaihteisto on vapaalla (kuva 16.H).

• Äänimerkit

Äänimerkki voi olla kahden tyyppinen:

1. Jatkuva äänimerkki:
 - Sähkökytkennän suojaus on tehnyt intervention.
 - Moottori on ollut sammuksissa yli 30 sekuntia ja avain asennossa «AJO».

2. Katkonainen äänimerkki: • Keruusäkki on täysi.

5.17 NÄYTTÖ TYYPPIÄ "II" JA ÄÄNIMERKIT

Kun avain käännetään «AJO»-asentoon, kaikki kuvakkeet syttyvät samanaikaisesti noin puolen sekunnin ajaksi (kuuluu lyhyt äänimerkki), mikä ilmoittaa toiminnan tapahtuvan oikein Tämän jälkeen näyttö asettuu "Tuntilaskuri"-toimintoon.

Tämän jälkeen merkkivalot osoittavat seuraavaa:



Merkkivalo palaa: leikkuuvälineet on kytketty (kuva 16.A).



Merkkivalo palaa: seisontajarru on kytketty (kuva 16.B).



Merkkivalo palaa: käyttäjä ei ole paikallaan (kuva 16.C).

Yksinkertainen polttoaineen merkkivalo (kuva 16.D).



Merkkivalo vilkkuu: varapolttoaine käytössä.

Polttoaineen merkkivalo tasoindikaattorilla (kuva 16.D).

Merkkivalo ilmoittaa säiliön polttoainetason seuraavien kriteerien mukaan:



Polttoainetaso on täydestä noin puoleen säiliöön.



Polttoainetaso on noin puolesta säiliöstä varapolttoaineeseen.



Polttoaine on varapolttoaineen tasolla.

HUOMAUTUS Varapolttoaineen määrä on noin 2 litraa, mikä riittää noin 30-40 minuutin työhön normaalikierroksilla.



Merkkivalo vilkkuu: Ilmoittaa moottorin voitelussa olevista häiriöistä (kuva 16.E). Sammuta moottori välittömästi, tarkista öljyntaso ja ota yhteyttä valtuutettuun huoltoliikkeeseen.



Merkkivalo palaa: Puuttuu keruusäkki tai takatyhjennyksen suojus (kuva 16.F) (vain malleissa, joissa keruu tapahtuu takaa).



Merkkivalo palaa: moottorin ollessa käynnissä akun latauksessa on häiriöitä (kuva 16.G).

Merkkivalo vilkkuu ennen käynnistystä: akku ei ole siinä kunnossa, että moottori voidaan käynnistää. Ota yhteyttä valtuutettuun huoltoliikkeeseen (kuva 16.G).



Merkkivalo palaa: vaihteisto on vapaalla (kuva 16.H).

• Toiminnot

Paina painiketta «MODE» siirtyäksesi käyttötoimintoihin.



Tuntilaskuri (kuva 16.I). Ilmoittaa moottorin käyttötunnit kokonaisuudessaan.



Volttimittari (kuva 16.O). Ilmoittaa akun lataustilanteen.



Kierroslukumittari (kuva 16.K) Ilmoittaa moottorin pyörimisnopeuden numeerisilla arvoilla tai tähtimerkeillä, seuraavia vastaavasti:

Näytetty arvo:

< 1600 moottori minimikierroksilla

< 2500 nopeus siirtymisiä varten

> 2500 nopeus leikkausta varten

* moottori minimikierroksilla

(**)

** nopeus siirtymisiä varten

***** nopeus leikkausta varten

HUOMAUTUS Vilkunta tarkoittaa, että moottorin kierrosliku ei sovellu ruohon leikkaamiseen.



Kello (jos varusteena (kuva 16.L) ilmoittaa kellonajan muodossa 24 tuntia/päivä.

Säätö suoritetaan avaimen ollessa «AJO»-asennossa, mutta moottorin ollessa sammutettuna, seuraavien ohjeiden mukaisesti:

- Paina useamman kerran painiketta «MODE», kunnes näkyviin tulee kellon kuvake.
- Pidä painike «MODE» painettuna, kunnes kaksi ensimmäistä numeroa (tunti) vilkkuvat.
- Paina toista kahdesta sivupainikkeesta (kuva 16.K,L) arvon suurentamiseksi tai pienentämiseksi yhdellä yksiköllä.
- Paina painiketta «MODE», kunnes kaksi muuta numeroa (minuutit) vilkkuvat.
- Paina toista kahdesta sivupainikkeesta arvon suurentamiseksi tai pienentämiseksi yhdellä yksiköllä.
- Päättä asetusten tekeminen painamalla painiketta «MODE».

HUOMAUTUS *Kello saa virtansa puskuriakusta; kun se loppuu, on otettava yhteyttä valtuutettuun huoltokeskukseen.*

• Äänimerkit

Äänimerkki voi olla kahden tyyppinen:

1. Jatkuva äänimerkki:
 - Sähkökytkennän suojaus on tehnyt intervention.
 - Moottori on ollut sammuksissa yli 30 sekuntia ja avain asennossa «AJO».
2. Katkonainen äänimerkki:
 - Keruusäkki on täysi.

5.18 NÄYTTÖ TYYPPIÄ "III" JA ÄÄNIMERKIT

Kun avain käännetään «AJO»-asentoon, kaikki kuvakkeet syttyvät samanaikaisesti noin puolen sekunnin ajaksi (kuuluu lyhyt äänimerkki), mikä ilmoittaa toiminnan tapahtuvan oikein.

Tämän jälkeen kuvakkeet osoittavat seuraavaa:

 Kuvake palaa: leikkuuvälineet on kytketty (kuva 16.A).

 Kuvake palaa: seisontajarru on kytketty (kuva 16.B).

 Merkkivalo palaa: käyttäjä ei ole paikallaan (kuva 16.C).

Polttoaineen kuvake tasoindikaattorilla (kuva 16.D).

Kuvake ilmoittaa säiliön polttoainetason seuraavien kriteerien mukaan:



Polttoainetaso on täydestä noin puoleen säiliöön.



Polttoainetaso on noin puolesta säiliöstä varapolttoaineeseen.



Polttoaine on varapolttoaineen tasolla.

HUOMAUTUS *Varapolttoaineen määrä on noin 2 litraa, mikä riittää noin 30-40 minuutin työhön normaalikierroksilla.*



Kuvake palaa: Ilmoittaa moottorin voitelussa olevista häiriöistä (kuva 16.E). Sammuta moottori välittömästi, tarkista öljyntaso ja ota yhteyttä valtuutettuun huoltoiliikkeeseen.



Kuvake palaa: Puuttuu keruusäkki tai takatyhjennyksen suojaus (kuva 16.F) (vain malleissa, joissa keruu tapahtuu takaa).



Kuvake palaa: Keruusäkki on täyttynyt ja se pitää tyhjentää (kuva 16.F) (vain malleissa, joissa keruu tapahtuu takaa).

Akun kuvake tasoindikaattorilla (kuva 16.G).



Kuvake palaa: Akku on ladattu.



Kuvake palaa: Akun jännitetaso on optimaalinen.



Kuvake palaa, kun moottori on sammuksissa: Osoittaa, että akku pitää ladata



Kuvake palaa, kun moottori on käynnissä: Ilmoittaa akun latauksen häiriöistä.

Kuvake vilkkuu: Akku ei ole siinä kunnossa, että moottori voidaan käynnistää; on otettava yhteyttä valtuutettuun huoltoiliikkeeseen.



Kuvake palaa: vaihteisto on vapaalla (kuva 16.H).



Tuntilaskuri (kuva 16.I). Ilmoittaa moottorin käyttötunnit kokonaisuudessaan.



Ajovalot (kuva 16.P). Kuvake palaa: ilmoittaa, että ajovalot palavat.



Tarvitaan huolto (kuva 16.Q). Kuvake palaa: Määräaikaishuollon indikaattori. Noudatettavat huollot on kuvattu luvussa 13. Kuvake syttyy 50 tunnin välein ja jää palamaan noin 1 tunnin ajaksi.



Vihreä alue (kuva 16.R). Moottorin pyörimisnopeus säädetään leikkaamaan ruoho ihanteellisella tavalla.

• Äänimerkit

Äänimerkki voi olla kahden tyyppinen:

- | | |
|----------------------------|---|
| 1. Jatkuva äänimerkki: | <ul style="list-style-type: none"> Sähkökytkennän suojaus on tehnyt intervention. Moottori on ollut sammuksissa yli 30 sekuntia ja avain asennossa «AJO». |
| 2. Katkonainen äänimerkki: | <ul style="list-style-type: none"> Keruusäkki on täysi. |

6. LAITTEEN KÄYTTÖ



Noudatettavat turvallisuusmääräykset on kuvattu luvussa 2. Noudattaen tarkalleen kyseisiä ohjeita estääksesi vakavia riskitilanteita tai vaaroja.

6.1 ESITOIMENPITEET

Ennen työskentelyn aloittamista, on suoritettava erilaisia tarkistuksia ja toimenpiteitä työturvallisuuden ja työskentelytehon takaamiseksi.

- asetta kone vaaka-asentoon ja kunnolla maan varaan
- valmistele kone suoritettavaan työhön parhaiten soveltuvalla tavalla (kappale 6.1.4);

6.1.1 Öljyn ja bensiinin lisäys

TÄRKEÄÄ *Laite toimitetaan ilman moottoriöljyä ja polttoainetta.*

Ennen laitteen käyttöä tarkasta että paikalla on polttoainetta ja öljyn taso (kappale 7.2, kappale 7.3). Polttoainetta tankkaamiseen tja öljynlisäämiseen liittyviä toimenpiteitä ja varotoimia varten noudata määräyksiä jotka on annettu (ks. kappale 7.2 ja kappale 7.3) ja moottorin käyttöoppaassa.

6.1.2 Istuimen säätö

Istuin on liukuva ja sitä voidaan säätää kuuteen eri asentoon.

Säätö suoritetaan nostamalla kahvaa (kuva 17.A) ja antamalla istuimen liukua kunnes se pysähtyy haluttuun asentoon.

6.1.3 Renkaiden paine

Renkaiden oikea paine on erittäin tärkeää leikkuvälineiden kokonaisuuden tasaisuuden kannalta. Näin sillä on tärkeä vaikutus myös leikkaustuloksen tasaisuuteen.

- Ruuvaa auki suojakorkit
- Kytke venttiilit painemittarilla varustettuun paineilmalaitteeseen (kuva 18)
- Säädä paine "Tekniset tiedot" taulukossa ilmoitettuihin arvoihin.

6.1.4 Laitteen valmistaminen työskentelyä varten

HUOMAUTUS *Tällä laitteella on mahdollista leikata nurmikko eri tavoin Ennen työskentelyn aloittamista on laite valmistettava etukäteen sen perusteella miten aiotaan leikata.*

- a. Esivalmistelu leikkuuta varten ja ruohon keräämiseksi keruusäkkiin (vain malleissa joissa keruu tapahtuu takaa)
- Kiinnitä keruusäkki (kuva 19.A) tukiin (kuva 19.B) ja aseta se keskiasentoon takalevyn suhteen siten, että kaksi viitettä tulevat kohdakkain (kuva 19.B).
 - Varmista, että keruusäkin suoosan alempi putki kiinnittyy vastaavaan kiinnityskoukkuun (kuva 19.C).
 - Jos kiinnitys osoittautuu vaikeaksi tai se jää liian löysäksi, säädä palautusjousta (ks. 8.9).

- b. Esivalmistelut leikkuuta varten ja ruohon tyhjentämiseksi takaa maahan

(vain malleissa joissa keruu tapahtuu takaa) (varustuksen mukaisesti)

- Mikäli halutaan työskennellä ilman keruusäkkiä, voidaan käyttää lisävarusteena saatavaa takatyhjennyksen suojussarjaa (kuva 20; luku 15.7), joka tulee kiinnittää takalevyyn ohjeiden mukaan.

c. Esivalmistelut leikkuuta varten ja ruohon silppuamiseen

- Jos ruohoa halutaan leikata, silputa se hienoksi ja jättää nurmikolle, pyynnöstä on tarjolla "silppuamissarja" (luku 15.1), joka on kiinnitettävä vastaavissa ohjeissa annetulla tavalla.

⚠ Malleissa, joissa on sivutyhjennys, on tarkastettava, että sivutyhjennyksen tukirakenne on asennettu (kuva 22.A) (jos kuuluu varustukseen).

d. Esivalmistelut leikkuuta varten ja ruohon tyhjentämiseksi sivusta maahan (vain malleissa joissa on sivutyhjennys):

- Varmista aina, että asennuslevyn sisäinen jousi (kuva 21.A) ja turvavipu (fig. 21.B) toimivat oikeanlaisesti, pitäen sen tukevasti alaslasketussa asennossa.

- Jos ruohoa joudutaan leikkaamaan erityisen vaativissa olosuhteissa (korkea tai märkä nurmikko), on sivutyhjennyksen tukirakenne (kuva 22.A) suositeltavaa poissa (jos kuuluu varustukseen).
- Tukirakenne poistetaan avaamalla ruuvit (kuva 22.B) pitäen sivutyhjennyksen läppäkorkkia nostettuna (kuva 22.C).

⚠ Jos tukirakenteen ollessa irrotettuna (kuva 22.A) koneeseen kohdistuu sivusta tulevia iskuja, leikkuuvälinekokonaisuus saattaa vääntyä.

⚠ Huolehdi siitä, että sivutyhjennyksen tukirakenne asennetaan takaisin heti käytön loputtua.

6.1.5 Kuorinnan estopyörien asemointi

Kuorinnan estopyörien tarkoitus on estää nurmikon repeytymistä, joka johtuu leikkuuvälineiden kokonaisuuden reunan hipomisesta epätasaisissa maastoissa. Aseta pyörät osoitetulla tavalla (kappale 7.4).

6.2 TURVALLISUUSTARKASTUKSET

Suorita seuraavat turvallisuustarkastukset ja tarkasta, että tulokset vastaavat taulukoissa annettuja.

⚠ Suorita turvallisuustarkastukset aina ennen käyttöä.

6.2.1 Yleinen turvatarkastus

Kohde	Tulos
Akku	Ei vikoja kotelossa, kannessa tai liittimissä
Takatyhjennyksen suojus, keruusäkki	Ehjät. Ei vahinkoa. Asennettu oikein.
Sivutyhjennyksen suojus, imuritiä	Ehjä. Ei vahinkoa. Asennettu oikein
Polttoainejärjestelmä ja liittännät.	Ei vuotoja.
Sähköjohdot.	Eristys on ehjä. Ei mekaanista vahinkoa.
Öljypiiri	Ei vuotoja. Ei vahinkoa.
Turvallitteet	Toimivat kuten on osoitettu kappaleessa 6.2.2

6.2.2 Turvalaitteiden tarkastus

Turvalaitteet toimivat kahden periaatteen mukaisesti:

- estävät moottorin käynnistyksen, mikäli kaikkia turvaedellytyksiä ei ole täytetty
- pysäyttävät moottorin vaikka vain yksi turvaedellytys puuttuu.

Toimenpide	Tulos
1. tyhjäkäynti 2. leikkuuvälineet asetettu pois päältä 3. laitteen käyttäjä on istuimella.	Moottori käynnistyy
laitteen käyttäjä poistuu istuimelta	Moottori pysähtyy
keruusäkki nostetaan tai takatyhjennyksen suojus poistetaan leikkuuvälineet kytkettyinä (vain malleissa joissa keruu tapahtuu takaa)	Moottori pysähtyy
seisontajarru laitetaan päälle poistamatta leikkuuvälineitä käytöstä	Moottori pysähtyy

Toimenpide	Tulos
käytetään nopeudenvaihtoa tai ajopoljinta seisontajarrun ollessa päällä	Moottori pysähtyy
peruutusvaihte laitetaan päälle leikkuuvälineet kytkettyinä painamatta aktiivintipainiketta (kuva 5.10)	Moottori pysähtyy
Aja koneella eteen ja taakse ja laita vaihte vapaalle/vapautaa ajopoljin (kappale 5.2; kappale 5.3)	Laitteen nopeus hidastuu ja se pysähtyy
Paina jarrupoljinta(kappale 5.1)	Laite pysähtyy
Testiajo	Ei poikkeavaa ääntä. Ei poikkeavaa värinää.

⚠ Jos mikä tahansa tuloksista poikkeava seuraavissa taulukoissa osoitettuja arvoista, laitetta ei ole mahdollista käyttää! Toimita laite huoltokeskukseen laitekohtaisia tarkastuksia ja korjaustoimenpiteitä varten.

TÄRKEÄÄ Muista, että turvalaitteet estävät moottorin käynnistytksen silloin, kun turvallisuusehtoja ei ole noudatettu. Tällaisissa tapauksissa, kun käynnistyslupa on uudistettu, on avain (kuva 15.A) asetettava takaisin pysäytysasentoon, ennen kuin moottori voidaan käynnistää uudelleen.

6.3 KÄYTTÖ KALTEVALLA MAAPERÄLLÄ

Noudata taulukossa "Tekniset tiedot" ja "kuva 24" annettuja raja-arvoja kulkusuunnasta riippumatta.

Muista, ettei "turvallista" rinnettä ole olemassa. Rinteillä olevien nurmikoiden leikkaamisen yhteydessä tulee olla aina erittäin varovainen. Laitteen kumoon menon tai hallinnan menetyksen välttämiseksi:

- Älä koskaan leikkaa ruohoa rinteessä poikittain. Rinteissä tulee ajaa ylös/ alas suunnassa, eikä koskaan poikittain. Ole erittäin varovainen suunnanvaihdon yhteydessä etteivät yläpuolen renkaat kohtaa esteitä (kiviä, oksia, juuria jne.) jotka voisivat aiheuttaa sivuttaisen luisumisen, kumoon menon tai laitteen hallinnan menetyksen.
- Älä pysähdy tai lähde liikkeelle erittäin nopeasti ylä- tai alamäessä
- Kytke ajopoljin hellävaroin ja erityisen varovaisesti estääksesi laitteen nousemista pystyyn.
- Vähennä nopeutta:
 - ennen suunnanvaihtoja ja jyrkissä käänteissä

- ennen mäessä ajoa, erityisesti alamäessä
- Älä aseta koskaan peruutusvaihdetta päälle nopeuden vähentämiseksi alamäessä: Seurauksena saattaa olla laitteen hallinnan menetys erityisesti liukkaalla maaperällä.
- Laita aina seisontajarru päälle ennen laitteen luota poistumista ja sen jättämistä ilman valvontaa.
- Aja alamäkeen ajopoljinta painamatta hydrostaattisen voimansiirron jarruvaikutusta hyödyntäen silloin kun voimansiirto ei ole kytkettyä

6.4 KÄYNNISTYS

1. Avaa polttoainehana (kuva 25.A) (mikäli asennettu).
2. Istu kuljettajan paikalle.
3. Laita vaihte vapaalle («N») (kappale 5.2; kappale 5.3).
4. Kytke leikkuuvälineet irti (kappale 5.9).
5. Kytke seisontajarru (kappale 5.7).
6. Vie kaasuttimen vipu suurimmalle nopeudelle "jänis" (kappale 5.6).
7. **Kylmäkäynnistyksessä:** kytke kaasuttimen ohjaus (kappale 5.6) (jos varusteena).
8. Kytke virta-avain ja käännä se ajoasentoon virtapiiriin kytkemiseksi päälle. Odota 2 sekuntia ja käännä avain käynnistysasentoon moottorin käynnistämiseksi.
9. Vapautaa avain käynnistytksen jälkeen.
10. **Kylmäkäynnistyksessä,** heti kun moottori käy tasaisesti:
 - 10a. Laita ryyppy pois päältä (kappale 5.6, tyyppi "II") viemällä kaasuttimen suurimmalle nopeudelle asentoon "jänis" (jos sellainen on).
 - 10b. Laita ryyppy pois päältä (kappale 5.6, tyyppi "I") (jos sellainen on).

HUOMAUTUS Ryyppyn käyttö moottori kuumana voi liata sytytystulpan ja aiheuttaa moottorin epäsäännöllistä toimintaa.

11. Aseta kaasutin pienimmälle nopeudelle «kilpikonna» – asentoon moottorin käynnistytymisen jälkeen.

HUOMAUTUS Älä jatka pitkään käynnistysmoottorin käynnistystä, mikäli käynnistyksessä ilmenee vaikeuksia, sillä tällöin akun lataus saattaa kuluu loppuun ja moottori voi kastua. Aseta avain pysäytysasentoon, odota muutaman minuutin ajan ja toista toimenpide. Mikäli moottori ei käynnisty tämän jälkeen, katso tämän käsikirjan kappaleessa «14» annettuja ohjeita ja itse moottorin käyttöopasta.

6.5 TYÖSKENTELY

6.5.1 Ajo eteenpäin ja siirrot

Siirtojen aikana:

- kytke leikkuuvälineet irti (kappale 5.9)
- vie leikkuuvälinekokonaisuus korkeimpaan asentoon (kappale 5.11);
- vie kaasuttimen vipu keskiasentoon pienimmän nopeuden «kilpikonna» suurimman nopeuden «jänis» välille.
- kytke seisontajarru pois päältä vapauttamalla jarrupoljin (kappale 5.7).
- paina ajopoljin (kappale 5.2) asentoon "ajo eteenpäin" ja nosta haluttuun nopeuteen vaihtamalla painetta polkimella ja kaasutinta käyttäen.

! **Veto tulee kytkeä ainoastaan kuvatuilla tavoilla (kappale 5.2), jotta liian äkillinen kytkeminen ei aiheuta renkaiden nousemista ja ajoneuvon hallinnan menetystä, erityisesti rinteissä.**

6.5.2 Jarrutus

Hidasta ennen koneen nopeutta moottorin kierroksia laskemalla, paina sitten jarrupoljinta (kappale 5.1) nopeuden laskemiseksi edelleen kunnes se pysähtyy. Koneen voi hidastaa vähitellen vapauttamalla ajopolkimen (kappale 5.2).

6.5.3 Peruutusvaihte

TÄRKEÄÄ *Peruutusvaihteen asetus täytyy suorittaa laitteen ollessa pysähtyneenä.*

1. Paina poljinta (kappale 5.1), kunnes laite pysähtyy
2. aloita peruutus painamalla ajopoljinta peruutussuuntaan (kappale 5.3).

6.5.4 Ruohon leikkuu

Laitteen käyttöä varten toimi seuraavassa kuvatulla tavalla:

1. vie kaasuttimen vipu suurimmalle nopeudelle ("jänis") Tätä asentoa on aina käytettävä laitteen käytön aikana
2. vie leikkuuvälinekokonaisuus korkeimpaan asentoon
3. kytke leikkuuvälineet päälle (kappale 5.9), ainoastaan ruohikolla, vältä niiden kytkemistä soraisessa maastossa tai liian korkeassa ruohossa
4. Aloita eteenpäin ajaminen ja leikkaaminen nurmikkoalueella asteittain ja erityisen varovaisesti edellä jo kuvatulla tavalla

5. Sovita ajonopeus ja leikkuukorkeus (kappale 5.11) nurmikon olosuhteisiin (ruohon korkeus, tiheys ja kosteus) sekä poistetun ruohon määrään
6. Nurmikko näyttää paremmalta, jos leikkaukset suoritetaan aina samalla korkeudella ja vuorotellen kahteen suuntaan (kuva 27).

TÄRKEÄÄ *Jotta voidaan peruuttaa leikkuuvälineet kytkettyinä, pidä aktivoitinpainiketta painettuna (kappale 5.10) estääksesi moottorin pysähtymistä.*

Vähennä nopeutta aina silloin, kun moottorin kierrosten havaitaan laskevan. Muista, ettei lopputulos ole koskaan paras mahdollinen mikäli etenemisnopeus on liian korkea suhteessa leikattavaan ruohomäärään.

Kytke leikkuuvälineet irti ja vie leikkuuvälineiden kokonaisuus korkeimpaan asentoon:

- Liikuttaessa työskentelyalueiden välillä
- Kun ylitetään alueita joilla ei kasva ruohoa
- Joka kerta kun esteen ylittämistä vaaditaan.

6.5.5 Ohjeita kauniin nurmikon ylläpitämiseksi

- Jotta nurmikko pysyisi kauniina, vihreänä ja pehmeänä, on se leikattava säännöllisesti. Nurmikko saattaa koostua erilaisista ruohotyypeistä. Jos nurmikko leikataan säännöllisesti eniten kasvavat silloin ruohot, joilla on paljon juuria ja jotka muodostavat tasaisen ruohomaton; jos toisaalta leikataan harvoin kasvavat eniten korkeat ja villit ruohot (apilat, päivänkakkarat jne.). Leikkuutiheys tulee määritellä ruohon kasvun mukaan, välttämällä liiallista kasvua leikkuiden välillä.
- Hyvin hoidetun nurmikon hanteellinen ruohon korkeus on noin 4-5 cm ja yhdellä leikkuukerralla ei ole tarpeen poistaa enempää kuin 1/3 kokonaiskorkeudesta. Suorita ruohon leikkuu kaksi kertaa, mikäli ruoho on erittäin korkeaa Ensimmäinen kerta suurimmalla korkeudella, toinen halutulla korkeudella (kuva 26).
- Liian matalalta suoritettu leikkaus saa aikaan repimistä ja nurmikon harvenemista, mikä näkyy laikullisuutena.
- Kuumalla ja kuivalla kaudella kannattaa pitää ruoho hieman pidempänä. Näin vähennetään maaperän kuivumista.
- On aina parempi leikata ruoho nurmikon ollessa kuiva. Älä leikkaa märkää ruohoa; märkä ruoho laskee pyörivän laitteen tehoa tarttuvan ruohon vaikutuksesta ja aiheuttaa nurmikon repimistä.

- Leikkuuvälineiden tulee olla ehjät ja terävät, niin että leikkaus on tarkka eikä revi ruohon päitä, mikä aiheuttaa niiden kellastumisen.
- Moottoria tulee käyttää maksimikierroksilla, mikä takaa tarkan leikkaustuloksen ja sysää leikatun ruohon voimakkaasti poistoputkea kohti.
- Vähennä etenemisnopeutta, mikäli ruoho tukkii poistoputken, sillä nopeus voi olla liian korkea nurmikon olosuhteisiin katsoen. Mikäli ongelma kuitenkin jatkuu, siihen voivat olla syynä tylsät leikkuuvälineet tai siivekkeiden vääristyminen.
- Ole erittäin varovainen pensaiden tai matalien reunakiveysten läheisyydessä työskennellessäsi, etteivät ne pääse vahingoittamaan leikkuuvälineitä tai vääristämään leikkuuvälineiden kokonaisuuden tasapainoa tai reunaa.

6.5.6 Keruusäkin tyhjennys (vain malleissa joissa keruu tapahtuu takaa, mikäli asennettu)

HUOMAUTUS Keruusäkin tyhjennys voidaan suorittaa ainoastaan silloin, kun leikkuuvälineet ovat poissa päältä Muussa tapauksessa moottori sammuu.

- Älä anna keruusäkin täytyttyä liikaa, ettei poistoputki pääse tukkeutumaan.
- Jaksottainen äänimerkki ilmoittaa keruusäkin täyttymisestä:
 1. kytke leikkuuvälineet irti (kappale 5.9) ja äänimerkki keskeytyy
 2. Vie kaasuttimen vipu pienimmälle nopeudelle "kilpikonna"
 3. pysäytä ajo ja laita vaihde vapaalle (kappale 5.2; kappale 5.3);
 4. kytke seisontajarru;

• Käsi käyttö

5. vedä ulos vipu (kuva 28.A) ja tyhjennä keruusäkki kallistamalla sitä
6. sulje keruusäkki uudelleen siten, että se jää kiinni kiinnityskoukkuun (kuva 28.B) ja palauta vipu alkuasentoonsa.

• Sähkökäyttö

5. paikallaan istuen käyttäjä pitää painettuna painiketta (kuva 28.C), kunnes keruusäkki kallistuu täysin
6. kun tyhjennys on tapahtunut, painiketta (kuva 28.D) pidetään painettuna kunnes keruusäkki on laskeutunut täysin, varmistaan samalla, että se pysyy kiinni kiinnityskoukussa (kuva 28.B).

HUOMAUTUS Saattaa tapahtua, että keruusäkin tyhjennyksen jälkeen äänimerkki käynnistyy uudelleen leikkuuvälineiden kytketymisen yhteydessä merkinannon mikrokatkaisimen tuntoelimeen jääneiden ruohojäännösten vuoksi; tässä tapauksessa riittää, että leikkuuvälineet kytketään irti ja sitten heti uudelleen päälle, jolloin äänimerkki lakkaa.

Pidä tuntoelin (kuva 28.E) aina puhtaana ruohojäännöksistä.

6.5.7 Poistoputken tyhjennys (vain malleissa joissa keruu tapahtuu takaa)

- Erittäin korkean, märän tai yhteen liimautuvan ruohon leikkaaminen liian kovilla nopeuksilla voi aiheuttaa poistoputken tukkeutumisen. Jos se tukkeutuu, noudata luvussa 7.6.2. annettuja ohjeita.

6.5.8 Leikkuun loppu

Kun ruohonleikkaus on suoritettu loppuun:

1. kytke leikkuuvälineet irti
2. vähennä moottorin kierroslukua
3. aja paluumatka leikkuuvälineiden kokonaisuus korkeimpaan asentoon asetettuna.

6.6 PYSÄYTYS

Laitteen pysäyttämiseksi:

1. aseta kaasutin pienimmälle nopeudelle «kilpikonna» –asentoon

⚠ Aseta kaasutin «kilpikonna» asentoon noin 20 sekunnin ajaksi ennen moottorin sammuttamista, jotta mahdollisilta moottorin takaiskulta vältytään.

2. sammuta moottori kääntämällä avain pysäytysasentoon
3. moottorin sammutettuna, sulje polttoainehana (kuva 25.A) (mikäli asennettu)
4. ota avain pois

TÄRKEÄÄ Akun tyhjenemisen estämiseksi ei avainta pidä jättää «ajo» tai «valojen sytytys» asentoon, jos moottori ei ole käynnistettyä.

⚠ Moottori saattaa olla kuuma heti sammuttamisen jälkeen. Älä koske äänenvaimentimeen tai sen lähellä oleviin osiin. On olemassa vaara saada palovammoja.

6.7 KÄYTÖN JÄLKEEN

1. Anna moottorin jäähtyä ennen laitteen asettamista säilytystiloihin.
2. Suorita puhdistus (kappale 7.6).
3. Varmista, että mikään komponentti ei ole löystynyt tai vahingoittunut. Tarpeen vaatiessa vaihda vahingoittuneet komponentit, kiristä mahdollisesti löystyneet ruuvit ja pultit tai ota yhteyttä valtuutettuun huoltokeskukseen.

TÄRKEÄÄ

- laske alas leikkuuvälineiden kokonaisuus
- laita laite vapaalle
- kytke seisontajarru
- pysäytä moottori
- irrota virta-avain (varmistaen, että kaikki liikkuvat osat ovat täysin pysähtyneet):
- joka kerta kun laitteen luota tai ohjauspaikalta poistutaan tai kun laitetta paikoitetaan

7. SÄÄNNÖLLINEN HUOLTO

7.1 YLEISTÄ

 **Noudatettavat turvallisuusmääräykset on kuvattu luvussa 2. Noudata tarkalleen kyseisiä ohjeita estääksesi vakavia riskitilanteita tai vaaroja.**

 **Ennen laitteessa suoritettavia tarkastuksia, puhdistusta tai huolto-/säätötoimenpiteitä:**

- kytke irti leikkuuväline
 - laita laite vapaalle
 - kytke seisontajarru;
 - pysäytä moottori
 - ota virta-avain pois, (älä koskaan jätä avaimia virtalukkoon tai lasten tai kyvyttömiä henkilöiden ulottuville)
 - varmista, että kaikki liikkuvat osat ovat pysähdyksissä
 - lue vastaavat käyttöohjeet
 - Käytä sopivaa vaatekäsineitä ja suojalaseja
- Toimenpiteiden suoritusiheydet ja tyypit on annettu "Huoltotaulukossa". Taulukon tarkoituksena on auttaa säilyttämään laite tehokkaana ja turvallisena. Siinä on esitelty tärkeimmät toimenpiteet sekä niiden kaikkien suoritusiheydet. Suorita vastaava toimenpide ensimmäiseksi vastaantulevan määräajan yhteydessä.

7.2 POLTTOAINEEN LISÄÄMINEN / POLTTOAINESÄILIÖN TYHJENTÄMINEN

TÄRKEÄÄ *Noudata kaikkia moottorin käyttöoppaassa ilmoitettuja ohjeita. Käytettävä polttoainetyyppi on ilmoitettu moottorin käyttöoppaassa.*

7.2.1 Lisääminen

Polttoaineen lisäämiseksi:

1. Kierrä auki säiliön sulkukorkki (kuva . 30).
2. Aseta suppilo (kuva 30).
3. Lisää polttoainetta täyttämättä säiliötä kokonaan.
4. Ota suppilo pois.
5. Polttoaineen lisäyksen päättyessä, ruuvaa kiinni polttoainesäiliön korkki ja puhdista mahdolliset vuodot.

TÄRKEÄÄ *Varo, ettei bensiiniä kaadu muoviosille, sillä ne saattavat vaurioitua; jos polttoainetta valuu vahingossa, huuhtelee osat heti vedellä. Takuu ei kata bensiinin aiheuttamia vaurioita rungon tai moottorin muoviosille.*

7.2.2 Säiliön tyhjentäminen

HUOMAUTUS *Polttoaine on pilaantuvaa eikä sitä saa säilyttää säiliössä yli 30 vuorokautta. Ennen laitteen varastointia pitkäksi ajaksi (luku 9), tyhjennä polttoainesäiliö.*

 **Annan moottorin jäähtyä ennen polttoainesäiliön tyhjentämistä.**

1. Aseta laite tasaiselle pinnalle ulkoilmaan.
2. Aseta keräysastia tyhjennysputken alle (kuva 31. A).
3. Irrota bensiinin suodattimen (kuva 31. B) tulokohtaan sijoitettu letku (kuva 31. A).
4. Avaa polttoainehana (mikäli asennettu)
5. Kerää polttoaine sopivaan astiaan.
6. Liitä letku (kuva 31. A) takaisin paikalleen ja aseta kiinnike (kuva 31. C) huolellisesti paikalleen.
7. Sulje polttoainehana (mikäli asennettu).

 **Varmista ennen laitteen uudelleen käyttöönottoa, ettei bensiiniä vuoda putkista, hanasta tai kaasuttimesta.**

7.3 MOOTTORIÖLJYN TARKASTAMINEN, LISÄÄMINEN, TYHJENTÄMINEN

TÄRKEÄÄ *Noudata kaikkia moottorin käyttöoppaassa ilmoitettuja ohjeita. Käytettävä öljytyyppi on ilmoitettu moottorin käyttöoppaassa.*

7.3.1 Tarkastus / lisäys

 **Tarkasta moottoriöljyn taso ennen jokaista käyttöä.**

Suorittamistapa:

- Laita kone tasaiselle alustalle tarkastusta varten.
- Tarkista moottoriöljyn taso: moottorin käyttöohjeiden mukaisesti tulee öljyn tason olla mittatikussa olevien MIN ja MAX merkintöjen välillä (Kuva 32).

 **Älä täytä liikaa, sillä se voi aiheuttaa moottorin ylikuumentumisen. Jos taso ylittää merkin "MAX", tyhjennä kunnes oikea taso saavutetaan.**

7.3.2 Tyhjennys

Koneen toiminnan ja pitkän käyttöiän takaamiseksi on moottoriöljy hyvä vaihtaa säännöllisesti moottorin käyttöoppaassa ilmoitettujen aikavälien mukaisesti.

 **Moottoriöljy voi olla erittäin kuumaa jos se otetaan pois välittömästi kun moottori on sammutettu. Anna moottorin jäähtyä tämän vuoksi mutama minuutti ennen kuin otat öljyn pois.**

Vaihda moottoriöljy moottorin käyttöohjeissa osoitetuina väliaikoina.

Toimi seuraavassa kuvatulla tavalla:

• Tyypin "I"

1. Aseta laite tasaiselle pinnalle.
2. Aseta keräysastia jatkoletkun alle (kuva 33.A).
3. Pidä jatkoletkua paikoillaan (kuva 33.A) ja ruuvaa auki tyhjennyskorkki (kuva 33.B).
4. Kerää öljy astiaan.
5. Aseta tyhjennyskorkki (kuva 33.B) takaisin huolehtimalla siitä, että sisätiivistä asettuu oikein paikoilleen (kuva 33.C).
6. Kiristä tiukalle pitämällä jatkoletkua paikoilleen (kuva 33.A).
7. Puhdista mahdolliset öljyvuodot.

• Tyypin "II"

1. Aseta laite tasaiselle pinnalle.
2. Aseta keräysastia jatkoletkun alle (kuva 33.D).
3. Irrota jatkoletku (kuva 33.D) tuesta (kuva 33.E) ja löysennä kiinnikettä (kuva 33.F) pihtien avulla niin paljon, että tyhjennyskorkki (kuva 33.G) voidaan irrottaa.
4. Taivuta jatkoletkua ja tyhjennä öljy sopivaan astiaan
5. Laita korkki (kuva 33.G) takaisin ja kiinnitä jatkoletku (kuva 33.D) uudelleen tukeen (kuva 33.E) ennen öljyn lisäämistä.
6. Puhdista mahdolliset öljyvuodot.

• Tyypin "III"

1. Aseta laite tasaiselle pinnalle.
2. Aseta keräysastia jatkoletkun alle (kuva 33.A).
3. Paina sokkaa (kuva 33.B)
4. Irrota jatkoletku tuesta vetämällä sitä alas päin.
5. Taivuta jatkoletkua ja tyhjennä öljy sopivaan astiaan.
6. Kiinnitä jatkoletku (kuva 33.A) takaisin tukeen (kuva 33.C) ennen öljyn täyttämistä.
7. Puhdista mahdolliset öljyvuodot.

TÄRKEÄÄ *Toimita öljy sen hävittämistä varten paikallisten määräysten mukaisesti.*

7.4 LISÄPYÖRÄT

Pyörien eri asennusasennon mahdollistavat turvatilan "H" säilyttämisen leikkuvälinekokonaisuuden reunan ja maan välillä (kuva 23.A). Säädä kuorinnan estopyörien asento maaston epätasaisuuksien mukaan.

 Tämä toimenpide suoritetaan molempaan pikkupyörään asettamalla ne samalle korkeudelle MOOTTORI SAMMUTETTUNA JA LEIKKUUVÄLINEET IRTIKYTKETTYINÄ.

Vaihtaaksesi asennon:

1. Irrota pysäytyslevy (kuva 23.B) ruuvitaltalla ja irrota tappi (kuva 23.C) ja jousi (kuva 23.D).
2. Aseta pyörä (kuva 23.A) haluttuun asentoon
3. Asenna tappi (kuva 23.C), jousi (kuva 23.D) ja pysäytyslevy (kuva 23.B) takaisin paikoilleen ilmoitetussa järjestyksessä varmistaen, että tapin pää (kuva 23.C) tulee kohti koneen sisäosaa

7.5 AKKU

Huolla akku huolellisesti, jotta se säilyy parhaassa käyttökunnossa mahdollisimman pitkään.

Akku tulee ehdottomasti ladata:

- ennen uuden laitteen ensimmäistä käyttöä
- ennen kuin laite otetaan pois käytöstä pitkäksi ajaksi (yli 30 vuorokaudeksi) (kappale 9)
- ennen ensimmäistä käynnistystä pitkän seisonnan jälkeen.

Lue ja noudata akun mukana toimitetussa käyttöoppaassa annettuja latausohjeita huolellisesti. Näiden ohjeiden laiminlyöminen voi aiheuttaa vakavia vaurioita akun osille. Tyhjennyt akku **on** ladattava välittömästi uudelleen.

TÄRKEÄÄ *Latauksen on tapahduttava vakiojännitelaitteella. Muuntyyppisten latausjärjestelmien käyttö voi aiheuttaa akun vahingoittumisen korvauskelvottomaksi.*

- Laite on varustettu lataukseen tarkoitettulla liittimellä (kuva 34.A), joka on kytkettävä ylläpitoakkulaturin vastaavaan liittimeen. Ylläpitoakkulaturi on voitu toimittaa joko laitteen mukana (mikäli asennettuna) tai se voidaan toimittaa pyynnöstä (kappale 15.2).

TÄRKEÄÄ *Tätä liitintä saa käyttää ainoastaan valmistajan suosittelemien ylläpitoakkulaturien kytkentään. Ylläpitoakkulaturin käyttö:*

- *noudata vastaavissa käyttöohjeissa annettuja neuvoja*
- *seuraa akun käyttöoppaassa annettuja neuvoja*

7.6 PUHDISTUS

Jokaisen käyttökerran jälkeen, suorita puhdistus noudattamalla seuraavia ohjeita.

7.6.1 Laitteen puhdistus

- Pyyhi laitteen ulkopinnat puhdistamalla muoviset osat useaan kertaan veteen kostutetulla sienellä ja pesuaineella, varoen kastamasta moottoria, sähkölaitteiston osia sekä kojelaudan alla olevaa piirikorttia.
- Paloriskin välttämisen kannalta on tärkeää pitää moottori, pakoputken äänenvaimennin, akun tilavapaina ruohon jätteistä, lehdistä tai liiasta rasvasta.

TÄRKEÄÄ *Älä koskaan käytä paineruisuja tai voimakkaita pesuaineita laitteen rungon tai moottorin pesuun!*

7.6.2 Poistoputken tyhjennys (vain malleissa joissa keruu tapahtuu takaa)

Jos poistoputki tukkeutuu, toimi seuraavalla tavalla:

1. poista keruusäkki tai takatyhjennyksen suojus
2. poista kerääntynyt ruoho putken poistoaukon kautta.

7.6.3 Keruusäkin tyhjennys (vain malleissa joissa keruu tapahtuu takaa)

1. Tyhjennä keruusäkki
2. Ravitele sitä saadaksesi ruoho- ja multajäämät pois
3. Asenna keruusäkki takaisin ja pese leikkuuvälineen sisäosa (kappale 7.6.4-a) joka lopussa säkki on poistettava tyhjennettävä, huuhdeltava ja asetettava siten, että se saadaan nopeasti kuivaksi.

7.6.4 Leikkuuvälineiden kokonaisuuden puhdistus

 **Leikkuuvälineiden kokonaisuuden puhdistuksen aikana, poista ihmiset ja eläimet ympäristä alueelta.**

a. Sisäosan puhdistus

Irrota leikkuuvälinekokonaisuuden sisään kerääntyneet ruohon jätteet ja savi, jotta ne eivät kuivuessaan vaikeuttaisi seuraavaa käynnistämistä.

Leikkuuvälineen kokonaisuuden ja poistoputken sisäpuolen pesu tulee suorittaa lujalla lattiapinnalla:

- keruusäkki tai takatyhjennyksen suojus asennettuna (*vain malleissa joissa keruu tapahtuu takaa*)
 - sivutyhjennyksen läppäkorkki asennettuna (*vain malleissa joissa on sivutyhjennys*)
 - laitteen käyttäjä istuimella
 - leikkuuvälineiden kokonaisuus asennossa "1"
 - moottori käynnissä
 - vaihde vapaalla
 - leikkuuvälineet kytkettyinä
- Kytke vuorotellen vesiletku kyseisiin liittimiin (kuva 35.A) antaen veden virrata muutaman minuutin verran kutakin kohden, leikkuuvälineiden ollessa liikkeessä.

TÄRKEÄÄ Estääksesi sähkömagneettisen kytkimen hyvän toiminnan vaarantamista:

- vältä kytkimen joutumista kosketuksiin öljyn kanssa
- älä suuntaa korkeapaineisia vesisuihkuja suoraan kytkinyksikköön
- älä puhdistaa kytkintä bensiinillä.

b. Ulkopinnan puhdistus

! Vältä, että leikkuuvälineiden kokonaisuuden yläosaan ei kerry jätteitä ja kuivaa ruohoa. Näin ylläpidetään laitteen tehoa ja taataan laitteen turvallisuus.

Leikkuuvälineiden kokonaisuuden yläosan puhdistamiseksi:

- laske alas leikkuuvälineiden kokonaisuus (asento "1")
- puhalla paineilmalla oikean ja vasemman suojuksen aukkojen läpi (kuva 36).

7.7 MUTTERIT JA KIINNITYSRUUVIT

- Varmista aina, että ruuvit ja mutterit ovat tiukasti kiinni, jotta laite olisi aina turvallinen ja käyttövalmis.

8. YLIMÄÄRÄINEN HUOLTO

8.1 TURVALLISUUSOHJEET

! Ota välittömästi yhteyttä jälleenmyyjään tai erikoistuneeseen huoltokeskukseen, jos laitteen seuraavien osien toiminnassa ilmenee ongelmia:

- jarrut
- leikkuuvälineiden kytketyminen päälle tai irti
- ajovaihteen tai peruutusvaihteen laittaminen päälle.

8.2 LEIKKUUVÄLINEIDEN KOKONAISUUS

8.2.1 Leikkuuvälineiden kokonaisuuden linjaus

Leikkuuvälineiden kokonaisuuden oikea säätö on tasaisesti leikatun nurmikon ehdoton edellytys (kuva 37).

Jos leikkaustulos on epäsäännöllinen, tarkasta renkaiden paine (kappale 6.1.3).

Jos tämä ei riitä takaamaan tasaista leikkaustulosta, ota yhteyttä jälleenmyyjään tarpeellisten tarkastusten suorittamista sekä leikkuuvälineiden kokonaisuuden linjauksen säätämistä varten.

8.2.2 Leikkuuvälineet

Tylsä leikkuuväline repii ruohon ja aiheuttaa nurmikon kellastumisen.

! **Kaikki leikkuuvälineitä koskevat toimenpiteet (irrotus, teroitus, tasapainotus, korjaus, uudelleenkiinnitys ja/tai vaihto) ovat vaativia toimenpiteitä, jotka vaativat oikeiden työkalujen käytön lisäksi erityis pätevyyttä Turvallisuuden vuoksi suosittelemme, että nämä toimenpiteet suoritetaan tähän erikoistuneessa huoltokeskuksessa.**

! **Vaihdata aina vioittunut, vääntynyt tai kulunut leikkuuväline sekä sen ruuvit tasapainon säilyttämiseksi.**

TÄRKEÄÄ Kaikki leikkuuvälineet on aiheellista vaihtaa samanaikaisesti, etenkin jos kyseessä on hienoiset erot kulumisessa.

TÄRKEÄÄ Käytä aina alkuperäisiä leikkuuvälineitä, joissa on taulukossa "Tekniset tiedot" annettu koodi.

Jatkuvan tuotekehityksen vuoksi yllämainitut "Tekniset tiedot" taulukossa annetut leikkuuvälineet saatetaan ajan kuluessa vaihtaa toisiinsa, mutta leikkuuvälineet pysyvät aina keskenään vaihtokelpoisina ja käyttöturvallisuuden kannalta samanarvoisina.

8.3 ETU-/TAKAPYÖRIEN VAIHTO

8.3.1 Esitoimenpiteet

TÄRKEÄÄ Käytä sopivaa nostovälinettä, kuten esimerkiksi saksitunkkia.

Ennen pyörien vaihtoon kuuluvia toimenpiteitä, suorita nämä toimenpiteet:

- Irrota kaikki lisävarusteet.
- Aseta laite tasaiselle ja tiiville maalle, joka takaa sen vakauden.
- Kytke seisontajarru
- Pysäytä moottori
- Irrota avain
- Aseta tunkki nostokohtaan lähelle vaihdettavaa pyörää (kappale 8.3.2; kappale 8.3.3).
- Tarkista, että tunkki on täysin kohtisuorassa maahan nähden.

8.3.2 Tunkin valinta ja asemointi takapyörrien päälle

Aseta puukiilat paikoilleen (kuva 38.A) pyörän kohdalle (kuva 38.B), vaihdettavan pyörän puolella (kuva 38.C).

Malleissa joissa keruu tapahtuu takaa:

- Suljetun tunkin maksimikorkeus on 110 mm. (kuva 39).
- Aseta tunkki takalevyn alle (kuva 40.A), 180 mm päähän sivureunasta.

Malleissa joissa on sivutyhjennys:

- Suljetun tunkin maksimikorkeus on 110 mm. (kuva 41).
- Aseta tunkki taka-akselin alle, kuvassa osoitettuun paikkaan (kuva 42.A).

HUOMAUTUS *Tässä kappaleessa kuvattuun tapaan asemoidulla tunkilla on mahdollista nostaa pelkkää vaihdettavaa pyörää.*

8.3.3 Tunkin valinta ja asemointi etupyörrien päälle

1. Aseta puukiilat paikoilleen (kuva 43.A) pyörän kohdalle (kuva 43.B), joka on vaihdettavan pyörän takana (kuva 43.C).
2. Suljetun tunkin maksimikorkeus on 110 mm.

HUOMAUTUS *Tunkin asento on valittava konetyypin mukaisesti.*

3. Aseta tunkki koneen etuosan alle kuvassa näytettyyn kohtaan (kuva 44.A, 45.A, 46.A).

HUOMAUTUS *Tunkki on sijoitettava tuen tasaiseen osaan (kuva 44.B, 45.B).*

HUOMAUTUS *Tunkki on sijoitettava tuen keskilapaan (kuva 46.B).*

8.3.4 Pyörän vaihto

TÄRKEÄÄ *Varmista, että laite pysyy noston aikana vakaana ja paikoillaan. Jos häiriöitä esiintyy, laske tunkki välittömästi alas, tarkista ja korjaa mahdolliset ongelmat ja nosta uudelleen.*

1. Liu'uta kansi pois (kuva 47.A) ennen koneen nostamista.
2. Nosta sen verran, että pyörä saadaan kätevästi pois.
3. Käytä apuna ruuvitalttaa ja ota pois joustava rengas (kuva 47.B) ja aluslaatta (kuva 47.C).
4. Vedä vaihdettava pyörä pois.
5. Voitele akseli (kuva 47.D) voitelurasvalla.

6. Asenna vararengas.
7. Asemoi huolellisesti aluslaatta ja joustava rengas.
8. Aseta pyörä maan varaa ja asenna kansi takaisin (kuva 47.A).

TÄRKEÄÄ *Tarkista, että takapyörät ovat samalla korkeudella (kuva 48.A) ja että kahden pyörän välinen ulkoinen halkaisija (kuva 48.B) ei ylitä 8-10 mm. Jos näin tapahtuu, välttääksesi epätasaisen leikkuutuloksen syntymistä, suorita leikkuuvälinekokonaisuuden kohdistuksen säätö valtuutetussa huoltokorjaamossa.*

8.3.5 Renkaiden korjaaminen tai vaihtaminen

Jos renkaaseen on tullut reikä ja se pitää siksi vaihtaa tai korjata, tämä toimenpide tulee jättää ammattitaitoisen rengashuollon tehtäväksi; huolto tekee korjauksen renkaan pinnan tyyppin vaatimalla tavalla.

8.4 PIIRIKORTTI

Laitteen kaikkia turvalaitteita ohjaava piirikortti on asennettu kojelaudan alle.

Piirikortti on varustettu itsepalauttavalla suojauskella, joka keskeyttää piirin, jos sähköjärjestelmässä havaitaan häiriöitä; laukaiseminen aiheuttaa moottorin pysähtymisen, mistä ilmoittava äänimerkki saadaan mykistettyä ainoastaan irrottamalla avain. Piiri palautuu automaattisesti muutaman sekunnin kuluttua; vian aiheuttaja on etsittävä ja korjattava keskeytyksien toistumisen estämiseksi.

TÄRKEÄÄ *Suojauksen laukeamisen estämiseksi:*

- akun napaisuutta ei saa kääntää
- konetta ei saa käyttää ilman akkua, jotta latauksen säätimen toimintaan ei aiheutuisi häiriöitä
- oikosulkujen syntyminen on estettävää.

8.5 SULAKKEEN VAIHTO

Laitteessa on muutamia eriarvoisia sulakkeita (kuva 49.A), joiden toiminnot ja ominaisuudet ovat:

- Sulake 10 A = suojaa yleispiiriä ja piirikorttia, laukeaminen aiheuttaa koneen pysähtymisen ja kojetaulun merkivalon sammumisen kokonaan (kappale 5.16)
- Sulake 25 A = latauspiirin suoja, jonka aktivoituminen näkyy akun latauksen purkautumisena ja siitä johtuvina käynnistysvaikeuksina.

- Sulake 5 A = suojaa lisävarusteille tarkoitettua 12 voltin apupistorasiaa.

- Sulake 15 A = suojaa ohjausmoottorin piiriä, laukeamisen jälkeen ei ole mahdollista käyttää sähköistä säkin kallistusjärjestelmää; tyhjentäminen on mahdollista käsikäyttöisellä vivulla (jos asennettu).

Sulakkeen arvo on annettu sulakkeessa.

TÄRKEÄÄ *Palanut sulake tulee aina vaihtaa uuteen samantyyppiseen sulakkeeseen. Sitä ei saa koskaan vaihtaa eri kapasiteetin omaavaan sulakkeeseen.*

Jos et saa poistettua laukeamisen syitä, ota yhteyttä jälleenmyyjään.

8.6 LAMPPUJEN VAIHTO

8.6.1 Tyyppi "I" - Hehkulamput

- Lamput (18W) on asetettu bajonettiliitoksella lampunpitimeen, joka saadaan irti pyörittämällä sitä vastapäivään pihdeillä (kuva 50)

8.6.2 Tyyppi "II" - LED-lamput

- Ruuvaa auki rengasmutteri (kuva 51.A) ja irrota liitin (kuva 51.B). Irrota LED-valaisin (kuva 51.C), joka on kiinnitetty ruuveilla (kuva 51.D).

8.6.3 Tyyppi "III" - LED-lamput (malleille TNS, THNS)

1. Nosta konepeltiä ja irrota liitin (kuva 52.A).
2. Irrota sokka (kuva 52.B) ja liu'uta konepeltiä sivuun.
3. Irrota LED-lamppujen johdot (kuva 53.A), kierrä auki ruuvit (kuva 53.B) ja irrota kielekkeet (kuva 53.C).
4. Nosta ja irrota konepellin yläosa (kuva 54.A).
5. Kierrä auki ruuvit (kuva 55.A) ja vaihda LED-lamput (kuva 55.B).
6. Asenna konepelti takaisin suorittamalla toimenpiteet päinvastaisessa järjestyksessä kuin purettaessa.

8.7 TAKAVOIMANSIIRTOYKSIKKÖ

Koostuu sinetöidystä lohkosta eikä tarvitse huoltoa; siinä on kestovoitelu, joka ei vaadi vaihtoa tai täydennystä.

8.8 ETUVOIMANSIIRTOYKSIKKÖ (4WD-MALLI)

Koostuu sinetöidystä lohokosta eikä tarvitse huoltoa. Hydraulisen kytkentäpiiriin öljy on tarkastettava, täydennettävä ja vaihdettava säännöllisesti.

Tarkasta hydraulijärjestelmän öljyn taso, jonka tulee olla säiliöön merkittyjen «MIN»- ja «MAX»-viitteiden välissä. Jos taso on alempana kuin «MIN» (kuva 56):

- irrota suojuus (kuva 56.A), joka on kiinnitetty mutterilla (kuva 56.B):
- kierrä auki korkki (kuva 56.C) ja lisää öljyä 10W30, kunnes se saavuttaa tason «MAX»:
- asenna korkki (kuva 56.C) ja suojuus (kuva 56.A) takaisin.

TÄRKEÄÄ *Jos ainetta tarvitsee lisätä usein, on varmistettava, että putket tai säiliö eivät vuoda; ota yhteyttä jälleenmyyjän tarpeellisten toimenpiteiden suorittamista varten.*

8.9 KERUUSÄKIN KIINNITYSKOUKUN JOUSEN SÄÄTÖ

Jos keruusäkki pyrkii hyppimään ja avautumaan epätasaisilla maastoilla kuljettaessa tai jos sen kiinnittäminen tyhjennyksen jälkeen osoittautuu vaikeaksi, on jousen kireyttä säädettävä (kuva 57.A). Vaihda kiinnityspiste siirtämällä se johonkin muista rei'istä (kuva 57.B), kunnes saavutetaan haluttu tulos.

9. VARASTOINTI

Kun laitetta on varastoitava yli 30 vuorokautta:

1. Anna moottorin jäähtyä
2. Kytke irti akun johdot ja säilytä sitä viileässä ja kuivassa paikassa.
3. Tyhjennä polttoainesäiliö (kappale 7.2.2) ja noudata moottorin käyttöohjeessa annettuja ohjeita.
4. Puhdista laite huolella.
5. Tarkista, ettei laitteessa esiinny vahinkoja. Ota tarvittaessa yhteyttä valtuutettuun huoltokeskukseen.
6. Varastoi laite:
 - leikkuuvälineiden kokonaisuus alas laskettuna
 - kuivaan ympäristöön

- sääolosuhteilta suojaan
- mahdollisesti pressulla peitettyinä (kappale 15.4)
- paikkaan, johon lapset eivät pääse.
- varmista, että avaimet tai huollossa käytetyt työkalut on poistettu.

Kun laite otetaan käyttöön:

- varmista, ettei bensiiniä vuoda putkista, hanasta tai kaasuttimesta:
- valmistele laite luvussa "6. Laitteen käyttö" kuvatulla tavalla.

10. LIIKUTTAMINEN JA KULJETUS

- Kun laitetta liikutetaan:
 - kytke irti leikkuuväline
 - vie leikkuuvälinekokonaisuus korkeimpaan asentoon
 - sammuta moottori
- Kun laitetta kuljetetaan ajoneuvolla tai perävaunulla:
 - käytä kestäviä, riittävän leveitä ja pitkiä rampeja
 - lastaa laite moottori sammutettuna, virta-avain irrotettuna, ilman kuljettajaa, työntämällä ja käyttämällä toimenpiteissä riittävä määrä henkilöitä
 - sulje polttoainehana (mikäli asennettu)
 - laske alas leikkuuvälineiden kokonaisuus
 - kytke seisontajarru;
 - asemoi se siten, ettei siitä aiheudu vaaraa
 - lukitse se kunnolla kuljetusajoneuvon köysiä tai ketjuja käyttämällä, jotta se kaatumista ja näin ollen mahdollista vahingoittumista ja polttoaineen valumista voitaisiin estää.

11. HUOLTO JA KORJAUS

Käyttöopas sisältää kaikki laitteen käyttöön ja käyttäjän suorittamaan oikeaan perushuoltoon tarvittavat ohjeet. Kaikki säätö- ja huoltotoimenpiteet, joita ei ole kuvattu tässä ohjekirjassa tulee suorittaa jälleenmyyjän tai jonkin muun huoltokeskuksen toimesta, joka tuntee laitteen ja jolla on erityistyökalut niin, että työ suoritetaan oikein ja säilytetään laitteen alkuperäinen turvallisuustaso. Epäsopivissa paikoissa tai epäpätevien henkilöiden suorittamat toimenpiteet saavat takuun ja valmistajan vastuun raukeamaan.

- Vain valtuutetut huoltokorjaamot suorittavat korjaus- ja huoltotöitä takuun puitteissa.
- Ei-alkuperäisiä varaosia ja varusteita ei hyväksytä Ei-alkuperäisten varaosien ja varusteiden käyttö vaarantaa laitteen

- turvallisuutta ja vapauttaa valmistajan kaikesta velvollisuudesta tai vastuusta.
- Alkuperäiset varaosat toimitetaan huoltokorjaamoiden ja valtuutettujen jälleenmyyjien toimista.
 - On hyvä jättää laite kerran vuodessa valtuutettuun huoltokeskukseen turvalaitteiden huoltoa, apua ja tarkastusta varten.

12. TAKUUSUOJA

Takuu kattaa kaikki materiaali- ja valmistusviat. Käyttäjän on noudatettava huolellisesti kaikkia liitteenä annetussa dokumentaatiossa olevia ohjeita.

Takuu ei koske vahinkoja, jos:

- Liitteenä annettuun dokumentaation ei ole tutustuttu.

- Huolimattomuus.
 - Käyttö ja asennus on suoritettu väärin tai niitä ei ole sallittu.
 - Alkuperäisiä varaosia ei ole käytetty.
 - Jos on käytetty varaosia, joita valmistaja ei ole toimittanut tai hyväksynyt.
- Lisäksi tämä takuu ei kata:
- Kulutusmateriaalien normaalia kulumista, kuten voimansiirtohihnat, ajovalot, pyörät, terät, turvapultit ja narut.
 - Normaalia kulumista.
 - Moottoreita. Niille myönnetään moottorin valmistajan antama takuu annettujen määräysten ja ehtojen mukaan.

Hankkijaa suojaa omassa maassa voimassa olevat lait. Omassa maassa voimassa olevia oikeuksia ei millään tavoin rajoiteta tällä takuulla.

13. HUOLTOTAULUKKO

Toimenpide	Aikavälit (tunteja)		Kappale / Huomautuksia
	Ensimmäinen kerta	Tämän jälkeen minä ajankohtana	

LAITE			
Turvallisuustarkastukset / Ohjausten tarkastus		Ennen jokaista käyttöä	kappale 6.2
Renkaiden paineen tarkastus		Ennen jokaista käyttöä	kappale 6.1.3
Takatyhjennyksen / sivutyhjennyksen suojusten tarkastaminen. Keruusäkin, sivutyhjennyksen läppäkorkin tarkastaminen.		Ennen jokaista käyttöä	kappale 6.1.4
Yleinen puhdistus ja tarkastus		Jokaisen käytön jälkeen	kappale 7.6
Laitteessa esiintyvien mahdollisten vahinkojen tarkastus. Ota tarvittaessa yhteyttä valtuutettuun huoltokeskukseen.		Jokaisen käytön jälkeen	-
Akun lataus		Ennen varastointia	kappale 7.5
Kaikkien kiinnitysten tarkistus		25	
Leikkuuvälineiden kiinnityksen ja teroituksen tarkastus		25	***
Voimansiirtohihnan tarkistus		25	***
Leikkuuvälineiden ohjaushihnan tarkastus		25	***
Jarrun tarkistus ja säätö		25	***
Voimansiirron tarkistus ja säätäminen		25	***
Leikkuuvälineen kytkeytymisen ja jarrun tarkastus		25	***
Yleisvoitelu		25	****
Leikkuuvälineiden vaihto		100	***
Voimansiirtohihnan vaihto		-	** / ***
Leikkuuvälineiden ohjaushihnan vaihto		-	** / ***
MOOTTORI *			
Polttoaineen tason tarkastus/lisäys		Ennen jokaista käyttöä	kappale 7.2
Moottoriöljyn tarkastaminen / lisääminen		Ennen jokaista käyttöä	kappale 7.3
Moottoriöljyn vaihto		*	*
Ilmansuodattimen tarkistus ja puhdistus		*	*
Ilmansuodattimen vaihto		*	*
Bensiinisuolettimen tarkistus		*	*
Bensiinisuolettimen vaihto		*	*
Sytytystulpan kosketusten tarkastus ja puhdistus		*	*
Sytytystulpan vaihtaminen		*	*

* Katso moottorin omasta käyttöoppaasta sitä koskevat toimenpiteet sekä niiden suorittamisvälit

** Ota yhteyttä jälleenmyyjään heti kun havaitset ensimmäiset merkit käyttöhäiriöistä

*** Toimenpide, jonka saa suorittaa joko jälleenmyyjä tai huoltokeskus

*** Suorita kaikkien nivelliitosten yleisvoitelu aina ennen laitteen pidempiä seisokkiaikoja

14. VIKOJEN PAIKANNUS

VIKA	MAHDOLLINEN SYY	KORJAUSTOIMENPIDE
1. Kun avain on asennossa «AJO», kojelauta pysyy sammuneena, ei kuulu mitään äänimerkkiä	Piirikortin suoja on aktivoitunut, koska:	Käännä avain «PYSÄYTYS» asentoon ja etsi vian syyt:
	akku on huonosti kytketty	tarkista liitännät (kappale 4.4)
	akun napaisuus on käänteinen	tarkista liitännät (kappale 4.4).
	akku on purkautunut kokonaan	lataa akku (kappale 7.5)
	sulake on palanut	vaihda sulake (10 A) (kappale 8.5).
	kortti on kastunut	kuivaa lämpimällä ilmavirralla
2. Kun avain on asennossa «AJO», kojelauta pysyy sammuneena, mutta käynnistyy äänimerkki	Piirikortin suoja on aktivoitunut, koska:	Käännä avain «PYSÄYTYS» asentoon ja etsi vian syyt:
	kortti on kastunut	kuivaa lämpimällä ilmavirralla
3. Kun avain on käännettynä «KÄYNNISTYS» asentoon, kojelauta käynnistyy, mutta käynnistysmoottori ei pyöri	akun lataus ei ole riittävä	lataa akku (kappale 7.5)
	latauksen sulake palanut	vaihda sulake (25 A) (ks. 8.5)
4. Kun avain on käännettynä «KÄYNNISTYS» asentoon, käynnistysmoottori pyörii, mutta moottori ei käynnisty	akun lataus ei ole riittävä	lataa akku (kappale 7.5)
	bensiinin virtaus puuttuu	tarkista taso säiliössä (kappale 7.2.1) avaa hana (mikäli asennettu) (kappale 6.4) tarkista bensiinisuodatin
	käynnistysvika	tarkista sytytystulpan suojan kiinnitys
		tarkista elektrodien oikeat välit ja puhtaus
5. Moottorin käynnistys on vaikeaa tai sen toiminta on epäsäännöllistä	kaasutus ei toimi oikein	puhdistaa ilmansuodatin tai vaihda se
		tyhjennä säiliö ja laita uutta bensiiniä
		tarkista bensiinin suodatin ja vaihda se tarvittaessa
6. Moottorin toiminta heikkenee leikkuun aikana	etenemisnopeus on suuri leikkuukorkeuteen nähden	vähennä etenemisnopeutta ja/tai nosta leikkuukorkeutta (kappale 6.5.4)
7. Kun leikkuuvälineet kytketään, moottori sammuu	kytkentään ei ole lupaa	tarkista, että käynnistysolosuhteet ovat oikeat (kappale 6.2.2)
8. Akun merkivalo ei sammuu muutaman minuutin työn jälkeen	akun lataus ei ole riittävä	ota yhteyttä jälleenmyyjään
9. Öljyn merkivalo syttyy työn aikana (jos kuuluu varustukseen)	ongelmia moottorin voitelussa	Laita avain välittömästi «PYSÄYTYS»-asentoon:
		palauta öljyn taso (ks. 7.3.1)
		vaihda suodatin (jos vika jatkuu, ota yhteyttä jälleenmyyjään)

Jos ongelmat jatkuvat sen jälkeen kun olet suorittanut yllämainitut toimenpiteet, ota yhteyttä jälleenmyyjään.

VIKA	MAHDOLLINEN SYY	KORJAUSTOIMENPIDE
10. Moottori pysähtyy ja käynnistyy äänimerkki	Piirikortin suoja on aktivoitunut, koska:	Käännä avain «PYSÄYTYS» asentoon ja etsi vian syyt:
	latauksen säätimen aiheuttama ylijännite	ota yhteyttä jälleenmyyjään
	akku on huonosti kytketty (epävakaat kontaktit)	tarkasta liitännät (ks. 3.4)
11. Moottori pysähtyy, eikä kuulu mitään äänimerkkiä	akun liitäntä irti	tarkasta liitännät (ks. 3.4)
	ongelmia moottorissa	ota yhteyttä jälleenmyyjään
12. Leikkuuvälineet eivät kytkeydy tai ne eivät pysähdy, kun ne kytketään irti	hihna löystynyt	ota yhteyttä jälleenmyyjään
	ongelmia sähkömagneettisessa kytkennässä	ota yhteyttä jälleenmyyjään
13. Epätasainen leikkuu tai keruu on riittämätön (vain malleissa joissa keruu tapahtuu takaa)	leikkuuvälineiden kokonaisuus ei ole yhdensuuntainen maaperän kanssa	tarkista renkaiden paine (kappale 6.1.3) asetu uudelleen leikkuuvälineiden kokonaisuuden linjaus maaperään nähden (kappale 8.2.1)
	leikkuuvälineiden toiminta on huono	ota yhteyttä jälleenmyyjään
	etenemisnopeus on korkea leikattavan ruohon korkeuteen nähden	vähennä etenemisnopeutta ja/ tai nosta leikkuuvälineiden kokonaisuutta (kappale 6.5.4) odota, että ruoho on kuivaa
	poistoputki on tukkeutunut	irrota keruusäkki ja tyhjennä poistoputki (ks. 7.6.2)
14. Epätasainen leikkuu (vain malleissa joissa on sivutyhjennys)	leikkuuvälineiden kokonaisuus ei ole yhdensuuntainen maaperän kanssa	tarkista renkaiden paine (kappale 6.1.3) asetu uudelleen leikkuuvälineiden kokonaisuuden linjaus maaperään nähden (kappale 8.2.1)
	leikkuuvälineiden toiminta on huono	ota yhteyttä jälleenmyyjään
15. Epänormaalia tärinää toiminnan aikana	leikkuuvälineiden kokonaisuus on täynnä ruohoa	puhdista leikkuuvälineiden kokonaisuus (kappale 7.6.4)
	leikkuuvälineet ovat epätasapainossa tai löystyneet	ota yhteyttä jälleenmyyjään
	kiinnitykset löystyneet	tarkista moottorin ja rungon kiinnitysruuvit ja kiristä ne
16. Epävarma tai tehoton jarrutus	jarru säädetty väärin	ota yhteyttä jälleenmyyjään
17. Epätasainen eteneminen, heikko vetovoima nousussa tai laitteella taipumus nousta pystyyn	ongelmia hihnan tai kytkemisvälineen kanssa	ota yhteyttä jälleenmyyjään
18. Moottorin ollessa käynnissä kone ei liiku vaikka ajopoljinta painetaan	vapautusvipu vaihteisto vapautettu asennossa	asetu se takaisin vaihteisto päällä asentoon (kappale 5.4)

Jos ongelmat jatkuvat sen jälkeen kun olet suorittanut yllämainitut toimenpiteet, ota yhteyttä jälleenmyyjään.

VIKA	MAHDOLLINEN SYY	KORJAUSTOIMENPIDE
19. Kone alkaa täristä epätavallisella tavalla	vahingoittunut tai löystyneitä osia	pysäytä laite ja ota virta-avain pois
		tarkista mahdolliset vauriot
		tarkista onko laitteessa löystyneitä osia ja kiristä ne
		tarkistuta laite, suorita osien vaihdot tai korjaustoimenpiteet erikoistuneessa huoltokeskuksessa

Jos ongelmat jatkuvat sen jälkeen kun olet suorittanut yllämainitut toimenpiteet, ota yhteyttä jälleenmyyjään.

15. LISÄVARUSTEET

15.1 SILPPUAMISVARUSTEET

Hienontaa ruohon pieneksi silpuksi ja jättää sen nurmiksoon (kuva 58.A1; kuva 58.A2).

15.2 YLLÄPITOLATURI

Ylläpitotaturin avulla voit säilyttää akun moitteettomassa kunnossa laitteen seisokkiaikojen aikana, takaamalla näin parhaan mahdollisen lataustason sekä akun pitkän käyttöiän (kuva 58.B).

15.3 HINAUSSARJA

Pienen perävaunun hinaamista varten (kuva 58.C).

15.4 SUOJAKANGAS

Suojaa laitetta pölyltä, kun se ei ole käytössä (kuva 58.D)

15.5 TAKAPAINOJEN SARJA

Koneen takapään vakaus paranee, etenkin kun käytetään enimmäkseen kaltevalla maaperällä (kuva 58.E).

15.6 TAKATYHJENNYKSEN SUOJUSSARJA

Käytetään keruusäkin tilalla kun ruoho kerätään (kuva 58.F). *(Vain malleissa joissa on takatyhjennys).*

15.7 LUMIKETJUT 18", 20"

Takapyörien pito paranee lumisilla teillä. Lisäksi mahdollistavat lumiauravarusteiden käytön (kuva 58.G).

15.8 MUTA-/LUMIPYÖRÄT 18", 20"

Pito paranee lumisilla tai mutaisilla teillä (kuva 58.H).

15.9 PERÄVAUNU

Työkalujen tai muiden esineiden kuljetus, kuormitukselle sallituissa rajoissa (kuva 58.I).

15.10 LEVITIN

Suolan tai lannoitteen levittäminen (kuva 58.J).

15.11 LEVITIN

Hiekan tai sepelin levittäminen (kuva 58.K).

15.12 NURMIKKOJYRÄ

Maan tiivistäminen kylvön jälkeen tai ruohon litistäminen (kuva 58.L).

15.13 LUMIAURA

Lumen auraus ja siivotun lumen kerääminen sivulle (kuva 58.M).

15.14 ETULAKAISULAITE

Ajoteiden tai lujien pintojen puhdistaminen lehdistä tai liasta ja tuoreiden ohuiden lumikerrosten poistaminen (kuva 58.N).

15.15 SILPPURI

Leikatun ruohon leikkaaminen ja silppuaminen (kuva 58.O).

15.16 LEHTIEN JA RUOHON KERÄÄJÄ

Lehtien ja ruohon keräys ruohoisilta pinnoilta (kuva 58.P).

15.17 ETUHARAVALAITE

Ruohon ja pienten oksien kerääminen (kuva 58.Q).

15.18 NOSTOLAITE

Mahdollistaa sellaisten lisävarusteiden asentamisen eteen, jotka eivät vaadi voimanottoa (kuva 58.R1).

15.19 VOIMANOTTO (PTO)

Sallii siirtää voimaa moottorilta käytettävälle lisälaitteelle. Tarvitsee nostoliitynnän (kuva 58.R2).

15.20 VOIMANOTTO (PTO)

Sallii siirtää voimaa moottorilta käytettävälle lisälaitteelle. Ei tarvitse nostoliityntää (kuva 58.R3).



SOMMAIRE

1. GÉNÉRALITÉS.....	2	5.18 Afficheur de type III et signalisations acoustiques.....	15
2. NORMES DE SÉCURITÉ.....	2	6. UTILISATION DE LA MACHINE	16
3. CONNÂTRE LA MACHINE.....	5	6.1 Opérations préliminaires	16
3.1 Description de la machine et utilisation prévue.....	5	6.2 Contrôles de sécurité	17
3.2 Signalétique de sécurité.....	6	6.3 Utilisation sur terrains en pente	18
3.3 Étiquette d'identification	6	6.4 Démarrage	19
3.4 Principaux composants.....	6	6.5 Fonctionnement	19
4. MONTAGE.....	7	6.6 Arrêt	21
4.1 Composants pour le montage	7	6.7 Après l'utilisation	21
4.2 Montage du volant	8	7. ENTRETIEN PÉRIODIQUE	21
4.3 Montage du siège	8	7.1 Généralités.....	21
4.4 Montage et branchement batterie	8	7.2 Ravitaillement en carburant et vidage du réservoir de carburant.....	22
4.5 Montage des supports du sac de ramassage	8	7.3 Contrôle, appoint et vidange de l'huile moteur.....	22
4.6 Dépose de l'arrêt du crochet de fixation du sac de ramassage.....	8	7.4 Roulettes anti-arrachement.....	23
4.7 Montage du pare-chocs avant.....	8	7.5 Batterie	23
4.8 Montage du sac de ramassage.....	9	7.6 Nettoyage.....	24
4.9 Montage des leviers de basculement du sac de ramassage.....	9	7.7 Écrous et vis de fixation	25
4.10 Montage des protections latérales de l'ensemble des organes de coupe (si prévues).....	9	8. ENTRETIEN SUPPLÉMENTAIRE	25
4.11 Montage du déflecteur de déchargement latéral (uniquement sur les modèles à déchargement latéral)	9	8.1 Consignes de sécurité	25
5. COMMANDES DE CONTRÔLE.....	10	8.2 Ensemble des organes de coupe.....	25
5.1 Pédale de frein.....	10	8.3 Remplacement des roues avant et arrière	25
5.2 Pédale de marche avant	10	8.4 Carte électronique.....	26
5.3 Pédale de marche arrière.....	10	8.5 Remplacement d'un fusible	26
5.4 Commande de déblocage de la transmission hydrostatique	10	8.6 Remplacement des lampes	27
5.5 Commutateur à clé.....	11	8.7 Groupe de transmission arrière.....	27
5.6 Commande de l'accélérateur	11	8.8 Groupe de transmission avant (modèle 4WD).....	27
5.7 Levier du frein de stationnement	11	8.9 Réglage du ressort du crochet de fixation du sac de ramassage.....	27
5.8 Interrupteur des phares.....	11	9. REMISAGE.....	27
5.9 Commande d'activation et de désactivation des organes de coupe... ..	11	10. MANUTENTION ET TRANSPORT	28
5.10 Bouton-poussoir d'autorisation de tonte en marche arrière.....	12	11. ASSISTANCE ET RÉPARATIONS	28
5.11 Commandes de réglage de la hauteur de l'ensemble des organes de coupe.....	12	12. COUVERTURE DE LA GARANTIE	28
5.12 Dispositif de maintien de la vitesse (Cruise Control).....	12	13. TABLEAU DES OPÉRATIONS D'ENTRETIEN	29
5.13 Compteur (si prévu)	13	14. IDENTIFICATION DES DYSFONCTIONNEMENT.....	30
5.14 Prise auxiliaire des accessoires	13	15. ÉQUIPEMENTS.....	32
5.15 Commande de basculement du sac de ramassage	13		
5.16 Afficheur de type I et signalisations acoustiques.....	13		
5.17 Afficheur de type II et signalisations acoustiques.....	14		

1. GÉNÉRALITÉS

1.1 COMMENT CONSULTER LE MANUEL

Dans le texte de ce manuel, certains paragraphes contenant des informations très importantes pour la sécurité ou le fonctionnement sont signalés de différentes façons, comme indiqué ci-après :

REMARQUE ou **IMPORTANT** fournit des précisions ou d'autres éléments à ce qui vient d'être indiqué, afin d'éviter d'endommager la machine ou de causer des dommages.

Le symbole  attire l'attention sur un danger. Le non-respect de l'avertissement comporte le risque de provoquer des lésions personnelles ou à des tiers et/ou des dommages.

Les paragraphes entourés d'un cadre formé de points gris indiquent des caractéristiques en option qui ne sont pas présentes sur tous les modèles mentionnés dans ce manuel. Vérifier si cette caractéristique est présente sur son propre modèle.

Toutes les indications « avant », « arrière », « droite » et « gauche » se réfèrent à la position de travail de l'opérateur.

1.2 RÉFÉRENCES

1.2.1 Figures

Les figures de ces instructions sont numérotées 1, 2, 3, et ainsi de suite. Les éléments indiqués sur les figures sont repérés par les lettres A, B, C, et ainsi de suite. Une référence à l'élément C sur la figure 2 est indiquée ainsi : Voir fig. 2.C » ou simplement (Fig. 2.C) ». Les figures sont indicatives. Les pièces réelles peuvent varier par rapport aux pièces illustrées.

1.2.2 Titres

Le manuel est divisé en chapitres et en paragraphes. Le titre du paragraphe 2.1 Formation » est un sous-titre de 2. Normes de sécurité ». Les références à des titres ou des paragraphes sont signalées par l'abréviation ch. ou par. suivie du numéro correspondant. Exemple : ch. 2 » ou par. 2.1

2. NORMES DE SÉCURITÉ

2.1 FORMATION

 **Se familiariser avec les commandes et l'utilisation de la machine. Apprendre à arrêter rapidement le moteur. Le non-respect des avertissements et des instructions peut causer des incendies et/ou de graves lésions.**

- Ne jamais permettre à des enfants ou à des personnes ne connaissant pas suffisamment les instructions d'utiliser la machine. La réglementation locale peut fixer un âge minimal pour l'utilisateur.
- Ne jamais utiliser la machine en cas de fatigue ou de malaise de l'utilisateur, ou en cas de consommation de médicaments, de drogues, d'alcool ou de substances dangereuses pour les capacités de réflexe et de concentration.
- Ne pas transporter des enfants ou d'autres passagers
- Se rappeler que l'opérateur ou l'utilisateur est responsable des accidents et des imprévus qui peuvent arriver à d'autres personnes ou à leurs biens. L'utilisateur est responsable de l'évaluation des risques potentiels du terrain et de la mise en place de toutes les précautions nécessaires pour garantir sa sécurité et celle d'autrui, en particulier sur les terrains en pente, les sols accidentés, glissants ou instables.
- Si la machine est cédée ou prêtée à des tiers, vérifier que l'utilisateur prend connaissance des consignes d'utilisation contenues dans le présent manuel.

2.2 OPÉRATIONS PRÉLIMINAIRES

Équipements de protection individuelle (EPI)

- Porter des vêtements adaptés, des chaussures de travail résistantes avec une semelle antidérapante et des pantalons longs. Ne pas utiliser la machine pieds nus ou avec des chaussures ouvertes. Porter des protecteurs de l'ouïe.
- L'emploi de protecteurs de l'ouïe peut réduire la capacité d'entendre les avertissements éventuels (cris ou alarmes). Faire extrêmement attention à ce qui se passe autour de la zone de travail.
- Ne pas porter d'écharpes, de chemises, de colliers, de bracelets, de vêtements flottants, ou munis de lacets ou de cravates et, en général, tout accessoire pendant ou long susceptible de s'accrocher dans

la machine ou dans des objets et des matériaux présents sur le lieu de travail.

- Regrouper adéquatement les cheveux longs.

Zone de travail / Machine

- Inspecter minutieusement toute la zone de travail et éliminer tout objet externe qui pourrait être éjecté par la machine ou endommager l'organe de coupe et les organes rotatifs (cailloux, branches, fils de fer, os, etc.).

Moteur à essence: carburant

 **DANGER!** Le carburant est hautement inflammable.

- Conserver le carburant dans des récipients homologués pour cet usage, dans des lieux sécurisés, loin de toute source de chaleur ou de flamme nue.
- Éliminer les résidus d'herbe, les feuilles ou la graisse excessive des récipients et de la zone de stockage.
- Ne pas laisser les récipients à la portée des enfants.
- Ne pas fumer pendant le ravitaillement ou l'appoint de carburant et chaque fois que l'on manipule du carburant.
- Faire l'appoint de carburant en utilisant un entonnoir et uniquement en plein air.
- Éviter d'inhaler les vapeurs de carburant.
- N'ajoutez jamais du carburant, et n'enlevez jamais le bouchon du réservoir, lorsque le moteur est en marche ou chaud.
- Ouvrir lentement le bouchon du réservoir, en laissant diminuer progressivement la pression interne.
- Ne pas approcher de flammes de l'orifice du réservoir pour en vérifier le contenu.
- Ne pas démarrer le moteur si du carburant a été répandu ; éloigner la machine de la zone où le carburant a été renversé, et éviter de créer toute possibilité d'incendie tant que le carburant ne s'est pas évaporé et que les vapeurs ne se sont pas dissipées.
- Nettoyer immédiatement toute trace de carburant éventuellement déversée sur la machine ou sur le terrain.
- Remettre et serrer correctement les bouchons du réservoir et du récipient du carburant.
- Ne jamais remettre la machine en marche à l'endroit où l'on a fait le plein de carburant ; le démarrage du moteur doit se faire à une distance d'au moins 3 mètres de l'endroit où l'on a effectué le remplissage de carburant.
- Éviter que les vêtements n'entrent en contact avec le carburant ; dans un tel cas, changer de vêtements avant de démarrer le moteur.

2.3 PENDANT L'UTILISATION

Zone de travail

- Ne pas actionner le moteur dans des espaces fermés, où de dangereuses fumées de monoxyde de carbone pourraient s'accumuler. Les opérations de démarrage doivent s'effectuer en plein air ou dans un endroit suffisamment aéré. Ne pas oublier que les gaz d'échappement sont toxiques.
- Pendant le démarrage de la machine, ne pas diriger le silencieux, et donc les gaz d'échappement, vers des matières inflammables.
- Ne pas utiliser la machine dans une ambiance à risque d'explosion, en présence de liquides inflammables, de gaz ou de poussières. Des contacts électriques ou des frottements mécaniques peuvent provoquer des étincelles susceptibles d'enflammer les poussières ou les vapeurs.
- Travailler uniquement à la lumière du jour ou avec une lumière artificielle adéquate et dans des conditions de bonne visibilité.
- Tenir les personnes, les enfants et les animaux éloignés de la zone de travail. Il faut que les enfants soient surveillés par un autre adulte.
- Éviter de travailler dans l'herbe mouillée, sous la pluie et avec risque d'orages, spécialement de foudres.
- Faire particulièrement attention aux irrégularités du terrain (dos-d'âne, rigoles), aux pentes, aux dangers cachés et à la présence d'éventuels obstacles susceptibles de limiter la visibilité.
- Faire très attention à proximité d'escarpements, de fossés ou de talus. La machine peut se renverser si une roue franchit un bord ou si le bord cède.
- Faire attention sur les terrains en pente qui requièrent une attention particulière pour éviter de basculer ou de perdre le contrôle de la machine. Les causes principales de la perte du contrôle sont :
 - Manque d'adhérence des roues
 - Vitesse excessive
 - Freinage inadéquat
 - Machine inadaptée à l'utilisation
 - Manque de connaissance des effets pouvant dériver des conditions du terrain
 - Mauvaise utilisation comme véhicule de remorquage.
- Quand on utilise la machine à proximité de la route, faire attention à la circulation.
- Pour éviter le risque d'incendie, ne pas laisser la machine arrêtée dans l'herbe haute avec le moteur en marche.

Comportements

- Pendant la conduite et le travail, ne pas se distraire et maintenir la concentration nécessaire.
- Faire attention quand on procède en marche arrière ou vers l'arrière. Regarder derrière soi avant et pendant la marche arrière pour s'assurer de l'absence d'obstacles.
- Faire attention lorsque l'on traîne des charges ou que l'on utilise des outils lourds :
 - Pour les barres de remorquage, n'utiliser que des points d'attelage homologués ;
 - Limiter les charges à celles qui peuvent être facilement contrôlées ;
 - Ne pas braquer brusquement. Faire attention en marche arrière ;
 - Utiliser des contrepoids ou des poids sur les roues comme indiqué dans le manuel d'utilisation.
- Faire attention lors de l'utilisation des sacs de ramassage et des accessoires susceptibles d'altérer la stabilité de la machine, en particulier sur les pentes.
- Toujours tenir les mains et les pieds éloignés de l'organe de coupe, aussi bien lors du démarrage du moteur que de l'utilisation de la machine.
- Attention : l'élément de coupe continue de tourner quelques secondes même après sa désactivation ou après la coupure du moteur.
- Faire attention à l'assemblage des organes de coupe avec plus d'un organe car il peut, lors de sa rotation, entraîner la rotation des autres.
- Toujours rester à distance de l'ouverture de déchargement.
- Ne pas toucher les pièces du moteur qui chauffent lors de l'utilisation. Risque de brûlures.
- Pour éviter tout risque d'incendie, ne pas laisser la machine arrêtée dans l'herbe haute avec le moteur en marche.

 En cas de ruptures ou d'accidents lors du travail, arrêter immédiatement le moteur et éloigner la machine pour ne provoquer aucun dommage supplémentaire ; en cas d'accident entraînant des lésions personnelles ou à des tiers, activer immédiatement les procédures de secours d'urgence les plus appropriés à la situation et s'adresser à une structure médicale pour recevoir les soins nécessaires. Retirer soigneusement les éventuels détritiques qui, si ignorés, pourraient causer des dommages ou des lésions aux personnes ou aux animaux.

Limitations de l'utilisation

- Ne jamais utiliser la machine si les protections sont endommagées, absentes ou mal positionnées (sac de ramassage,

- protection de déchargement latéral, protection de déchargement arrière)
- Ne pas utiliser la machine si les équipements ou les appareils ne sont pas installés aux endroits prévus.
- Ne pas débrancher, désactiver, retirer ni manipuler les systèmes de sécurité ou les micro-interrupteurs.
- Ne pas modifier les réglages du moteur, ne pas le porter en surrégime. Si le moteur est porté à un régime excessif, le risque de blessures personnelles augmente.
- Ne pas soumettre la machine à des efforts excessifs et ne pas utiliser une petite machine pour exécuter de gros travaux ; le fait d'utiliser une machine de dimensions adéquates réduit les risques et améliore la qualité du travail.
- La machine n'est pas homologuée pour circuler sur les voies publiques. Elle doit exclusivement être utilisée (conformément au code de la route) sur des zones privées interdites au trafic.

2.4 ENTRETIEN ET REMISAGE

Le fait d'effectuer un entretien régulier et de remettre correctement la machine préserve sa sécurité et le niveau des performances.

Entretien

- Ne jamais utiliser la machine si certaines de ses pièces sont usées ou endommagées. Les pièces défectueuses ou détériorées doivent être remplacées et ne doivent jamais être réparées.
- Pour réduire le risque d'incendies, contrôler régulièrement l'absence de fuites d'huile et/ou de carburant.
- Lors des opérations de réglage de la machine, faire attention afin d'éviter de se coincer les doigts entre l'organe de coupe en mouvement et les parties fixes de la machine.

 Le niveau de bruit et le niveau de vibrations reportés dans les présentes instructions sont des valeurs maximales d'utilisation de la machine. L'utilisation d'un élément de coupe non équilibré, d'une vitesse de mouvement excessive et l'absence d'entretien ont une influence significative sur les émissions sonores et les vibrations. Il faut donc adopter des mesures préventives afin d'éliminer tout dommage possible dû à un bruit élevé et aux contraintes dérivant des vibrations ; veiller à l'entretien de la machine, porter un casque antibruit, faire des pauses.

Remisage

- Ne pas entreposer la machine avec du carburant dans le réservoir dans un

endroit où les vapeurs de carburant pourraient atteindre une flamme, une étincelle ou une forte source de chaleur.

- Pour réduire le risque d'incendie, ne pas laisser les récipients contenant des résidus à l'intérieur d'un local.

2.5 PROTECTION DE L'ENVIRONNEMENT

La protection de l'environnement doit être un aspect important et prioritaire lors de l'emploi de la machine, au profit de la collectivité et de l'environnement.

- Éviter de déranger le voisinage. Utiliser la machine uniquement à des heures raisonnables (ni tôt le matin, ni tard le soir pour ne pas déranger).
- Suivre scrupuleusement les normes locales d'élimination des emballages, des huiles, du carburant, des pièces détériorées ou de tout élément ayant un effet important sur l'environnement ; ces déchets ne doivent pas être jetés à la poubelle, mais doivent être séparés et confiés aux centres de collecte prévus, qui procéderont au recyclage des matériaux.
- Suivre scrupuleusement les normes locales pour l'élimination des déchets
- Lors de la mise hors service, ne pas abandonner la machine dans l'environnement, mais la remettre à un centre de collecte, en suivant les normes locales en vigueur.

3. CONNAÎTRE LA MACHINE

3.1 DESCRIPTION DE LA MACHINE ET UTILISATION PRÉVUE

Cette machine est une tondeuse à gazon à conducteur assis.

La machine est équipée d'un moteur actionnant l'organe de coupe, protégé par un carter, ainsi qu'un groupe de transmission actionnant le mouvement de la machine.

La machine est équipée de :

- transmission hydrostatique avec des rapports de transmission avant et arrière variable à l'infini (Hydro), à deux roues motrices (2WD) ou quatre roues motrices (4WD).

L'opérateur est en mesure de conduire la machine et d'actionner les commandes principales en restant toujours assis au poste de conduite.

Les dispositifs de sécurité montés sur la machine prévoient l'arrêt du moteur et de l'organe de coupe dans les quelques secondes qui suivent (par. 6.2.2).

3.1.1 Usage prévu

Cette tondeuse a été conçue et fabriquées pour couper l'herbe.

En général, cette machine peut :

1. tondre l'herbe et la recueillir dans le sac de ramassage .
2. tondre l'herbe et la décharger sur le terrain par l'arrière.
3. tondre l'herbe, la broyer et la déposer sur le terrain (effet Mulching).
4. tondre l'herbe et la décharger latéralement.

L'utilisation d'accessoires particuliers prévus par le fabricant comme équipement d'origine ou vendus séparément, permet d'effectuer la tonte en fonction des différents modes opératoires, illustrés dans ce manuel ou le mode d'emploi accompagnant les accessoires. De la même façon, la possibilité d'utiliser des accessoires supplémentaires (si prévus par le fabricant) peut élargir l'usage prévu à d'autres fonctions, selon les limites et les conditions indiquées dans le mode d'emploi accompagnant l'accessoire.

3.1.2 Usage impropre

Tout usage autre que ceux cités ci-dessus peut se révéler dangereux et nuire aux personnes et/ou aux biens. Font partie de l'usage impropre (à titre d'exemple, mais pas seulement) :

- transporter d'autres personnes, des enfants ou des animaux sur la machine ou sur une remorque car ils risqueraient de tomber et de se blesser gravement ou de nuire à une conduite sécurisée ;
- remorquer ou pousser des charges sans utiliser l'accessoire spécifique de remorquage ;
- utiliser la machine pour franchir des terrains instables, glissants, glacés, rocailloux ou inégaux, des flaques ou des mares ne permettant pas d'évaluer la consistance du terrain ;
- actionner l'organe de coupe sur des sections non herbeuses ;
- utiliser la machine pour ramasser des feuilles ou des détrit.

IMPORTANT L'usage impropre de la machine implique la déchéance de la garantie et soulève le fabricant de toute responsabilité,

en reportant sur l'utilisateur tous les frais dérivants de dommages ou de lésions corporelles à l'utilisateur ou à des tiers.

3.1.3 Type d'utilisateur

Cette machine est destinée à être utilisée par des particuliers, à savoir des opérateurs non professionnels. Cette machine est destinée à un usage personnel.

IMPORTANT La machine doit être utilisée par un seul opérateur.

3.2 SIGNALÉTIQUE DE SÉCURITÉ

Différents symboles apparaissent sur la machine (fig. 2). Ils ont pour fonction de rappeler, à l'opérateur, les comportements à suivre pour l'utiliser avec l'attention et les précautions nécessaires.

Signification des symboles :



Attention ! Lire les instructions avant d'utiliser cette machine.



Attention ! Retirer la clé et lire les instructions avant d'effectuer toute opération d'entretien ou de réparation.



Danger ! Projection d'objets : Ne pas utiliser la machine sans avoir monté la protection de déchargement arrière ou le sac de ramassage. (uniquement sur les modèles à ramassage arrière).



Danger ! Projection d'objets : Tenir les personnes à distance de sécurité.



Danger ! Renversement de la machine : Ne pas utiliser cette machine sur des pentes ayant une inclinaison supérieure à 10 degrés.



Danger ! Mutilations : Tenir les enfants à une distance de sécurité de la machine lorsque le moteur est en marche.



Risque de coupures. Organes de coupe en mouvement. Ne pas introduire les mains ou les pieds dans le logement des organes de coupe.



Attention ! Garder une distance de sécurité des surfaces chaudes.



Ne pas monter sur la machine en marchant sur les protections de l'ensemble des organes de coupe.

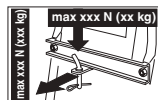

Lors de l'utilisation du kit de remorquage, ne pas dépasser les limites de charge reportées sur l'étiquette et respecter les consignes de sécurité.

IMPORTANT Les étiquettes autocollantes détériorées ou illisibles doivent être remplacées. Demander de nouvelles étiquettes au centre d'assistance agréé.

3.3 ÉTIQUETTE D'IDENTIFICATION

L'étiquette d'identification reporte les données suivantes (fig. 1) :

1. Niveau de puissance sonore
2. Marque de conformité CE
3. Année de fabrication
4. Type de machine
5. Numéro de série
6. Nom et adresse du constructeur
7. Code de l'article
8. Puissance nominale et vitesse maximale de fonctionnement du moteur
9. Masse de la machine avec réservoir vide en kg
10. Type de transmission

Transcrire les données d'identification de la machine dans les espaces prévus à cet effet sur l'étiquette apposée à l'arrière de la couverture.

IMPORTANT Utiliser les données d'identification figurant sur l'étiquette d'identification du produit pour tout contact avec l'atelier autorisé.

IMPORTANT L'exemple de la déclaration de conformité se trouve en fin du manuel.

3.4 PRINCIPAUX COMPOSANTS

La machine est composée est éléments principaux suivants auxquels correspondent les fonctions (fig. 1) :

- A. Moteur** : il met en mouvement aussi bien les organes de coupe que la traction des roues ; ses caractéristiques

- et ses normes d'utilisation sont décrites dans un manuel à part.
- B. Ensemble des organes de coupe** : il s'agit de l'ensemble formé par le carter renfermant les organes de coupe rotatifs et par les organes de coupe.
- C. Organes de coupe** : ce sont les éléments préparés à la tonte de l'herbe ; les ailettes situées à l'extrémité favorisent le transfert de l'herbe coupée vers la goulotte de déchargement.
- D. Protection du déchargement arrière (disponible sur demande)** : montée à la place du sac de ramassage, elle empêche les objets éventuellement ramassés par les organes de coupe d'être éjectés loin de la machine (uniquement sur les modèles à ramassage arrière).
- E. Déflecteur du déchargement latéral** : en plus de la fonction de déchargement latéral de l'herbe sur le terrain, il constitue un élément de sécurité empêchant les éventuels objets ramassés par les organes de coupe d'être éjectés loin de la machine (uniquement sur les modèles à déchargement latéral).
- F. Sac de ramassage** : en plus de la fonction de ramassage de l'herbe coupée, il constitue un élément de sécurité empêchant les éventuels objets ramassés par les organes de coupe d'être éjectés loin de la machine (*uniquement sur les modèles à ramassage arrière*).
- G. Goulotte de déchargement** : il s'agit de l'élément de liaison entre l'ensemble des organes de coupe et le sac de ramassage (*uniquement sur les modèles à ramassage arrière*).
- H. Siège de conduite** : c'est le poste de travail de l'opérateur muni d'un capteur de détection de présence pour l'intervention des dispositifs de sécurité.
- I. Volant** : il commande le braquage des roues avant.
- J. Pare-chocs avant** : protège la partie avant de la machine.
- K. Batterie** : elle fournit l'énergie nécessaire au démarrage du moteur ; ses caractéristiques et ses normes d'utilisation sont décrites dans un manuel à part.

Pour des raisons de remisage et de transport, certains éléments de la machine ne sont pas directement assemblés en usine mais doivent être montés après déballage. Pour leur montage, suivre les consignes suivantes.

⚠ Le déballage et la fin du montage doivent avoir lieu sur une surface plane et solide, avec un espace suffisant pour la manutention de la machine et des emballages et en utilisant toujours des outils appropriés. Ne pas utiliser la machine avant d'avoir terminé les opérations indiquées à la section MONTAGE.

4.1 COMPOSANTS POUR LE MONTAGE

L'emballage comprend les composants pour le montage mentionnés dans le tableau suivant :

	Description
1	Volant
2	Couverture du tableau de bord et composants de montage du volant
3	Siège de conduite
4	Pare-chocs avant (si prévu)
5	Sac, visserie de montage et instructions (uniquement sur les modèles TS-TX-TH) (<i>uniquement sur les modèles à ramassage arrière</i>)
6	Supports du sac et accessoires de montage correspondants (<i>uniquement sur les modèles à ramassage arrière</i>)
7	Déflecteur de déchargement latéral (<i>uniquement sur les modèles à déchargement latéral</i>)
8	Renforts latéraux de l'ensemble des organes de coupe (si prévu).
9	Sachet avec : - manuels d'instructions et documents - visserie de montage du siège - fourniture de montage du déflecteur de déchargement latéral (<i>uniquement sur les modèles à déchargement latéral</i>) - la visserie de raccordement des câbles de la batterie - 2 clés de contact - 1 fusible de rechange de 10 A
10	Kit de Mulching (<i>uniquement sur les modèles à déchargement latéral</i>) (si prévu).

4. MONTAGE

⚠ Les normes de sécurité à suivre sont décrites au ch. 2. Respecter scrupuleusement ces indications pour ne pas s'exposer à de graves risques ou dangers.

4.1.1 Déballage

- Ouvrir l'emballage avec attention en veillant à ne pas perdre de composants
- Consulter la documentation incluse dans la boîte, y compris le présent mode d'emploi.

3. Extraire, de la boîte, tous les éléments démontés.
4. Extraire la machine de l'emballage en adoptant les précautions suivantes :
 - porter l'organe de coupe à la hauteur maximale (par. 5.11) pour éviter de l'endommager lors de la descente de la machine de la palette de base ;
 - Faire descendre la machine de la palette de base.
5. Porter le levier de déblocage de la transmission arrière en position débloquée (par. 5.4).

4.2 MONTAGE DU VOLANT

1. Disposer la machine sur une surface plane et aligner les roues avant.
2. À l'aide d'un tournevis, retirer le cache central (Fig. 3.B) du volant (fig. 3.A).
3. Introduire le volant (fig. 3.A) dans l'arbre (fig. 3.C) et le tourner de manière à ce que les rainures soient orientées vers les sièges, puis le pousser jusqu'à enclencher le moyeu du volant sur les extrémités saillantes de la goupille (fig. 3.D).
4. Fixer le volant à l'aide de la vis (fig. 3.E) et des rondelles (fig. 3.F) et (fig. 3.G) fournies, selon la séquence indiquée.
5. Serrer la vis à fond (fig. 3.E) à l'aide d'une clé à tube.
6. Appliquer le cache du volant (fig. 3.B) en enclenchant les crochets de fixation dans leurs logements respectifs.

4.3 MONTAGE DU SIÈGE

Tirer le levier de réglage vers le haut (fig. 4.C) et engager le siège (fig. 4.A) dans le rail (fig. 4.B) par le côté du volant, jusqu'à l'enclencher dans l'une des six positions. Le siège est alors monté de manière stable et il ne peut plus être retiré si ce n'est en appuyant sur le levier (fig. 4.D) permettant de le dégager du dispositif d'arrêt.

4.4 MONTAGE ET BRANCHEMENT BATTERIE

La batterie (fig. 5.A) se trouve sous le siège, retenue par un ressort (fig. 5.B).

1. Relier tout d'abord le câble rouge (fig. 5.C) au pôle positif (+), puis le câble noir (fig. 5.D) au pôle négatif (-) à l'aide des vis fournies et en procédant dans l'ordre indiqué.
2. Monter le ressort (fig. 5.B) de retenue de la batterie, en faisant attention de placer correctement les câbles devant

la batterie afin qu'ils ne soient pas coincés par le ressort (fig. 5.B).

IMPORTANT *Toujours procéder à la recharge complète en suivant les indications contenues dans le livret de la batterie.*

IMPORTANT *Pour éviter l'intervention de la protection de la carte électronique, éviter absolument de démarrer le moteur avant la recharge complète !*

4.5 MONTAGE DES SUPPORTS DU SAC DE RAMASSAGE

Monter les deux supports (fig. 6.A) sur la plaque arrière (fig. 6.B) en utilisant, pour chaque support, les trois vis (fig. 6.C) fournies, comme indiqué, sans bloquer les écrous correspondants (fig. 6.D). Accrocher, aux supports, la partie supérieure (fig. 6.E) du châssis du sac de ramassage et la centrer par rapport à la plaque arrière (fig. 6.B). Régler la position des deux supports (fig. 6.F) par rapport à la butée (fig. 6.G) de manière à ce que, en tournant le châssis du sac de ramassage, le goujon (fig. 6.H) s'engage correctement dans son logement (fig. 6.I). S'assurer encore une fois que le châssis (fig. 6.E) est correctement centré par rapport à la plaque arrière (fig. 6.B) et que le mouvement de rotation est correct, comme indiqué ci-dessus, puis serrer à fond les vis (fig. 6.C) et les écrous (fig. 6.D) de fixation.

4.6 DÉPOSE DE L'ARRÊT DU CROCHET DE FIXATION DU SAC DE RAMASSAGE

Pour des raisons de transport, le crochet (fig. 7.A) de fixation du sac de ramassage est bloqué à la plaque arrière à l'aide d'un arrêt (fig. 7.B). Cet arrêt doit être retiré avant de monter les supports du sac de ramassage et il ne doit plus être utilisé.

4.7 MONTAGE DU PARE-CHOC AVANT

- **Pare-chocs de type I**
- **Pare-chocs de type II**
 1. Monter le pare-chocs avant (fig. 8.A) sur la partie inférieure du châssis (fig. 8.B) à l'aide des quatre vis (fig. 8.C).

4.8 MONTAGE DU SAC DE RAMASSAGE

• Pour le modèle TC

1. Monter tout d'abord le châssis en unissant la partie supérieure (fig. 9.A) à la partie inférieure (fig. 9.B) à l'aide des vis et des écrous fournis (fig. 9.C), comme indiqué.

Placer les plaques d'angle (fig. 9.D) et (fig. 9.E) en respectant l'orientation droite (R↑) et gauche (L↑), puis les fixer au châssis à l'aide de quatre vis auto-taraudeuses (fig. 9.F).

2. Uniquement sur les modèles à

basculement électrique : Monter les deux rouleaux (fig. 9.G) sur les goujons des supports (fig. 9.H) en faisant attention à ce que le collet soit tourné vers le support, puis les fixer à l'aide des bagues élastiques (fig. 9.I). Monter ensuite les supports sur le châssis avant (fig. 9.B) à l'aide des vis et des écrous (fig. 9.J).

3. Insérer le châssis dans l'enveloppe en toile (fig. 9.K), en faisant attention de le positionner correctement le long du périmètre de base. Fixer tous les profils en plastique aux tubes du châssis à l'aide d'un tournevis (fig. 9.L).
4. Introduire la poignée (fig. 9.M) dans les trous du cache (fig. 9.N), fixer le tout au châssis à l'aide des vis (fig. 9.O) comme indiqué et des vis auto-taraudeuses arrière (fig. 9.P).
5. Appliquer la traverse de renfort (fig. 9.Q) sous le châssis à l'aide des vis et des écrous (fig. 9.R), en tenant la partie plate tournée vers la toile. Introduire le levier de vidage (fig. 9.S) dans son logement et monter la vis d'arrêt (fig. 9.T) avec son écrou (fig. 9.U).

• Pour les modèles TS-TX-TH

Compléter le montage du sac en suivant les instructions fournies dans les notices accompagnant le composant.

4.9 MONTAGE DES LEVIERS DE BASCULEMENT DU SAC DE RAMASSAGE

Placer l'axe des leviers (fig. 10.A) dans la rainure des deux plaquettes (fig. 10.B) et les fixer à l'intérieur des supports du sac de ramassage (fig. 10.C) à l'aide des vis et des écrous (fig. 10.D) fournis, selon la séquence indiquée sur la figure. Raccorder l'extrémité de la tige (fig. 10.E) du piston de levage au levier (fig. 10.F) à l'aide du goujon (fig. 10.G) et monter les deux bagues élastiques (fig. 10.H). Avant de monter le sac de ramassage sur les supports, s'assurer que le mouvement des leviers de basculement est correct.

4.10 MONTAGE DES PROTECTIONS LATÉRALES DE L'ENSEMBLE DES ORGANES DE COUPE (SI PRÉVUES)

Monter les protections (fig. 11.A) à l'aide des vis (fig. 11.B) et des écrous (fig. 11.C) fournis, selon les indications reportées pour chaque type de machine.

4.11 MONTAGE DU DÉFLECTEUR DE DÉCHARGEMENT LATÉRAL (UNIQUEMENT SUR LES MODÈLES À DÉCHARGEMENT LATÉRAL)

1. Par l'intérieur du déflecteur de déchargement latéral (fig. 12.A), monter le ressort (fig. 12.B) en introduisant l'élément terminal (fig. 12.B.1) dans le trou et en tournant le ressort de façon à insérer correctement dans leurs logements aussi bien le ressort (fig. 12.B) que l'élément terminal (fig. 12.B.2).
2. Positionner le déflecteur de déchargement latéral (fig. 12.A) au niveau des supports (fig. 12.C) de l'ensemble des organes de coupe et, à l'aide d'un tournevis, tourner le deuxième élément terminal (fig. 12.B.2) du ressort (fig. 12.B) de façon à le porter à l'extérieur du déflecteur de déchargement latéral.
3. Introduire le pivot (fig. 12.D) dans les trous des supports (fig. 12.C) et du déflecteur de déchargement latéral, en le faisant passer à l'intérieur des spires du ressort (fig. 12.B) jusqu'à ce que son extrémité percée ressorte entièrement du support situé le plus à l'intérieur.

4. Introduire la goupille (fig. 12.E) dans le trou (fig. D.1) du goujon (fig. 12.D) et tourner le goujon pour replier les deux extrémités (fig. 12.E.1) de la goupille (à l'aide d'une pince), de façon à ce qu'elle ne puisse pas se retirer et causer la sortie du goujon (fig. 12.D).

⚠ S'assurer que le ressort fonctionne correctement, en maintenant de manière stable le déflecteur de déchargement latéral en position abaissée, et que le pivot est introduit correctement, sans possibilité de sortie accidentelle.

IMPORTANT Dans les modèles avec possibilité de déchargement latéral : s'assurer que la protection de déchargement latéral (fig. 21.A) soit abaissée et bloquée par le levier de sécurité (fig. 21.B).

IMPORTANT Avant le démontage ou l'entretien du déflecteur, se rappeler de pousser le levier de sécurité (fig. 21.B) et soulever la protection de déchargement latéral (fig. 21.A) pour en permettre le démontage.

REMARQUE Pour démonter le déflecteur, exécuter les étapes dans l'ordre inverse à celui de montage.

5. COMMANDES DE CONTRÔLE

5.1 PÉDALE DE FREIN

 Cette pédale actionne le frein sur les roues arrière (fig. 13.A, 14.A)

5.2 PÉDALE DE MARCHÉ AVANT

Cette pédale permet d'engager la traction des roues et de régler la vitesse de la machine en marche avant (fig. 13.B, 14.B) :



1. **Marche avant.** En augmentant la pression sur la pédale, on augmente progressivement la vitesse de la machine.
2. **Point mort.** Lorsque l'on relâche la pédale, on retourne automatiquement au point mort.

REMARQUE La condition de point mort est signalée par l'allumage du témoin (fig. 16.F).

REMARQUE Si la pédale est actionnée avec le frein de stationnement (fig. 13.D) enclenché, le moteur s'éteint.

5.3 PÉDALE DE MARCHÉ ARRIÈRE

Cette pédale permet d'engager la traction en marche arrière et de régler la vitesse de la machine (fig. 13.C, 14.C) :

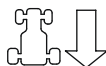

1. **Marche arrière.** En augmentant la pression sur la pédale, on augmente progressivement la vitesse de la machine.

⚠ La marche arrière doit être engagée à l'arrêt.

2. **Point mort.** Lorsque l'on relâche la pédale, on retourne automatiquement au point mort.

REMARQUE La condition de point mort est signalée par l'allumage du témoin (fig. 16.F).

REMARQUE Si la pédale est actionnée avec le frein de stationnement (fig. 15.D) serré, le moteur s'éteint.

5.4 COMMANDE DE DÉBLOCAGE DE LA TRANSMISSION HYDROSTATIQUE

Cette commande présente les deux positions indiquées par une plaquette (fig. 13.D, 14.D) :



1. **Transmission engagée :** pour toutes les conditions d'utilisation, en marche et lors de la tonte.



2. **Transmission débloquée :** réduit considérablement l'effort nécessaire pour déplacer la machine à la main, avec le moteur éteint.





IMPORTANT Pour éviter d'endommager le groupe de transmission, cette opération doit être uniquement exécutée avec le moteur à l'arrêt et les pédales (fig. 13.B, 13.C, 14.B, 14.C) au point mort.

- **Uniquement pour le modèle 4WD**
Le déplacement de la machine ne s'effectue facilement qu'en marche arrière, même si la transmission arrière est débloquée.

5.5 COMMUTATEUR À CLÉ

La clé permet d'allumer et d'éteindre le moteur la machine

Elle présente 3 positions (fig. 15.A) :

-  **1. Position d'arrêt.** La machine s'éteint immédiatement.
-  **2. Position de marche.** Tous les services sont activés.
-  **3. Position de démarrage.** Active le démarreur et la machine démarre. En relâchant la clé à partir de la position de démarrage, celle-ci se replace automatiquement sur la position de marche.



5.6 COMMANDE DE L'ACCÉLÉRATEUR

Règle le nombre de tours du moteur.

Selon le type de moteur, la commande de l'accélérateur peut être de deux types :

- A. Type I avec starter séparé**
(Fig. 15.B + Fig. 15.C)
- B. Type I (Fig. 15.B)**

Les positions indiquées correspondent à :

-  **1. Starter - Démarrage à froid.**
(si prévue) Elle est utilisée pour l'allumage du moteur à froid. La position STARTER provoque un enrichissement du mélange et ne doit être utilisée que pendant le temps strictement nécessaire.
-  **2. Régime maximal du moteur.**
À toujours utiliser pour faire démarrer la machine, lors du fonctionnement et de la tonte.



- 3. Régime minimal du moteur.**
À utiliser lorsque le moteur est suffisamment chaud lors des phases de stationnement.

REMARQUE Sur les trajets de déplacement de la machine, choisir une position intermédiaire entre Tortue et Lièvre.

REMARQUE Certains modèles sont équipés d'un système contrôlant automatiquement la position du starter (choke) du carburateur lors du démarrage du moteur et du préchauffage.

5.7 LEVIER DU FREIN DE STATIONNEMENT

Ce levier sert à empêcher à la machine de se déplacer lorsqu'elle est à l'arrêt.

Le levier d'embrayage présente deux positions (fig. 15.D), correspondant à :



- 1. Frein désactivé.** Pour désactiver le frein de stationnement, appuyer sur la pédale (fig. 13.A, 14.A). Le levier retourne en position de frein désactivé.
-  **2. Frein enclenché.** Pour enclencher le frein de stationnement, appuyer à fond sur la pédale (fig. 13.A, 14.A) et amener le levier en position de frein enclenché ; lorsque l'on relâche la pédale, le frein reste bloqué en position abaissée.

5.8 INTERRUPTEUR DES PHARES



Le bouton (fig. 15.E) commande l'allumage des phares lorsque la clé (fig. 15.A) se trouve sur la position de MARCHE.

5.9 COMMANDE D'ACTIVATION ET DE DÉSACTIVATION DES ORGANES DE COUPE

Cette commande permet d'activer les organes de coupe à travers l'embrayage électromagnétique :



- 1. Organes de coupe activés.**
Interrupteur à coup-de-poing tiré (fig. 15.F.1) ou bouton-poussoir enfoncé (fig. 15.F.2).



2. Organes de coupe désactivés.

Interrupteur à coup-de-poing enfoncé (fig. 15.F.1) ou bouton-poussoir relâché (fig. 15.F.2).

⚠ *En désactivant les organes de coupe, un frein s'actionne simultanément et arrête leur rotation dans un délai de quelques secondes.*

REMARQUE *La condition d'Organes de coupe activés est signalée par l'allumage du témoin (fig. 16.A).*

REMARQUE *Si les organes de coupe sont activés sans que les conditions de sécurité prévues ne soient respectées, le moteur s'éteint ou ne peut pas être démarré (voir par. 6.2.2)*

5.10 BOUTON-POUSOIR D'AUTORISATION DE TONTE EN MARCHÉ ARRIÈRE



En maintenant le bouton-poussoir enfoncé (fig. 15.G), il est possible de reculer avec les organes de coupe activés, sans pour autant provoquer l'arrêt du moteur.

5.11 COMMANDES DE RÉGLAGE DE LA HAUTEUR DE L'ENSEMBLE DES ORGANES DE COUPE

• Commande à levier

Ce levier permet de soulever et d'abaisser l'ensemble des organes de coupe qui peut être positionné sur 7 différentes hauteurs de tonte (fig. 15.H).



Les sept positions sont repérées de 1 à 7 sur la plaque correspondante et indiquent un même nombre de hauteurs de tonte comprises entre 3 et 9 cm.



Pour passer d'une position à l'autre, appuyer sur le bouton-poussoir de déblocage situé à l'extrémité.

- **Commande par levier et bouton rotatif**
Ce levier (fig. 15.H) permet de soulever et d'abaisser l'ensemble des organes de coupe.

- **Position A**

Ensemble des organes de coupe relevé.

- **Position B**

Ensemble des organes de coupe abaissé.

Le bouton rotatif (fig. 15.I) permet de positionner l'ensemble des organes de coupe sur 9 hauteurs correspondant à des hauteurs de tonte comprises entre 2 et 10 cm.

1. Porter le levier (fig. 15.H) sur la position A .
2. Régler la hauteur de tonte à l'aide du bouton rotatif (fig. 15.I).
3. En portant le levier (fig. 15.H) sur la position B, l'ensemble des organes de coupe se repositionne automatiquement à la hauteur prédéfinie.

REMARQUE *Porter le levier (fig. 15.H) sur la position A lors des déplacements et du transport.*

5.12 DISPOSITIF DE MAINTIEN DE LA VITESSE (CRUISE CONTROL)

Ce dispositif permet de maintenir la vitesse souhaitée en marche avant sans devoir garder la pédale enfoncée (fig. 13.B, 14.B). La commande à coup-de-poing présente deux positions :



1. **Enfoncé.** Dispositif désactivé (non actif)

2. **Tiré.** Dispositif activé (actif)

- en activant ce dispositif lorsqu'on se déplace en marche avant, la machine maintient la vitesse atteinte à cet instant, sans devoir actionner la pédale (fig. 13.B, 14.B).
- En marche arrière, il n'est pas possible d'activer ce dispositif.
- Lorsque ce dispositif est activé, il n'est pas possible d'actionner la pédale de marche arrière (fig. 13.C, 14.C).

REMARQUE *Dans une côte ou une descente, la vitesse peut varier par rapport à celle qui a été définie sur un terrain en plan.*

Pour désactiver le dispositif et rétablir la commande de la vitesse d'avancement au moyen de la pédale (fig. 13.B, 14.B), il suffit de :

- appuyer sur la pédale (fig. 13.B, 14.B) ;

ou

- appuyer sur la pédale de frein (fig. 13.A, 14.A).

Dans les deux cas, la commande à coup-de-poing revient automatiquement sur la position enfoncée.

IMPORTANT *Toujours éviter d'actionner la commande à coup-de-poing pour désactiver le dispositif.*

5.13 COMPTEUR (SI PRÉVU)

Le compteur horaire (fig. 15.K) s'active toutes les fois que la clé (fig. 15.A) se trouve sur la position de MARCHE et indique les heures de fonctionnement du moteur.

5.14 PRISE AUXILIAIRE DES ACCESSOIRES

Elle permet de brancher des appareils électriques alimentés en courant continu en 12 Volts, avec une puissance maximale de 50 Watts, munis d'une fiche appropriée (type automobile) (fig. 15.M).

- La prise est sous tension uniquement lorsque la clé (fig. 15.A) est en position de MARCHE.

5.15 COMMANDE DE BASCULEMENT DU SAC DE RAMASSAGE

- **Commande manuelle**
Le basculement du sac de ramassage pour le vidage s'effectue à l'aide du levier (fig. 15.L), extractible de son logement.

- **Commande électrique**
Le basculement du sac de ramassage pour le vidage s'effectue en maintenant le bouton-poussoir (fig. 15.N) enfoncé jusqu'à l'arrêt du moteur de commande.
Le sac de ramassage revient en position de service en maintenant le bouton-poussoir (fig. 15.O) enfoncé jusqu'à l'enclenchement du crochet de fixation et à l'arrêt du moteur de commande.

5.16 AFFICHEUR DE TYPE I ET SIGNALISATIONS ACOUSTIQUES

Lorsque la clé est placée en position de MARCHE, tous les témoins s'allument en même temps 0,5 seconde environ (accompagnés d'un bref signal sonore) pour indiquer leur bon fonctionnement. Par la suite, les témoins indiquent :



Témoin allumé : les organes de coupe sont enclenchés (fig. 16.A).



Témoin allumé : le frein de stationnement est inséré (fig. 16.B).



Témoin allumé : l'opérateur est absent (fig. 16.C).



Témoin clignotant : le carburant est sur la réserve (fig. 16.D).



Témoin clignotant : Signale un défaut de lubrification du moteur (fig. 16.E). Arrêter immédiatement le moteur, vérifier le niveau d'huile et contacter un centre d'assistance agréé.



Témoin allumé : Absence du sac de ramassage ou de la protection de déchargement arrière (fig. 16.F).



Témoin allumé : avec le moteur en marche, la recharge de la batterie est en défaut (fig. 16.G).

Témoin clignotant avant le démarrage : la batterie ne se trouve pas dans les conditions de démarrage du moteur. Contacter un centre d'assistance agréé (fig. 16.G).

N

Témoin allumé : la transmission est libre (fig. 16.H).

• Signalisations acoustiques

Le signal sonore peut être de deux types :

1. Signal sonore continu :
 - La protection de la carte électronique est intervenue.
 - Le moteur est éteint depuis plus de 30 secondes avec la clé sur la position de MARCHE.
2. Signal sonore intermittent :
 - Le sac de ramassage est plein.

5.17 AFFICHEUR DE TYPE II ET SIGNALISATIONS ACOUSTIQUES

Lorsque la clé est placée en position de MARCHE, toutes les icônes s'allument en même temps 0,5 seconde environ (accompagnées d'un bref signal sonore) pour indiquer leur bon fonctionnement ; puis l'écran se place en fonction Compteur horaire.

Par la suite, les témoins indiquent :



Témoin allumé : les organes de coupe sont enclenchés (fig. 16.A).



Témoin allumé : le frein de stationnement est inséré (fig. 16.B).



Témoin allumé : l'opérateur est absent (fig. 16.C).

Témoin du carburant simple (fig. 16.D).



Témoin clignotant : le carburant est sur la réserve.

Témoin du carburant à jauge (fig. 16.D).

Le témoin indique le niveau de carburant du réservoir selon le critère suivant :



Le niveau de carburant va de plein à la moitié du réservoir.



Le niveau de carburant va de la moitié du réservoir à la réserve.



Le niveau de carburant est sur la réserve.

REMARQUE *La réserve est d'environ 2 litres de carburant, suffisamment pour assurer environ 30 à 40 minutes de service à plein régime.*



Témoin clignotant : Signale un défaut de lubrification du moteur (fig. 16.E). Arrêter immédiatement le moteur, vérifier le niveau d'huile et contacter un centre d'assistance agréé.



Témoin allumé : Absence du sac de ramassage ou de la protection de déchargement arrière (fig. 16.F) (uniquement sur les modèles à ramassage arrière).



Témoin allumé : avec le moteur en marche, la recharge de la batterie est en défaut (fig. 16.G).

Témoin clignotant avant le démarrage : la batterie ne se trouve pas dans les conditions de démarrage du moteur. Contacter un centre d'assistance agréé (fig. 16.H).

N

Témoin allumé : la transmission est libre (fig. 16.H).

• Fonctions opérationnelles

Appuyer sur le bouton-poussoir MODE pour accéder, en séquence, aux fonctions opérationnelles.



Compteur horaire (fig. 16.I). Il indique le nombre total d'heures de fonctionnement du moteur.



Voltmètre (fig. 16.O). Il indique l'état de charge de la batterie.



Compte-tours (fig. 16.K) Il indique le régime de rotation du moteur à l'aide de valeurs numériques ou d'une série d'astérisques, correspondant à :

Valeur affichée :

< 1 600 moteur au ralenti

< 2 500	vitesse de déplacement	*	moteur au ralenti
> 2 500	vitesse de tonte	(***)	
		**	vitesse de déplacement

		*****	vitesse de tonte

REMARQUE *Le clignotement indique que le régime de rotation du moteur n'est pas approprié à la tonte.*



Horloge (si prévue) (fig. 16.L) Elle indique l'heure dans la modalité 24h00.

Le réglage s'effectue lorsque la clé est en position de MARCHE, moteur éteint, selon la procédure suivante :

- Appuyer plusieurs fois sur la touche MODE jusqu'à la visualisation de l'icône de l'horloge.
- Maintenir la touche MODE enfoncée jusqu'au clignotement des deux premiers chiffres (heure).
- Appuyer sur l'une des deux touches latérales (fig. 16.K,L) pour augmenter ou diminuer la valeur d'une unité.
- Appuyer sur la touche MODE jusqu'au clignotement des deux autres chiffres (minutes).
- Appuyer sur l'une des deux touches latérales pour augmenter ou diminuer la valeur d'une unité.
- Appuyer sur la touche MODE pour achever le réglage.

REMARQUE *L'horloge est alimentée par une pile tampon ; lorsque celle-ci est épuisée, s'adresser à un centre d'assistance agréé.*

• Signalisations acoustiques

Le signal sonore peut être de deux types :

1. Signal sonore continu :
 - La protection de la carte électronique est intervenue.
 - Le moteur est éteint depuis plus de 30 secondes avec la clé sur la position de MARCHE.
2. Signal sonore intermittent :
 - Le sac de ramassage est plein.

5.18 AFFICHEUR DE TYPE III ET SIGNALISATIONS ACOUSTIQUES

Lorsque la clé est placée sur MARCHE, toutes les icônes s'allument en même temps 0,5 seconde environ (accompagnées d'un bref signal sonore) pour indiquer leur bon fonctionnement ;

Par la suite, les icônes indiquent :



Icône allumée : les organes de coupe sont enclenchés (fig. 16.A).



Icône allumée : le frein de stationnement est inséré (fig. 16.B).



Témoin allumé : l'opérateur est absent (fig. 16.C).

Icône du carburant à jauge (fig. 16.D).

L'icône indique le niveau de carburant du réservoir selon le critère suivant :



Le niveau de carburant va de plein à la moitié du réservoir.



Le niveau de carburant va de la moitié du réservoir à la réserve.



Le niveau de carburant est sur la réserve.

REMARQUE *La réserve est d'environ 2 litres de carburant, suffisamment pour assurer environ 30 à 40 minutes de service à plein régime.*



Icône allumée : Signale un défaut de lubrification du moteur (fig. 16.E). Arrêter immédiatement le moteur, vérifier le niveau d'huile et contacter un centre d'assistance agréé.



Icône allumée : Absence du sac de ramassage ou de la protection de déchargement arrière (fig. 16.F) (uniquement sur les modèles à ramassage arrière).



Icône allumée : Le sac de ramassage est plein et il faut le vider (fig. 16.F) (uniquement sur les modèles à ramassage arrière).

Icône de la batterie à indicateur de niveau (fig. 16.G).



Icône allumée : La batterie est déchargée.



Icône allumée : Le niveau de la tension de la batterie est optimal.



Icône allumée avec le moteur éteint : Indique qu'il faut recharger la batterie



Icône allumée avec le moteur allumé : Indique un défaut de la recharge de la batterie.



Icône clignotante : La batterie n'est pas en mesure de démarrer le moteur et il faudra contacter un centre d'assistance agréé.



Icône allumée : la transmission est libre (fig. 16.H).



Compteur horaire (fig. 16.I). Il indique le nombre total d'heures de fonctionnement du moteur.



Feux (fig. 16.P). Icône allumée : Indique que les feux sont allumés.



Entretien requis (fig. 16.Q). Icône allumée : Indicateur d'entretien périodique. L'entretien à exécuter est décrit au ch.13. L'icône s'allume toutes les 50 heures et reste allumée 1 heure.



Zone verte (fig. 16.R). Le régime de rotation du moteur est adapté à la tonte optimale.

• Signalisations acoustiques

Le signal sonore peut être de deux types :

1. Signal sonore continu :
 - La protection de la carte électronique est intervenue.
 - Le moteur est éteint depuis plus de 30 secondes avec la clé sur la position de MARCHE.
2. Signal sonore intermittent :
 - Le sac de ramassage est plein.

6. UTILISATION DE LA MACHINE

 **Les normes de sécurité à suivre sont décrites au ch. 2. Respecter scrupuleusement ces indications pour ne pas s'exposer à de graves risques ou dangers.**

6.1 OPÉRATIONS PRÉLIMINAIRES

Avant de commencer à travailler, effectuer une série de contrôles et d'opérations pour s'assurer que le travail est réalisé convenablement dans des conditions de sécurité maximales.

1. mettre la machine en position horizontale et la poser de manière stable sur le terrain ;
2. sélectionner le mode le plus approprié au travail que l'on envisage d'effectuer (par. 6.1.4) ;

6.1.1 Faire le plein d'huile et d'essence

IMPORTANT *La machine est fournie sans huile moteur et sans carburant.*

Avant d'utiliser la machine, contrôler la présence de carburant et le niveau d'huile (par. 7.2, par. 7.3). Pour les modalités et les précautions de remplissage de carburant ou l'appoint d'huile, suivre les prescriptions indiquées au par. 7.2 et au par. 7.3 du manuel du moteur.

6.1.2 Réglage du siège

Le siège est coulissant et réglable sur six différentes positions. Le réglage s'effectue en soulevant la poignée (fig. 17.A) et en faisant coulisser le siège jusqu'à le bloquer dans la position souhaitée.

6.1.3 Pression des pneumatiques

Une bonne pression des pneumatiques est une condition essentielle pour obtenir un alignement parfait de l'ensemble des organes de coupe et donc une tonte uniforme de la pelouse.

1. Dévisser les capuchons de protection
2. Relier les valves à une prise d'air comprimé munie d'un manomètre (fig. 18)
3. Régler la pression sur les valeurs indiquées dans le tableau Caractéristiques techniques.

6.1.4 Préparation de la machine au travail

REMARQUE *Cette machine permet de couper la pelouse de différentes façons ; il est recommandé, avant de commencer la tonte, de préparer la machine selon la coupe que l'on souhaite réaliser.*

- a. Préparation à la tonte et au ramassage de l'herbe dans le sac de ramassage (uniquement sur les modèles à ramassage arrière)**
- Accrocher le sac de ramassage (fig. 19.A) aux supports (fig. 19.B) et le centrer par rapport à la plaque arrière, en faisant coïncider les deux repères (fig. 19.B).
 - S'assurer que le tube inférieur de l'entrée du goulot du sac de ramassage se fixe au crochet prévu à cet effet (fig. 19.C).
 - Si la fixation est difficile ou trop lâche, régler le ressort de rappel (voir par. 8.9).

- b. Préparation à la tonte et au déchargement latérale d l'herbe au sol (uniquement sur les modèles à déchargement arrière) (si prévu)**
- Si l'on souhaite travailler sans le sac de ramassage, un kit de protection du déchargement arrière (fig. 20 ; ch. 15.7) est disponible sur demande. Il devra être fixé à la plaque arrière, comme indiqué dans les instructions correspondantes.

- c. Préparation à la coupe et au broyage de l'herbe**
- Si l'on souhaite tondre l'herbe, la hacher finement et la laisser sur le terrain, un kit de Mulching (ch. 15.1) est disponible sur demande. Ce kit doit être fixé comme indiqué dans les instructions correspondantes.

 **Sur les modèles à déchargement latéral, s'assurer que le renfort de latéral est monté (fig. 22.A) (si prévu).**

- d. Préparation à la tonte et au déchargement latéral de l'herbe au sol (uniquement sur les modèles à déchargement latéral) :**
- S'assurer toujours que le ressort interne du déflecteur (fig. 21.A) et le levier de sécurité (fig. 21.B) travaillent correctement en le maintenant stable en position abaissée.

- En cas de tonte dans des conditions particulièrement difficiles (herbe haute ou mouillée), il est conseillé de retirer le renfort de déchargement latéral (fig. 22.A) (si prévu).
- Pour retirer le renfort, dévisser les vis (fig. 22.B) en maintenant le déflecteur de déchargement soulevé (fig. 22.C).

⚠ En cas de chocs latéraux sans la présence du renfort (fig. 22.A), l'ensemble des organes de coupe pourrait subir des déformations.

⚠ Veiller à remonter le renfort du déchargement latéral à la fin de l'utilisation.

6.1.5 Positionnement des roulettes anti-arrachement

Les roulettes anti-arrachement à diminuer les risques d'arrachement du tapis herbeux, causés par le frôlement du bord de l'ensemble des organes de coupe sur les terrains irréguliers. Positionner les roulettes de la façon indiquée (par. 7.4).

6.2 CONTRÔLES DE SÉCURITÉ

Exécuter les contrôles de sécurité suivants et vérifier que les résultats correspondent aux indications des tableaux.

⚠ Toujours effectuer les contrôles de sécurité avant l'utilisation.

6.2.1 Contrôle de sécurité général

Objet	Résultat
Batterie	Aucune détérioration de l'enveloppe, du couvercle ou des bornes
Protection du déchargement arrière, sac de ramassage	En bon état. Aucune détérioration. Montés correctement.
Protection du déchargement latéral, grille d'aspiration	En bon état. Aucune détérioration. Montée correctement
Circuit du carburant et raccords.	Aucune fuite.
Câbles électriques.	Tout l'isolement en bon état. Aucune détérioration mécanique.
Circuit de l'huile	Aucune fuite. Aucune détérioration.

Dispositifs de sécurité	Ils agissent comme indiqué au par. 6.2.2
-------------------------	--

6.2.2 Contrôle des dispositifs de sécurité

Les dispositifs de sécurité agissent selon deux critères :

- A. empêcher le démarrage du moteur si toutes les conditions de sécurité ne sont pas respectées ;
- B. arrêter le moteur si une seule condition de sécurité n'est plus respectée.

Action	Résultat
1. transmission au point mort ; 2. organes de coupe désactivés ; 3. opérateur assis.	Le moteur démarre
l'opérateur abandonne le siège	Le moteur s'arrête
on soulève le sac de ramassage ou on enlève la protection de déchargement arrière avec les organes de coupe activés (<i>uniquement sur les modèles à ramassage arrière</i>)	Le moteur s'arrête
le frein de stationnement est serré sans qu'on ait débrayé les organes de coupe	Le moteur s'arrête
on actionne la boîte de vitesses ou la pédale de traction avec le frein de stationnement serré	Le moteur s'arrête
on actionne la marche arrière avec les organes de coupe activés, sans maintenir le bouton-poussoir d'autorisation enfoncé (par. 5.10)	Le moteur s'arrête
Actionner la machine en avant et en arrière et engager la position de point mort et relâcher la pédale de traction (par. 5.2 ; par. 5.3)	La machine ralentit et s'arrête
Appuyer sur la pédale de frein (par. 5.1)	La machine s'arrête
Conduite d'essai	Aucune vibration anormale. Aucun bruit anormal

⚠ Si l'un des résultats diffère de ce qui est indiqué dans les tableaux, ne pas utiliser la machine ! S'adresser à un centre d'assistance pour les contrôles nécessaires et pour sa réparation.

IMPORTANT *Ne pas oublier que les dispositifs de sécurité empêchent le démarrage du moteur lorsque les conditions de sécurité ne sont pas respectées. Dans ces cas, après avoir rétabli la situation d'autorisation au démarrage, reporter la clé (fig. 15.A) sur la position d'arrêt avant de pouvoir redémarrer le moteur.*

6.3 UTILISATION SUR TERRAINS EN PENTE

Respecter les limites indiquées dans le tableau Caractéristiques techniques et sur la fig. 24, quel que soit le sens de marche.

Se rappeler qu'il n'existe pas de pente sûre. Se déplacer sur des terrains en pente demande une attention particulière. Pour éviter de basculer ou de perdre le contrôle de la machine :

- Ne jamais tondre en travers de la pente. Les pelouses en pente se tondent dans le sens de la montée et de la descente et jamais transversalement. Faire très attention aux changements de direction et à ce que les roues en amont ne rencontrent pas d'obstacles (cailloux, branches, racines, etc.) susceptibles de faire glisser la machine sur le côté, de la renverser ou d'entraîner une perte de contrôle du véhicule.
- Ne pas s'arrêter ou repartir brusquement dans une pente ou dans une côte ;
- Engager la traction en douceur et en faisant particulièrement attention pour éviter le cabrage de la machine.
- Réduire la vitesse :
 - avant tout changement de direction et dans les virages serrés
 - avant d'affronter une pente, spécialement en descente
- Ne jamais passer la marche arrière pour réduire la vitesse dans les pentes : cela pourrait provoquer la perte de contrôle du véhicule, surtout sur des terrains glissants.
- Serrer toujours le frein de stationnement avant de laisser la machine à l'arrêt et sans surveillance.
- Dans les descentes, ne pas appuyer sur la pédale de traction afin d'exploiter l'effet de freinage de la transmission hydrostatique, lorsque la transmission n'est pas activée.

6.4 DÉMARRAGE

1. Ouvrir le robinet du carburant (fig. 25.A) (si prévu).
2. S'asseoir au poste de conduite.
3. Mettre le levier de vitesses au point mort (N) (par. 5.2 ; par. 5.3).
4. Débrayer les organes de coupe (par. 5.9).
5. Serrer le frein de stationnement (par. 5.7).

6. Placer la commande de l'accélérateur sur la position de régime maximum Lièvre (par. 5.6).
7. **Dans le cas d'un démarrage à froid** : insérer la commande du starter (par. 5.6) (si prévu).
8. Insérer le commutateur à clé et la tourner en position de marche pour insérer le circuit électrique. Attendre 2 secondes et la porter en position de démarrage pour démarrer le moteur.
9. Relâcher la clé après le démarrage.
10. **Dans le cas d'un démarrage à froid**, dès que le moteur tourne régulièrement :
 - 10a. Désactiver le starter (par. 5.6, type II), en plaçant la commande de l'accélérateur en position de régime maximum Lièvre (le cas échéant).
 - 10b. Désactiver le starter (par. 5.6, type I) (le cas échéant).

REMARQUE *L'utilisation du starter lorsque le moteur est déjà chaud peut salir la bougie et provoquer un fonctionnement irrégulier du moteur.*

11. Lorsque le moteur tourne, positionner l'accélérateur sur la position de régime minimum Tortue.

REMARQUE *Si la mise en marche s'avère problématique, ne pas trop insister afin de ne pas décharger la batterie et noyer le moteur. Replacer la clé sur la position d'arrêt, attendre quelques minutes et répéter l'opération. Si le problème persiste, consulter le ch.14 de ce manuel et le manuel d'utilisation du moteur.*

6.5 FONCTIONNEMENT

6.5.1 Marche avant et déplacements

Lors des déplacements :

- débrayer les organes de coupe (par. 5.9) ;
- amener l'ensemble des organes de coupe à la hauteur maximale (par. 5.11) ;
- porter la commande de l'accélérateur sur une position intermédiaire entre le régime minimal Tortue et le régime maximal Lièvre.
- désactiver le frein de stationnement en relâchant la pédale correspondante (par. 5.7).
- appuyer sur la pédale de traction (par. 5.2) dans la direction de marche avant et atteindre la vitesse souhaitée en graduant la pression sur la pédale et en agissant sur l'accélérateur.

 **L'insertion de la traction doit s'effectuer selon les modalités décrites (par. 5.2) afin**

d'éviter un enclenchement trop brusque qui pourrait provoquer un cabrage et la perte de contrôle de l'engin, surtout sur une pente.

6.5.2 Freinage

Ralentir d'abord la vitesse de la machine en réduisant le régime du moteur, puis appuyer sur la pédale de frein (par. 5.1) pour réduire davantage la vitesse, jusqu'à l'arrêt. Un ralentissement sensible de la machine est déjà obtenu par le relâchement de la pédale de traction (par. 5.2).

6.5.3 Marche arrière

IMPORTANT *La marche arrière doit être engagée à l'arrêt.*

1. Actionner la pédale (par. 5.1) jusqu'à l'arrêt de la machine ;
2. commencer la marche arrière en enfonçant la pédale de traction dans la direction de marche arrière (par. 5.3).

6.5.4 Tonte

Pour opérer avec la machine, procéder de la façon suivante :

1. placer l'accélérateur sur la position de régime maximal (Lièvre) ; cette position doit toujours être utilisée pendant l'utilisation de la machine ;
2. porter l'ensemble des organes de coupe à la hauteur maximale ;
3. activer les organes de coupe (par. 5.9), uniquement sur les tapis herbeux, en évitant d'activer les organes de coupe sur des terrains pierreux ou dans une herbe trop haute ;
4. commencer à rouler et à tondre le gazon de manière progressive et avec prudence, comme décrit précédemment ;
5. Adapter la vitesse d'avancement et la hauteur de tonte (par. 5.11) aux conditions du gazon (hauteur, densité et humidité) et à la quantité d'herbe tondue ;
6. Le gazon aura un meilleur aspect si les tontes sont toujours effectuées à la même hauteur et en alternance dans les deux directions (fig. 27).

IMPORTANT *Pour pouvoir reculer avec les organes de coupe activés, maintenir le bouton d'autorisation de tonte en marche arrière enfoncé (par. 5.10) pour ne pas provoquer l'arrêt du moteur.*

À chaque fois que l'on remarque une diminution du régime du moteur, réduire la vitesse ; ne pas oublier, en effet, que la tonte ne sera jamais

bonne si la vitesse d'avancement est trop élevée par rapport à la quantité d'herbe coupée.

Désactiver les organes de coupe et placer l'ensemble des organes de coupe sur la hauteur maximale :

- Lors des déplacements d'une zone de travail à une autre
- Pour traverser des surfaces non herbeuses
- À chaque fois qu'il faut passer un obstacle.

6.5.5 Conseils pour maintenir une belle pelouse

- Pour maintenir une pelouse d'un bel aspect, verte et souple, la tondre régulièrement. La pelouse peut être constituée d'herbes de typologies différentes. Si l'on tond la pelouse fréquemment, les herbes qui poussent le plus sont celles qui ont beaucoup de racines, qui forment une couverture herbeuse solide ; si au contraire on la tond moins fréquemment, il se développe des herbes hautes et sauvages (trèfle, marguerites, etc.). La fréquence des tontes doit être proportionnelle à la croissance de l'herbe, en évitant qu'entre une tonte et l'autre l'herbe pousse trop.
- La hauteur optimale de l'herbe d'une pelouse bien soignée est d'environ 4 à 5 cm et, avec une seule tonte, il ne devrait pas être nécessaire de couper plus d'un tiers de la hauteur totale. Si l'herbe est très haute, il vaut mieux la tondre en deux fois, à un jour d'intervalle : la première avec les organes de coupe à la hauteur maximale, la seconde à la hauteur souhaitée (fig. 26).
- Une tonte trop courte provoque des arrachements et des éclaircies du gazon, créant un aspect à taches.
- Lors des périodes les plus chaudes et sèches, il est conseillé de garder l'herbe légèrement plus haute afin de réduire le dessèchement du terrain.
- Il est toujours préférable de tondre l'herbe lorsque la pelouse est bien sèche. Ne pas tondre l'herbe lorsqu'elle est mouillée ; on pourrait alors réduire l'efficacité du dispositif de rotation pour l'herbe qui s'y colle et causer des arrachements du gazon.
- Les organes de coupe doivent être en bon état et bien affûtés, de façon à ce que la coupe soit nette et sans irrégularités qui entraîneraient le jaunissement des pointes.
- Le moteur doit être utilisé au régime maximal, aussi bien pour assurer une tonte nette que pour obtenir une bonne poussée de l'herbe coupée à travers la goulotte de déchargement.
- Si la goulotte de déchargement se colmate, réduire la vitesse de déplacement car elle pourrait être excessive par rapport aux conditions du gazon ; si le problème persiste,

les organes de coupe ne sont pas assez affûtés ou le profil des ailettes est déformé.

- Faire très attention à proximité des buissons et des bordures car ils pourraient détériorer le parallélisme et le bord et les organes de coupe.

6.5.6 Vidage du sac de ramassage (uniquement sur les modèles à ramassage arrière)

REMARQUE *N'effectuer cette opération que lorsque les organes de coupe sont débrayés ; dans le cas contraire, le moteur s'arrêterait.*

- Ne pas attendre que le sac de ramassage soit trop plein, afin d'éviter que la goulotte de déchargement ne se colmate.
- Un avertissement sonore signale le remplissage du sac de ramassage :
 1. débrayer les organes de coupe (par. 5.9) et le signal s'interrompt ;
 2. placer la commande de l'accélérateur sur la position de régime minimal Tortue ;
 3. arrêter l'avancement et le placer au point mort (par. 5.2 ; par. 5.3) ;
 4. serrer le frein de stationnement ;

• Commande manuelle

5. extraire le levier (fig. 28.A) et basculer le sac de ramassage pour le vider ;
6. refermer le sac de ramassage de sorte qu'il reste accroché au crochet de fixation (fig. 28.B) et remettre le levier en place.

• Commande électrique

5. l'opérateur étant assis, maintenir le bouton-poussoir enfoncé (fig. 28.C) jusqu'au basculement complet du sac de ramassage ;
6. une fois le vidage terminé, maintenir le bouton-poussoir enfoncé (fig. 28.D) jusqu'à la descente complète du sac de ramassage, en vérifiant qu'il est bien accroché (fig. 28.B).

REMARQUE *Il peut arriver qu'après avoir vidé le sac de ramassage, le signal sonore se réactive au moment de l'activation des organes de coupe, à cause de résidus d'herbe collés sur le palpeur du micro-interrupteur de signalisation ; dans ce cas, il suffit de désactiver et de réactiver les organes de coupe pour le faire cesser.*

Garder toujours le palpeur (fig. 28.E) propre et sans résidus d'herbe.

6.5.7 Nettoyage de la goulotte de déchargement (uniquement sur les modèles à ramassage arrière)

- La tonte d'herbe très haute ou mouillée, unie à une vitesse d'avancement trop élevée, peut provoquer le colmatage de la goulotte de déchargement. En cas de colmatage, suivre les instructions décrites au ch. 7.6.2.

6.5.8 Fin de la tonte

Une fois la tonte terminée :

1. débrayer les organes de coupe ;
2. réduire le régime du moteur
3. effectuer le parcours de retour avec l'ensemble des organes de coupe sur la position de hauteur maximale.

6.6 ARRÊT

Pour arrêter la machine :

1. positionner le levier de l'accélérateur sur la position de régime minimal Tortue

⚠ Pour éviter de possibles retours de flamme, placer l'accélérateur sur la position de régime minimal Tortue 20 secondes au moins avant de couper le moteur.

2. couper le moteur en plaçant la clé sur la position d'arrêt ;
3. une fois le moteur coupé, refermer le robinet du carburant (fig. 25.A) (si prévu) ;
4. retirer la clé

IMPORTANT *Pour préserver la charge de la batterie, ne jamais laisser la clé sur la position de marche ou d'allumage des phares lorsque le moteur n'est pas en marche.*

⚠ Le moteur risque d'être très chaud juste après sa coupure. Ne pas toucher le pot d'échappement ou les pièces adjacentes. Risque de brûlures.

6.7 APRÈS L'UTILISATION

1. Laisser le moteur refroidir avant de remettre la machine dans un local quelconque.
2. Exécuter le nettoyage (par. 7.6).
3. Contrôler l'absence de composants desserrés ou détériorés. Le cas échéant, remplacer les composants détériorés et serrer les vis et les boulons éventuellement desserrés ou contacter le centre d'assistance agréé.

IMPORTANT

- Abaisser l'ensemble des organes de coupe ;
 - se placer au point mort ;
 - serrer le frein de stationnement ;
 - arrêter le moteur ;
 - retirer la clé de contact (en vérifiant que toutes les pièces en mouvement sont complètement arrêtées) ;
- à chaque fois que la machine est laissée sans surveillance, que le poste de conduite est abandonné ou que la machine est garée ;

7. ENTRETIEN PÉRIODIQUE

7.1 GÉNÉRALITÉS

⚠ Les normes de sécurité à suivre sont décrites au ch. 2. Respecter scrupuleusement ces indications pour ne pas s'exposer à de graves risques ou dangers.

⚠ Avant tout contrôle, tout nettoyage ou toute intervention d'entretien et de réglage sur la machine :

- désactiver les organes de coupe ;
 - se placer au point mort ;
 - serrer le frein de stationnement ;
 - arrêter le moteur ;
 - retirer la clé (ne jamais laisser les clés insérées ou à la portée des enfants ou de personnes non aptes aux opérations) ;
 - vérifier que toutes les pièces en mouvement se sont complètement arrêtées ;
 - lire les instructions correspondantes ;
 - Porter des vêtements appropriés, des gants de sécurité et des lunettes de protection
- Les intervalles et les types d'intervention sont résumés dans le tableau des opérations d'entretien. Le but du tableau est de maintenir l'efficacité et la sécurité de la machine. Il rappelle les principales interventions et la périodicité prévue pour chacune d'elles. Effectuer l'action correspondante en fonction de la première échéance intervenue.

7.2 RAVITAILLEMENT EN CARBURANT ET VIDAGE DU RÉSERVOIR DE CARBURANT

IMPORTANT Suivre toutes les indications reportées dans le manuel d'utilisation du moteur. Le type de carburant à utiliser est indiqué dans le manuel d'utilisation du moteur.

7.2.1 Ravitaillement

Pour faire le plein de carburant :

1. Dévisser le bouchon de fermeture du réservoir et le retirer (fig. 30).
2. Introduire l'entonnoir (fig. 30).
3. Faire le plein de carburant en veillant à ne pas remplir complètement le réservoir.
4. Retirer l'entonnoir.
5. Après avoir fait le plein, bien visser le bouchon du réservoir de carburant et nettoyer tout déversement éventuel.

IMPORTANT Éviter de verser de l'essence sur les parties en plastique afin de ne pas les endommager ; en cas de fuites accidentelles, rincer immédiatement à l'eau. La garantie ne couvre pas les dommages aux pièces en plastique de la carrosserie ou du moteur qui auraient été causés par l'essence.

7.2.2 Vidage du réservoir

REMARQUE Le carburant est périssable et ne doit pas rester dans le réservoir pendant plus de 30 jours. Avant le remisage de la machine sur une période prolongée (ch. 9), vider le réservoir du carburant.

⚠ Laisser le moteur refroidir avant de vider le réservoir de carburant.

1. Positionner la machine sur une surface plate, en plein air.
2. Placer un récipient de collecte au niveau du tuyau (fig. 31.A).
3. Détacher le tuyau (fig. 31.A) situé à l'entrée du filtre à essence (fig. 31.B).
4. Ouvrir le robinet du carburant (si prévu)
5. Récupérer le carburant dans un récipient approprié.
6. Remettre le tuyau (fig. 31.A) en place en faisant attention à repositionner correctement le collier (fig. 31.C).
7. Fermer le robinet du carburant (si prévu).

⚠ À la reprise du travail, s'assurer de l'absence de fuites d'essence des tuyaux, du robinet et du carburateur.

7.3 CONTRÔLE, APOINT ET VIDANGE DE L'HUILE MOTEUR

IMPORTANT Suivre toutes les indications reportées dans le manuel d'utilisation du moteur. Le type d'huile à utiliser est indiqué dans le manuel d'utilisation du moteur.

7.3.1 Contrôle et appoint

 **Contrôler le niveau de l'huile avant toute utilisation.**

Procédure :

- Mettre la machine en plan pour le contrôle.
- Contrôler le niveau d'huile du moteur ; selon les modalités indiquées dans le manuel du moteur, il doit se trouver entre les encoches MIN et MAX de la jauge (Fig. 32).

 **Ne pas excéder dans le remplissage : il pourrait provoquer la surchauffe du moteur. Si le niveau dépasse le niveau MAX, rétablir le niveau.**

7.3.2 Vidange

Pour assurer le bon fonctionnement et la durée de la machine, il convient de vidanger régulièrement l'huile moteur, selon les intervalles indiqués dans le manuel d'utilisation de ce dernier.

 **Si l'on vidange l'huile moteur juste après avoir éteint le moteur, elle pourrait s'avérer très chaude. Il faut donc laisser refroidir le moteur quelques minutes avant de vidanger l'huile.**

Vidanger et remplacer l'huile moteur aux intervalles indiqués dans le manuel d'utilisation du moteur.

Procéder de la manière suivante :

• Type I

1. Positionner la machine sur une surface plane.
2. Placer un récipient de récupération au niveau du tuyau de rallonge (fig. 33.A).
3. Tenir fermement le tuyau de rallonge (fig. 33.A) et dévisser le bouchon de vidange (fig. 33.B).
4. Récupérer l'huile dans le récipient.
5. Remonter le bouchon de vidange (fig. 33.B) en veillant à positionner correctement le joint intérieur (fig. 33.C).
6. Serrer à fond en tenant fermement le tuyau de rallonge (fig. 33.A).
7. Nettoyer les éventuels déversements d'huile.

• Type II

1. Positionner la machine sur une surface plane.
2. Placer un récipient de récupération au niveau du tuyau de rallonge (fig. 33.D).
3. Détacher le tuyau de rallonge (fig. 33.D) du support (fig. 33.E) puis, à l'aide d'une pince, desserrer suffisamment le collier (fig. 33.F) pour pouvoir extraire le bouchon de vidange (fig. 33.G).
4. Plier le tuyau de rallonge et vidanger l'huile dans un récipient approprié.
5. Remonter le bouchon (fig. 33.G) et raccrocher le tuyau de rallonge (fig. 33.D) au support (fig. 33.E) avant d'effectuer l'appoint d'huile.
6. Nettoyer les éventuels déversements d'huile.

• Type III

1. Positionner la machine sur une surface plane.
2. Placer un récipient de récupération au niveau du tuyau de rallonge (fig. 33.A).
3. Appuyer sur la goupille (fig. 33.B).
4. Débrancher le tuyau de rallonge du support en le ramenant vers le bas.
5. Plier le tuyau de rallonge et vidanger l'huile dans un récipient approprié.
6. Rebrancher le tuyau de rallonge (fig. 33.A) sur le support (fig. 33.C) avant de faire l'appoint d'huile.
7. Nettoyer les éventuels déversements d'huile.

IMPORTANT Remettre l'huile pour son élimination conformément aux réglementations locales.

7.4 ROULETTES ANTI-ARRACHEMENT

Les différentes positions de montage des roulettes permettent de garder un espace de sécurité H entre le bord de l'ensemble des organes de coupe et le terrain (fig. 23.A). Régler la position des roulettes anti-arrachement selon les irrégularités du terrain.

 Il faut toujours exécuter cette opération sur les deux roulettes, en les plaçant à la même hauteur, **AVEC LE MOTEUR ÉTEINT ET LES ORGANES DE COUPE DÉBRAYÉS.**

Pour modifier la position :

1. Décrocher la plaquette d'arrêt (fig. 23.B) à l'aide d'un tournevis et retirer le goujon (fig. 23.C) et le ressort (fig. 23.D).

2. Replacer la roulette (fig. 23.A) dans la position souhaitée.
3. Remonter le goujon (fig. 23.C), le ressort (fig. 23.D) et la plaquette d'arrêt (fig. 23.B) selon la séquence indiquée, en veillant à ce que la tête du goujon (fig. 23.C) soit tournée vers l'intérieur de la machine.

7.5 BATTERIE

Un entretien soigneux de la batterie est un élément essentiel pour garantir une longue durée de vie.

La batterie de la machine doit impérativement être chargée :

- avant d'utiliser la machine, la première fois après l'avoir achetée ;
- avant toute période d'inactivité prolongée (plus de 30 jours) (par. 9) ;
- avant de la mettre en service après une période d'inactivité prolongée.

Lire et respecter attentivement la procédure de charge décrite dans le manuel accompagnant la batterie. Le non-respect de cette procédure ou le manque de charge peut provoquer des dommages irrémediables aux éléments de la batterie. Une batterie déchargée **doit** être rechargée au plus vite.

IMPORTANT *La recharge doit être effectuée avec un appareil à tension constante. D'autres systèmes de charge peuvent irrémédiablement détériorer la batterie.*

- La machine est équipée d'un connecteur (fig. 34.A) de recharge. Celui-ci doit être branché au connecteur correspondant du chargeur de maintien, fourni (si prévu) ou disponible sur demande (par. 15.2).

IMPORTANT *Ce connecteur ne doit être utilisé que pour brancher le chargeur de batteries de maintien prévu par le fabricant. Pour son utilisation :*

- suivre les indications reportées sur les modes d'emploi correspondants ;
- suivre les indications reportées dans le manuel de la batterie ;

7.6 NETTOYAGE

Après chaque utilisation, effectuer les opérations de nettoyage en suivant les instructions ci-après.

7.6.1 Nettoyage de la machine

- Nettoyer l'extérieur de la machine en passant, sur les éléments en plastique de la

carrosserie, une éponge imbibée d'eau et de détergent ; veiller à ne mouiller ni le moteur ni les composants du circuit électrique ni la carte électronique située sous le tableau de bord.

- Pour réduire le risque d'incendie, retirer, du moteur, du silencieux d'échappement et du compartiment de la batterie, tout résidu d'herbe, de feuilles ou de graisse.

IMPORTANT *Ne jamais utiliser de lances à haute pression ni de liquides agressifs pour laver la carrosserie et le moteur !*

7.6.2 Nettoyage de la goulotte de déchargement (*uniquement sur les modèles à ramassage arrière*)

En cas de colmatage de la goulotte de déchargement, il faut :

1. retirer le sac de ramassage ou la protection de déchargement arrière ;
2. retirer l'herbe accumulée, en agissant par l'ouverture de déchargement de la goulotte.

7.6.3 Nettoyage du sac (*uniquement sur les modèles à ramassage arrière*)

1. Vider le sac de ramassage
2. Le secouer pour éliminer les résidus d'herbe et de terre
3. Remonter le sac et procéder au lavage de l'intérieur de l'ensemble des organes de coupe (par. 7.6.4-a), puis retirer, vider, rincer et replacer le sac de façon à favoriser un séchage rapide.

7.6.4 Réglages de l'ensemble des organes de coupe

⚠ *Lors du nettoyage de l'ensemble des organes de coupe, éloigner toute personne et tout animal de la zone alentour.*

a. Nettoyage de la partie intérieure

Éliminer les résidus d'herbe et la boue accumulés dans l'ensemble des organes de coupe pour éviter, une fois secs, qu'ils ne compromettent le redémarrage de la machine.

Le lavage de l'intérieur de l'ensemble des organes de coupe et de la goulotte de déchargement doit être effectué sur un sol résistant, avec :

- le sac de ramassage ou la protection de déchargement arrière montés (*uniquement sur les modèles à ramassage arrière*) ;

- le déflecteur de déchargement latéral monté (*uniquement sur les modèles à déchargement latéral*) ;
 - l'opérateur assis ;
 - l'ensemble des organes de coupe en position 1 ;
 - le moteur en marche
 - le levier de vitesses au point mort
 - les organes de coupe débrayés
- Raccorder en alternance un tuyau d'eau aux raccords prévus à cet effet (fig. 35.A), en faisant couler de l'eau dans chacun d'eux quelques minutes, lorsque les organes de coupe sont en mouvement.

IMPORTANT *Pour ne pas nuire au bon fonctionnement de l'embrayage électromagnétique :*

- éviter tout contact de l'huile avec l'embrayage ;
- ne pas diriger de jets d'eau à haute pression directement sur le groupe d'embrayage ;
- ne pas nettoyer l'embrayage à l'essence.

b. Nettoyage de la partie extérieure

⚠ Il faut éviter que des débris et des résidus d'herbe sèche ne s'accumulent sur la partie supérieure de l'ensemble des organes de coupe afin de maintenir le niveau optimal d'efficacité et de sécurité de la machine.

Pour nettoyer la partie supérieure de l'ensemble des organes de coupe, il faut :

- abaisser complètement l'ensemble des organes de coupe (position 1) ;
- souffler de l'air comprimé à travers les ouvertures des protections de droite et de gauche (fig. 36).

7.7 ÉCROUS ET VIS DE FIXATION

- Maintenir les écrous et les vis bien serrés, de façon à ce que la machine fonctionne toujours en toute sécurité.

8. ENTRETIEN SUPPLÉMENTAIRE

8.1 CONSIGNES DE SÉCURITÉ

⚠ Contacter immédiatement le revendeur ou un centre spécialisé en cas d'irrégularités de fonctionnement :

- *du frein*
- *de l'embrayage et de l'arrêt des organes de coupe*
- *de l'insertion de la traction en marche avant ou arrière.*

8.2 ENSEMBLE DES ORGANES DE COUPE

8.2.1 Alignement ensemble des organes de coupe

Pour tondre une pelouse de manière uniforme, il est essentiel que l'ensemble des organes de coupe soit bien réglé (fig. 37). En cas de coupe irrégulière, contrôler la pression des pneumatiques (par. 6.1.3). Si cela ne suffit pas pour obtenir une tonte uniforme, contacter le revendeur pour régler l'alignement de l'ensemble des organes de coupe.

8.2.2 Organes de coupe

Un organe de coupe mal aiguisé arrache l'herbe et fait jaunir la pelouse.

⚠ Toutes les opérations concernant les organes de coupe (démontage, affûtage, équilibrage, réparation, remontage et/ou remplacement) sont des travaux complexes exigeant une compétence spécifique et l'emploi d'équipements spéciaux ; pour des raisons de sécurité, il faut donc toujours les faire exécuter par un centre spécialisé.

⚠ Toujours faire remplacer l'organe de coupe endommagé, tordu ou usé, avec ses vis, afin de préserver l'équilibrage.

IMPORTANT *Il convient de remplacer tous les organes de coupe en même temps, notamment en cas de différences d'usure importantes.*

IMPORTANT *Toujours utiliser des organes de coupe d'origine, portant le code indiqué dans le tableau des caractéristiques techniques.*

Vu l'évolution du produit, les organes de coupe cités dans le tableau des caractéristiques techniques pourraient être remplacés dans le futur par d'autres organes, ayant des caractéristiques analogues d'interchangeabilité et de sécurité de fonctionnement.

8.3 REMPLACEMENT DES ROUES AVANT ET ARRIÈRE

8.3.1 Opérations préliminaires

IMPORTANT Utiliser un dispositif de levage adéquat, comme, par exemple, un cric à losange.

Avant de remplacer les roues, effectuer les opérations suivantes :

- Retirer tous les accessoires ;
- Placer la machine sur une surface solide et plane, garantissant la stabilité de la machine ;
- Serrer le frein de stationnement ;
- Arrêter le moteur ;
- Retirer la clé de contact ;
- Positionner le cric au niveau du point de levage à côté de la roue à remplacer (par. 8.3.2 ; par. 8.3.3).
- Contrôler que le cric est parfaitement perpendiculaire au terrain.

8.3.2 Choix et positionnement du cric sur les roues arrière

Placer des cales en bois (fig. 38.A) à la base de la roue (fig. 38.B) se trouvant du côté de la roue à remplacer (fig. 38.C).

Pour les modèles à ramassage arrière :

- La hauteur maximale possible pour le cric fermé est de 110 mm. (fig. 39).
- Positionner le cric sous la plaque postérieure (fig. 40.A), à 180 mm du bord latéral.

Pour les modèles à déchargement latéral :

- La hauteur maximale possible pour le cric fermé est de 110 mm. (fig. 41).
- Positionner le cric sous l'essieu arrière, à l'endroit indiqué sur la figure (fig. 42.A).

REMARQUE En positionnant le cric de la façon décrite dans ce paragraphe, on ne soulève que la roue à remplacer.

8.3.3 Choix et positionnement du cric sur les roues avant

1. Placer des cales en bois (fig. 43.A) à la base de la roue (fig. 43.B) se trouvant derrière la roue à remplacer (fig. 43.C).
2. La hauteur maximale possible pour le cric fermé est de 110 mm.

REMARQUE Le choix de la position du cric dépend du type de machine.

3. Positionner le cric sous l'avant de la machine au point (fig. 44.A, 45.A, 46.A) comme illustré sur la figure.

REMARQUE Le cric doit être positionné sur la partie en plan du support (fig. 44.B, 45.B).

REMARQUE Le cric doit être positionné sur le bord central du support (fig. 46.B).

8.3.4 Remplacement de la roue

IMPORTANT S'assurer que la machine reste stable et à l'arrêt lors du levage. Si l'on note une anomalie, abaisser immédiatement le cric, vérifier et régler les problèmes éventuels puis lever de nouveau la machine.

1. Retirer le cache (fig. 47.A) avant de lever la machine.
2. Soulever la machine de façon à pouvoir extraire la roue sans difficulté.
3. À l'aide d'un tournevis, extraire la bague élastique (fig. 47.B) et la rondelle d'épaulement (fig. 47.C).
4. Retirer la roue à remplacer.
5. Appliquer de la graisse lubrifiante sur l'essieu (fig. 47.D).
6. Monter la roue de rechange.
7. Repositionner la rondelle d'épaulement et la bague élastique avec soin.
8. Reposer la roue au sol et remonter le cache (fig. 47.A).

IMPORTANT Vérifier que les roues arrière sont à la même hauteur (fig. 48.A) et que la différence de diamètre extérieur entre les deux roues (fig. 48.B) ne dépasse pas 8 à 10 mm. Si la différence est supérieure, il faudra, pour éviter des tontes irrégulières, faire régler l'alignement de l'ensemble des organes de coupe par un atelier autorisé.

8.3.5 Réparation et remplacement des pneumatiques

Tout remplacement et toute réparation d'un pneumatique à la suite d'une crevaison, doit être effectué par un spécialiste, selon les modalités prévues pour le type de couverture spécifique.

8.4 CARTE ÉLECTRONIQUE

La carte électronique est un composant situé sous le tableau de bord qui gère toutes les sécurités de la machine.

La carte électronique est munie d'une protection à réinitialisation automatique qui coupe le

circuit en cas de défaut sur le circuit électrique ; l'intervention provoque l'arrêt du moteur et elle est indiquée par un signal sonore qui se désactive uniquement lorsque l'on retire la clé. Le circuit se rétablit automatiquement au bout de quelques secondes ; rechercher et éliminer les causes de la panne pour éviter que les interruptions ne se répètent.

IMPORTANT *Pour éviter l'intervention de la protection :*

- ne pas inverser la polarité de la batterie ;
- ne pas faire fonctionner la machine sans batterie, pour ne pas causer de dysfonctionnements du régulateur de charge ;
- faire attention de ne pas provoquer des courts-circuits.

8.5 REMPLACEMENT D'UN FUSIBLE

Différents fusibles (fig. 49.A), de portée différente, sont prévus sur la machine. Leurs fonctions et caractéristiques sont les suivantes :

- Fusible de 10 A = protéger les circuits généraux et de puissance de la carte électronique, dont l'intervention entraîne l'arrêt de la machine et la coupure du témoin sur le tableau de bord (par. 5.16)
- Fusible de 25 A = protéger le circuit de recharge, dont l'intervention se manifeste par une perte progressive de la charge de la batterie et donc des difficultés au démarrage.
- Fusible de 5 A = protéger la prise auxiliaire 12 Volts des accessoires.
- Fusible de 15 A = protéger le circuit du moteur de commande, dont l'intervention empêche l'actionnement électrique du système de basculement du sac ; le vidage est possible à l'aide du levier manuel (si monté).

La portée est indiquée sur le fusible.

IMPORTANT *Un fusible grillé doit toujours être remplacé par un fusible de même type et de même intensité ; ne jamais remplacer le fusible par un fusible d'intensité différente.*

Dans l'impossibilité d'éliminer les causes de l'intervention, contacter le revendeur.

8.6 REMPLACEMENT DES LAMPES

8.6.1 Type I - Lampes à incandescence

- Les lampes (18 W) à baïonnette sont montées sur la douille ; pour extraire la douille, utiliser une pince (fig. 50) et la faire tourner dans le sens antihoraire

8.6.2 Type II - Lampes à LED

- Dévisser la bague (fig. 51.A) et retirer le connecteur (fig. 51.B). Démontez la lampe à LED (fig. 51.C), fixée à l'aide des vis (fig. 51.D).

8.6.3 Type III - Lampes à LED (pour modèles TNS, THNS)

1. Soulever le capot et retirer le connecteur (fig. 52.A).
2. Débrancher la goupille (fig. 52.B) et retirer le capot latéralement.
3. Débrancher les câbles des lampes à LED (fig. 53.A), dévisser les vis (fig. 53.B) et décrocher les languettes (fig. 53.C).
4. Soulever et décrocher la partie supérieure du capot (fig. 54.A).
5. Dévisser les vis (fig. 55.A) et remplacer les phares à LED (fig. 55.B).
6. Pour remonter le capot, effectuer les opérations reportées pour les démontages en sens inverse.

8.7 GROUPE DE TRANSMISSION ARRIÈRE

Il est constitué d'un groupe monobloc scellé et n'exige pas d'entretien ; il est chargé de lubrifiant permanent, et n'exige ni vidange ni appoint.

8.8 GROUPE DE TRANSMISSION AVANT (MODÈLE 4WD)

Il est constitué d'un groupe monobloc scellé et n'exige pas d'entretien. Contrôler, faire l'appoint et vidanger régulièrement l'huile du circuit hydraulique de raccordement.

Contrôler le niveau d'huile du système hydraulique, qui doit être compris entre les repères MIN et MAX figurant sur le réservoir. Si le niveau est inférieur au repère MIN (Fig. 56) :

- démonter la protection (fig. 56.A) fixée par l'écrou (fig. 56.B) :
- dévisser le bouchon (fig. 56.C) et faire l'appoint avec de l'huile 10W30 jusqu'à atteindre le niveau MAX :
- remonter le bouchon (fig. 56.C) et la protection (fig. 56.A).

IMPORTANT *Si l'on doit effectuer des appoints fréquents, contrôler l'absence de fuites des tuyaux ou du réservoir et contacter le revendeur pour les interventions nécessaires.*

8.9 RÉGLAGE DU RESSORT DU CROCHET DE FIXATION DU SAC DE RAMASSAGE

Si le sac de ramassage a tendance à tressauter et à s'ouvrir lorsque l'on roule sur des terrains accidentés ou bien si la fixation du sac après son vidage s'avère difficile, régler la tension du ressort (fig. 57.A). Modifier le point de fixation en utilisant l'un des trous (fig. 57.B) jusqu'à l'obtention du résultat souhaité.

9. REMISAGE

Lorsque la machine doit être remise plus de 30 jours :

1. Laisser refroidir le moteur
2. Débrancher les câbles de la batterie et la conserver dans un endroit frais et sec.
3. Vider le réservoir de carburant (par. 7.2.2) et suivre les instructions figurant dans le manuel d'utilisation du moteur.
4. Nettoyer soigneusement la machine.
5. Vérifier que la machine n'est pas détériorée. Au besoin, contacter le centre d'assistance agréé.
6. Remiser la machine :
 - avec l'ensemble des organes de coupe abaissés
 - dans un endroit sec
 - à l'abri des intempéries
 - de préférence recouverte d'une toile (par. 15.4)
 - dans un endroit inaccessible aux enfants.
 - en s'assurant d'avoir retiré les clés ou les outils utilisés pour l'entretien.

Au moment de remettre la machine en état de marche :

- s'assurer de l'absence de fuites d'essence des tuyaux, du robinet et du carburateur :

- préparer la machine comme indiqué au ch. 6. Utilisation de la machine.

10. MANUTENTION ET TRANSPORT

- Pour déplacer la machine, il faut :
 - désactiver l'ensemble des organes de coupe ;
 - porter l'ensemble des organes de coupe à la hauteur maximale ;
 - éteindre le moteur ;
- Pour transporter la machine à l'aide d'un camion ou d'une remorque, il faut :
 - utiliser des rampes d'accès résistantes, d'une longueur et une largeur adéquates ;
 - charger la machine avec le moteur éteint, la clé de contact retirée de son logement sur la machine, sans conducteur, par poussée, en utilisant un nombre approprié de personnes ;
 - fermer le robinet du carburant (si prévu) ;
 - abaisser l'ensemble des organes de coupe ;
 - serrer le frein de stationnement ;
 - la positionner de façon à ce qu'elle ne représente aucun danger ;
 - la bloquer solidement au véhicule de transport à l'aide de cordes et de chaînes pour éviter son renversement qui pourrait entraîner des détériorations et des fuites de carburant.

11. ASSISTANCE ET RÉPARATIONS

Ce manuel fournit toutes les indications nécessaires pour utiliser la machine et pour effectuer correctement l'entretien de base incombant à l'utilisateur. Toutes les interventions de réglage et d'entretien non décrites dans ce manuel doivent être exécutées par le revendeur ou un centre spécialisé disposant des connaissances et des équipements nécessaires pour que le travail soit exécuté correctement, en maintenant le niveau de sécurité et les conditions de la machine d'origine. Les opérations exécutées dans des structures inadéquates ou par des personnes non qualifiées entraînent la chute de toute forme de garantie que ce soit et de toute obligation ou responsabilité du constructeur.

- Seuls les ateliers d'assistance agréés peuvent effectuer les réparations et l'entretien sous garantie.
- Les pièces de rechange et les accessoires non d'origine ne sont pas approuvés ; l'utilisation de pièces de rechange et d'accessoires non

- d'origine compromet la sécurité de la machine et dégage le constructeur de toute obligation ou responsabilité.
- Les pièces de rechange d'origine sont fournies par les ateliers d'assistance et les revendeurs agréés
 - Il est conseillé de confier la machine une fois par an à un atelier d'assistance agréé pour l'entretien, l'assistance et le contrôle des dispositifs de sécurité.

12. COUVERTURE DE LA GARANTIE

La garantie couvre tous les défauts de matière et de fabrication. L'utilisateur devra suivre attentivement toutes les instructions fournies dans la documentation ci-jointe.

La garantie ne couvre pas les dommages dus à :

- Manque de connaissance des documents d'accompagnement.

- Distraction.
- Emploi et montage impropres ou non autorisés.
- Emploi de pièces de rechange non d'origine.
- Emploi d'accessoires non fournis ou non approuvés par le constructeur.

La garantie ne couvre pas :

- L'usure normale des consommables comme les courroies de transmission, les phares, les roues, les lames, les boulons de sécurité et les câbles.
- L'usure normale.
- Les moteurs. Ils sont couverts par les garanties du constructeur du moteur selon les termes et les conditions spécifiés.

L'acheteur est protégé par ses propres lois nationales. Les droits de l'acheteur prévus par ses propres lois nationales ne sont aucunement limités par la présente garantie.

13. TABLEAU DES OPÉRATIONS D'ENTRETIEN

Intervention	Périodicité (heures)		Paragraphe / Remarques
	Première fois	Puis tous les	
MACHINE			
Contrôles de sécurité / Vérification des commandes		Avant chaque utilisation	par. 6.2
Contrôle de la pression des pneumatiques		Avant chaque utilisation	par. 6.1.3
Vérification des protections de déchargement arrière et latérale. Vérification du sac de ramassage, du déflecteur de déchargement latéral.		Avant chaque utilisation	par. 6.1.4
Nettoyage général et contrôle		À la fin de chaque utilisation	par. 7.6
Contrôle des détériorations éventuelles de la machine. Au besoin, contacter le centre d'assistance agréé.		À la fin de chaque utilisation	-
Chargement de la batterie		Avant le remisage	par. 7.5
Contrôle de toutes les fixations		25	
Contrôle et affûtage des organes de coupe		25	***
Contrôle de la courroie de transmission		25	***
Contrôle de la courroie de commande des organes de coupe		25	***
Contrôle et réglage du frein		25	***
Contrôle et réglage de la traction		25	***
Contrôler de l'embrayage et du frein des organes de coupe		25	***
Lubrification générale		25	****
Remplacement des organes de coupe		100	***

Remplacement de la courroie de transmission		-	** / ***
Remplacement de la courroie de commande des organes de coupe		-	** / ***
MOTEUR *			
Contrôle et appoint du carburant		Avant chaque utilisation	par. 7.2
Contrôle et appoint de l'huile moteur		Avant chaque utilisation	par. 7.3
Vidange de l'huile moteur		*	*
Contrôle et nettoyage du filtre à air		*	*
Remplacement du filtre à air		*	*
Contrôle du filtre à essence		*	*
Remplacement du filtre à essence		*	*
Contrôle et nettoyage des contacts de la bougie		*	*
Remplacement de la bougie		*	*

* Consulter le manuel du moteur pour la liste complète des interventions et leur périodicité

** Contacter le revendeur aux premiers signes de dysfonctionnement

*** Opération devant être exécutée auprès du revendeur ou d'un centre spécialisé

*** Le graissage général devrait également être effectué à chaque fois que l'on prévoit une longue période d'inactivité de la machine

14. IDENTIFICATION DES DYSFONCTIONNEMENT

DYSFONCTIONNEMENT	CAUSE PROBABLE	ACTIONS CORRECTIVES
1. Avec la clé sur MARCHE, le tableau de bord reste éteint, sans aucun signal sonore	Intervention de la protection de la carte électronique à cause de :	Avec la clé en position ARRÊT et rechercher les causes du dysfonctionnement :
	batterie mal branchée	vérifier les raccords (par. 4.4)
	inversion de polarité de la batterie	vérifier les raccords (par. 4.4).
	batterie complètement chargée	recharger la batterie (par. 7.5)
	fusible grillé	remplacer le fusible (10 A) (par. 8.5).
	carte mouillée	essuyer avec de l'air tiède
2. Avec la clé sur MARCHE, le tableau de bord reste éteint, mais un signal sonore s'active	Intervention de la protection de la carte électronique à cause de :	Placer la clé en position ARRÊT et rechercher les causes du dysfonctionnement :
	carte mouillée	essuyer avec de l'air tiède
3. Avec la clé sur DÉMARRAGE, le tableau de bord s'allume, mais le démarreur ne tourne pas	batterie insuffisamment chargée	recharger la batterie (par. 7.5)
	fusible de la recharge grillé	remplacer le fusible (25 A) (par. 8.5)

Si les dysfonctionnements persistent après avoir appliqué les actions correctives ci-dessus, contacter le revendeur.

DYSFONCTION- NEMENT	CAUSE PROBABLE	ACTIONS CORRECTIVES
4. Avec la clé sur DÉMARRAGE, le démarreur tourne, mais le moteur ne démarre pas	batterie insuffisamment chargée	recharger la batterie (par. 7.5)
	l'essence n'arrive pas	vérifier le niveau dans le réservoir (par. 7.2.1)
		ouvrir le robinet (si prévu) (par. 6.4)
défaut d'allumage	vérifier le filtre à essence	
5. Démarrage difficile ou fonctionnement irrégulier du moteur	problèmes de carburation	vérifier la fixation du capuchon de la bougie
		vérifier la propreté et la distance entre les électrodes
		nettoyer ou remplacer le filtre à air
6. Baisse de rendement du moteur lors de la tonte	vitesse d'avancement élevée par rapport à la hauteur de tonte	vider le réservoir et remettre de l'essence
		contrôler et remplacer éventuellement le filtre à essence
7. Baisse de rendement du moteur lors de la tonte	vitesse d'avancement élevée par rapport à la hauteur de tonte	réduire la vitesse d'avancement et/ou augmenter la hauteur de tonte (par. 6.5.4)
7. Lorsque l'on active les organes de coupe, le moteur s'éteint	absence d'autorisation à l'activation	contrôler que les conditions d'autorisation sont respectées (par. 6.2.2)
8. Le témoin de la batterie ne s'éteint pas au bout de quelques minutes de travail	recharge insuffisante de la batterie	contacter le revendeur
9. Le témoin d'huile s'allume pendant le travail (si prévu)	problèmes de lubrification du moteur	Placer immédiatement la clé sur ARRÊT :
		rétablir le niveau d'huile (par. 7.3.1)
		remplacer le filtre (si le problème persiste, contacter le revendeur)
10. Le moteur s'arrête et un signal sonore s'active	Intervention de la protection de la carte électronique à cause de :	Placer la clé sur ARRÊT et rechercher les causes du dysfonctionnement :
	surtension causée par le régulateur de charge	contacter le revendeur
	batterie mal branchée (contacts incertains)	vérifier les raccordements (par. 3.4)
11. Le moteur s'arrête, sans aucun signal sonore	batterie débranchée	vérifier les raccordements (par. 3.4)
	dysfonctionnements du moteur	contacter le revendeur
12. Les organes de coupe ne s'enclenchent pas ou ne s'arrêtent pas immédiatement dès qu'on les débraie	courroie lâche	contacter le revendeur
	dysfonctionnements de l'embrayage électromagnétique	contacter le revendeur

Si les dysfonctionnements persistent après avoir appliqué les actions correctives ci-dessus, contacter le revendeur.

DYSFONCTION- NEMENT	CAUSE PROBABLE	ACTIONS CORRECTIVES
13. Tonte irrégulière et ramassage insuffisant (uniquement sur les modèles à ramassage arrière)	ensemble des organes de coupe non parallèle au terrain	contrôler la pression des pneumatiques (par. 6.1.3) rétablir l'alignement de l'ensemble des organes de coupe par rapport au terrain (par. 8.2.1)
	organes de coupe inefficaces	contacter le revendeur
	vitesse d'avancement élevée par rapport à la hauteur de l'herbe à couper	réduire la vitesse d'avancement et/ou augmenter la hauteur de l'ensemble des organes de coupe (par. 6.5.4) attendre que l'herbe soit sèche
		Colmatage de la goulotte
	14. Tonte irrégulière (uniquement sur les modèles à déchargement latéral)	ensemble des organes de coupe non parallèle au terrain
organes de coupe inefficaces		contacter le revendeur
15. Vibrations anormales lors du fonctionnement		l'ensemble des organes de coupe est plein d'herbe
	les organes de coupe sont déséquilibrés ou desserrés	contacter le revendeur
	fixations desserrées	vérifier et serrer les vis de fixation du moteur et du châssis
16. Freinage non sécurisé ou inefficace	frein mal réglé	contacter le revendeur
17. Marche irrégulière, faible traction en montée ou tendance de la machine à se cabrer	dysfonctionnement de la courroie ou du dispositif d'embrayage	contacter le revendeur
18. Avec le moteur en marche, lorsque l'on actionne la pédale de traction, la machine n'avance pas	levier de déblocage en position de transmission débloquée	le remettre en position de transmission enclenchée (par. 5.4)
19. La machine commence à vibrer de manière anormale	pièces détériorées ou desserrées	arrêter la machine et retirer la clé de contact
		vérifier les détériorations
		contrôler l'absence de pièces desserrées et les serrer au besoin
		les contrôles, les remplacements ou les réparations doivent être effectués par un centre spécialisé

Si les dysfonctionnements persistent après avoir appliqué les actions correctives ci-dessus, contacter le revendeur.

15. ÉQUIPEMENTS

15.1 KIT DE MULCHING

Il hache finement l'herbe coupée et la laisse sur le terrain (fig. 58.A1 ; fig. 58.A2).

15.2 CHARGEUR DE BATTERIE

Il permet de maintenir en bon état la batterie lors des périodes d'inactivité de la machine en assurant un niveau de charge optimal et donc une durée de vie prolongée de la batterie (fig. 58.B).

15.3 KIT DE REMORQUAGE

Pour tirer une petite remorque (fig. 58.C).

15.4 HOUSSE DE PROTECTION

Protège la machine de la poussière lorsqu'elle n'est pas utilisée (fig. 58.D)

15.5 KIT DE POIDS ARRIÈRE

Il améliore la stabilité arrière de la machine, surtout sur un terrain en pente (fig. 58.E).

15.6 KIT DE PROTECTION DU DÉCHARGEMENT ARRIÈRE

À utiliser en lieu et place du sac de ramassage, lorsque l'herbe n'est pas ramassée (fig. 58.F). **(Uniquement sur les modèles à déchargement arrière).**

15.7 CHÂÎNES À NEIGE 18", 20"

Elles améliorent l'adhérence des roues arrière sur des parcours enneigés et permettent d'utiliser des outillages chasse-neige (fig. 58.G).

15.8 ROUES À BOUE OU À NEIGE 18", 20"

Elles améliorent les performances des parcours sur neige ou dans la boue (fig. 58.H).

15.9 REMORQUE

Pour le transport d'outils ou autres, dans les limites de portée autorisées (fig. 58.I).

15.10 ÉPANDEUR

Pour épandre du sel ou des fertilisants (fig. 58.J).

15.11 ÉPANDEUR

Pour épandre du sable ou du gravier (fig. 58.K).

15.12 ROULEAU À GAZON

Pour compacter le terrain après une semence ou pour aplatir l'herbe (fig. 58.L).

15.13 CHASSE-NEIGE À LAME

Pour le déblayage et l'accumulation latérale de la neige (fig. 58.M).

15.14 BALAYEUSE FRONTALE

Pour le nettoyage d'allées et de surfaces solides recouvertes de feuilles ou de saleté et pour le retrait de fines couches de neige fraîche (fig. 58.N).

15.15 BROYLEUR

Pour couper et broyer l'herbe en friche (fig. 58.O).

15.16 RAMASSEUR DE FEUILLES ET D'HERBE

Pour le ramassage de feuilles et d'herbe sur des surfaces herbeuses (fig. 58.P).

15.17 RÂTEAU FRONTAL

Pour ramasser l'herbe et les petites branches (fig. 58.Q).

15.18 INTERFACE DE LEVAGE

Permet de monter des accessoires supplémentaires en partie frontale n'exigeant pas l'utilisation de la prise de force (fig. 58.R1).

15.19 PRISE DE FORCE (PDF)

Elle permet de transférer la puissance du moteur à l'accessoire commandé. Elle exige l'interface de levage (fig. 58.R2).

15.20 PRISE DE FORCE (PDF)

Elle permet de transférer la puissance du moteur à l'accessoire commandé. Elle n'exige pas l'interface de levage (fig. 58.R3).



KAZALO

1. OPĆENITO	2	6.3 Uporaba na terenima s nagibom	17
2. SIGURNOSNE UPUTE.....	2	6.4 Pokretanje.....	17
3. POZNAVANJE STROJA	5	6.5 Rad	18
3.1 Opis stroja i predviđena uporaba	5	6.6 Zaustavljanje.....	19
3.2 Sigurnosne oznake	5	6.7 Nakon korištenja	20
3.3 Identifikacijska etiketa	6	7. REDOVNO ODRŽAVANJE	20
3.4 Glavne komponente	6	7.1 Općenito	20
4. MONTIRANJE	6	7.2 Dolijevanje goriva / pražnjenje spremnika goriva	20
4.1 Komponente za montažu	7	7.3 Kontrola, nadolijevanje i ispuštanje motornog ulja	21
4.2 Montiranje upravljača	7	7.4 Potporni kotačići.....	21
4.3 Montiranje sjedala	7	7.5 Akumulator	22
4.4 Montiranje i spajanje akumulatora.....	7	7.6 Čišćenje	22
4.5 Montiranje nosača košare za sakupljanje trave	8	7.7 Pričvršne matice i vijci	23
4.6 Uklanjanje blokade s kuke za košaru za sakupljanje trave	8	8. IZVANREDNO ODRŽAVANJE	23
4.7 Montiranje prednjeg branika.....	8	8.1 Sigurnosne preporuke.....	23
4.8 Montaža košare za sakupljanje trave.....	8	8.2 Sustav noževa	23
4.9 Montiranje ručica za okretanje košare za sakupljanje trave	9	8.3 Zamjena prednjih/stražnjih kotača.....	23
4.10 Montiranje bočnih štitnika sustava noževa (ako postoje).....	9	8.4 Elektronička tiskana pločica	24
4.11 Montiranje usmjerivača za bočno izbacivanje (samo za modele s bočnim izbacivanjem)	9	8.5 Zamjena osigurača	24
5. UPRAVLJAČKI ELEMENTI.....	9	8.6 Zamjena žarulja.....	25
5.1 Papučica kočnice	9	8.7 Stražnji prijenosni sklop	25
5.2 Papučica za kretanje naprijed.....	9	8.8 Prednji prijenosni sklop (model 4WD) ..	25
5.3 Papučica za kretanje unatrag	10	8.9 Podešavanje opruge kuke za košaru za sakupljanje trave	25
5.4 Upravljački element za deblokadu hidrostatičkog prijenosa	10	9. SKLADIŠTENJE	25
5.5 Kontakt brava s ključem	10	10.PREMJEŠTANJE I PRIJEVOZ.....	26
5.6 Upravljački element gasa	10	11.SERVISIRANJE I POPRAVCI	26
5.7 Ručica parkirne kočnice.....	11	12.ŠTO JAMSTVO POKRIVA	26
5.8 Prekidač za svjetla	11	13.TABLICA ODRŽAVANJA	27
5.9 Upravljački element za uključivanje i isključivanje noževa.....	11	14.RJEŠAVANJE PROBLEMA	28
5.10 Gumb za dozvolu košnje pri kretanju unatrag.....	11	15.DODATNA OPREMA	30
5.11 Upravljački elementi za podešavanje visine sustava noževa	11		
5.12 Uređaj za održavanje brzine (cruise control).....	12		
5.13 Brojač (ako postoji)	12		
5.14 Pomoćna utičnica za dodatnu opremu	12		
5.15 Upravljački element za okretanje košare za sakupljanje trave.....	12		
5.16 Zaslon tipa "I" i zvučna signalizacija	12		
5.17 Zaslon tipa "II" i zvučna signalizacija ...	13		
5.18 Zaslon tipa "III" i zvučna signalizacija ..	14		
6. UPORABA STROJA	15		
6.1 Pripremne radnje.....	15		
6.2 Sigurnosne kontrole	16		

1. OPĆENITO

1.1 KAKO SE SLUŽITI PRIRUČNIKOM

Određeni odjeljci u tekstu priručnika, koji sadrže informacije od posebnog značaja glede sigurnosti ili rada, različito su označeni prema sljedećem kriteriju:

NAPOMENA ili **VAŽNO** *Navodi detalje ili druge elemente u vezi s već prethodno naznačenim, u svrhu izbjegavanja oštećenja stroja ili uzrokovanja štete.*

Simbol  ističe neku opasnost. Nepoštivanje upozorenja može dovesti do nanošenja tjelesnih ozljeda sebi ili trećima i/ili oštećenja.

Odlomci istaknuti sivim točkastim okvirom označavaju opcijske karakteristike koje nisu prisutne na svim modelima predočenim u ovom priručniku. Provjerite ima li vaš model dotičnu karakteristiku.

Sve naznake "prednje", "stražnje", "desno" i "lijevo" odnose se na radni položaj rukovatelja.

1.2 REFERENCIJE

1.2.1 Slike

Slike u ovim uputama za uporabu označene su brojevima 1, 2, 3 i tako dalje. Komponente koje se vide na slikama označene su slovima A, B, C i tako dalje. Jedna referencija komponente C na slici 2 označena je natpisom: "Vidi sl. 2.C" ili jednostavno "(Sl. 2 C)". Slike služe za orijentaciju. Stvarni dijelovi mogu se razlikovati od onih prikazanih.

1.2.2 Naslovi

Priručnik je podijeljen na poglavlja i na odlomke. Naslov odlomka "2.1 Osposobljavanje" je podnaslov poglavlja "2. Sigurnosne upute". Referencije na naslove ili odlomke signaliziraju se kraticom pog. ili odl. i odgovarajućim brojem. Primjer: "2. pog" ili "odl. 2.1."

2. SIGURNOSNE UPUTE

2.1 OSPOSOBLJAVANJE

 **Upoznajte se s upravljačkim elementima i primjerenom uporabom stroja. Naučite brzo zaustavljati motor. Nepoštivanje upozorenja i uputa može prouzročiti požare i/ili teške ozljede.**

- Nemojte nikad dopuštati da stroj koriste djeca ili osobe koje nisu dovoljno upoznate s uputama. Lokalnim zakonom može biti određena najniža dob korisnika.
- Stroj se ne smije koristiti ako se rukovatelj osjeća umorno ili loše ili ako se nalazi pod utjecajem lijekova, droga, alkohola ili štetnih tvari koje mogu smanjiti njegove psihofizičke sposobnosti i pažnju.
- Nemojte prevoziti djecu niti druge putnike
- Ne zaboravite da je rukovatelj (ili korisnik) odgovoran za nesreće i nepredviđene slučajeve koji mogu oštetiti druge osobe ili njihovu imovinu. Odgovornost korisnika podrazumijeva procjenu potencijalnih rizika na terenu na kojem se radi te poduzimanje svih potrebnih mjera kako bi se zajamčila vlastita sigurnost i sigurnost drugih osoba, a posebno na padinama, neravnim, klizavim ili nestabilnim terenima.
- U slučaju prodaje ili posuđivanja stroja drugima, uvjerite se da korisnik pregleda upute za uporabu u ovom priručniku.

2.2 PRIPREMNE RADNJE

Osobna zaštitna oprema (OZO)

- Nosite prikladnu odjeću, čvrstu radnu obuću, otpornu na klizanje, i duge hlače. Nemojte pokretati stroj ako ste bosih nogu ili u otvorenim sandalama. Nosite slušalice za zaštitu sluha.
- Korištenje slušalica za zaštitu sluha može smanjiti vašu sposobnost da čujete eventualna upozorenja (povike ili alarme). Maksimalno obratite pažnju na ono što se događa oko vašeg radnog područja.
- Nemojte nositi šalove, košulje, ogrlice, narukvice, odjevne predmete s dijelovima koji lepršaju ili koji imaju vezice ili kravate te općenito viseći ili širok nakit i pribor koji bi se mogao zaplesti u stroj ili u predmete i materijale prisutne na radnom mjestu.
- Dugu kosu treba povezati na odgovarajući način.

Radno područje / Stroj

- Podrobno pregledajte cijelo radno područje i odstranite sve što bi stroj mogao odbaciti ili što bi moglo oštetiti nož/rotirajuće dijelove (kamenje, granje, željezne žice, kosti itd.).

Motori s unutarnjim izgaranjem: gorivo

- ⚠ **OPASNOST!** Gorivo je vrlo zapaljivo.
 - Gorivo čuvajte u odgovarajućim posudama homologiranim za tu uporabu, na sigurnom mjestu i daleko od izvora topline ili otvorenog plamena.
 - Pazite da su posude i skladišni prostor benzina čisti od ostataka trave, lišća ili viška masnoće.
 - Posude ne ostavljajte na dohvata djece.
 - Nemojte pušiti za vrijeme dolijevanja ili nadolijevanja goriva, kao ni svaki put kad rukujete gorivom.
 - Gorivo nadolijevajte služeći se lijevkom i samo na otvorenom.
 - Izbjegavajte udisanje para goriva.
 - Nemojte dodavati gorivo ili otvarati poklopac spremnika goriva dok motor radi ili je još topao.
 - Polako otvarajte poklopac spremnika, tako da postupno ispustite unutarnji tlak.
 - Nemojte približavati plamen otvoru spremnika kako biste provjerili njegov sadržaj.
 - Ako se gorivo izlije, nemojte pokretati motor nego udaljite stroj iz područja na kojem se gorivo izlilo, kako bi se spriječila mogućnost izbijanja požara – i to sve dok gorivo ne ispari, a pare se ne rasprše.
 - Odmah očistite svo razliveno gorivo na stroju ili na tlu.
 - Uvijek vratite na mjesto i dobro zategnite poklopce spremnika i posude s gorivom.
 - Stroj ne smijete ponovno pokretati na istom mjestu na kojem ste dolijevali gorivo; pokretanje motora mora se vršiti najmanje 3 metra od mjesta na kojem je obavljeno punjenje gorivom.
 - Izbjegavajte dodir odjeće s gorivom, a ako do toga dođe, presvucite odjeću prije pokretanja motora.

2.3 TIJEKOM UPORABE

Radno područje

- Nemojte pokretati motor u zatvorenim prostorima gdje se može nakupiti opasni plin ugljični monoksid. Postupak pokretanja motora mora se obavljati na otvorenom i prozračenom mjestu. Imajte na umu da su ispušni plinovi otrovni.
- Za vrijeme pokretanja stroja nemojte usmjeravati prigušivač ni ispušne plinove prema zapaljivim materijalima.

- Stroj se ne smije koristiti u prostorima u kojima postoji rizik od eksplozije, u blizini zapaljivih tekućina, plina ili prašine. Električni kontakti ili mehanička trenja mogu proizvesti iskre koje mogu zapaliti prašinu ili paru.
- Radite samo uz dnevno svjetlo ili uz dobru rasvjetu i u uvjetima dobre vidljivosti.
- Udaljite osobe, djecu i životinje iz radnog područja. Djecu treba nadzirati odrasla osoba.
- Izbjegavajte rad na mokroj travi, po kiši i ako postoji rizik od nevremena, naročito ako postoji vjerojatnost sijevanja.
- Naročito pazite na nepravilnosti terena (izbočine, jarke), na padine, na skrivene opasnosti te na prisutnost eventualnih prepreka koje bi mogle ograničiti vidljivost.
- Budite vrlo pažljivi u blizini provalija, jaraka ili nasipa. Stroj se može prevrnuti ako jedan kotač prijeđe preko nekog ruba ili ako se rub sruši.
- Pazite na terenima s nagibom koji zahtijevaju posebnu pažnju, kako biste izbjegli prevrtanja ili gubitak kontrole nad strojem. Osnovni uzroci gubitka kontrole su:
 - Neprianjanje kotača,
 - Prevelika brzina,
 - Neprikladno kočenje,
 - Neprikladnost stroja vrsti uporabe,
 - Nepoznavanje učinaka koji mogu proizići iz uvjeta na terenu,
 - Nepravilna uporaba kao vozila za vuču.
- Pri uporabi stroja blizu ceste, pazite na promet.
- Kako biste izbjegli rizik od požara, stroj nemojte ostavljati zaustavljen u visokoj travi dok motor radi.

Ponašanje

- Za vrijeme vožnje i rada nemojte odvracati pozornost i zadržite potrebnu koncentraciju.
- Pazite prilikom kretanja unatrag ili prema natrag. Prije i za vrijeme kretanja unatrag gledajte iza sebe, kako biste se uvjerali da nema prepreka.
- Budite oprezni pri vuči tereta ili uporabi teških alata:
 - Koristite samo odobrena mjesta za priključak šipki za vuču;
 - Ograničite opterećenje na ono koje se može lako kontrolirati;
 - Nemojte naglo zakretati. Budite oprezni prilikom kretanja unatrag;
 - Koristite protuutege ili utege na kotačima kad se to savjetuje u priručniku za uporabu.
- Pazite prilikom uporabe košara za sakupljanje trave i dodatne opreme, koje mogu promijeniti stabilnost stroja, a naročito na padinama.
- Ruke i stopala držite uvijek dalje od reznog alata, i prilikom pokretanja i za vrijeme uporabe stroja.

- Pozor: rezni element se nastavlja okretati još nekoliko sekundi i nakon njegovog isključivanja ili nakon gašenja motora.
- Pazite na sustav noževa u slučaju više od jednog noža, jer jedan nož koji rotira može odrediti rotiranje ostalih.
- Držite se uvijek daleko od otvora za izbacivanje.
- Nemojte dodirivati dijelove motora koji se tijekom uporabe zagriju. Rizik od opekline.
- Kako biste izbjegli rizik od požara, stroj nemojte ostavljati zaustavljen u visokoj travi dok motor radi.

 U slučaju lomova ili nesreća za vrijeme rada, odmah zaustavite motor i udaljite stroj kako ne bi prouzročio još veću štetu; u slučaju nesreća s osobnim ozljedama ili ozljedama trećih, odmah se pobrinite za pružanje prve pomoći najprimjerenije situaciji i obratite se zdravstvenoj ustanovi radi potrebnog liječenja. Temeljito uklonite eventualne trunke koji bi – ako ostanu neprimijećeni – mogli prouzročiti oštećenja ili nanijeti ozljede osobama ili životinjama.

Ograničenja u uporabi

- Nemojte nikad koristiti stroj ako su zaštite oštećene, nedostaju ili nisu pravilno namještene (košara za sakupljanje trave, štitnik bočnog otvora za izbacivanje ili štitnik stražnjeg otvora za izbacivanje)
- Nemojte koristiti stroj ako dodatna oprema/ alati nisu postavljeni u predviđenim točkama.
- Nemojte isključivati, deaktivirati, skidati postojeće sigurnosne sustave/mikroprekidače, niti vršiti neovlaštene izmjene na njima.
- Nemojte mijenjati podešavanja motora niti ga preopterećivati. Ako motor radi na prevelikom broju okretaja, povećava se opasnost od ozljeda.
- Ne izlažite stroj prevelikom naporu i ne koristite mali stroj za izvođenje teških radova; uporabom odgovarajućeg stroja smanjuje se rizik i poboljšava kvaliteta rada.
- Stroj nema homologaciju za uporabu na javnim cestama. Smije ga se primjenjivati (temeljem prometnih propisa) isključivo na privatnim površinama zatvorenim za promet.

2.4 ODRŽAVANJE, SKLADIŠTENJE

Sigurnost i razinu performansi stroja očuvat ćete njegovim redovitim održavanjem i pravilnim skladištenjem.

Održavanje

- Stroj nemojte nikad koristiti ako su pojedini dijelovi istrošeni ili oštećeni. Pokvarene ili oštećene dijelove treba zamijeniti, a nikad popravljati.
- Radi smanjenja rizika od požara, redovito provjeravajte da nema propuštanja ulja i/ili goriva.
- Za vrijeme radova na podešavanju stroja, pazite da vam prsti ne ostanu uklješteni između noža u pokretu i nepomičnih dijelova stroja.

 Razine buke i vibracija koje se navode u ovim uputama predstavljaju maksimalne vrijednosti pri korištenju stroja. Uporaba neizbalansiranog reznog elementa, prevelika brzina kretanja i neodržavanje stroja bitno utječu na emisiju zvuka i vibracije. Sukladno tome treba usvojiti preventivne mjere za uklanjanje mogućih oštećenja prouzročenih velikom bukom i naprezanjima uslijed vibracija; brite se za održavanje stroja, nosite slušalice za zaštitu od buke, tijekom rada pravite stanke.

Skladištenje

- Ako u spremniku stroja ima goriva, nemojte ga spremati u prostoriju u kojoj bi pare goriva mogle doći u dodir s plamenom, iskrom ili jakim izvorom topline.
- Radi smanjenja rizika od požara, nemojte ostavljati posude s otpadnim materijalima u prostoriji.

2.5 ZAŠTITA OKOLIŠA

Zaštita okoliša mora predstavljati bitan i prvenstveni vid uporabe stroja, u korist civilnog društva kao i okoliša u kojem živimo.

- Izbjegavajte ometanje susjeda. Stroj koristite samo u razumnim satima (ne rano jutro ili kasno navečer, kad biste mogli ometati druge osobe).
- Strogo se pridržavajte lokalnih propisa o odlaganju ambalaže, ulja, goriva, filtera, oštećenih dijelova ili bilo kojeg drugog elementa štetnog za okoliš: te otpatke se ne smije bacati u smeće, nego ih treba razdvojiti i predati odgovarajućim centrima za sakupljanje koji će se pobriniti za recikliranje materijala.
- Strogo se pridržavajte lokalnih propisa o odlaganju otpadnih materijala.
- U trenutku rashodovanja nemojte ostavljati stroj u okolišu, nego se obratite centru za sakupljanje sukladno lokalnim propisima na snazi.

3. POZNAVANJE STROJA

3.1 OPIS STROJA I PREDVIĐENA UPORABA

Ovo je sjedeća kosilica trave s operaterom.

Stroj ima jedan motor koji pokreće nož, zaštićen u kućištu, kao i prijenosni sklop koji osigurava kretanje stroja.

Stroj je opremljen:

- hidrostatičkim prijenosom s neograničeno varijabilnim prijenosom naprijed i natrag ("Hydro"), s dva pogonska kotača (2WD) ili četiri pogonska kotača (4WD).

Rukovatelj može upravljati strojem i aktivirati glavne upravljačke elemente sjedeći stalno na vozačkom mjestu.

Sigurnosne naprave montirane na stroju predviđaju zaustavljanje motora i noža u roku od nekoliko sekundi (odl. 6.2.2).

3.1.1 Predviđena uporaba

Ovaj stroj je projektiran i izrađen za košenje trave.

Općenito, ovaj stroj može:

1. kositi travu i prikupiti je u košaru za sakupljanje trave.
2. kositi travu i izbaciti je na zemlju sa stražnje strane.
3. kositi travu, usitnjavati je i ostavljati na tlu (učinak "malčiranja").
4. kositi travu i izbaciti je bočno.

Korištenje posebne dodatne opreme koju je proizvođač predvidio kao originalnu opremu ili koju se može odvojeno kupiti, omogućuje vršenje ovog posla na različite načine koji se opisuju u ovom priručniku ili u uputama koje prate pojedine dijelove dodatne opreme. Također, mogućnost primjene dijelova dodatne opreme (ako ih je proizvođač predvidio), može proširiti predviđeno korištenje i na druge funkcije, prema ograničenjima i uvjetima naznačenim u uputama koje prate sam dio dodatne opreme.

3.1.2 Neprimjerena uporaba

Bilo koja druga primjena drugačija od gore navedenih može se pokazati opasnom te prouzročiti štetu osobama i/ili stvarima. Neprimjerena uporaba obuhvaća (na primjer, ali ne i samo):

- prevoženje drugih osoba, djece ili životinja na stroju ili na prikolici, jer bi mogli pasti i zadobiti teške ozljede, odnosno ugroziti sigurnu vožnju.;
- vuču ili guranje tereta bez korištenja odgovarajućeg dodatka predviđenog za vuču.;
- korištenje stroja za vožnju po nestabilnim, klizavim, zaleđenim, kamenitim ili rasutim terenima, kaljužama ili baruštinama, koji ne dopuštaju procjenu čvrstoće terena.;
- pokretanje noža na netravnatim mjestima.;
- korištenje stroja za sakupljanje lišća ili trunaka.

VAŽNO *Neprimjerenom uporabom stroja jamstvo se poništava, uz oduzimanje svake odgovornosti proizvođača, čime svi troškovi nastali uslijed oštećenja ili ozljeda samog korisnika ili trećih prelaze na teret korisnika.*

3.1.3 Tip korisnika

Ovaj stroj je namijenjen uporabi od strane potrošača, odnosno operatera koji nisu profesionalci. Namijenjen je neprofesionalnoj uporabi.

VAŽNO *Stroj treba rabiti samo jedan rukovatelj.*

3.2 SIGURNOSNE OZNAKE

Na stroju se pojavljuju razni simboli (sl. 2). Njihova je funkcija podsjetiti rukovatelja na to kako treba postupati da bi se stroj koristilo uz potrebnu pažnju i oprez.

Objašnjenje simbola:



Pozor! Pročitajte upute prije uporabe stroja.



Pozor! Izvadite ključ i pročitajte upute prije provođenja bilo koje radnje održavanja ili popravka.



Opasnost! Odbacivanje predmeta: štitnik stražnjeg otvora za izbacivanje ili košara za sakupljanje trave moraju uvijek biti montirani za vrijeme rada. (samo za modele sa sakupljanjem straga).



Opasnost! Odbacivanje predmeta: Držati ljude na udaljenosti.



Opasnost! Pevrtanje stroja:

Nemojte koristiti ovaj stroj na nagibima većim od 10°.



Opasnost! Amputacija:

Uvjerite se da su djeca na dovoljnoj udaljenosti od stroja kada je motor u pokretu.



Opasnost od porezotina.

Noževi u pokretu. Nemojte stavljati ruke ili noge unutar kućišta noževa.



Pozor! Držite se podalje od vrućih površina.



Nemojte se penjati na stroj gazeći zaštitu sustava noževa.



Kod uporabe kompleta za vuču, nemojte prijeći ograničenja opterećenja navedena na etiketi te poštujujte mjere sigurnosti.

VAŽNO Naljepnice koje su se uništile ili su postale nečitljive trebate zamijeniti. Zatražite nove etikete od ovlaštenog servisnog centra.

3.3 IDENTIFIKACIJSKA ETIKETA

Na identifikacijskoj etiketi nalaze se sljedeći podaci (sl. 1):

1. Razina zvučne snage
2. Oznaka sukladnosti CE
3. Godina proizvodnje
4. Vrsta stroja
5. Serijski broj
6. Naziv i adresa proizvođača
7. Šifra artikla
8. Nominalna snaga i maksimalna brzina rada motora
9. Masa stroja s praznim spremnikom u kg
10. Vrsta prijenosa

Upišite identifikacijske podatke stroja u odgovarajući prostor na etiketi koja se nalazi na unutrašnjoj strani korica.

VAŽNO Koristite te identifikacijske podatke koji se navode na identifikacijskoj etiketi proizvođača prilikom svakog kontaktiranja ovlaštene radionice.

VAŽNO Primjer izjave o sukladnosti se nalazi na zadnjim stranicama priručnika.

3.4 GLAVNE KOMPONENTE

Stroj se sastoji od sljedećih glavnih komponenti koje imaju sljedeće funkcije (sl. 1):

- A. Motor:** pokreće noževe i daje pogon kotačima; njegove karakteristike i upute za uporabu opisane su u posebnom priručniku.
- B. Sustav noževa:** sklop koji čine kućište u kojem se nalaze rotirajući noževi, i noževi.
- C. Noževi:** elementi namijenjeni košenju trave; krilca postavljena sa strane potpomažu usmjeravanje pokošene trave prema kanalu za izbacivanje.
- D. Štitnik stražnjeg otvora za izbacivanje (raspoloživ po narudžbi):** montira se umjesto košare za sakupljanje trave, a sprječava izbacivanje eventualno skupljenih predmeta na noževima daleko od stroja (samo za modele sa sakupljanjem straga).
- E. Usmjerivač za bočno izbacivanje:** osim funkcije bočnog izbacivanja trave, ima i sigurnosni element jer sprječava da se eventualno noževima prikupljeni predmeti bace daleko od stroja (samo za modele s bočnim izbacivanjem).
- F. Košara za sakupljanje trave:** osim funkcije sakupljanja pokošene trave, ima i sigurnosni element jer sprječava da se eventualno noževima prikupljeni predmeti bace daleko od stroja (samo za modele sa sakupljanjem straga).
- G. Kanal za izbacivanje:** spojni element između sustava noževa i košare za skupljanje trave (samo za modele sa sakupljanjem straga).
- H. Sjedalo vozača:** radno mjesto rukovatelja opremljeno senzorom koji bilježi njegovu nazočnost u svrhu intervencije sigurnosnih naprava.
- I. Upravljač:** upravlja zakretanjem prednjih kotača.
- J. Prednji branik:** štiti prednje dijelove stroja.
- K. Akumulator:** daje energiju za pokretanje motora; njegove karakteristike i upute za uporabu opisane su u posebnom priručniku.

4. MONTIRANJE

⚠ Sigurnosne upute koje treba slijediti navode se u 2. pog. Strogo poštujujte te naznake kako se ne biste suočili s ozbiljnim rizicima ili opasnostima.

Zbog potreba skladištenja i prijevoza pojedine komponente stroja nisu izravno tvornički montirane, nego ih treba sastaviti nakon uklanjanja ambalaže, a prema uputama koje slijede.

⚠ Raspakiranje i dovršavanje montaže treba izvršiti na ravnoj i čvrstoj površini, s dovoljno prostora za pomicanje stroja i ambalaže te služeći se uvijek prikladnim alatom. Nemojte se služiti strojem prije nego što ste završili s obavljanjem svih naznaka iz dijela "MONTIRANJE".

4.1 KOMPONENTE ZA MONTAŽU

U pakiranju se nalaze i komponente za montažu koje se nabrajaju u sljedećoj tablici:

	Opis
1	Upravljač
2	Poklopac ploče s instrumentima i komponente za montiranje upravljača
3	Sjedalo vozača
4	Prednji branik (ako postoji)
5	Košara s odgovarajućim vijcima za montažu i uputama (samo za modele TS-TX-TH) (samo za modele sa sakupljanjem straga)
6	Nosači košare i odgovarajuća oprema za kompletiranje i montažu (samo za modele sa stražnjim sakupljanjem)
7	Usmjerivač za bočno izbacivanje (samo za modele s bočnim izbacivanjem)
8	Bočna pojačanja za sustav noževa (ako postoje).
9	Vrećica s: – priručnicima s uputama i dokumentima – vijcima za montiranje sjedala – opremom za montiranje usmjerivača za bočno izbacivanje (samo za modele s bočnim izbacivanjem) – vijcima za spajanje kabela akumulatora – 2 ključa za pokretanje – 1 rezervnim osiguračem od 10 A
10	Komplet za malčiranje (samo za modele s bočnim izbacivanjem) (ako postoji).

4.1.1 Vađenje iz ambalaže

1. Oprezno otvorite ambalažu, pazite da ne zagubite komponente.
2. Pogledajte dokumentaciju koja se nalazi u kutiji, uključujući i ove upute.
3. Izvadite iz kutije sve komponente koje nisu montirane.
4. Izvadite stroj iz ambalaže pridržavajući se sljedećih mjera opreza:

- pomaknite sustav noža na maksimalnu visinu (odl. 5.11) kako se ne bi oštetio u trenutku spuštanja stroja s palete;
 - Spustite stroj s palete.
5. Stavite ručicu za deblokadu stražnjeg prijenosa u položaj za deblokiranje (odl. 5.4).

4.2 MONTIRANJE UPRAVLJAČA

1. Postavite stroj u ravninu i poravnajte prednje kotače.
2. Pomoću odvijača skinite središnji pokrov (sl. 3.B) upravljača (sl. 3.A).
3. Stavite upravljač (sl. 3.A) na izbočenu osovinu (sl. 3.C) te ga okrenite tako da su krakovi okrenuti prema sjedalu pa ga gurnite sve dok se glavčina upravljača ne zakači na izbočene dijelove klina (sl. 3.D).
4. Učvrstite upravljač dostavljenim vijkom (sl. 3.E) i podložnim pločicama (sl. 3.F) i (sl. 3.G), redom kojim je naznačeno.
5. Zategnite vijak do kraja (sl. 3.E) cjevastim ključem.
6. Stavite pokrov upravljača (sl. 3.B) tako da spojnice kliknu u odgovarajuća sjedišta.

4.3 MONTIRANJE SJEDALA

Povucite prema gore ručicu za podešavanje (sl. 4.C) te namjestite sjedalo (sl. 4.A) na vodilicu (sl. 4.B) kod upravljača, sve dok se ne zakači u jednom od šest položaja. Sjedalo je sada stabilno te se ne može skinuti ako se ne pritisne ručica (sl. 4.D) koja ga oslobađa.

4.4 MONTIRANJE I SPAJANJE AKUMULATORA

Akumulator (sl. 5.A) je smješten ispod sjedala, a zadržava ga jedna opruga (sl. 5.B).

1. Spojite najprije crveni kabel (sl. 5.C) na pozitivan pol (+), a zatim crni kabel (sl. 5.D) na negativan pol (-), služeći se dostavljenim vijcima kako je naznačeno.
2. Montirajte oprugu (sl. 5.B) koja pridržava akumulator, pazite da pravilno postavite kabele ispred akumulatora tako da ne budu u dodiru s oprugom (sl. 5.B).

VAŽNO Akumulator treba uvijek potpuno napuniti, pridržavajući se uputa iz priručnika za akumulator.

VAŽNO Da biste izbjegli uključivanje zaštite elektroničke tiskane pločice, uvijek izbjegavajte pokretanje motora prije nego se akumulator potpuno napuni!

4.5 MONTIRANJE NOSAČA KOŠARE ZA SAKUPLJANJE TRAVE

Montirajte dva nosača (sl. 6.A) na stražnju ploču (sl. 6.B), koristeći po tri dostavljena vijka za svaki nosač (sl. 6.C) kako je naznačeno, bez da blokirate odgovarajuće matice (sl. 6.D).

Na nosače zakačite gornji dio (sl. 6.E) okvira košare za sakupljanje trave i centrirajte je u odnosu na stražnju ploču (sl. 6.B).

Namjestite položaj dvaju nosača (sl. 6.F) u odnosu na graničnik (sl. 6.G) tako da okretanjem okvira košare za sakupljanje trave zatik (sl. 6.H) pravilno sjedne u svoje sjedište (sl. 6.I).

Još jednom provjerite je li okvir (sl. 6.E) dobro centriran u odnosu na stražnju ploču (sl. 6.B) te da se rotacija pravilno izvodi, kako je gore naznačeno, a zatim do kraja zategnite vijke (sl. 6.C) i matice (sl. 6.D) za pričvršćivanje.

4.6 UKLANJANJE BLOKADE S KUKICE ZA KOŠARU ZA SAKUPLJANJE TRAVE

Zbog prijevoza je kuka (sl. 7.A) za košaru za sakupljanje trave zakačena na stražnju ploču pomoću kukice za blokadu (sl. 7.B).

Ta se blokada mora skinuti prije početka montaže nosača košare za sakupljanje trave i ne smije se više koristiti.

4.7 MONTIRANJE PREDNJEG BRANIKA

- **Branici vrste "I"**
- **Branici vrste "II"**

1. Montirajte prednji branik (sl. 8.A) na donji dio okvira (sl. 8.B) koristeći četiri vijka (sl. 8.C).

4.8 MONTAŽA KOŠARE ZA SAKUPLJANJE TRAVE

• **Za model TC**

1. Prvo montirajte okvir, spajajući gornji dio (sl. 9.A) s donjim dijelom (sl. 9.B), koristeći dostavljene vijke i matice (sl. 9.C) kako je prikazano.

Namjestite kutne ploče (sl. 9.D) i (sl. 9.E), pazeći na desnu (R↑) i lijevu (L↑) orijentaciju, i pričvrstite ih na okvir pomoću četiri samourezna vijka (sl. 9.F).

2. **Samo za modele s električnim okretanjem:**

Montirajte dva valjka (sl. 9.G) na zatike nosača (sl. 9.H), pazeći da ovratnik bude okrenut prema nosaču, te ih pričvrstite pomoću elastičnih prstenova (sl. 9.I). Zatim montirajte nosače na prednji okvir (sl. 9.B) pomoću vijaka i matica (sl. 9.J).

3. Složite okvir na platneni omotač (sl. 9.K), pazeći da ga pravilno postavite u odnosu na opseg baze. Zakačite sve plastične profile na cijevi okvira koristeći odvijač (sl. 9.L).
4. Stavite ručicu (sl. 9.M) na otvore za poklopac (sl. 9.N), sve pričvrstite na okvir pomoću vijaka (sl. 9.O), kako je prikazano, i pomoću stražnjih samoureznih vijaka (sl. 9.P).
5. Stavite prečku za ojačanje (sl. 9.Q) ispod okvira pomoću vijaka i matica (sl. 9.R), ravni dio neka bude okrenut prema platnu. Stavite ručicu za pražnjenje (sl. 9.S) u njeno ležište te montirajte vijak za zaustavljanje (sl. 9.T) i pripadajuću maticu (sl. 9.U).

• **Za modele TS-TX-TH**

Montirajte košaru sukladno uputama u knjižici s uputama koja se dostavlja uz taj dio.

4.9 MONTIRANJE RUČICA ZA OKRETANJE KOŠARE ZA SAKUPLJANJE TRAVE

Namjestite osovinu ručica (sl. 10.A) u žlijeb dvaju ploča (sl. 10.B) i pričvrstite ih unutar nosača košare za sakupljanje trave (sl. 10.C), pomoću dostavljenih vijaka i matica (sl. 10.D) redoslijedom prikazanim na slici. Povežite krajeve šipke (sl. 10.E) klipa za podizanje na ručici (sl. 10.F) pomoću zatika (sl. 10.G) te dva elastična prstena (sl. 10.H). Prije montaže košare za sakupljanje trave na nosače, uvjerite se da je pokretanje ručica za okretanje pravilno.

4.10 MONTIRANJE BOČNIH ŠTITNIKA SUSTAVA NOŽEVA (AKO POSTOJE)

Montirajte zaštitu (sl. 11.A) pomoću dostavljenih vijaka (sl. 11.B) i matica (sl. 11.C), sukladno uputama koje se dostavljaju za svaku pojedinu vrstu stroja.

4.11 MONTIRANJE USMJERIVAČA ZA BOČNO IZBACIVANJE (SAMO ZA MODELE S BOČNIM IZBACIVANJEM)

1. Iz unutrašnjosti usmjerivača za bočno izbacivanje (sl. 12.A) montirajte oprugu (sl. 12.B) uvlačeći njen završetak (sl. 12.B.1) u otvor pa je okrećite tako da i opruga (sl. 12.B) i završetak (sl. 12.B.2) dobro sjednu u svoja sjedišta.
2. Namjestite usmjerivač za bočno izbacivanje (sl. 12.A) kod nosača (sl. 12.C) sustava noževa te pomoću odvijača okrenite drugi završetak (sl. 12.B.2) opruge (sl. 12.B) tako da dospije s vanjske strane usmjerivača za bočno izbacivanje.
3. Provućite osovinu (sl. 12.D) kroz otvore nosača (sl. 12.C) i usmjerivača za bočno izbacivanje tako da prođe kroz unutrašnjost zavoja opruge (sl. 12.B), sve dok probušeni kraj potpuno ne izađe iz nosača u najdubljoj unutrašnjosti.
4. Stavite rascjepku (sl. 12.E) u otvor (sl. D.1) zatika (sl. 12.D) i okrećite zatik koliko je potrebno da bi se dva kraja (sl. 12.E.1) rascjepke mogla saviti (pomoću kliješta), tako da se ne može izvući i prouzročiti ispadanje zatika (sl. 12.D).

 **Uvjerite se da opruga radi pravilno, stabilno držeći usmjerivač za bočno izbacivanje u spušenom položaju te da je zatik dobro uvučen i da neće doći do njegovog slučajnog ispadanja.**

VAŽNO Kod modela s mogućnošću bočnog izbacivanja: uvjerite se da je zaštita bočnog izbacivanja (sl. 21.A) spuštena i blokirana sigurnosnom polugom (sl. 21.B).

VAŽNO Prije demontiranja ili održavanja usmjerivača, nemojte zaboraviti gumuti sigurnosnu polugu (sl. 21.B) i podići zaštitu bočnog izbacivanja (sl. 21.A) kako biste omogućili demontažu.

NAPOMENA Za demontažu usmjerivača, provedite korake za njegovu montažu obrnutim redoslijedom.

5. UPRAVLJAČKI ELEMENTI

5.1 PAPUČICA KOČNICE

 Ova papučica aktivira kočnicu na stražnjim kotačima (sl. 13.A, 14.A)

5.2 PAPUČICA ZA KRETANJE NAPRIJED

Ovom se papučicom uključuje pogon kotača i regulira brzina stroja pri kretanju naprijed (sl. 13.B, 14.B):



1. **Kretanje naprijed.** Povećavanjem pritiska na papučicu, postupno se povećava i brzina stroja.
2. **Položaj praznog hoda.** Kad papučicu otpustite, ona se automatski vraća u položaj praznog hoda.

NAPOMENA Status "Praznog hoda" označen je paljenjem lampice (sl. 16.F).

NAPOMENA Ako se papučica aktivira s uključenom parkirnom kočnicom (sl. 13.D), motor se zaustavlja.

5.3 PAPUČICA ZA KRETANJE UNATRAG

Ovom se papučicom uključuje pogon za kretanje unatrag i regulira se brzina stroja (sl. 13.C, 14.C):

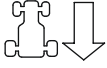

- 1. Kretanje unatrag.**
Povećavanjem pritiska na papučicu, postupno se povećava i brzina stroja.
⚠ Kretanje unatrag morate aktivirati dok je stroj zaustavljen.
- 2. Položaj praznog hoda.**
Kad papučicu otpustite, ona se automatski vraća u položaj praznog hoda.

NAPOMENA Status "Praznog hoda" označen je paljenjem lampice (sl. 16.F).

NAPOMENA Ako se papučica aktivira s uključenom parkirnom kočnicom (sl. 15.D), motor se zaustavlja.

5.4 UPRAVLJAČKI ELEMENT ZA DEBLOKADU HIDROSTATIČKOG PRIJENOSA

Ovaj upravljački element ima dva položaja prikazana oznakom (sl. 13.D, 14.D):



- 1. Aktiviran prijenos:** za sve uvjete uporabe, u vožnji i za vrijeme košenja.



- 2. Deblokirani prijenos:** znatno smanjuje potrebnu snagu za ručno premještanje stroja s ugašenim motorom.



VAŽNO Da biste izbjegli oštećenje prijenosnog sklopa, ovu radnju smijete izvesti samo sa zaustavljenim motorom i papučicama (sl. 13.B, 13.C, 14.B, 14.C) u položaju praznog hoda.

- **Samo za model 4WD**
Pomicanje stroja se može lako izvesti samo prema natrag, čak i ako je stražnji prijenos deblokiran.

5.5 KONTAKT BRAVA S KLJUČEM

Ključ omogućuje/onemogućuje uključivanje stroja

Ima 3 položaja (sl. 15.A):



- 1. Položaj zaustavljanja.** Stroj se odmah zaustavlja.



- 2. Položaj vožnje.** Sve su stavke aktivirane.



- 3. Položaj pokretanja.** Uključuje elektropokretač i stroj se pokreće. Pri otpuštanju ključa iz položaja za pokretanje, on se automatski vraća u položaj vožnje.

5.6 UPRAVLJAČKI ELEMENT GASA

Regulira broj okretaja motora.

Ovisno o vrsti motora, postoje dva tipa upravljačkog elementa gasa:

- A. Tip "I" s odvojenim upravljačkim elementom uređaja za pokretanje hladnog motora**(sl. 15.B + sl. 15.C)
- B. Tip "II"** (sl. 15.B)

Navedeni položaji označavaju:



- 1. Upravljački element uređaja za pokretanje hladnog motora – Pokretanje hladnog motora.** (ako postoji) Koristi se za uključivanje hladnog motora. Položaj "UREĐAJ ZA POKRETANJE HLADNOG MOTORA" izaziva obogaćivanje mješavine te ga se smije koristiti samo u neophodnom vremenu.



- 2. Maksimalni broj okretaja motora.** Trebate uvijek koristiti pri pokretanju stroja, za vrijeme rada i za vrijeme košenja trave.



- 3. Minimalni broj okretaja motora.** Koristi se kad je motor dovoljno topao, u fazama mirovanja u mjestu.

NAPOMENA Prilikom vožnje radi premještanja izaberite srednji položaj, između «kornjače» i «zeca».

NAPOMENA Neki su modeli opremljeni sustavom koji automatski kontrolira položaj upravljačkog elementa uređaja za pokretanje hladnog motora u rasplinjaču tijekom paljenja motora i zagrijavanja.

5.7 RUČICA PARKIRNE KOČNICE

Parkirna kočnica onemogućuje kretanje parkiranog stroja.

Ručica za uključivanje ima dva položaja (sl. 15.D), kako slijedi:



1. Deaktivirana kočnica. Za deaktiviranje parkirne kočnice, pritisnite papučicu (sl. 13.A, 14.A). Ručica se vraća u položaj deaktivirane kočnice.



2. Aktivirana kočnica. Za aktiviranje parkirne kočnice, do kraja pritisnite papučicu (sl. 13.A, 14.A), a ručicu stavite u položaj aktivirane kočnice; kad odmaknete nogu, papučica će ostati blokirana u spuštrenom položaju.

5.8 PREKIDAČ ZA SVJETLA



Tipka (sl. 15.E) upravlja paljenjem svjetala kada je ključ (sl. 15.A) u položaju «VOŽNJA».

5.9 UPRAVLJAČKI ELEMENT ZA UKLJUČIVANJE I ISKLJUČIVANJE NOŽEVA

Ovaj upravljački element omogućava uključivanje noževa pomoću elektromagnetske spojke:



1. Uključeni noževi. Prekidač u obliku gljive izvučen (sl. 15.F.1) ili pritisnuta tipka (sl. 15.F.2).



2. Isključeni noževi. Prekidač u obliku gljive pritisnut (sl. 15.F.1) ili otpuštena tipka (sl. 15.F.2).



⚠ Isključivanjem noževa istovremeno se aktivira kočnica koja zaustavlja njihovu rotaciju u roku od nekoliko sekundi.

NAPOMENA Status "Noževi uključeni" označen je paljenjem lampice (sl. 16.A).

NAPOMENA Ako noževe uključite ne poštujući predviđene sigurnosne uvjete, motor se gasi ili ga nije moguće pokrenuti (odl. 6.2.2)

5.10 GUMB ZA DOZVOLU KOŠNJE PRI KRETANJU UNATRAG



Držanje tipke (sl. 15.G) pritisnutom, omogućava kretanje unatrag s uključenim noževima bez izazivanja zaustavljanja motora.

5.11 UPRAVLJAČKI ELEMENTI ZA PODEŠAVANJE VISINE SUSTAVA NOŽEVA

• Upravljanje ručicom

Ovom ručicom se podiže i spušta sustav noževa koji se može podesiti na 7 različitih visina košnje (sl. 15.H).



Tih sedam položaja je označeno brojkama od «1» do «7» na odgovarajućoj pločici, a odgovara im visina košnje između 3 i 9 cm.



Za prijelaz s jednog položaja na drugi treba pritisnuti tipku za deblokadu koja se nalazi na kraju.

• Upravljanje ručicom i gumbom

Ručicom (sl. 15.H) se provodi podizanje i spuštanje sustava noževa.

• Položaj «A»

Sustav noževa podignut.

• Položaj «B»

Sustav noževa spušten.

Gumb (sl. 15.I) omogućava podešavanje sustava noževa na 9 visina koje odgovaraju visini košnje između 2 i 10 cm.

1. Stavite ručicu (sl. 15.H) u položaj «A».
2. Podesite visinu košnje pomoću gumba (sl. 15.I).
3. Stavljanjem ručice (sl. 15.H) u položaj «B», sustav noževa se automatski vraća na unaprijed postavljenu visinu.

NAPOMENA Stavite ručicu (sl. 15.H) u položaj «A» tijekom premještanja i prijevoza.

5.12 UREĐAJ ZA ODRŽAVANJE BRZINE (CRUISE CONTROL)

Ovaj uređaj omogućava održavanje željene brzine pri kretanju naprijed, bez potrebe pritiskanja papučice (sl. 13.B, 14.B). Upravljački element u obliku glijive ima dva položaja:



1. Pritisnuto. Uređaj isključen (nije aktiviran)

2. Izvučeno. Uređaj je uključen (aktivan)

- Uključivanjem uređaja tijekom vožnje prema naprijed, stroj zadržava brzinu dostignutu u tom trenutku, bez potrebe pritiskanja papučice (sl. 13.B, 14.B).
- Nije moguće uključiti ovaj uređaj pri kretanju unatrag.
- Kad je uređaj uključen nije moguće aktivirati papučicu za kretanje unatrag (sl. 13.C, 14.C).

NAPOMENA *Kod uspona i silaska, brzina može varirati ovisno o brzini podešenoj na ravnici.*

Za isključivanje uređaja i ponovno preuzimanje upravljanja brzinom vožnje pomoću papučice (sl. 13.B, 14.B) dovoljno je:

- pritisnuti papučicu (sl. 13.B, 14.B);

ili

- pritisnuti papučicu kočnice (sl. 13.A, 14.A).

U oba slučaja upravljački element u obliku glijive automatski se vraća u položaj «Pritisnuto».

VAŽNO *Uvijek izbjegavajte aktiviranje gumba u obliku glijive za isključivanje uređaja.*

5.13 BROJAČ (AKO POSTOJI)

Brojač (sl. 15.K) se aktivira svaki put kada se ključ (sl. 15.A) okrene u položaj «VOŽNJA» te pokazuje broj sati rada motora.

5.14 POMOĆNA UTIČNICA ZA DODATNU OPREMU

Omogućava spajanje električnih aparata s napajanjem na istosmjernu struju napona 12 volti, maksimalne snage 50 vata, opremljenih odgovarajućim utikačem (za automobil) (sl. 15.M).

- Utičnica je pod naponom samo kada je ključ (sl. 15.A) u položaju «VOŽNJA».

5.15 UPRAVLJAČKI ELEMENT ZA OKRETANJE KOŠARE ZA SAKUPLJANJE TRAVE

• Ručno upravljanje

Okretanje košare za sakupljanje trave radi njezinog pražnjenja vrši se pomoću ručice (sl. 15.L), koja se može izvući iz svog ležišta.

• Električno upravljanje

Okretanje košare za sakupljanje trave radi njezinog pražnjenja vrši se pritiskom na tipku (sl. 15.N), i držanjem tipke pritisnutom sve do zaustavljanja motora za upravljanje. Košara za sakupljanje trave vraća se u radni položaj pritiskom na tipku (sl. 15.O), i držanjem tipke pritisnutom sve dok se kuka ne zakači i motor za upravljanje ne zaustavi.

5.16 ZASLON TIPA "I" I ZVUČNA SIGNALIZACIJA

Pri stavljanju ključa u položaj «VOŽNJA», istovremeno se pale sve lampice na oko pola sekunde (uz kratki zvučni signal) te se time označava da se vrijeme rade. Lampice označavaju sljedeće:



Lampica upaljena: noževi su uključeni (sl. 16.A).



Lampica upaljena: parkirna kočnica je aktivirana (sl. 16.B).



Lampica upaljena: rukovatelj nije prisutan (sl. 16.C).



Lampica treperi: gorivo je na rezervi (sl. 16.D).



Lampica treperi: Signalizira nepravilnosti pri podmazivanju motora (sl. 16.E). Odmah zaustavite motor, provjerite razinu ulja i obratite se ovlaštenom servisu.



Lampica upaljena: Nema košare za sakupljanje trave ili štitnika stražnjeg otvora za izbacivanje (sl. 16.F).



Lampica upaljena: ako je motor upaljen, označava nepravilnosti pri punjenju akumulatora (sl. 16.G).

Lampica treperi prije pokretanja: akumulator nije u stanju pokrenuti motor. Obratite se ovlaštenom servisu (sl. 16.G).



Lampica upaljena: prijenos je u "praznom hodu" (sl. 16.H).

• Zvučna signalizacija

Dvije su vrste zvučnog signala:

1. Stalni zvučni signal:
 - Uključila se zaštita elektroničke tiskane kartice.
 - Motor je isključen više od 30 sekundi s ključem u položaju «VOŽNJA».
2. Isprekidani zvučni signal:
 - Košara za sakupljanje je puna.

5.17 ZASLON TIPA "II" I ZVUČNA SIGNALIZACIJA

Pri stavljanju ključa u položaj «VOŽNJA», istovremeno se pale sve ikonice na oko pola sekunde (uz kratki zvučni signal) te se time označava da pravilno rade; zatim zaslon prikazuje "Brojač radnih sati".

Lampice označavaju sljedeće:



Lampica upaljena: noževi su uključeni (sl. 16.A).



Lampica upaljena: parkirna kočnica je aktivirana (sl. 16.B).



Lampica upaljena: rukovatelj nije prisutan (sl. 16.C).

Obična lampica za gorivo (sl. 16.D).



Lampica treperi: gorivo je na rezervi.

Lampica za gorivo s oznakom razine (sl. 16.D).

Lampica označava razinu goriva u spremniku sukladno sljedećim kriterijima:



Gorivo je na razini između punog i otprilike pola spremnika.



Gorivo je na razini između otprilike pola spremnika i rezerve.



Gorivo je na rezervi.

NAPOMENA Rezerva goriva je otprilike 2 litre koje su dovoljne za rad u režimu od oko 30-40 minuta.



Lampica treperi: Signalizira nepravilnosti pri podmazivanju motora (sl. 16.E). Odmah zaustavite motor, provjerite razinu ulja i obratite se ovlaštenom servisu.



Lampica upaljena: Nema košare za sakupljanje trave ili štitnika stražnjeg otvora za izbacivanje (sl. 16.F) (samo za modele sa sakupljanjem straga).



Lampica upaljena: ako je motor upaljen, označava nepravilnosti pri punjenju akumulatora (sl. 16.G).

Lampica treperi prije pokretanja: akumulator nije u stanju pokrenuti motor. Obratite se ovlaštenom servisu (sl. 16.G).



Lampica upaljena: prijenos je u "praznom hodu" (sl. 16.H).

• Operativne funkcije

Pritisnite gumb «MODE» za pristup sljedećim operativnim funkcijama.



Brojač radnih sati (sl. 16.I). Označava ukupan broj sati rada motora.



Voltmetar (sl. 16.O). Označava status napunjenosti akumulatora.



Brojač okretaja (sl. 16.K) Označava režim okretaja motora putem brojičanih vrijednosti ili nizom zvjezdica kako slijedi:

Prikazana vrijednost:

- < 1600 motor na minimumu
- < 2500 brzina za premještanje
- > 2500 brzina za košnju

* (**)	motor na minimumu
**	brzina za premještanje

*****	brzina za košnju

NAPOMENA *Treperenje označava da režim okretaja motora ne odgovara košnji trave.*



Sat (ako postoji) (sl. 16.L) Pokazuje sat u načinu rada 24 sata/dan.

Podešavanje se vrši s ključem u položaju «VOŽNJA», s ugašenim motorom, na sljedeći način:

- Pritisnite više puta tipku «MODE» sve dok se ne prikaže ikona sata.
- Držite pritisnutu tipku «MODE» sve dok prva dva broja ne počnu treperiti (sat).
- Pritisnite jednu od dviju bočnih tipki (sl. 16.K,L) za povećanje ili smanjenje vrijednosti pojedine cjeline.
- Pritišćite tipku «MODE» sve dok druga dva broja ne počnu treperiti (minute).
- Pritisnite jednu od dviju bočnih tipki za povećanje ili smanjenje vrijednosti pojedine cjeline.
- Pritisnite tipku «MODE» za završetak podešavanja.

NAPOMENA *Sat napaja gumb baterija; kada se istroši obratite se ovlaštenom servisu.*

• Zvučna signalizacija

Dvije su vrste zvučnog signala:

- | | |
|-------------------------------|--|
| 1. Stalni zvučni signal: | <ul style="list-style-type: none"> • Uključila se zaštita elektroničke tiskane kartice. • Motor je isključen više od 30 sekundi s ključem u položaju «VOŽNJA». |
| 2. Isprekidani zvučni signal: | <ul style="list-style-type: none"> • Košara za sakupljanje je puna. |

5.18 ZASLON TIPRA "III" I ZVUČNA SIGNALIZACIJA

Pri stavljanju ključa u položaj «VOŽNJA», istovremeno se pale sve ikonice na oko pola sekunde (uz kratki zvučni signal) te se time označava da pravilno rade.

Ikone označavaju sljedeće:



Ikona upaljena: noževi su uključeni (sl. 16.A).



Ikona upaljena: parkirna kočnica je aktivirana (sl. 16.B).



Lampica upaljena: rukovatelj nije prisutan (sl. 16.C).

Ikona za gorivo s oznakom razine (sl. 16.D).

Ikona označava razinu goriva u spremniku sukladno sljedećim kriterijima:



Gorivo je na razini između punog i otprilike pola spremnika.



Gorivo je na razini između otprilike pola spremnika i rezerve.



Gorivo je na rezervi.

NAPOMENA *Rezerva goriva je otprilike 2 litre koje su dovoljne za rad u režimu od oko 30-40 minuta.*



Ikona upaljena: Signalizira nepravilnosti pri podmazivanju motora (sl. 16.E). Odmah zaustavite motor, provjerite razinu ulja i obratite se ovlaštenom servisu.



Ikona upaljena: Nema košare za sakupljanje trave ili štitnika stražnjeg otvora za izbacivanje (sl. 16.F) (samo za modele sa sakupljanjem straga).



Ikona upaljena: Košara za sakupljanje je puna i treba je isprazniti (sl. 16.F) (samo za modele sa sakupljanjem straga).

Ikona akumulatora s oznakom razine (sl. 16.G).



Ikona upaljena: Akumulator se puni.



Ikona upaljena: Optimalna razina napona akumulatora.



Ikona upaljena s isključenim motorom: Označava da treba napuniti akumulator



Ikona upaljena s uključenim motorom: Označava nepravilnosti pri punjenju akumulatora.



Ikona treperi: Akumulator nije u stanju pokrenuti motor i stoga se treba obratiti ovlaštenom servisu.



Ikona upaljena: prijenos je u "praznom hodu" (sl. 16.H).



Svjetla (sl. 16.P). Ikona upaljena: Označava da su svjetla upaljena.



Potrebno održavanje (sl. 16.Q). Ikona upaljena: Pokazatelj za redovno održavanje. Održavanja koja treba provesti navode se u 13. poglavlju. Ikona se pali svakih 50 sati, i ostaje upaljena 1 sat.



Zelena zona (sl. 16.R). Režim okretaja motora je pogodan za optimalnu košnju trave.

• Zvučna signalizacija

Dvije su vrste zvučnog signala:

1. Stalni zvučni signal:
 - Uključila se zaštita elektroničke tiskane kartice.
 - Motor je isključen više od 30 sekundi s ključem u položaju «VOŽNJA».
2. Isprekidani zvučni signal:
 - Košara za sakupljanje je puna.

6. UPORABA STROJA

⚠ Sigurnosne upute koje treba slijediti navode se u 2. pog. Strogo poštujujte te naznake kako se ne biste suočili s ozbiljnim rizicima ili opasnostima.

6.1 PRIPREMNE RADNJE

Prije početka rada potrebno je izvršiti niz provjera i radnji kako bi se osiguralo učinkovito obavljanje posla u maksimalnoj sigurnosti.

1. stroj neka bude u vodoravnom položaju s dobrim osloncem na tlo;
2. pripremite stroj sukladno poslu koji želite obaviti (odl. 6.1.4);

6.1.1 Dolijevanje ulja i benzina

VAŽNO Stroj se dostavlja bez motornog ulja i goriva.

Prije uporabe stroja kontrolirajte ima li goriva i razinu ulja (odl. 7.2, odl. 7.3). Za načine i mjere opreza u vezi s dolijevanjem goriva i nadolijevanjem ulja slijedite upute koje se navode u odl. 7.2, odl. 7.3 te u priručniku za motor.

6.1.2 Podešavanje sjedala

Sjedalo je pomično i može se podesiti u šest različitih položaja. Podešavanje se vrši podizanjem ručkice (sl. 17.A) te pomicanjem sjedala sve dok ga ne blokirate u željenom položaju.

6.1.3 Tlak guma

Ispravan tlak guma je bitan uvjet za savršeno poravnavanje sustava noževa, a time i postizanje ravnomjerno pokošenog travnjaka.

1. Odvijte zaštitne kapice.
2. Spojite ventile na priključak za stlačeni zrak s manometrom (sl. 18).
3. Podesite tlak na vrijednosti koje se navode u tablici "Tehnički podaci".

6.1.4 Pripremanje stroja za rad

NAPOMENA Ovaj stroj omogućuje košenje travnjaka na različite načine; prije početka rada uputno je pripremiti stroj ovisno o tome kako se namjerava obaviti košnju.

- a. Pripremanje za košnju i sakupljanje trave u košaru za sakupljanje trave (samo za modele sa sakupljanjem straga)

- Zakačite košaru za sakupljanje trave (sl. 19.A) na nosače (sl. 19.B) i centrirajte je u odnosu na stražnju ploču tako da se dvije referentne točke podudaraju (sl. 19.B).
- Uvjerite se da se donja cijev otvora košare za sakupljanje trave zakačila na odgovarajuću kuku (sl. 19.C).
- Ukoliko je košaru teško zakačiti ili je zakačena previše labavo, podesite povratnu oprugu (odl. 8.9).

b. Pripremanje za košnju i stražnje izbacivanje trave na zemlju (samo za modele sa stražnjim izbacivanjem)

- U slučaju da želite raditi bez košare za sakupljanje trave, po narudžbi je raspoloživ komplet za štitičnik stražnjeg otvora za izbacivanje (sl. 20; pog. 15.7), koji treba pričvrstiti na stražnju ploču kao što se navodi u odgovarajućim uputama.

c. Pripremanje za košnju i usitnjavanje trave

- U slučaju da želite pokositi travu, usitniti je i ostaviti na travnjaku, po narudžbi je raspoloživ komplet za "malčiranje" (pog. 15.1) koji treba pričvrstiti kao što se navodi u odgovarajućim uputama.

⚠ Kod modela s bočnim izbacivanjem uvjerite se da je montirano ojačanje bočnog izbacivanja (sl. 22.A) (ako postoji).

d. Pripremanje za košnju i bočno izbacivanje trave na zemlju (samo za modele s bočnim izbacivanjem):

- Uvijek se uvjerite da unutarnja opruga usmjerivača (sl. 21.A) i sigurnosna poluga (sl. 21.B) pravilno rade, održavajući ga stalno u spušenom položaju.

- U slučaju košnje trave u posebno otežanim uvjetima (visoka ili mokra trava), preporuča se uklanjanje ojačanja bočnog izbacivanja (sl. 22.A) (ako postoji).
- Za skidanje ojačanja odvijte vijke (sl. 22.B) držeći usmjerivač bočnog izbacivanja podignut (sl. 22.C).

⚠ U slučaju bočnih udaraca kada ojačanje nije montirano (sl. 22.A), sustav noževa bi se mogao iskriviti.

⚠ Ponovno montirajte ojačanje bočnog izbacivanja na kraju uporabe.

6.1.5 Namještanje potpornih kotačića

Svrha potpornih kotačića je smanjiti rizik od trzaja na travnatom pokrivaču, prouzročeni povlačenjem ruka sustava noževa po neravnim terenima. Namjestite kotačiće kako je naznačeno (odl. 7.4).

6.2 SIGURNOSNE KONTROLE

Izvršite sigurnosne kontrole koje slijede i provjerite odgovaraju li rezultati onom što se navodi u tablicama.

⚠ Prije uporabe uvijek izvršite sigurnosne kontrole.

6.2.1 Kontrola opće sigurnosti

Predmet	Rezultat
Akumulator	Nema nikakvog oštećenja na njegovom plaštu, poklopcu ili stezaljkama
Štitičnik stražnjeg otvora za izbacivanje, košara za sakupljanje trave	Cjeloviti su. Nema nikakvog oštećenja. Pravilno su montirani.
Štitičnik bočnog otvora za izbacivanje, usisna rešetka	Cjelovita je. Nema nikakvog oštećenja. Pravilno je montirana
Sustav goriva i spojevi.	Nema nikakvog propuštanja.
Električni kabeli	Izolacija je potpuno cjelovita. Nema nikakvog mehaničkog oštećenja.
Krug ulja	Nema nikakvog propuštanja. Nema nikakvog oštećenja.
Sigurnosne naprave	Djeluju kao što se navodi u odl. 6.2.2

6.2.2 Kontrola sigurnosnih naprava

Sigurnosne naprave djeluju na temelju dva kriterija:

- A.** onemogućiti pokretanje motora ako nisu zadovoljeni svi sigurnosni uvjeti;
- B.** zaustaviti motor u slučaju nezadovoljavanja i samo jednog sigurnosnog uvjeta.

Radnja	Rezultat
1. prijenos u praznom hodu; 2. isključeni noževi; 3. rukovatelj sjedi.	Motor se pokreće
rukovatelj napušta sjedalo	Motor se zaustavlja

Radnja	Rezultat
podiže se košara za sakupljanje trave ili skida štitnik stražnjeg otvora za izbacivanje dok su noževi uključeni (<i>samo za modele sa sakupljanjem straga</i>)	Motor se zaustavlja
aktivira se parkirna kočnica bez prethodnog isključivanja noževa	Motor se zaustavlja
aktivira se mjenjač brzine ili papučica pogona, a parkirna kočnica je aktivirana	Motor se zaustavlja
aktivira se kretanje unatrag dok su noževi uključeni, bez držanja pritisnutog gumba za dozvoljavanje (odl. 5.10)	Motor se zaustavlja
Pokrenite stroj prema naprijed i prema natrag te stavite u položaj praznog hoda / otpustite papučicu pogona (odl. 5.2; odl. 5.3)	Stroj usporava i zaustavlja se
Pritisnite papučicu kočnice (odl. 5.1)	Stroj se zaustavlja
Probna vožnja	Nema nikakve nepravilne vibracije. Nema nikakvog nepravilnog zvuka

⚠ Ako bilo koji rezultat odstupa od onoga što se navodi u tablicama, nemojte koristiti stroj! Obratite se servisnom centru radi potrebnih kontrola i popravka.

VAŽNO Imajte na umu da sigurnosne naprave sprječavaju pokretanje motora ako nisu zadovoljeni svi sigurnosni uvjeti. U tim slučajevima, kad se ponovno uspostavljaju uvjeti za dozvoljavanje pokretanja, trebate vratiti ključ (sl. 15.A) u položaj zaustavljanja prije ponovnog pokretanja motora.

6.3 UPORABA NA TERENIMA S NAGIBOM

Poštujte ograničenja koja se navode u tablici "Tehnički podaci" i na sl. 24, bez obzira na smjer kretanja.

Imajte na umu da ne postoji "sigurna" padina. Kretanje po terenima s nagibom zahtijeva posebnu pozornost. Kako biste izbjegli prevrtanja ili gubitak kontrole nad strojem:

- Nemojte nikad kositi u poprečnom smjeru padine. Na travnjacima s nagibom treba se kretati uzbrdo/nizbrdo, a nikad poprijeko, jako pazeći pri promjeni smjera kretanja te da uzvodni kotači ne bi došli u dodir s preprekama (kamenjem, granama, korijenjem

itd.) koje bi mogle prouzročiti bočno klizanje, prevrtanje ili gubitak kontrole nad strojem.

- Nemojte se naglo zaustavljati ni kretati iz mjesta na uzbrdici ili nizbrdici;
- Lagano i vrlo oprezno uključite pogon kako biste izbjegli propinjanje stroja.
- Smanjite brzinu:
 - prije bilo kakve promjene smjera i u oštrim zavojima
 - prije dolaska na padinu, posebno na nizbrdici
- Kretanje unatrag nemojte nikad aktivirati kako biste smanjili brzinu na nizbrdici: to bi moglo prouzročiti gubitak kontrole nad strojem, posebno na klizavim terenima.
- Prije napuštanja zaustavljenog stroja i ostavljanja bez nadzora, uvijek aktivirajte parkirnu kočnicu.
- Na nizbrdici nemojte aktivirati papučicu pogona kako biste iskoristili učinak kočenja hidrostatičkog prijenosa, kada prijenos nije uključen

6.4 POKRETANJE

- Otvorite ventil za gorivo (sl. 25.A – ako postoji).
- Sjednite na vozačko mjesto.
- Stavite prijenos u prazni hod («N», odl. 5.2; odl. 5.3).
- Isključite noževe (odl. 5.9).
- Aktivirajte parkirnu kočnicu (odl. 5.7).
- Pomaknite upravljački element gasa u položaj maksimalnog broj okretaja, "zec" (odl. 5.6).

7. U slučaju pokretanja hladnog motora:

- aktivirajte upravljački element uređaja za pokretanje hladnog motora (odl. 5.6) (ako postoji).
- Stavite ključ, okrenite ga u položaj vožnje kako biste uključili električni krug. Pričekajte 2 sekunde i okrenite ga u položaj pokretanja da biste pokrenuli motor.
- Kad se motor pokrene, otpustite ključ.

10. U slučaju pokretanja hladnog motora, čim motor pravilno radi:

- Deaktivirajte upravljački element uređaja za pokretanje hladnog motora (odl. 5.6, tip "II"), tako da upravljački element gasa pomaknete u položaj maksimalnog broja okretaja "zec" (ako postoji).
- Deaktivirajte upravljački element za pokretanje hladnog motora (odl. 5.6, vrsta "I") (ako postoji).

NAPOMENA Kod primjene upravljačkog elementa uređaja za pokretanje hladnog motora

pri već zagrijanom motoru svjećica se može zamastiti i prouzročiti nepravilan rad motora..

11. Kad je motor pokrenut, pomaknite gas u položaj minimalnog broja okretaja, «kornjača».

NAPOMENA *U slučaju poteškoća pri pokretanju, ne inzistirajte uzastopnim pokušajima kako biste izbjegli pražnjenje akumulatora i zagušenje motora. Vratite ključ u položaj zaustavljanja, pričekajte nekoliko minuta pa ponovite radnju. Ako problem ustraje, pogledajte «14.» poglavlje ovog priručnika i priručnik za uporabu motora.*

6.5 RAD

6.5.1 Kretanje naprijed i premještanje

Prilikom premještanja:

- isključite noževe (odl. 5.9);
- pomaknite sustav noževa u položaj maksimalne visine (odl. 5.11);
- pomaknite upravljački element gasa u središnji položaj između minimalnog broja okretaja «kornjača» i onog maksimalnog, «zec».
- isključite parkirnu kočnicu otpuštajući papučicu kočnice (odl. 5.7).
- pritisnite papučicu pogona (odl. 5.2) u smjeru “vožnja naprijed” te željenu brzinu postignite gradirajući pritisak na samu papučicu te djelujući na gas.

⚠ ***Uključivanje pogona mora se provesti sukladno opisanim načinima (odl. 5.2) kako biste izbjegli da prebrzo uključivanje uzrokuje propinjanje stroja i gubitak kontrole nad njim, pogotovo na kosinama.***

6.5.2 Košenje

Prvo smanjite brzinu stroja smanjivanjem broja okretaja motora, a zatim pritisnite papučicu kočnice (odl. 5.1) radi daljnjeg smanjivanja brzine, sve do zaustavljanja. Razumno smanjenje brzine stroja se postiže i samo otpuštanjem papučice pogona (odl. 5.2).

6.5.3 Kretanje unatrag

VAŽNO *Kretanje unatrag morate aktivirati dok je stroj zaustavljen.*

1. Pritisnite papučicu (odl. 5.1) sve dok se stroj ne zaustavi.

2. započnite kretanje unatrag pritišćući papučicu pogona u pravcu kretanja unatrag (odl. 5.3).

6.5.4 Košenje trave

Za rad strojem postupite kako se opisuje u nastavku:

1. pomaknite gas u položaj maksimalnog broja okretaja (“zec”) – ovaj položaj treba uvijek koristiti tijekom primjene stroja;
2. pomaknite sustav noževa u položaj maksimalne visine;
3. uključite noževe (odl. 5.9) tek na travnatom pokrivaču, izbjegavajući njihovo uključivanje na šljunkovitom terenu ili u vrlo visokoj travi;
4. Kretanje i košnju na travnatom području započnite postupno te uz poseban oprez, kako je prethodno opisano;
5. Prilagodite brzinu kretanja i visinu košnje (odl. 5.11) uvjetima na travnjaku (visina, gustoća i vlažnost trave) te količini trave koja se odstranjuje;
6. Izgled travnjaka je bolji ako se košnja vrši uvijek na istoj visini te naizmjenično u dva smjera (sl. 27).

VAŽNO *Kako biste se mogli kretati unatrag s uključenim noževima trebate pritisnuti i držati pritisnut gumb za dozvoljavanje košenja pri kretanju unatrag (odl. 5.10) kako ne biste prouzročili zaustavljanje motora.*

Potrebno je smanjiti brzinu svaki put kad osjetite pad broja okretaja motora, imajući u vidu da trava neće nikad biti dobro pokošena ako je brzina napredovanja prevelika u odnosu na količinu pokošene trave.

- Isključite noževe i pomaknite sustav noževa u položaj maksimalne visine:
- Prilikom premještanja iz jednog radnog područja na drugo,
 - Prilikom prelaženja preko netravnatih površina,
 - Svaki put kad treba prijeći neku prepreku.

6.5.5 Savjeti za održavanje urednog travnjaka

- Da bi travnjak održao lijepi izgled, zelen i mekan, potrebno ga je redovito kositi. Travnjak se može sastojati od različitih vrsta trave. Učestalim košenjem pospješuje se rast onih trava koje razvijaju obilno korijenje i stvaraju gusti prekrivač, dok se kod rjeđeg košenja razvija pretežno visoka i divlja trava (djetelina, ivančice itd.). Učestalost košenja mora biti razmjerna rastu trave, tako da između dvije košnje trava ne naraste previše.

- Optimalna visina trave na njegovanom travnjaku iznosi otprilike 4-5 cm i samo jednim košenjem se ne bi smjelo odstraniti više od jedne trećine ukupne visine. Ako je trava jako visoka, košenje je bolje izvesti u dva navrata, u razmaku od jednog dana: u prvom navratu s noževima na maksimalnoj visini, a u drugom na željenoj visini (sl. 26).
- Preniska košnja uzrokuje rupe i prorjeđivanje na travnatom pokrivaču, s izgledom "mrlja".
- U najtoplijim i suhim razdobljima travu je preporučljivo kositi na većoj visini, kako bi se ograničilo isušivanje zemljišta.
- Travu je uvijek poželjno kositi kad je travnjak potpuno suh. Nemojte kositi travu kad je mokra; to može smanjiti učinkovitost rotirajućeg uređaja zbog trave koja se na njega zalijepi te može dovesti do rupa u travnatom pokrivaču.
- Noževi moraju biti čitavi i dobro naoštreni, tako da rezanje bude čisto i bez čupanja radi kojeg vrhovi kasnije požute.
- Motor mora raditi na najvećem broju okretaja, da bi se osigurao čisti rez trave, a i da bi se postiglo odgovarajuće potiskivanje pokošene trave kroz kanal za izbacivanje.
- Ako se kanal za izbacivanje lako zapuni travom, preporučljivo je smanjiti brzinu napredovanja jer je vjerojatno prevelika u odnosu na stanje travnjaka; ako problem ustraje, mogući uzrok mogu predstavljati tupi noževi ili deformacija profila krilaca.
- Budite vrlo oprezni pri košenju u blizini grmlja i niskih ogradica koji bi mogli oštetiti paralelnost i rub sustava noževa i same noževe.

6.5.6 Pražnjenje košare za sakupljanje trave (samo za modele sa sakupljanjem straga)

NAPOMENA *Košaru za sakupljanje trave možete prazniti samo kad su noževi isključeni; u suprotnom bi se zaustavio motor.*

- Nemojte dopustiti da se košara za sakupljanje trave prepuni, kako biste izbjegli začepljenje kanala za izbacivanje.
- Zvučni signal označit će da je košara za sakupljanje trave puna:
 1. isključite noževe (odl. 5.9) i signal će prestati;
 2. pomaknite upravljački element gasa u položaj minimalnog broja okretaja, "kornjača";
 3. zaustavite napredovanje i stavite u položaj praznog hoda (odl. 5.2; odl. 5.3);
 4. aktivirajte parkirnu kočnicu;

• Ručno upravljanje

5. izvucite ručicu (sl. 28.A) te okrenite košaru za sakupljanje trave radi pražnjenja;
6. ponovno zatvorite košaru za sakupljanje trave tako da se zakači na kuku za blokadu (sl. 28.B) i vratite ručicu na njeno mjesto.

• Električno upravljanje

5. s rukovateljem na svom mjestu, držite pritisnutu tipku (sl. 28.C) sve dok se košara za sakupljanje trave potpuno ne okrene;
6. po završetku pražnjenja, držite pritisnutu tipku (sl. 28.D) sve dok se košara za sakupljanje trave potpuno ne spusti, pazeći da je zakačena na kuku za blokadu (sl. 28.B).

NAPOMENA *Može se dogoditi da se nakon pražnjenja košare za sakupljanje trave ponovno aktivira zvučni signal u trenutku uključivanja noževa zbog ostataka trave na sondi mikroprekidača za zvučnu signalizaciju; u tom slučaju dovoljno je isključiti i ponovno uključiti noževe te će zvučni signal prestati.*

Neka sonda (sl. 28.E) uvijek bude čista od ostataka trave.

6.5.7 Čišćenje kanala za izbacivanje (samo za modele sa sakupljanjem straga)

- Kanal za izbacivanje se može začepiti ako se kosi vrlo visoka ili mokra trava pri prevelikoj brzini napredovanja. U slučaju začepljenja pogledajte pog. 7.6.2.

6.5.8 Završetak košenja

Poslije završetka košenja:

1. isključite noževe;
2. smanjite broj okretaja motora;
3. stavite sustav noževa u položaj maksimalne visine kako biste se vratili na početno mjesto.

6.6 ZAUSTAVLJANJE

Za zaustavljanje stroja:

1. stavite ručicu gasa u položaj minimalnog broja okretaja, «kornjača»

⚠ Kako bi se izbjegla ponovna iskra, prije gašenja motora pustite gas 20 sekundi u položaju minimalnog broja okretaja, «kornjača».

2. ugasiite motor pomicanjem ključa u položaj zaustavljanja;
3. kad se motor ugasi, zatvorite ventil za gorivo (sl. 25.A – ako postoji);
4. izvadite ključ.

VAŽNO Radi održavanja napunjenosti akumulatora nemojte ostavljati ključ u položaju "vožnja" ili "paljenje farova" kad motor ne radi.

⚠ Odmah nakon gašenja motor bi mogao biti vrlo vruć. Nemojte dodirivati ispušnu cijev ni susjedne dijelove. Postoji opasnost od opeklina.

6.7 NAKON KORIŠTENJA

1. Prije spremanja stroja u bilo kakvu prostoriju, pustite motor da se ohladi.
2. Očistite stroj (odl. 7.6).
3. Provjerite da nema labavih ili oštećenih dijelova. Po potrebi zamijenite oštećene dijelove te zategnite labave vijke i matice ili se obratite ovlaštenom servisu.

VAŽNO

- Spustite sustav noževa;
- stavite u prazni hod;
- uključite parkirnu kočnicu;
- zaustavite motor;
- izvadite ključ za paljenje (uvjerite se da su se svi dijelovi u pokretu potpuno zaustavili);
- svaki put kad stroj ostavljate bez nadzora, napuštate vozačko mjesto ili parkirate stroj.

7. REDOVNO ODRŽAVANJE

7.1 OPĆENITO

⚠ Sigurnosne upute koje treba slijediti navode se u 2. pog. Strogo poštujuite te naznake kako se ne biste suočili s ozbiljnim rizicima ili opasnostima.

⚠ Prije obavljanja bilo kakve kontrole, čišćenja ili zahvata na održavanju/podešavanju na stroju:

- isključite nož;
- stavite u prazni hod;
- aktivirajte parkirnu kočnicu;
- zaustavite motor;
- izvadite ključ (nikad ne ostavljajte ključ u bravi ili na dohvata djece, odnosno nestručnih osoba);
- uvjerite se da su se svi dijelovi u pokretu potpuno zaustavili;
- pročitajte odgovarajuće upute.

• **Nosite odgovarajuću odjeću, radne rukavice i zaštitne naočale.**

• Učestalost i vrste zahvata sažeto se navode u "Tablici održavanja". Cilj tablice je pomoći vam u održavanju učinkovitosti i sigurnosti vašeg stroja. U njoj se navode glavni zahvati i vremenski razmaci predviđeni za svaki od njih. Izvršite odgovarajući postupak prema prvom roku koji nastupi.

7.2 DOLIJEVANJE GORIVA / PRAŽNENJE SPREMNIKA GORIVA

VAŽNO Pridržavajte se svih uputa iz priručnika za uporabu motora. Vrsta goriva koje se koristi navedena je u priručniku za uporabu motora.

7.2.1 Dolijevanje

Kako doliti gorivo:

1. Odvijte čep spremnika i skinite ga (sl. 30).
2. Stavite lijevak (sl. 30).
3. Dolijte gorivo pazeći da spremnik ne bude sasvim pun.
4. Izvadite lijevak.
5. Na završetku dolijevanja dobro navijte čep za gorivo i očistite ono što se eventualno izlilo.

VAŽNO Pazite da ne prolijete benzin na plastične dijelove kako se ne bi oštetili; u slučaju nehotičnog proljevanja, odmah isperite vodom. Jamstvo ne pokriva oštećenja plastičnih dijelova karoserije ili motora prouzročena benzinom.

7.2.2 Pražnjenje spremnika

NAPOMENA Gorivo je pokvarljivo i ne smije ostati u spremniku dulje od 30 dana. Prije duljeg razdoblja skladištenja (9. pog.), ispraznite spremnik goriva.

⚠ Prije pražnjenja spremnika goriva pustite da se motor ohladi.

1. Namjestite stroj na ravnoj površini, na otvorenom.
2. Namjestite neku posudu za sakupljanje kod cijevi (sl. 31.A).
3. Odvojite cijev (sl. 31.A) smještenu na ulazu u filter benzina (sl. 31.B).
4. Otvorite ventil za gorivo (ako postoji).
5. Sakupite gorivo u prikladnu posudu.
6. Ponovno spojite cijev (sl. 31.A) pazeći da pravilno namjestite obujmicu (sl. 31.C).
7. Zatvorite ventil za gorivo (ako postoji).

 **Pri sljedećoj uporabi uvjerite se da cijevi, ventil i rasplinjač ne propuštaju benzin.**

7.3 KONTROLA, NADOLIJEVANJE I ISPUŠTANJE MOTORNOG ULJA

VAŽNO *Pridržavajte se svih uputa iz priručnika za uporabu motora. Vrsta ulja koje se koristi navedena je u priručniku za uporabu motora.*

7.3.1 Kontrola/nadolijevanje

 **Kontrolirajte razinu ulja prije svake uporabe.**

Postupak:

- Stavite stroj na ravnu površinu radi provjere.
- Kontrolirajte razinu motornog ulja: prema preciznim uputama iz priručnika za motor, razina mora biti između oznaka MIN i MAX na šipki (sl. 32).

 **Nemojte previše napuniti jer bi to moglo izazvati pregrijavanje motora. Ako razina prelazi oznaku "MAX", vratite količinu na pravilnu razinu.**

7.3.2 Ispuštanje

Radi boljeg rada i duljeg trajanja stroja, dobro je redovito mijenjati ulje u motoru sukladno rokovima navedenim u Priručniku za uporabu motora.

 **Motorno ulje bi moglo biti vrlo vruće ako ga ispuštite odmah nakon gašenja motora. Zato prije ispuštanja ulja ostavite motor da se ohladi nekoliko minuta.**

Motorno ulje mijenjajte učestalošću koja se navodi u priručniku s uputama za motor.

Postupite kako se opisuje u nastavku.

• Vrsta "I"

1. Namjestite stroj na ravnoj površini.
2. Namjestite neku posudu za sakupljanje kod produžne cijevi (sl. 33.A).
3. Čvrsto držite produžnu cijev (sl. 33.A) i odvijte čep za ispuštanje (sl. 33.B).
4. Sakupite ulje u posudu.
5. Vratite čep za ispuštanje (sl. 33.B) na mjesto pazeći na položaj unutarnje brtve (sl. 33.C).
6. Zategnite do kraja čvrsto držeći produžnu cijev (sl. 33.A).
7. Očistite ulje koje se eventualno izlilo.

• Vrsta "II"

1. Namjestite stroj na ravnoj površini.
2. Namjestite neku posudu za sakupljanje kod produžne cijevi (sl. 33.D).
3. Otkvačite produžnu cijev (sl. 33.D) s nosača (sl. 33.E), a zatim pomoću kliješta olabavite obujmicu (sl. 33.F) koliko je potrebno da se može izvući čep za ispuštanje (sl. 33.G).
4. Nagnite produžnu cijev i ispuštite ulje u odgovarajuću posudu
5. Ponovno stavite čep (sl. 33.G) te zakvačite produžnu cijev (sl. 33.D) na nosač (sl. 33.E) prije nadolijevanja ulja.
6. Očistite ulje koje se eventualno izlilo.

• Vrsta "III"

1. Namjestite stroj na ravnoj površini.
2. Namjestite neku posudu za sakupljanje kod produžne cijevi (sl. 33.A);
3. Pritisnuti rascjepku (sl. 33.B);
4. Otkvačiti produžnu cijev s nosača okrećući je prema dolje;
5. Nagnuti produžnu cijev i ispuštiti ulje u odgovarajuću posudu
6. Ponovno zakvačiti produžnu cijev (sl. 33.A) na nosač (sl. 33.C) prije nadolijevanja ulja.
7. Očistite ulje koje se eventualno izlilo.

VAŽNO *Predajte ulje na odlaganje u skladu s lokalnim propisima.*

7.4 POTPORNİ KOTAČIĆI

Različiti položaji montaže kotačića omogućavaju održavanje sigurnosnog razmaka "H" između ruba sustava noževa i tla (sl. 23.A). Podesite položaj potpornih kotačića prema neravninama terena.

 **Ovu radnju trebate uvijek izvršiti na oba kotačića, tako da ih namjestite na istu visinu DOK JE MOTOR UGAŠEN I NOŽEVI ISKLJUČENI.**

Kako biste promijenili položaj:

1. Otkvačite zaustavnu pločicu (sl. 23.B) pomoću odvijača te izvucite zatik (sl. 23.C) s oprugom (sl. 23.D).
2. Namjestite kotačić (sl. 23.A) u željeni položaj
3. Ponovno stavite zatik (sl. 23.C), oprugu (sl. 23.D) i zaustavnu pločicu (sl. 23.B) navedenim redoslijedom, paziteći da glava zatika (sl. 23.C) bude okrenuta prema unutrašnjosti stroja

7.5 AKUMULATOR

Pažljivo održavanje akumulatora od bitnog je značaja za njegovu dugotrajnost. Akumulator vašeg stroja mora se obvezno puniti:

- prije prve uporabe novokupljenog stroja;
- prije svakog duljeg razdoblja nekorištenja (dulje od 30 dana, odl. 9);
- prije puštanja u rad nakon duljeg razdoblja nekorištenja.

Pažljivo pročitajte i strogo se pridržavajte opisanog postupka punjenja iz priručnika priloženog akumulatoru. U slučaju nepoštivanja postupka ili neizvršenja punjenja akumulatora, moguć je nastanak nepopravljive štete na elementima akumulatora. Ispraznjeni akumulator **treba** što prije napuniti.

VAŽNO *Punjenje se mora izvršiti pomoću aparata sa stalnim naponom. Drugi načini punjenja mogu nepopravljivo oštetiti akumulator.*

- stroj ima priključak (sl. 34.A) za punjenje koji treba spojiti na odgovarajući priključak dostavljenog punjača akumulatora za održavanje (ako postoji) ili raspoloživog po narudžbi (odl. 15.2).

VAŽNO *Taj priključak smijete koristiti isključivo za spajanje na punjač akumulatora za održavanje koji je predvidio proizvođač. Pri uporabi:*

- slijedite naznake koje se navode u odgovarajućim uputama za uporabu;
- slijedite naznake koje se navode u priručniku za akumulator;

7.6 ČIŠĆENJE

Nakon svake uporabe obavite čišćenje pridržavajući se uputa koje slijede.

7.6.1 Čišćenje stroja

- Očistite stroj izvana tako da plastične dijelove karoserije operete spužvom namočenom u vodu i sredstvo za čišćenje, paziteći da

ne smočite motor, komponente električnog sustava i elektroničku tiskanu pločicu koja se nalazi ispod ploče s instrumentima.

- Kako bi se smanjio rizik od požara, pazite da su motor, ispušni prigušivač i kućište akumulatora čisti od ostataka trave, lišća ili viška masnoće.

VAŽNO *Za pranje karoserije i motora nemojte nikad koristiti visokotlačne pištolje ili agresivne tekućine!*

7.6.2 Čišćenje kanala za izbacivanje (samo za modele sa sakupljanjem straga)

U slučaju začepljenja kanala za izbacivanje treba:

1. skinuti košaru za sakupljanje trave ili štitnik stražnjeg otvora za izbacivanje;
2. odstraniti nagomilanu travu radeći na strani otvora za izbacivanje na kanal.

7.6.3 Čišćenje košare (samo za modele sa sakupljanjem straga)

1. Ispraznite košaru za sakupljanje trave
2. Protresite je kako biste je očistili od ostataka trave i zemlje
3. Ponovno montirajte košaru pa operite unutrašnjost sustava noževa (odl. 7.6.4-a), nakon čega košaru trebate skinuti, isprazniti, isprati i spremiti tako da se može brzo osušiti.

7.6.4 Čišćenje sustava noževa

 **Za vrijeme čišćenja sustava noževa udaljite osobe ili životinje iz okolnog područja.**

a. Čišćenje unutarnjeg dijela

Uklonite ostatke trave i blata nakupljene unutar sustava noževa kako biste izbjegli da, kad se osuše, otežavaju sljedeće pokretanje.

- Pranje unutrašnjosti sustava noža i kanala za izbacivanje treba obavljati na čvrstom tlu i:
- s montiranom košarom za sakupljanje trave ili štitnikom stražnjeg otvora za izbacivanje (samo za modele sa sakupljanjem straga);
 - s montiranim usmjerivačem za bočno izbacivanje (samo za modele s bočnim izbacivanjem);
 - rukovatelj mora sjediti;
 - sustav noževa mora biti u položaju «1»;
 - motor mora raditi;
 - prijenos mora biti u praznom hodu;
 - noževi moraju biti uključeni.

- Spojite cijev za vodu naizmjenice u odgovarajuće priključke (sl. 35.A), neka voda teče nekoliko minuta na svakom, s noževima u pokretu.

VAŽNO *Kako se ne bi ugrozio dobar rad elektromagnetske spojke:*
 – spojka ne smije doći u dodir s uljem;
 – ne usmjeravajte visokotlačne mlazove vode izravno na sklop spojke;
 – za čišćenje spojke nemojte koristiti benzin.

b. Čišćenje vanjskog dijela

! *Na gornjem dijelu sustava noževa ne smije doći do nakupljanja trunaka i ostataka suhe trave, kako bi se mogla održavati optimalna razina učinkovitosti i sigurnosti stroja.*

Za čišćenje gornjeg dijela sustava noževa potrebno je:

- potpuno spustiti sustav noževa (položaj «1»);
- ispuhati mlazom stlačenog zraka prema otvorima desne i lijeve zaštite (sl. 36).

7.7 PRIČVRSNE MATICE I VIJCI

- Pazite na zategnutost matice i vijaka, kako biste bili sigurni da je stroj uvijek u sigurnim radnim uvjetima.

8. IZVANREDNO ODRŽAVANJE

8.1 SIGURNOSNE PREPORUKE

! *Morate odmah kontaktirati svog prodavača ili specijalizirani centar ako naiđete na nepravilnosti u radu:*
 – kočnice,
 – uključivanja i zaustavljanja noževa,
 – uključivanja pogona pri kretanju naprijed ili unatrag.

8.2 SUSTAV NOŽEVA

8.2.1 Poravnavanje sustava noževa

Pravilno podešavanje sustava noževa od bitnog je značaja za ravnomjerno košenje travnjaka (sl. 37).
 U slučaju neravnomjernog košenja, provjerite tlak guma (odl. 6.1.3).
 Ako to nije dovoljno za postizanje ravnomjernog košenja, morate kontaktirati svog prodavača radi podešavanja poravnanja sustava noževa.

8.2.2 Noževi

Loše naoštreni nož trga travu, što izaziva požucivanje travnjaka.

! *Sve radnje vezane uz noževe (demitiranje, oštrenje, balansiranje, popravak, ponovno montiranje i/ili zamjena) su zahtjevni poslovi za koje je, osim uporabe posebnog alata, potrebna i specifična stručnost; stoga ih, iz sigurnosnih razloga, mora uvijek obavljati specijalizirani centar.*

! *Uvijek zamijenite noževe koji su oštećeni, iskrivljeni ili istrošeni, zajedno s pripadajućim vijcima, radi održavanja balansa.*

VAŽNO *Dobro je zamijeniti sve noževe istovremeno, posebno u slučaju vidljivih razlika u istrošenosti.*

VAŽNO *Uvijek koristite originalne noževe sa šifrom koja se navodi u tablici "Tehnički podaci".*

S obzirom na razvoj proizvoda, noževi navedeni u tablici "Tehnički podaci" vremenom mogu biti zamijenjen drugima, istih svojstava zamjenjivosti i radne sigurnosti.

8.3 ZAMJENA PREDNJIH/ STRAŽNJIH KOTAČA

8.3.1 Pripremne radnje

VAŽNO *Služite se odgovarajućom podiznom napravom, na primjer pantograf dizalicom.*

Prije vršenja zahvata na zamjeni kotača obavite radnje u nastavku.

- Skinite svu dodatnu opremu;
- Namjestite stroj na čvrstu i ravnu površinu koja će jamčiti njegovu stabilnost;
- Aktivirajte parkirnu kočnicu;
- Zaustavite motor;
- Izvadite ključ;
- Stavite dizalicu na točku podizanja, blizu kotača koji treba zamijeniti (odl. 8.3.2; odl. 8.3.3).
- Kontrolirajte je li dizalica savršeno okomita na teren.

8.3.2 Izbor i namještanje dizalice na stražnje kotače

Stavite drvene klinove (sl. 38.A) ispod kotača (sl. 38.B) pored onog koji treba zamijeniti (sl. 38.C).

Kod modela sa sakupljanjem straga:

- Maksimalna moguća visina zatvorene dizalice iznosi 110 mm (sl. 39).
- Namjestite dizalicu ispod stražnje ploče (sl. 40.A), 180 mm od bočnog ruba.

Kod modela s bočnim izbacivanjem:

- Maksimalna moguća visina zatvorene dizalice iznosi 110 mm (sl. 41).
- Namjestite dizalicu ispod stražnje osovine, u točki koja je naznačena na slici (sl. 42.A).

NAPOMENA Dizalica namještena kako se opisuju u ovom odlomku omogućuje podizanje samo onog kotača koji treba zamijeniti.

8.3.3 Izbor i namještanje dizalice na prednje kotače

1. Stavite drvene klinove (sl. 43.A) ispod kotača (sl. 43.B) iza onog koji treba zamijeniti (sl. 43.C).
2. Maksimalna moguća visina zatvorene dizalice iznosi 110 mm

NAPOMENA Odabir položaja dizalice ovisi o vrsti stroja.

3. Namjestite dizalicu ispod prednjeg dijela stroja u točki (sl. 44.A, 45.A, 46.A) kako je prikazano na slici.

NAPOMENA Dizalica se mora staviti na ravni dio nosača (sl. 44.B, 45.B).

NAPOMENA Dizalica se mora staviti na središnji dio nosača (sl. 46.B).

8.3.4 Zamjena kotača

VAŽNO Uvjerite se da će stroj tijekom podizanja ostati stabilan i nepomičan. Ako primijetite bilo što neobično, odmah spustite dizalicu, provjerite i riješite eventualne probleme te ponovno podignite.

1. Skinite poklopac (sl. 47.A) prije podizanja stroja.
2. Podignite koliko je dovoljno da biste kotač mogli lako izvući.
3. Pomoću odvijača izvucite elastični prsten (sl. 47.B) i podložnu pločicu s uzdignutim rubom (sl. 47.C).
4. Skinite kotač koji treba zamijeniti.
5. Namažite osovinu (sl. 47.D) mašću za podmazivanje.
6. Montirajte rezervni kotač.
7. Ponovno pažljivo namjestite podložnu pločicu s uzdignutim rubom i elastični prsten.

8. Oslonite kotač na tlo i ponovno stavite poklopac (sl. 47.A).

VAŽNO Provjerite jesu li stražnji kotači iste visine (sl. 48.A) te da razlika vanjskog promjera dvaju kotača (sl. 48.B) nije veća od 8-10 mm. Ako do toga dođe, kako bi se izbjegli nepravilni rezovi treba podesiti poravnanje sustava noževa u ovlaštenoj radionici.

8.3.5 Popravak ili zamjena guma

Svaku zamjenu ili popravak gume zbog puknuća treba obaviti kod vulkanizera, sukladno načinima predviđenim jamstvom.

8.4 ELEKTRONIČKA TISKANA PLOČICA

Elektronička tiskana pločica je komponenta smještena ispod ploče s instrumentima, koja upravlja svim sigurnostima stroja.

Tiskana pločica opremljena je zaštitom s automatskim pokretanjem koja prekida krug u slučaju kvarova u električnom sustavu; intervencija izaziva zaustavljanje motora te se oglašava zvučni signal koji se isključuje jedino izvlačenjem ključa. Krug se ponovno uspostavlja automatski, nakon nekoliko sekundi; potražite i uklonite uzroke kvara kako biste izbjegli ponovne prekide.

VAŽNO Da biste izbjegli uključivanje zaštite:

- nemojte zamijeniti polaritet akumulatora;
- nemojte da stroj radi bez akumulatora kako ne bi došlo do nepravilnosti u radu regulatora opterećenja;
- pazite da ne izazovete kratke spojeve.

8.5 ZAMJENA OSIGURAČA

Na stroju je predviđeno nekoliko osigurača (sl. 49.A) različite snage, sa sljedećim funkcijama i karakteristikama:

- Osigurač od 10 A = za zaštitu općih krugova i snage tiskane pločice čija intervencija izaziva zaustavljanje stroja i potpuno gašenje lampice na ploči s instrumentima (odl. 5.16)
- Osigurač od 25 A = za zaštitu kruga punjenja, čija se intervencija očituje u progresivnom pražnjenju akumulatora i posljedičnim poteškoćama pri pokretanju.
- Osigurač od 5 A = za zaštitu pomoćne utičnice od 12 volti za dodatnu opremu.

- Osigurač od 15 A = za zaštitu kruga motora za upravljanje čija intervencija onemogućava električno pokretanje sustava okretanja košare; pražnjenje je moguće ručno pomoću ručice (ako postoji).

Snaga osigurača označena je na samom osiguraču.

VAŽNO *Pregorjeli osigurač treba uvijek zamijeniti drugim jednake vrste i snage, a nikad osiguračem drukčijeg kapaciteta.*

Ako ne uspijete ukloniti uzroke intervencije, kontaktirajte svog prodavača.

8.6 ZAMJENA ŽARULJA

8.6.1 Tip "I" – Žarulje sa žarnom niti

- Žarulje (18 W) se nalaze u bajunetnom grlu koje se izvuče pomoću klijesta, okretanjem u smjeru suprotnom od kazaljke na satu (sl. 50)

8.6.2 Tip "II" – LED žarulje

- Odvijte prstenastu maticu (sl. 51.A) i izvadite konektor (sl. 51.B). Demontirajte rasvjetno tijelo s LED žaruljicama (sl. 51.C), koje je pričvršćeno vijcima (sl. 51.D).

8.6.3 Vrsta "III" - LED žarulje (za modele TNS, THNS)

1. Podignite poklopac motora i skinite konektor (sl. 52.A).
2. Odvojite rascjepku (sl. 52.B) i bočno izvucite poklopac.
3. Odvojite kabele LED žarulja (sl. 53.A), odvijte vijke (sl. 53.B) te otkačite jezičce (sl. 53.C).
4. Podignite i otkačite gornji dio poklopcu motora (sl. 54.A).
5. Odvijte vijke (sl. 55.A) i zamijenite LED žarulje (sl. 55.B).
6. Za ponovno stavljanje poklopcu motora, provedite radnje demontaže obrnutim redoslijedom.

8.7 STRAŽNJI PRIJENOSNI SKLOP

Izrađen je od zatvorenog monobloka i ne zahtijeva održavanje; opremljen je trajnim punjenjem maziva za koje nisu potrebne zamjene ili dolijevanje.

8.8 PREDNJI PRIJENOSNI SKLOP (MODEL 4WD)

Izrađen je od zatvorenog monobloka i ne zahtijeva održavanje. Potrebno je redovno kontrolirati, nadolijevati i mijenjati ulje hidrauličkog kruga spojeva.

Provjerite razinu ulja u hidrauličkom sustavu, ona mora biti između oznaka «MIN» i «MAX» navedenih na spremniku. Ako je razina ispod oznake «MIN» (sl. 56):

- skinite zaštitu (sl. 56.A) pričvršćenu maticom (sl. 56.B);
- odvijte čep (sl. 56.C) te nadolijte ulje 10W30 sve do razine «MAX»;
- ponovno stavite čep (sl. 56.C) i zaštitu (sl. 56.A).

VAŽNO *Ukoliko je potrebno često nadolijevati ulje, provjerite dolazi li do propuštanja iz cijevi ili iz spremnika te se obratite svom prodavaču za potrebne zahvate.*

8.9 PODEŠAVANJE OPRUGE KUKE ZA KOŠARU ZA SAKUPLJANJE TRAVE

Ako košara za sakupljanje trave poskakuje i otvara se tijekom vožnje po rasutim terenima ili ako ju je teško ponovno zakačiti nakon pražnjenja, potrebno je podesiti zategnutost opruge (sl. 57.A). Promijenite točku spajanja pomoću jednog od otvora (sl. 57.B) sve dok ne dobijete željeni rezultat.

9. SKLADIŠTENJE

Što treba učiniti u slučaju skladištenja stroja dulje od 30 dana

1. Pustite da se motor ohladi
2. Odspojite kabele s akumulatora i čuvajte ga na suhom i hladnom mjestu.
3. Ispraznite spremnik goriva (odl. 7.2.2) i slijedite upute koje sadrži priručnik s uputama za motor.
4. Temeljito očistite stroj.
5. Provjerite da na stroju nema oštećenja. Ako treba, kontaktirajte ovlaštenu servisnu centar.
6. Stroj skladištite:
 - sa spušenim sustavom noževa
 - u suhom prostoru
 - zaštićen od vremenskih nepogoda
 - po mogućnosti prekriven ceradom (odl. 15.4)
 - na djeci nedostupnom mjestu

- uvjerivši se da ste izvadili ključeve ili alat koji ste koristili pri održavanju.

Pri ponovnom stavljanju stroja u pogon:

- uvjerite se da cijevi, ventil za gorivo i rasplinjač ne propuštaju gorivo;
- pripremite stroj kao što se navodi u poglavlju "6. Uporaba stroja".

10. PREMJEŠTANJE I PRIJEVOZ

- Što trebate učiniti prilikom premještanja stroja:
 - isključite nož;
 - pomaknite sustav noževa u položaj maksimalne visine;
 - ugasite motor.
- Kad se stroj prevozi nekim vozilom ili prikolicom:
 - koristite pristupne rampe odgovarajuće otpornosti, širine i dužine;
 - utovarite stroj s ugašenim motorom, s ključem za paljenje izvađenim iz njegovog sjedišta na stroju, bez vozača; i to guranjem, uz pomoć odgovarajućeg broja osoba;
 - zatvorite ventil za gorivo (ako postoji);
 - spustite sustav noževa;
 - aktivirajte parkirnu kočnicu;
 - namjestite ga tako da ne predstavlja opasnost ni za koga;
 - čvrsto ga blokirajte na prijevoznom sredstvu pomoću užadi ili lanaca kako bi se izbjeglo njegovo prevrtanje uz moguće oštećenje i ispuštanje goriva.

11. SERVISIRANJE I POPRAVKI

Ovaj priručnik daje sve potrebne upute za rukovanje strojem i njegovo pravilno osnovno održavanje koje obavlja korisnik. Sve zahvate podešavanja i održavanja koji nisu opisani u ovom priručniku mora obaviti vaš prodavač ili specijalizirani centar, koji raspolaže potrebnim znanjem i opremom, kako bi se

osiguralo pravilno izvršavanje posla i očuvali prvobitni stupanj sigurnosti i stanja stroja. Zahvati izvršeni u neprimjerenim objektima ili od strane nekvalificiranog osoblja poništavaju bilo koji oblik jamstva i bilo kakve obaveze ili odgovornosti proizvođača.

- Samo ovlaštene servisne radionice mogu vršiti popravke i održavanje pod jamstvom.
- Neoriginalni rezervni dijelovi i dodatna oprema nisu odobreni; primjena neoriginalnih rezervnih dijelova i dodatne opreme ugrožava sigurnost stroja i oslobađa Proizvođača od bilo kakve obaveze ili odgovornosti.
- Originalne rezervne dijelove možete nabaviti u servisnim radionicama i kod ovlaštenih prodavača.
- Preporučujemo da stroj jednom godišnje povjerite servisnoj radionici radi održavanja, servisiranja i kontrole sigurnosnih naprava.

12. ŠTO JAMSTVO POKRIVA

Jamstvo pokriva sve greške u materijalu i u proizvodnji. Korisnik mora pažljivo slijediti sve upute koje se daju u priloženoj dokumentaciji. Jamstvo ne pokriva oštećenja do kojih je došlo zbog:

- Nepoznavanja popratne dokumentacije.
 - Nepažnje.
 - Neprimjerene ili nedopuštene uporabe i montaže.
 - Korištenja neoriginalnih rezervnih dijelova.
 - Korištenja dodatne opreme koju ne dostavlja ili nije odobrio proizvođač.
- Osim toga, jamstvo ne pokriva:
- Normalno trošenje potrošnog materijala kao što je pogonsko remenje, farovi, kotači, noževi, sigurnosni vijci i žice.
 - Normalno trošenje.
 - Motore. Oni su pokriveni jamstvima proizvođača motora, u naznačenim rokovima i uvjetima.

Kupca štite zakoni vlastite države. Ovo jamstvo ni na koji način ne ograničava prava kupca predviđena zakonima njegove države.

13. TABLICA ODRŽAVANJA

Zahvat	Učestalost (u satima)		Odlomak/ Napomene
	Prvi put	Potom svakih	
STROJ			
Sigurnosne kontrole / provjera upravljačkih elemenata		Prije svake uporabe	odl. 6.2
Kontrola tlaka u gumama		Prije svake uporabe	odl. 6.1.3
Provjera štitnika stražnjeg izbacivanja / bočnog izbacivanja. Provjera košare za sakupljanje trave, usmjerivača bočnog izbacivanja.		Prije svake uporabe	odl. 6.1.4
Opće čišćenje i kontrola		Po završetku svake uporabe	odl. 7.6
Provjera eventualnih oštećenja prisutnih na stroju. Ako treba, kontaktirajte ovlašteni servisni centar.		Po završetku svake uporabe	-
Punjenje akumulatora		Prije skladištenja	odl. 7.5
Kontrola svih pričvršćenja		25	
Kontrola pričvršćenosti i naoštrenosti noževa		25	***
Kontrola pogonskog remena		25	***
Kontrola remena za upravljanje noževima		25	***
Kontrola i podešavanje kočnice		25	***
Kontrola i podešavanje pogona		25	***
Kontrola uključivanja i kočnice noža		25	***
Opće podmazivanje		25	****
Zamjena noževa		100	***
Zamjena pogonskog remena		-	** / ***
Zamjena remena za upravljanje noževima		-	** / ***
MOTOR *			
Kontrola/nadolijevanje goriva do potrebne razine		Prije svake uporabe	odl. 7.2
Kontrola/nadolijevanje motornog ulja		Prije svake uporabe	odl. 7.3
Zamjena motornog ulja		*	*
Kontrola i čišćenje filtera zraka		*	*
Zamjena filtera zraka		*	*
Kontrola filtera benzina		*	*
Zamjena filtera benzina		*	*
Kontrola i čišćenje kontakata svječice		*	*
Zamjena svječice		*	*

* Pogledajte priručnik motora za kompletan popis zahvata i učestalosti

** Kontaktirajte svog prodavača čim primijetite prve znakove lošeg rada

*** Radnja koju mora izvršiti vaš prodavač ili specijalizirani centar

**** Opće podmazivanje svih zglobova trebalo bi izvršiti i svaki put kad se predviđa dugo nekorištenje stroja

14. RJEŠAVANJE PROBLEMA

PROBLEM	MOGUĆI UZROK	RJEŠENJE
1. Ključ je u položaju «VOŽNJA», a ploča s instrumentima je ugašena i nema zvučnog signala	Intervenirala je zaštita elektroničke tiskane pločice zbog:	Stavite ključ u pol. «ZAUSTAVLJANJE» i potražite uzroke kvara:
	lošeg spoja akumulatora	provjerite spojeve (odl. 4.4)
	zamijenjenih polova akumulatora	provjerite spojeve (odl. 4.4).
	potpuno praznog akumulatora	napunite akumulator (odl. 7.5)
	pregorijevanja osigurača	zamijenite osigurač (10 A, odl. 8.5).
	smočene tiskane pločice	osušite mlakim zrakom
2. Ključ je u položaju «VOŽNJA», ploča s instrumentima je ugašena, ali se oglašava zvučni signal	Intervenirala je zaštita elektroničke tiskane pločice zbog:	Stavite ključ u pol. «ZAUSTAVLJANJE» i potražite uzroke kvara:
	smočene tiskane pločice	osušite mlakim zrakom
3. Ključ je u položaju «POKRETANJE», ploča s instrumentima se upali, ali elektropokretač ne radi	nedovoljno napunjen akumulator	napunite akumulator (odl. 7.5)
	pregorio osigurač za punjenje	zamijenite osigurač (25 A, pogl. 8.5)
4. Ključ je u položaju «POKRETANJE», elektropokretač radi, ali se motor ne pokreće	nedovoljno napunjen akumulator	napunite akumulator (odl. 7.5)
	nedostatak dotoka benzina	provjerite razinu u spremniku (odl. 7.2.1) otvorite ventil (ako postoji) (odl. 6.4) provjerite filter benzina
	kvar pri paljenju	provjerite pričvršćenost kapice svječice
		provjerite jesu li elektrode čiste i pravilno razmaknute
5. Otežano pokretanje ili nepravilan rad motora	problemi pri izgaranju	očistite ili zamijenite filter zraka
		ispraznite spremnik i ulijte svježi benzin
		kontrolirajte i eventualno zamijenite filter benzina
6. Smanjeni radni učinak motora za vrijeme košenja	prevelika brzina napredovanja u odnosu na visinu košnje	smanjite brzinu napredovanja i/ili povećajte visinu košnje (odl. 6.5.4)
7. Kad se uključe noževi, motor se gasi	nema dozvole kod uključivanja	kontrolirajte jesu li zadovoljeni uvjeti za dozvoljavanje (odl. 6.2.2)
8. Lampica akumulatora se ne gasi nakon nekoliko minuta rada	akumulator nije dovoljno napunjen	kontaktirajte svog prodavača
9. Lampica za ulje se pali tijekom rada (ako postoji)	problemi s podmazivanjem motora	Odmah okrenite ključ na «ZAUSTAVLJANJE»: nadolijte ulje (odl. 7.3.1)
		zamijenite filter (ako se problem i dalje javlja, obratite se svom prodavaču)
10. Motor se zaustavlja i oglašava se zvučni signal	Intervenirala je zaštita elektroničke tiskane pločice zbog:	Stavite ključ u pol. «ZAUSTAVLJANJE» i potražite uzroke kvara:
	prenapona uzrokovano regulatorom opterećenja	kontaktirajte svog prodavača
	loše spojenog akumulatora (nestabilni kontakti)	provjerite spojeve (odl. 3.4)

Ako problemi ustraju i nakon primjene opisanih rješenja, kontaktirajte svog prodavača.

PROBLEM	MOGUĆI UZROK	RJEŠENJE
11. Motor se zaustavlja, ali se zvučni signal ne oglašava	akumulator nije spojen	provjerite spojeve (odl. 3.4)
	problemi s motorom	kontaktirajte svog prodavača
12. Noževi se ne uključuju ili se prilikom isključivanja ne zaustave odmah	olabavljeni remen	kontaktirajte svog prodavača
	problemi s elektromagnetskim uključivanjem	kontaktirajte svog prodavača
13. Nepravilno košenje ili nedovoljno sakupljanje trave (samo za modele sa sakupljanjem straga)	sustav noževa nije paralelan s terenom	provjerite tlak guma (odl. 6.1.3) ponovno uspostavite poravnanje sustava noževa u odnosu na teren (odl. 8.2.1)
	neučinkovitost noževa	kontaktirajte svog prodavača
	brzina napredovanja je prevelika u odnosu na visinu trave koju treba pokositi	smanjite brzinu napredovanja i/ili podignite sustav noževa (odl. 6.5.4) pričekajte da se trava osuši
	začepljenje kanala	skinite košaru za sakupljanje trave i ispraznite kanal (odl. 7.6.2)
14. Nepravilno košenje (samo za modele s bočnim izbacivanjem)	sustav noževa nije paralelan s terenom	provjerite tlak guma (odl. 6.1.3) ponovno uspostavite poravnanje sustava noževa u odnosu na teren (odl. 8.2.1)
	neučinkovitost noževa	kontaktirajte svog prodavača
15. Nepravilne vibracije tijekom rada	sustav noževa je pun trave	očistite sustav noževa (odl. 7.6.4)
	noževi nisu izbalansirani ili su olabavljeni	kontaktirajte svog prodavača
	pričvrсни elementi su olabavljeni	provjerite i zategnite pričvrсне vijke motora i šasije
16. Nesigurno ili neučinkovito kočenje	kočnica nije ispravno podešena	kontaktirajte svog prodavača
17. Nepravilno napredovanje, loš pogon na uzbrdici ili stroj teži propinjanju	problemi na remenu ili na napravi za uključivanje	kontaktirajte svog prodavača
18. Motor radi, ali se prilikom pritiska na papučicu pogona stroj ne miče	ručica za deblokiranje je u položaju deblokiranog prijenosa	vratite je u položaj aktiviranog prijenosa (odl. 5.4)
19. Stroj počinje nepravilno vibrirati	oštećenje ili olabavljeni dijelovi	zaustavite stroj i izvadite ključ za paljenje
		utvrdite eventualna oštećenja
		kontrolirajte ima li olabavljenih dijelova i zategnite ih
		pobrinite se za izvršavanje provjera, zamjena ili popravaka u specijaliziranom centru

Ako problemi ustraju i nakon primjene opisanih rješenja, kontaktirajte svog prodavača.

15. DODATNA OPREMA

15.1 KOMPLET ZA MALČIRANJE

Usitnjava pokošenu travu i ostavlja je na travnjaku (sl. 58.A1; sl. 58.A2).

15.2 PUNJAČ BATERIJA ZA ODRŽAVANJE

Omogućuje održavanje učinkovitosti akumulatora tijekom razdoblja nekorištenja stroja, jamčeći optimalnu razinu punjenja i dulje trajanje akumulatora (sl. 58.B).

15.3 KOMPLET ZA VUČU

Za vuču jedne male prikolice (sl. 58.C).

15.4 ZAŠTITNA CERADA

Štiti stroj od prašine za vrijeme nekorištenja (sl. 58.D)

15.5 KOMPLET STRAŽNJIH UTEGA

Poboljšavaju stabilnost stražnjeg dijela stroja, posebno pri uporabi na kosinama (sl. 58.E).

15.6 KOMPLET ZAŠTITE STRAŽNJEG OTVORA ZA IZBACIVANJE

Koristi se umjesto košare za sakupljanje kada se trava ne sakuplja (sl. 58.F). (***Samo za modele s izbacivanjem straga.***)

15.7 LANCI ZA SNIJEG 18", 20"

Poboljšavaju prijanjanje stražnjih kotača na snijegu i omogućavaju uporabu opreme za čišćenje snijega (sl. 58.G).

15.8 KOTAČI ZA BLATO/SNIJEG 18", 20"

Poboljšavaju pogonske karakteristike na snijegu i blatu (sl. 58.H).

15.9 PRIKOLICA

Za prijevoz alata ili drugih predmeta, u granicama dozvoljenog opterećenja (sl. 58.I).

15.10 RASIPAČ

Za raspršivanje soli ili gnojiva (sl. 58.J).

15.11 RASIPAČ

Za raspršivanje pijeska ili šljunka (sl. 58.K).

15.12 VALJAK ZA TRAVU

Za zbijanje terena nakon sijanja ili za poravnavanje trave (sl. 58.L).

15.13 NOŽ ZA ČIŠĆENJE SNIJEGA

Za čišćenje i bočno nakupljanje uklonjenog snijega (sl. 58.M).

15.14 PREDNJA ČETKA

Za čišćenje staza i tvrdih površina od lišća i prljavštine i za uklanjanje tankog sloja svježeg snijega (sl. 58.N).

15.15 PRIKLJUČAK ZA KOŠNJU NEKULTIVIRANE TRAVE

Za košnju i usitnjavanje nekultivirane trave (sl. 58.O).

15.16 SAKUPLJAČ LIŠĆA I TRAVE

Za sakupljanje lišća i trave s travnatih površina (sl. 58.P).

15.17 PREDNJE GRABLJE

Za sakupljanje trave i grančica (gl. 58.Q).

15.18 SUČELJE ZA PODIZANJE

Omogućava montiranje prednje dodatne opreme koja ne traži priključno vratilo (sl. 58.R1).

15.19 PRIKLJUČNO VRATILO (PTO)

Omogućava prijenos snage od motora na priključak kojim se upravlja. Potrebno je sučelje za podizanje (sl. 58.R2).

15.20 PRIKLJUČNO VRATILO (PTO)

Omogućava prijenos snage od motora na priključak kojim se upravlja. Nije potrebno sučelje za podizanje (sl. 58.R3).



TARTALOMJEGYZÉK

1. ÁLTALÁNOS TUDNIVALÓK.....	2	6.4 Indítás	18
2. BIZTONSÁGI ELŐÍRÁSOK	2	6.5 Munkavégzés.....	18
3. ISMERKEDJEN MEG A GÉPEL!.....	5	6.6 Leállítás.....	20
3.1 A gép leírása és rendeltetészerű használat.....	5	6.7 A használat után	20
3.2 Biztonsági jelzések	5	7. RENDSZERES KARBANTARTÁS.....	21
3.3 Azonosító címke	6	7.1 Általános tudnivalók	21
3.4 A fő alkatrészek.....	6	7.2 Üzemanyagöltés / az üzemanyagtartály kiürítése	21
4. ÖSSZESZERELÉS.....	7	7.3 Motorolaj szintjének ellenőrzése, utántöltése és leürítése	21
4.1 Alkatrészek az összeszereléshez.....	7	7.4 A borotválógéti kis kerekek.....	22
4.2 A kormánykerék felszerelése.....	7	7.5 Akkumulátor.....	23
4.3 Az ülés felszerelése	8	7.6 Tisztítás.....	23
4.4 Az akkumulátor felszerelése és bekötése	8	7.7 Rögzítő csavarok és anyák.....	24
4.5 Gyűjtőzsák tartóinak felszerelése.....	8	8. RENDKÍVÜLI KARBANTARTÁS.....	24
4.6 Gyűjtőzsák-rögzítőkampó kallantányjának eltávolítása	8	8.1 Biztonsági tanácsok.....	24
4.7 Az elülső lökhárító felszerelése	8	8.2 Vágóegység.....	24
4.8 Gyűjtőzsák felszerelése	9	8.3 Az elülső / hátsó kerekek cseréje	24
4.9 Gyűjtőzsákdöntő karok felszerelése ...	9	8.4 Elektronikus kártya.....	25
4.10 A vágóegység tárcsa oldalsó védőburkolatainak felszerelése (ha van ilyen)	9	8.5 Az olvadóbiztosíték cseréje.....	25
4.11 Az oldalsó kidobás terelőlemez felszerelése (csak az oldalsó kidobással felszerelt típusoknál)	9	8.6 A lámpák cseréje	26
5. VEZÉRLÉSEK	10	8.7 Hátsó áttételi egység.....	26
5.1 Fékpedál.....	10	8.8 Elülső áttételi egység (4WD modell) ...	26
5.2 Előremenet pedál.....	10	8.9 Gyűjtőzsákot rögzítő kampó kallantányúrójának beállítása	26
5.3 Hátramenet pedál	10	9. TÁROLÁS.....	27
5.4 Hidrosztatikus áttételt kioldó vezérlő ..	10	10. A GÉP MOZGATÁSA ÉS SZÁLLÍTÁSA	27
5.5 Kulcsos kapcsoló	11	11. SZERVIZSZOLGÁLAT ÉS JAVÍTÁS	27
5.6 Gázkar	11	12. A JÓTÁLLÁS ÉRVÉNYESSÉGE	27
5.7 Kézifékkar	11	13. KARBANTARTÁSI TÁBLÁZAT	28
5.8 Világításkapcsoló	11	14. A PROBLÉMÁK AZONOSÍTÁSA.....	29
5.9 A vágóegységek bekapcsoló és kikapcsoló vezérlései.....	11	15. TARTOZÉKOK	31
5.10 Fűnyírás hátramenetben engedélyező gomb.....	12		
5.11 Vezérlők a vágóegység tárcsa magasságának beállításához.....	12		
5.12 Sebességtartó készülék (cruise control)	12		
5.13 Számláló (ha van)	12		
5.14 Kiegészítő alkatrészekhez.....	13		
5.15 Gyűjtőzsákdöntés-vezérlő.....	13		
5.16 "I" típusú kijelző és hangjelzések.....	13		
5.17 "II" típusú kijelző és hangjelzések.....	13		
5.18 "III" típusú kijelző és hangjelzések.....	15		
6. A GÉP HASZNÁLATA	16		
6.1 Előkészítő műveletek	16		
6.2 Biztonsági ellenőrzések	17		
6.3 Használat dombos területen	18		

1. ÁLTALÁNOS TUDNIVALÓK

1.1 HOGYAN KELL A HASZNÁLATI UTASÍTÁST ÉRTELMEZNI

A használati utasítás szövegében néhány, a biztonság vagy a használat szempontjából különösen fontos információt tartalmazó bekezdést eltérő módon kiemeltünk az alábbi kritérium szerint:

MEGJEGYZÉS vagy **FONTOS** az előző részekben feltüntetettekre vonatkozó pontosításokat vagy egyéb információt tartalmaz a célből, hogy segítsen elkerülni a gép megrongálódását, illetve egyéb károk okozását.

A  szimbólum veszélyt jelez. A figyelmeztetés be nem tartása a kezelő vagy más személyek sérülését, illetve károkat okozhat.

A szürke pontokkal jelölt kerettel kiemelt szakaszok opcionális jellemzőket tartalmaznak, amelyek nincsenek meg a jelen használati utasításban leírt összes géptípusnál. Ellenőrizze, hogy az Ön gépén jelen vannak-e ezek a jellemzők.

Az összes „előlső”, „hátsó”, „jobb” és „bal” megjelölést a kezelő munkavégzési helyéből kell értelmezni.

1.2 HIVATKOZÁSOK

1.2.1 Ábrák

A jelen használati útmutatóban található ábrák számozása: 1, 2, 3 stb.

Az ábrákon látható alkatrészeket az A, B, C stb. betűk jelölik.

A 2. ábrán látható C alkatrészeire való hivatkozás jelölése tehát: „Lásd a 2.C ábrát” vagy egyszerűen „(2.C ábra)”.

Az ábrák csak illusztrációk. A valós alkatrészek eltérhetnek az ábrán láthatóktól.

1.2.2 Címek

A használati utasítás fejezetekre és szakaszokra oszlik. A „2.1 Betanítás” c. szakasz a „2. Biztonsági előírások” c. fejezet alcíme. A címekre vagy szakaszokra való hivatkozásokat a számozott szak., illetve fej. rövidítések jelölik. Például: „2. fej.” vagy „2.1. szak.”

2. BIZTONSÁGI ELŐÍRÁSOK

2.1 BETANÍTÁS

 **Ismerje meg a kezelőszerveket és sajátítsa el a gép kezelését. Tanulja meg a motor gyors leállítását. A figyelmeztetések és az utasítások be nem tartása tüzeset okozhat és/vagy súlyos sérülésekhez vezethet.**

- Tilos gyermekekre bízni a gép használatát, illetve olyan személyre, aki nem ismeri a gép kezelésére vonatkozó útmutatásokat. A helyi törvények szabályozhatják a gép használatához előírt minimális életkort.
- Soha ne használja a gépet, ha a kezelő fáradt vagy nem érzi jól magát, illetve ha gyógyszer, kábítószer, alkohol vagy más olyan szerek hatása alatt áll, melyek reflexeit és figyelmét károsan befolyásolják.
- Ne szállítson gyermekeket vagy más utasokat
- Ne feledje, hogy a gép kezelője vagy használója felelős a más személyeket ért balesetekért és váratlan eseményekért, illetve azok tulajdonában keletkező károkért. A felhasználó felelőssége a munkaterület talajviszonyaiból eredő potenciális veszélyek felmérése, valamint a saját és mások biztonsága garantálásához szükséges óvintézkedések alkalmazása, különösen lejtő vagy emelkedő, egyenetlen, csúszós vagy bizonytalan területeken.
- Ha harmadik személynek átadja vagy kölcsönadja a gépet, győződjön meg arról, hogy ő elolvasta a jelen használati utasításban foglalt tudnivalókat.

2.2 ELŐKÉSZÍTŐ MŰVELETEK

Egyéni védőfelszerelések

- Viseljen megfelelő ruházatot, erős, csúszógátló cipőt és hosszúnadrágot. Ne működtesse a gépet mezítláb vagy nyitott szandálban. Viseljen hallásvédő fülvédőt.
- A fülvédő használata csökkentheti a figyelmeztető hangok (kiabálás vagy veszjelzés) észlelését. Figyeljen oda, hogy mi történik a munkaterület környékén.
- Ne használjon sálát, köpenyt, nyakláncot, karkötőt, olyan ruházatot, melyen nyakkendő, lobogó részek, szalagok vannak, illetve bármilyen lelógó vagy széles kellékeket, melyek beakadhatnak a gépbe, vagy más, a munkavégzés helyén lévő tárgyakba, illetve anyagokba.
- Ha hosszú a haja, kösse megfelelően össze.

Munkaterület / Gép

- Vizsgálja át gondosan a munkavégzés területét és távolítsa el minden olyan tárgyat, melyet a gép kidobhat, vagy amelyek sérüléseket okozhatnak a vágóegységen/forgó egységeken (kövek, gallyak, vashuzalok, csontok stb.).

Robbanómotorok: üzemanyag

⚠ VESZÉLY! Az üzemanyag tűzveszélyes.

- Az üzemanyagot erre a célra előírt tartályokban kell tárolni biztonságos helyen, hőforrásoktól vagy nyílt lángoktól távol.
- Tisztítsa meg a tartályokat és a tárolási területet a fű- és lombmaradványoktól és a felesleges kenőanyagtól.
- Ne hagyja a tartályokat gyermekek által elérhető helyen.
- Ne dohányozzon az üzemanyag feltöltése vagy utántöltése alatt, illetve az üzemanyaggal való tevékenységek során.
- Az üzemanyagot tölcser segítségével töltsse be, kizárólag a szabadban.
- Ne lélegezze be az üzemanyag gőzeit.
- Járó vagy meleg motornál ne nyissa ki a tanksapkát és ne töltsön be üzemanyagot.
- Lassan nyissa ki tanksapkát és hagyja, hogy a belső nyomás fokozatosan kerüljön kiesztésre.
- Ne közelítsen lángot a tartály nyílásához a tartalmának ellenőrzése céljából.
- Ha az üzemanyag kifolyt, ne indítsa el a motort, hanem távolítsa el a gépet arról a területről, ahol ez történt, és kerülje az olyan eszközök használatát, melyek tüzet okozhatnak, egészen addig, amíg az üzemanyag el nem párolgott és a gőze szelődnek el.
- A gépre vagy a földre került minden üzemanyagnyomot távolítsa azonnal el.
- Tankolás után a tanksapkát és az üzemanyagtartály dugóját gondosan csavarja vissza a helyére és alaposan húzza meg.
- Ne indítsa el a gépet azon a helyen, ahol az üzemanyag utántöltését végezte; a motor indítását az üzemanyagöltés helyétől legalább 3 méteres távolságra végezze.
- Kerülje az üzemanyagnak a ruházattal történő érintkezését, és ha ez mégis megtörténne, öltözzön át, mielőtt a motort elindítaná.

2.3 HASZNÁLAT KÖZBEN

Munkaterület

- A motort ne működtesse zárt térben, mivel veszélyes mennyiségű szén-monoxid kerülhet a levegőbe. Az indítási műveleteket szabadban vagy jól szellőző

helyen kell végezni! Soha ne feledje, hogy a motor kipufogógáza mérgező!

- A gép beindítása során ne irányítsa a kipufogót, tehát a kipufogógáz gyűlékony anyagok felé.
- Kerülje a gép használatát robbanásveszélynek kitett helyeken, gyűlékony folyadékok, gáz vagy por jelenléte esetén. Az elektromos érintkezések vagy mechanikus súrlódások szikrákat képezhetnek, melyek lángra lobbanthatják a port vagy a gőzöket.
- Kizárólag nappal vagy jó világítás és megfelelő látási viszonyok mellett dolgozzon.
- Tartson távol a munkavégzés területétől más személyeket, gyermekeket, állatokat. A gyermekekre egy másik felnőttnek kell felügyelnie.
- Kerülje a vizes fűben, esőben, viharveszélyben történő munkavégzést, főleg villámcsapás veszélye esetén.
- Különösen ügyeljen, ha a talaj egyenetlen (buckás, gödrös), valamint lejtőn és emelkedőn, figyeljen a rejtett veszélyekre és az esetleges akadályokra, amelyek korlátozhatják a látási viszonyokat.
- Különösen ügyeljen, amikor árokpart, szakadék vagy vízpart közelében dolgozik. A gép felborulhat, ha az egyik kerék túlhalad a parton, vagy ha a part beszakad.
- Lejtős talajon különösen óvatosan dolgozzon a felborulás és a gép feletti uralom elvesztésének elkerülése érdekében. A gép feletti uralom elvesztésének alapvető okai:
 - A kerekek nem tapadnak
 - Túlzott sebesség
 - Nem megfelelő fékezés
 - Az adott használatra alkalmatlan gép
 - A talajviszonyokból eredő hatások ismeretének hiánya
 - Vontatójárműként való helytelen használat.
- Amikor a gépet út közelében használja, figyeljen a forgalomra.
- A tűzveszély elkerülése érdekében ne hagyja a gépet járó motorral a magas fűben.

A helyes viselkedésre vonatkozó figyelmeztetések

- A gép vezetése és a munka során figyelme ne kalandozzon el, koncentráljon megfelelően a munkára.
- Legyen óvatos, amikor hátramenetben halad. Nézzon hátra és győződjön meg az akadályok hiányáról a hátramenet előtt és közben.
- Legyen óvatos terhek vontatása vagy nehéz felszerelések használatakor:
 - A vontatórudakhoz csak szabványos csatlakozási pontokat használjon;
 - A terhelés maximum akkora legyen, amit még könnyedén tud ellenőrizni;

- Ne fordítsa el hirtelen a kormányt. Tolatás közben figyeljen;
- Használjon ellensúlyokat vagy a kerekekre tett súlyokat, amikor azt a használati utasítás javasolja.
- Körültekintően járjon el, amikor gyűjtőzsákok és egyéb olyan tartozékokat használ, amelyek megváltoztathatják a gép egyensúlyát, különösen emelkedőn és lejtőn.
- Tartsa mindig távol a kezét és a lábát a vágóegységtől az elindításkor és a gép használata során egyaránt.
- Figyelem: a vágóelem a kikapcsolása után vagy a motor kikapcsolása után is tovább forog néhány másodpercig.
- Ügyeljen az egyenlő több vágóegységgel felszerelt vágócsoport esetében arra, hogy az egyik forgó vágóegység a többi forgását is okozhatja.
- Tartózkodjon mindig távol a kidobányílástól.
- Ne érjen a motornak a használat során felforrósodó részeihez. Égési sérülés veszélye.
- A tűzveszély elkerülése érdekében ne hagyja a gépet járó motorral a magas fűben.

! Abban az esetben, ha a munka során géphiba vagy baleset történik, állítsa le azonnal a motort és távolítsa el a gépet, hogy ne okozhasson további károkat; amennyiben a kezelő vagy más személyek sérülését okozó baleset történt, nyújtson elsősegélyt az adott helyzetnek legmegfelelőbb módon, és forduljon az illetékes egészségügyi intézményhez a szükséges ellátásért. Távolítsa el gondosan az esetleges törmelékeket, melyek jelenléte károkat, személyek vagy állatok sérülését okozhatja.

Használati korlátozások

- Soha ne használja a gépet, ha a védőrészek (gyűjtőzsák, oldalsó kidobás védőrész, hátsó kidobás védőrész) sérültek, hiányoznak vagy nincsenek megfelelően felszerelve.
- Ne használja a gépet, ha a tartozékok/szerszámok nincsenek felszerelve az előírt helyre.
- Ne kapcsolja ki, iktassa ki, távolítsa el vagy módosítsa a gépen levő biztonsági rendszereket/mikrokapcsolókat.
- ne változtassa meg a motor beállítását és ne állítsa magasabb fordulatszámra. Ha a motort túl magas fordulatszámra működteti, a személyi sérülés veszélye megnő.
- Ne vesse alá a gépet túlságos erőfeszítésnek és ne használjon kis gépet nehéz munkák végrehajtásához; a megfelelő gép használata csökkenti a lehetséges veszélyeket, és javítja a munka minőségét.

- Ez a gép nem közlekedhet közutakon. Használata (a KRESZ értelmében) kizárólag forgalom elől elzárt magánterületeken lehetséges.

2.4 KARBANTARTÁS, TÁROLÁS

A gép biztonságának és teljesítményszintjének érdekében végezze el a gép rendszeres karbantartását és gondoskodjon megfelelő tárolásáról.

Karbantartás

- Soha ne használja a gépet kopott vagy sérült alkatrészekkel. A meghibásodott vagy sérült alkatrészeket ne javítsa, hanem cserélje ki.
- A tűzveszély csökkentése céljából rendszeresen ellenőrizze, hogy nincs-e olaj- vagy üzemanyag-szivárgás.
- A gép beállítási műveletei során ügyeljen arra, hogy az ujjai ne szoruljanak be a forgó vágóegység és a gép rögzített részei közé.

! A jelen útmutatóban megadott zajszint- és vibrációértékek a gép legnagyobb használati értékei. A nem egyensúlyban levő vágóelem, a túl gyors mozgás, a karbantartás elhanyagolása jelentősen befolyásolják a zajkibocsátást és a vibrációt. Ezért szükséges biztosítani azokat a megelőző intézkedéseket, melyek révén megszüntethetők a magas zajszint és a vibrálás okozta lehetséges károsodások; valamint gondoskodni kell a gép karbantartásáról, fülvédőt kell viselni és a munka során szüneteket kell tartani.

Tárolás

- A gépet ne tárolja üzemanyaggal teli tartállyal olyan zárt helyen, ahol az üzemanyag gőze láng, szikra vagy erős hőforrás közelében begyulladhatna.
- A tűzveszély csökkentése céljából ne hagyja a munka melléktermékeit tartalmazó tárolóedényeket a helyiségben.

2.5 KÖRNYEZETVÉDELEM

- A környezet védelmét a gép használata során elsődleges fontosságú szempontként kell figyelembe venni, mivel ez a békés egymás mellett élés és környezetünk érdeke.
- Ne zavarjon másokat a szomszédságában. A gépet csak elfogadható napszakokban használja (ne használja kora reggel vagy késő este, amikor másokat zavarhat).
 - Szigorúan tartsa be a helyi előírásokat a csomagolóanyagok, olaj, üzemanyag, szűrők, használt alkatrészek vagy bármilyen egyéb,

környezetszennyező elem selejtezésére vonatkozóan; ezeket a hulladékokat ne helyezze a háztartási hulladékba, hanem szelektív hulladékkezelés keretében szállítsa a megfelelő gyűjtőtelepekre, ahol gondoskodnak azok újrahasznosításáról.

- Szigorúan kövesse a helyi előírásokat a levágot növényzet megsemmisítését illetően
- Az üzemén kívül helyezéskor ne szennyezze a géppel a környezetet, hanem a hatályos helyi előírások értelmében adja le egy gyűjtőtelepen.

3. ISMERKEDJEN MEG A GÉPPEL!

3.1 A GÉP LEÍRÁSA ÉS RENDELTETÉSSZERŰ HASZNÁLATA

Ez a gép vezetőléses fűnyírógép.

A gép motorral van felszerelve, mely működteti a burkolattal védett vágóegységet, továbbá erőátviteli berendezéssel, mely a gép mozgását biztosítja.

A gép fel van szerelve:

- hidrosztatikus áttétellel, melynek előre- és hátramenet áttételi aránya fokozatmentes („Hydro”), két meghajtott kerékkel (2WD) vagy négy meghajtott kerékkel (4WD).

A kezelő a vezetőlésen elhelyezkedve vezetheti a gépet és működtetheti a fő vezérléseket.

A gépre felszerelt biztonsági szerkezetek néhány másodpercen belül leállítják a motort és a vágóegységet (6.2.2. szakasz).

3.1.1 Rendeltetésszerű használat

Ezt a gépet fűnyírás céljára terveztük és készítettük.

Általánosságban ez a gép az alábbiakra alkalmas:

1. fűnyírásra és a fű összegyűjtésére a gyűjtőzsákban.
2. fűnyírásra és a hátsó részen a fű talajra rakására.
3. fűnyírásra, a fű felapratására és a talajra terítésére (mulcsozás).
4. fűnyírásra és a fű oldalirányú kirakására.

A gyártó által eredeti felszerelésként vagy külön rendelhető tartozékként előírt speciális tartozékok révén a gép különféle

munkamódozatok szerint üzemeltethető, ezeket a jelen használati útmutató vagy az egyes tartozékok használati útmutatója írja le. A (gyártó által tervezett) kiegészítő tartozékok felszerelése révén a gép további funkciókat láthat el a jelen használati útmutatóban vagy az egyes tartozékok használati útmutatójában megadott feltételek és korlátozások betartásával.

3.1.2 Nem rendeltetésszerű használat

A fentiekől eltérő bármilyen más használat veszélyes lehet és személyi sérüléseket és/vagy tárgyi károkat okozhat. Helytelen használatnak minősülnek az alábbiak (példaként és nem kizárólagosan):

- más személyek, gyermekek vagy állatok szállítása a gépen vagy az utánfutón, mivel azok leeshetnek és súlyosan megsérülhetnek, illetve veszélyeztetik a vezetés biztonságát;
- terhek húzása vagy vonása a vontatásra szolgáló eszköz alkalmazása nélkül;
- a gép használata instabil, síkos, jeges, köves vagy egyenetlen talajon, a talaj állagának megállapítását akadályozó pocsolyás vagy víztükrökkel borított felületen;
- a vágóegység működtetése a nem fűves szakaszokon;
- a gép használata lomb vagy törmelék összegyűjtésére.

FONTOS *A gép helytelen használata a garancia elévülését, valamint a Gyártó bármilyen felelősség alóli mentesülését vonja maga után, a felhasználóra hárítva a saját magának vagy másoknak okozott károkból, illetve sérülésekből származó kötelezettségeket.*

3.1.3 Felhasználói célcsoport

Ez a gép fogyasztói, azaz nem professzionális használatra készült. Hobbikertészeti alkalmazásra készült.

FONTOS *A gépet a kezelő egyedül használja!*

3.2 BIZTONSÁGI JELZÉSEK

A gépen az alábbi szimbólumok láthatók (2. ábra). Funkciójuk az, hogy felhívják a gépkezelő figyelmét a gép körültekintő és óvatos használatára.

A jelölések jelentése:



Figyelem! A gép használata előtt olvassa el az útmutatót.



Figyelem! Vegye ki a kulcsot és olvassa el az útmutatót, mielőtt bármilyen karbantartási vagy javítási műveletet végezne.



Veszély! Tárgyak kidobásának veszélye: Ne dolgozzon anélkül, hogy a hátsó kidobás védőrészt vagy a gyűjtőzsákokat felszerelte volna. (csak hátsó gyűjtéssel felszerelt típusoknál).



Veszély! Tárgyak kidobásának veszélye: Tartsa távol a személyeket.



Veszély! A gép felborulásának veszélye: Ne használja ezt a gépet 10°-nál nagyobb lejtőkön.



Veszély! Csonkítás veszélye: Gondoskodjon róla, hogy a gyermekek távol maradjanak a géptől, amikor annak motorja jár.



Vágásveszély. Vágószerszemet mozgásban. Ne nyúljon be kézzel és ne tegye be a lábát a vágószerszemet magában foglaló házba.



Figyelem! Tartsa távol magát a meleg felületektől.



Ne másszon fel úgy a gépre, hogy a lábát a vágószerszemet védőburkolatára helyezze.

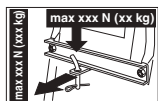

A vontatókészlet használatakor ne haladja meg a címkén feltüntetett terhelési korlátot, és tartsa be a biztonsági előírásokat.

FONTOS A megrongálódott vagy olvashatatlan címkéket ki kell cserélni! Kérjen új címkéket a szerviztől.

3.3 AZONOSÍTÓ CÍMKÉ

Az azonosító címkén az alábbi adatok olvashatók (1. ábra):

1. Hangerőszint
2. CE megfelelőségi jelzés
3. Gyártás éve
4. Gép típusa
5. Gyártási szám
6. A gyártó neve és címe
7. Cikkszám
8. Névleges teljesítmény és a motor maximális működési sebessége
9. A gép tömege üres tartállyal kg-ban
10. Erőátvitel típusa:

Másolja át a belső borítólapon látható gépazonosító címke megfelelő helyére az azonosítási adatokat.

FONTOS A felhatalmazott márkaszervizzel való kapcsolatfelvételkor adja meg mindig a címkén látható termékazonosító adatokat!

FONTOS A példa megfelelőségi nyilatkozat a használati útmutató utolsó oldalain található.

3.4 A FŐ ALKATRÉSZEK

A gép az alábbi főbb alkatrészekből áll, amelyek az alábbi feladatokra alkalmasak (1. ábra):

- A. Motor:** mind a vágóegységek, mind a kerek meghajtója. Jellemzői és használatának szabályai egy külön használati utasításban vannak leírva.
- B. Vágóegység tárcsa:** az egység egy házból áll, amely tartalmazza a forgó vágóegységeket és a vágóegységeket.
- C. Vágóegységek:** a fűnyírásra szolgáló elemek, a végeken található bordák elősegítik a lenyírt fű továbbítását a kidobócsatorna felé.
- D. Hátsó kidobás védőrész (igényelhető):** a gyűjtőzsák helyére felszerelve megakadályozza, hogy a vágóegységek által esetlegesen összegyűjtött tárgyakat a gép kidobja (csak a hátsó gyűjtéssel felszerelt típusoknál).
- E. Oldalsó kidobás terelőlemez:** az egyik funkciója, hogy a fűvet oldalirányban a talajra rakja, továbbá védőelemként is szolgál, mivel megakadályozza, hogy a vágószerszemet által esetlegesen felkapott tárgyak a géptől távolra lökődjenek ki (csak az oldalsó kidobással felszerelt típusoknál).
- F. Gyűjtőzsák:** az egyik funkciója, hogy a lenyírt fűvet összegyűjtse, továbbá védőelemként is szolgál, mivel megakadályozza, hogy a vágószerszemet által esetlegesen felkapott tárgyak a géptől távolra lökődjenek ki (csak a hátsó kidobással felszerelt típusoknál).

- G. Kidobócsatorna:** összekötő elem a vágóegységártársa és a gyűjtőzsák között *(csak a hátsó gyűjtéssel felszerelt típusoknál)*.
- H. Vezetőülés:** a kezelő munkavégzési helye. Érzékelővel láttuk el, mely érzékeli a vezető jelenlétét a biztonsági berendezések működésbe lépése céljából.
- I. Kormánykerék:** Az elülső kerekek elfordulását vezérli.
- J. Elülső lökhárító:** védi a gép elülső részeit.
- K. Akkumulátor:** a motor beindításához szükséges energiát szolgáltatja. Jellemzői és használatának szabályai egy külön használati utasításban vannak leírva.

7	Oldalsó kidobás terelőlemez <i>(csak az oldalsó kidobással felszerelt típusoknál)</i>
8	Vágószerkezet oldalsó megerősítései (ha vannak).
9	Tasak, tartalma: - használati utasítás és dokumentumok - csavarkészlet az ülés felszereléséhez - az oldalsó kidobás terelőlemez felszereléséhez szükséges készlet <i>(csak az oldalsó kidobással felszerelt típusoknál)</i> - az akkumulátor vezetékének csatlakozásavarjai - 2 indítókulcs - 1 db 10 A-es pótbiztosíték.
10	Mulcsozó készlet <i>(csak az oldalsó kidobással felszerelt típusoknál)</i> (ha van).

4. ÖSSZESZERELÉS

⚠ A betartandó biztonsági előírásokat a 2. fejezet tartalmazza. Szigorúan tartsa be az előírásokat a súlyos kockázatok vagy veszélyek elkerülése érdekében.

Tárolási és szállítási okok miatt a gép néhány elemét nem szereltük fel közvetlenül a gyárban. Ezeket a csomagolóanyag eltávolítása után kell felszerelnie a következő utasításokat követve.

⚠ A gép kicsomagolását és összeszerelését szilárd, sík felületen kell végezni, továbbá elegendő helyet kell biztosítani a gép és a csomagolás mozgatásához a megfelelő szerszámok alkalmazásával. Ne használja a gépet, amíg nem végezte el az „ÖSSZESZERELÉS” szakaszban leírt műveleteket.

4.1 ALKATRÉSZEK AZ ÖSSZESZERELÉSHEZ

A csomagolás tartalmazza az alábbi táblázatban felsorolt, az összeszereléshez szükséges alkatrészeket:

	Leírás
1	Kormánykerék
2	Műszerfalburkolat és a kormányt rögzítő részek
3	Vezetőülés
4	Elülső lökhárító (ha van)
5	Zsák a felszereléshez szükséges csavarokkal és utasításokkal (csak a TS-TX-TH modellekhez) (csak hátsó gyűjtővel rendelkező modelleknek)
6	A zsák tartói és a felszereléshez szükséges többi alkatrész <i>(csak a hátsó gyűjtéssel felszerelt típusoknál)</i>

4.1.1 Kicsomagolás

- Óvatosan bontsa ki a csomagolást, ügyeljen arra, hogy ne vesszenek el az alkatrészek.
- Olvassa el a dobozban található dokumentációt, beleértve a jelen használati útmutatót.
- Vegye ki a dobozból az összes felszerelendő alkatrészt.
- Vegye ki a gépet a csomagolásból, ügyeljen az alábbiakra:
 - állítsa a legmagasabb pozícióba a vágóegységártárcsát (5.11. szakasz), ezzel elkerülhető a károsodása a gépnek a rakodólapról való levétele során.
 - Vegye le a gépet a rakodólapról.
- Vigye a hátsó áttételt kioldó kart kioldási pozícióba (5.4. szakasz).

4.2 A KORMÁNYKERÉK FELSZERELÉSE

- Állítsa a gépet vízszintes helyzetbe és állítsa egyenesbe az első kerekeket.
- Egy csavarhúzó segítségével távolítsa el a kormány (3.A ábra) középső takarását (3.B ábra).
- Helyezze fel a kormányt (3.A ábra) a kiálló tengelyre (3.C ábra) és forgassa el úgy, hogy a küllők az ülés felé nézzenek, majd nyomja meg, hogy a kormányanyag beakadjon a túske kiálló végeibe (3.D ábra).
- A megadott sorrendben rögzítse a kormányt a készletben található csavarokkal (3.E ábra) és alátétekkel (3.F ábra és 3.G ábra).
- Teljesen húzza meg a csavart (3.E ábra) egy csókulccsal.
- Tegye fel a kormány fedelét (3.B ábra), és a rögzítőket pattintsa be a helyükre.

4.3 AZ ÜLÉS FELSZERELÉSE

Húzza felfelé a beállítókart (4.C ábra), majd az ülést helyezze (4.A ábra) a sínre (4.B ábra) a kormány felőli oldalon, amíg be nem kattán a hat pozíció egyikébe. Ekkor az ülés stabilan be van szerelve, és nem lehet kicsúsztatni, csak a rögzítést oldó kar lenyomásával (4.D ábra).

4.4 AZ AKKUMULÁTOR FELSZERELÉSE ÉS BEKÖTÉSE

Az akkumulátor (5.A ábra) az ülés alatt található, egy rugó (5.B ábra) rögzíti.

1. A tartozék csavarok segítségével csatlakoztassa először a piros vezetéket (5.C ábra) a pozitív pólushoz (+), majd a fekete vezetéket (5.D ábra) a negatív pólushoz (-) a megadott módon.
2. Szerelje be a rugót (5.B ábra) az akkumulátor megtartásához, de figyeljen rá, hogy a kábelek megfelelő módon legyenek elrendezve az akkumulátor előtt, hogy a rugó be ne csípje őket (5.B ábra).

FONTOS *Mindig gondoskodjon a teljes feltöltésről, amit az akkumulátor fűzetében megadottak szerint kell elvégezni.*

FONTOS *Az elektronikus kártya beavatkozásának elkerülése érdekében semmiképpen ne indítsa el a motort a teljes feltöltés előtt!*

4.5 GYŰJTŐZSÁK TARTÓINAK FELSZERELÉSE

- Szerelje fel a két tartót (6.A ábra) a hátsó lemezre (6.B ábra). Mindegyik tartóhoz használja a készletben lévő három csavart (6.C ábra) a rajz szerint, és az anyákat (6.D ábra).
- Akassza be a tartókba a gyűjtőzsák vázának felső részét (6.E ábra), majd igazítsa középre a felső lemezhez képest (6.B ábra).
- Állítsa be a két tartó helyzetét (6.F ábra) az ütközőhöz (6.G ábra) képest úgy, hogy a gyűjtőzsák vázát elforgatva a csap (6.H ábra) megfelelően illeszkedjen a fészekben (6.I ábra).
- Még egyszer ellenőrizze, hogy a váz (6.E ábra) valóban középen van-e a hátsó lemezhez képest (6.B ábra) és a forgó mozgás szabályosan történik, a fent leírtak szerint. Ezt követően húzza meg teljesen a csavarokat (6.C ábra) és az anyákat (6.D ábra).

4.6 GYŰJTŐZSÁK-RÖGZÍTŐKAMPÓ KALLANTYÚJÁNAK ELTÁVOLÍTÁSA

- A szállításkor a gyűjtőzsákot rögzítő kampó (7.A ábra) a kallantyúval (7.B ábra) a hátsó lemezhez van rögzítve. Ezt a kallantyút el kell távolítani, mielőtt felszerelné a gyűjtőzsák tartóit, ezt követően nem kell többé használni.

4.7 AZ ELÜLSŐ LÖKHÁRÍTÓ FELSZERELÉSE

- „I” típusú lökhárító
- „II” típusú lökhárító
 1. Szerelje fel az első lökhárítót (8.A ábra) az alváz alsó részére (8.B ábra), és rögzítse a négy csavarral (8.C ábra).

4.8 GYÚJTÓZSÁK FELSZERELÉSE

• TC modellnél

1. Először szerelje fel a vázat úgy, hogy a felső részt (9.A ábra) összekapcsolja az alsó résszel (9.B ábra), az ábrán látható módon használja a készletben lévő csavarokat és anyákat (9.C ábra). Helyezze el a saroklemezeket (9.D ábra és 9.E ábra) a jobb (R↑) és a bal (L↑) oldali elhelyezést betartva, majd rögzítse őket a vázhoz a négy önbehajtó csavarral (9.F ábra).

2. **Csak elektromos döntőszerkezettel szerelt modelleknél:** Szerelje fel a két görgőt (9.G ábra) a tartók csapjaira (9.H ábra), de ügyeljen rá, hogy a kés a tartó felé nézzen, majd rögzítse őket a rugalmas gyűrűkkel (9.I ábra). Ezt követően a csavarokkal és anyákkal (9.J ábra) szerelje fel a tartót az előlső vázra (9.B ábra).

3. Fűzze be a vázat a vászonborításba (9.K ábra). Figyeljen a pontos elhelyezésre az alap kerülete mentén. Egy csavarhúzó segítségével (9.L ábra) akassza be az összes műanyag profilt a váz csöveibe.
4. Helyezze be a fogantyút (9.M ábra) a fedél furataiba (9.N ábra), majd a rajz szerint az egészet rögzítse a csavarokkal és a hátsó önbehajtó csavarokkal (9.P ábra) a vázhoz (9.O ábra).
5. Helyezze fel a merevítőt (9.Q ábra) a váz alá a csavarokkal és anyákkal (9.R ábra) úgy, hogy a lapos része nézzen a vászon felé. Helyezze be az ürítő kart (9.S ábra) a helyére, majd szerelje be a rögzítőcsavart (9.T ábra) és a hozzá tartozó anyát (9.U ábra).

• A TS-TX-TH modelleknél

A zsák felszerelését az alkatrész mellett található útmutató utasításait követve végezze el.

4.9 GYÚJTÓZSÁKDÖNTŐ KAROK FELSZERELÉSE

Helyezze a karok tengelyét (10.A ábra) a két lemez mélyedésébe (10.B ábra), majd a készletben található csavarokkal és anyákkal (10.D ábra) az ábrán látható sorrendben rögzítse őket a gyűjtőzsákartókon (10.C ábra). Csatlakoztassa az emelő dugattyúrúd végét (10.E ábra) a csappal (10.G ábra) a karhoz (10.F ábra), és szerelje fel a két rugalmas gyűrűt (10.H ábra). Mielőtt felszerelné a gyűjtőzsákot a tartókra, győződjön meg róla, hogy a döntő karok mozgása szabályos-e.

4.10 A VÁGÓEGYSÉGTÁRCSA OLDALSÓ VÉDŐBURKOLATAINAK FELSZERELÉSE (HA VAN ILYEN)

A készletben található csavarokkal (11.B ábra) és az anyákkal (11.C ábra) szerelje fel a védőelemeket (11.A ábra), az adott géphez leírt utasítást követve.

4.11 AZ OLDALSÓ KIDOBÁS TERELŐLEMEZ FELSZERELÉSE (CSAK AZ OLDALSÓ KIDOBÁSSAL FELSZERELT TÍPUSOKNÁL)

1. Az oldalsó kidobás terelőlemez (12.A ábra) belsejében helyezze fel a rugót (12.B ábra) oly módon, hogy a végét (12.B.1 ábra) a nyílásba illeszti és elfordítja, hogy a rugó (12.B ábra) és a rugó vége (12.B.2 ábra) megfelelően a számukra kijelölt helyre illeszkedjen.
2. Helyezze az oldalsó kidobás terelőt (12.A ábra) a vágóegységtárcsa tartóihoz (12.C ábra), és csavarhúzó segítségével forgassa el a rugót (12.B ábra) második végződését (12.B.2 ábra) úgy, hogy az oldalsó kidobás terelőn kívülre kerüljön.
3. Illessze be a csapot (12.D ábra) a tartóelemek (12.C ábra) és az oldalsó kidobás terelő nyílásaiba, és vezesse át belülről a rugótekercsen (12.B ábra), míg a lyukas vég teljesen ki nem jön a legbelső tartóelemből.

4. Helyezze be a sasszeget (12.E ábra) a csap (12.D ábra) furatába (D.1 ábra), és egy fogóval forgassa el a csapot annyira, hogy a sasszeg két vége (12.E.1 ábra) annyira visszahajoljon, hogy ne tudjon kiesni, és így a csap (12.D ábra) ne tudjon kicsúszni.

⚠ Győződjön meg arról, hogy a rugó megfelelően működik, azaz stabilan tartja az oldalsó kidobás terelőlemezt leeresztett állásban, valamint hogy a csap jól be van illesztve, és nem tud még véletlenül sem kiesni.

FONTOS Az oldalsó kidobás lehetőségével felszerelt típusoknál: győződjön meg róla, hogy az oldalsó kidobás védőburkolata (21.A ábra) le legyen eresztve, és rögzítse a biztonsági kar (21.B ábra).

FONTOS A terelőlemez karbantartása vagy leszerelése előtt ne felejtse el előre tolni a biztonsági kart (21.B ábra) és emelje meg az oldalsó kidobás védőburkolatát (21.A ábra), hogy le lehessen szerelni.

MEGJEGYZÉS A terelőlemez leszereléséhez végezze el a lépéseket a felszerelés sorrendjével ellentétes irányban.

5. VEZÉRLÉSEK

5.1 FÉKPEDÁL

 Ez a pedál a hátsó kerekeket fékezi (13.A, 14.A ábrák).

5.2 ELŐRE MENET PEDÁL

Ezzel a pedállal lehet bekapcsolni a kerekek meghajtását, valamint szabályozható az előremenet sebessége (13.B, 14.B ábrák):

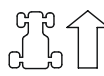
 1. **Előremenet** Ha nagyobb erővel nyomja a pedált, fokozatosan növekszik a gép sebessége.

2. **Üresjárat állás** Ha felengedi a pedált, automatikusan visszaáll üresjáratú állásba.

MEGJEGYZÉS Az „üres” állást a jelzőfény felkapcsolódása jelzi (16.F ábra).

MEGJEGYZÉS Ha a pedált olyankor nyomja le, amikor a kézifék (13.D ábra) be van húzva, a motor leáll.

5.3 HÁTRAMENET PEDÁL

Ezzel a pedállal lehet bekapcsolni a hátramenet meghajtását, valamint szabályozható a gép sebessége (13.C, 14.C ábra):

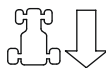

1. **Hátramenet** Ha nagyobb erővel nyomja a pedált, fokozatosan növekszik a gép sebessége.

⚠ A hátramenetet álló helyzetben kell kapcsolni.

2. **Üresjárat állás** Ha felengedi a pedált, automatikusan visszaáll üresjáratú állásba.

MEGJEGYZÉS Az „üres” állást a jelzőfény felkapcsolódása jelzi (16.F ábra).

MEGJEGYZÉS Ha a pedált olyankor nyomja le, amikor a kézifék (15.D ábra) be van húzva, a motor leáll.

5.4 HIDROSZTATIKUS ÁTTÉTELT KIOLDÓ VEZÉRLŐ

Ennek a vezérlőnek két állása van, amit egy címke jelez (13.D, 14.D ábra):



1. **Hajtás bekapcsolva:** menet és nyírás közben az összes használati feltételhez.



 2. **Hajtás kioldva:** álló motor mellett jelentősen csökkenti a géppel kézzel történő **mozgatásához szükséges erő kifejtést.**

FONTOS Az áttételi egység megrongálódásának elkerülése érdekében ezt a műveletet csak álló motorral szabad elvégezni, amikor a pedálok (13.B, 13.C, 14.B, 14.C ábrák) üresben vannak.

• **Csak a 4WD modellnél**
A gép mozgatása csak hátrafelé könnyen kivitelezhető, akkor is, ha a hátsó áttétel ki van oldva.

5.5 KULCSOS KAPCSOLÓ

A kulcs a gép bekapcsolását engedélyezi / tiltja

3 állása van (15.A ábra):



1. Leállítási állás A gép azonnal leáll.



2. Menet állás Minden szolgáltatás engedélyezett.



3. Indítási állás Bekapcsolja az indítómotort és a gép beindul. Ha elengedi a kulcsot a beindítási állásban, az automatikusan visszatér a menet állásba.

5.6 GÁZKAR

A motor fordulatszámát szabályozza.

A motor típusa szerint a gáz vezérlőkar két típusú lehet:

A. I. típus különálló hidegindítóval

(15.B + 15.C ábra)

B. II. típus (15.B ábra)

A megadott helyzetek megfelelnek az alábbiaknak:



1. Choke hidegindító - Hidegindítás (ha van) a motor hidegindításához használandó. A „CHOKE” pozíció a keveréket dúsítja, és csak a ténylegesen szükséges, lehető legrövidebb ideig szabad használni.



2. Motor maximális fordulatszáma Mindig ezt használja a gép indításához, üzemeltetéséhez és a fűnyíráshoz.



3. Motor minimális fordulatszáma Az állás alatt használatos, amikor a motor elég meleg.

MEGJEGYZÉS *Helyváltoztatáskor a «teknős» és a «nyúl» közötti köztes állást válassza.*

MEGJEGYZÉS *Néhány típus el van látva egy olyan rendszerrel, amely automatikusan ellenőrzi a hidegindító helyzetét a karburátorban a motor bekapcsolásakor és a melegítést.*

5.7 KÉZIFÉKKAR

A kézifék megakadályozza, hogy a gép elmozduljon, miután leparkolta.

A karnak (15.D ábra) két állása van:



1. Fék kioldva. A kézifék kioldásához nyomja meg a pedált (13.A, 14.A ábrák). A kar visszaáll a kioldott fék pozícióba.



2. Fék behúzva. A kézifék behúzásához nyomja teljesen le a pedált (13.A, 14.A ábrák), és vigye a kart fék behúzva állásba; amikor leveszi a lábát a pedálról, a pedál az alsó állásban marad.

5.8 VILÁGÍTÁSKAPCSOLÓ



Ezzel a gombbal (15.E ábra) kapcsolható fel a világítás, amikor a (15.A ábra) «MENET» állásban van.

5.9 A VÁGÓEGYSÉGEK BEKAPCSOLÓ ÉS KIKAPCSOLÓ VEZÉRLÉSEI

Ez a vezérlő egy elektromágneses kuplung segítségével lehetővé teszi a vágószerkezet bekapcsolását:



1. Vágóegységek bekapcsolva. Gomba alakú kapcsoló kihúzva (15.F.1 ábra) vagy gomb lenyomva (15.F.2 ábra).



2. Vágóegységek kikapcsolva. Gomba alakú kapcsoló benyomva (15.F.1 ábra) vagy gomb felengedve (15.F.2 ábra).



A vágóberendezést kikapcsolva, azzal egyidejűleg bekapcsol egy fék, amely néhány másodperc alatt leállítja a forgását.

MEGJEGYZÉS *A „Vágóberendezés bekapcsolva” állapotot a jelzőfény felkapcsolódása jelzi (16.A ábra).*

MEGJEGYZÉS *Ha az előírt biztonsági feltételek betartása nélkül kapcsolja be a vágóegységeket, akkor a motor kikapcsol, vagy nem lehet beindítani (lásd 6.2.2. szakasz.)*

5.10 FŰNYÍRÁS HÁTRAMENETBEN ENGEDÉLYEZŐ GOMB



A gombot lenyomva tartva (15.G ábra) a motor leállása nélkül lehet hátramenetben haladni.

5.11 VEZÉRLŐK A VÁGÓEGYSÉGTÁRCSA MAGASSÁGÁNAK BEÁLLÍTÁSÁHOZ

• Karos vezérlő

Ezzel a karral lehet felemelni vagy leengedni a vágószerkezetet, amit 7 különböző vágási magasságba lehet beállítani (15.H ábra).



Ennek a karnak hét állása van, melyet a vonatkozó táblán «1»-től «7»-ig tüntettünk fel. Mindegyik eltérő vágási magasságnak felel meg 3 cm és 9 cm között.



Ahhoz, hogy átálljon az egyik állásról a másikra, le kell nyomni a kar végén található kioldógombot.

• Karos és gombos vezérlő

A kar segítségével (15. H ábra) engedhető le és emelhető fel a teljes vágószerkezet.

• «A» állás

Vágóegység felemelve.

• «B» állás

Vágóegység leengedve.

A karral (15.I ábra) a teljes vágószerkezet 9 különböző magasságba állítható be, amely ugyanennyi vágási magasságnak felel meg 2 és 10 cm között.

1. Tegye a kart (15.H ábra) «A» állásba.
2. Állítsa be a vágási magasságot a gombbal (15.I ábra).
3. A kart (15.H ábra) «B» állásba helyezve a vágószerkezet automatikusan visszaáll az előre rögzített magasságra.

MEGJEGYZÉS Szállítás és áthelyezés során tegye a kart (15.H ábra) «A» állásba.

5.12 SEBESSÉGTARTÓ KÉSZÜLÉK (CRUISE CONTROL)

Ez a szerkezet lehetővé teszi az előremenet sebességének megtartását anélkül, hogy a pedált lenyomva kellene tartani (13.B, 14.B ábra). A gomba alakú gombnak két állása van:



1. **Lenyomva.** A szerkezet kikapcsolva (nem aktív)



2. **Kihúzva.** A szerkezet bekapcsolva (aktív)

- Ha előremenet közben bekapcsolja a szerkezetet, a gép tartja az adott menetsebességet anélkül, hogy a pedált használni kellene (13.B, 14.B ábra).
- Hátramenetben a szerkezet nem használható.
- Amikor a szerkezet be van kapcsolva, a hátramenet pedál nem használható (13.C, 14.C ábra).

MEGJEGYZÉS Hegyemenetben vagy lejtmenetben a sebesség változhat a sík terepen beállítottához képest.

A szerkezet kikapcsolásához, valamint a pedállal kezelt előremeneti sebesség használatához (13.B, 14.B ábrák) az alábbiakat kell tenni:

- nyomja le a pedált (13.B, 14.B ábra);

vagy

- nyomja le a fékpedált (13.A, 14.A ábra).

Mindkét esetben a gomba alakú vezérlő automatikusan visszaáll «Lenyomva» állásba.

FONTOS A szerkezetet soha ne a gomba alakú vezérlővel kapcsolja ki.

5.13 SZÁMLÁLÓ (HA VAN)

A számláló (15.K ábra) minden alkalommal bekapcsol, ha a kulcsot (15.A ábra) «MENET» állásba teszi, és jelzi a motor működési idejét órákban.

5.14 KIEGÉSZÍTŐ ALJZAT TARTOZÉKOKHOZ

Lehetővé teszi a 12 V egyenáramról működő, maximum 50 watt teljesítményű elektromos készülékek csatlakoztatását, melyek megfelelő (autóba való) dugvillával vannak felszerelve (15.M ábra).

- A csatlakozó csak akkor van feszültség alatt, ha kulcsot (15.A ábra) «MENET» állásba forgatja.

5.15 GYŰJTŐZSÁKDÖNTÉS-VEZÉRLŐ

• Kézi vezérlés

A gyűjtőzsák döntése ürtési céllal a helyéről kihúzható kar (15.L ábra) segítségével történik.

• Elektromos vezérlés

A gyűjtőzsák döntése ürtési céllal a gomb (15.N ábra) lenyomásával történik. Addig kell lenyomva tartani, amíg a vezérlő motor le nem áll. A gyűjtőzsák a gomb (15.O lenyomásával) áll vissza az eredeti helyzetbe. Addig kell lenyomva tartani, amíg a kampó be nem akad és a vezérlő motor le nem áll.

5.16 "I" TÍPUSÚ KIJELZŐ ÉS HANGJELZÉSEK

Amikor a kulcsot «MENET» állásba rakja, valamennyi fényjelzés egyszerre felkapcsolódik kb. fél másodpercre (egy rövid hangjelzés kíséretében), ami a helyes működést jelzi. Ezt követően a jelzőfények mutatják az alábbiakat:



Világító jelzőfény: a vágóegységek be vannak kapcsolva (16.A ábra).



Világító jelzőfény: a kézfék be van húzva (16.B ábra).



Világító jelzőfény: a gépkezelő távol van (16.C ábra).



Villogó jelzőfény: az üzemanyag szintje alacsony (16.D ábra).



Villogó jelzőfény: A motor kenésének rendellenességeit jelzi (16.E ábra). Azonnal állítsa le a motort, ellenőrizze az olajszintet és lépjen kapcsolatba egy márkaszervizzel.



Világító jelzőfény: Hiányzik a gyűjtőzsák vagy a hátsó kibás védőréz (16.F ábra).



Világító jelzőfény: a motor be van kapcsolva, az akkumulátor töltése nem szabályos (16.G ábra).

Villogó jelzőfény az indítás előtt: az akkumulátor nem képes elindítani a motort. Lépjen kapcsolatba egy márkaszervizzel (16.G ábra).



Világító jelzőfény: a meghajtás "üresjárásban" van (16.H ábra).

• Hangjelzések

A hangjelzés kétféle lehet:

1. Folyamatos hangjelzés:
 - Közbelépett az elektronikus kártya védelme.
 - A motor többi mint 30 másodperce ki van kapcsolva a «MENET» állásban lévő kulccsal.
2. Szaggatott hangjelzés:
 - A gyűjtőzsák tele van.

5.17 "II" TÍPUSÚ KIJELZŐ ÉS HANGJELZÉSEK

Amikor a kulcsot «MENET» állásba rakja, valamennyi ikon egyszerre felkapcsolódik kb. fél másodpercre (egy rövid hangjelzés kíséretében), ami a helyes működést jelzi; a kijelző tehát a „Munkaóra-számláló” helyzetbe áll be.

Ezt követően a jelzőfények mutatják az alábbiakat:



Világító jelzőfény: a vágóegységek be vannak kapcsolva (16.A ábra).

 Világító jelzőfény: a kézifék be van húzva (16.B ábra).

 Világító jelzőfény: a gépkezelő távol van (16.C ábra).

Egyszerű üzemanyag jelzőfény (16.D ábra).

 Villogó jelzőfény: az üzemanyag szintje alacsony.

Üzemanyag jelzőfény szintjelzővel (16.D ábra).

A jelzőfény mutatja az üzemanyag szintjét a tartályban a következő követelmény szerint:

 Az üzemanyag szintje telétől nagyjából a tartály feléig.

 Az üzemanyag szintje a tartály nagyjából felétől az alacsony szintig.

 Az üzemanyagszint alacsony.

MEGJEGYZÉS A tartalék üzemanyag kb. 2 liter, ami kb. 30-40 perc munkavégzést tesz lehetővé.

 Villogó jelzőfény: A motor kenésének rendellenességeit jelzi (16.E ábra). Azonnal állítsa le a motort, ellenőrizze az olajsintet és lépjen kapcsolatba egy márkaszervizzel.

 Világító jelzőfény: Hiányzik a gyújtózsák vagy a hátsó kidobás védőrész (16.F ábra) (csak a hátsó gyújtésű típusokhoz).

 Világító jelzőfény: a motor be van kapcsolva, az akkumulátor töltése nem szabályos (16.G ábra).

Villogó jelzőfény az indítás előtt: az akkumulátor nem képes elindítani a motort. Lépjen kapcsolatba egy szakszervizzel (16.G ábra).

N Világító jelzőfény: a meghajtás "üresjáratban" van (16.H ábra).

• Működési funkciók

Nyomja meg az "ÜZEMMÓD" nyomógombot, hogy egymás után elindítsa az üzemelési funkciókat.

 Üzemóra-számláló (16.I ábra). A motor működésének összesített óraszámát mutatja.

 Voltmérő (16.O ábra). Az akkumulátor töltöttségi szintjét jelzi.

 Fordulatszámoló (16.K ábra) Megadja a motor fordulatszámát numerikus értékekkel vagy egy sor csillaggal, amelyek az alábbiaknak felelnek meg:

Megjelenő érték:

< 1600	Motor minimumon
< 2500	haladási sebesség
> 2500	vágási sebesség
*	Motor minimumon
(**)	
**	haladási sebesség

*****	vágási sebesség

MEGJEGYZÉS A villogás azt jelzi, hogy a motor fordulatszáma nem alkalmas fűnyírásra.

 Óra (ha van a gépen) (16.L ábra) Megadja az órát 24 óra/nap üzemmódban.

A beállítás elvégzéséhez a kulcsnak «MENET» állásban kell lennie, a motort le kell állítani, és az alábbi műveleteket kell végrehajtani:

- Nyomja meg többször az «ÜZEMMÓD» gombot, amíg meg nem jelenik az óra ikonja.
- Tartsa nyomva az «ÜZEMMÓD» gombot, amíg az első két szám nem villog (óra).
- Nyomja meg a két oldalsó gomb egyikét (16.K, L ábra), hogy megnövelje vagy lecsökkentse az értéket egy egységgel.
- Nyomja meg az «ÜZEMMÓD» gombot, amíg a másik két szám nem villog (perc).
- Nyomja meg az oldalsó gombok egyikét, hogy megnövelje vagy lecsökkentse az értéket egy egységgel.
- Nyomja meg az «ÜZEMMÓD» gombot a beállítás befejezéséhez.

MEGJEGYZÉS Az órát egy gombelém működteti; ha ez lemerül, forduljon a márkaszervizhez.

• Hangjelzések

A hangjelzés kétféle lehet:

1. Folyamatos hangjelzés:
 - Közbelépett az elektronikus kártya védelme.
 - A motor több mint 30 másodperce ki van kapcsolva a «MENET» állásban lévő kulccsal.
2. Szaggatott hangjelzés:
 - A gyűjtőzsák tele van.

5.18 "III" TÍPUSÚ KIJELZŐ ÉS HANGJELZÉSEK

Amikor a kulcsot «MENET» állásba rakja, valamennyi ikon egyszerre felkapcsolódik kb. fél másodpercre (egy rövid hangjelzés kíséretében), ami a helyes működést jelzi.

Ezt követően az ikonok mutatják az alábbiakat:



Égő ikon: a vágóegységek be vannak kapcsolva (16.A ábra).



Égő ikon: a kézifék be van húzva (16.B ábra).



Világító jelzőfény: a gépkezelő távol van (16.C ábra).

Üzemanyag ikon szintjelzővel (16.D ábra).

Az ikon mutatja az üzemanyag szintjét a tartályban az alábbiak szerint:



Az üzemanyag szintje telétől nagyjából a tartály feléig.



Az üzemanyag szintje a tartály nagyjából felétől az alacsony szintig.



Az üzemanyagszint alacsony.

MEGJEGYZÉS A tartalék üzemanyag kb. 2 liter, ami kb. 30-40 perc munkavégzést tesz lehetővé.



Égő ikon: A motor kenésének rendellenességeit jelzi (16.E ábra). Azonnal állítsa le a motort, ellenőrizze az olajszintet és lépjen kapcsolatba egy márkaszervizzel.



Égő ikon: Hiányzik a gyűjtőzsák vagy a hátsó kidobás védőrész (16.F ábra) (csak a hátsó gyűjtésű típusokhoz).



Égő ikon: A gyűjtőzsák megtelet és ki kell üríteni (16.F ábra) (csak hátsó gyűjtésű típusokhoz).

Akkumulátor ikon szintjelzővel (16.G ábra).



Égő ikon: Az akkumulátor töltés alatt áll.



Égő ikon: Az akkumulátor feszültség szintje optimális.



Égő ikon kikapcsolt motorral: Azt jelzi, hogy fel kell tölteni az akkumulátort



Égő ikon bekapcsolt motorral: Az akkumulátor feltöltési rendellenességét jelzi.



Villogó ikon: Az akkumulátor nem képes elindítani a motort, ezért forduljon egy márkaszervizhez.



Égő ikon: a meghajtás "üresjáratban" van (16.H ábra).



Üzemóra-számláló (16.I ábra). A motor működésének összesített óraszámát mutatja.



Lámpák (16.P ábra). Égő ikon: Azt mutatja, hogy a lámpák égnek.



Karbantartásra van szükség (16.Q ábra). Égő ikon: Rendszeres karbantartás jelzője. Az elvégzendő karbantartásokat a 13. fejezet tartalmazza. Az ikon 50 óránként kapcsol be, és 1 órán át ég.



Zöld terület (16.R ábra). A motor fordulatszáma megfelel a fű optimális vágásához.

• Hangjelzések

A hangjelzés kétféle lehet:

1. Folyamatos hangjelzés:
 - Közbelépett az elektronikus kártya védelme.
 - A motor több mint 30 másodperce ki van kapcsolva a «MENET» állásban lévő kulccsal.
2. Szaggatott hangjelzés:
 - A gyújtózsák tele van.

6. A GÉP HASZNÁLATA

 **A betartandó biztonsági előírásokat a 2. fejezet tartalmazza. Szigorúan tartsa be az előírásokat a súlyos kockázatok vagy veszélyek elkerülése érdekében.**

6.1 ELŐKÉSZÍTŐ MŰVELETEK

A munka megkezdése előtt el kell végeznie egy sor ellenőrzést és műveletet, hogy a munka eredményes és teljesen biztonságos legyen.

1. tegye a gépet vízszintes helyzetbe, hogy megfelelően támaszkodjon a talajra;
2. készítse elő a gépet a végzendő munkára alkalmas módon (6.1.4. szakasz);

6.1.1 Olaj- és benzinutántöltés

FONTOS *A gépet motorolaj és üzemanyag nélkül szállítjuk le.*

A gép használata előtt ellenőrizze az üzemanyagot és az olajsintet (7.2., 7.3. szakasz). Az üzemanyagotöltéssel és az olajutántöltéssel kapcsolatos tudnivalókat és óvintézkedéseket lásd a 7.2. és a 7.3. szakaszokban és a motor használati utasításában.

6.1.2 Az ülés beállítása

Az ülés csúsztatható és hat különböző helyzetbe állítható. A beállításhoz emelje fel a kart (17.A ábra) és csúsztassa az ülést, amíg be nem akad a kívánt pozícióba.

6.1.3 A gumiabroncsok nyomása

A gumiabroncsok megfelelő légnyomása alapvető feltétel a vágógépségtárcsa tökéletes beállításához és ezért a pázsit egyenletes nyírásához.

1. Csavarja le a védősüvegeket.
2. Csatlakoztassa a szelepeket egy manométerrel felszerelt sűrítettlevegő-csatlakozáshoz (18. ábra)
3. Állítsa be a nyomást a „Műszaki adatok” táblázatában megadott értékekre.

6.1.4 A gép előkészítése a munkavégzéshez

MEGJEGYZÉS *Ezzel a fűnyíróval a pázsit nyírása többféle módon végezhető, ezért a munka megkezdése előtt a kívánt nyírási módnak megfelelően kell előkészíteni a gépet.*

- a. **Előkészítés a fűnyírásához és a fű gyűjtőzsákba való begyűjtéséhez (csak a hátsó gyűjtéssel felszerelt típusoknál)**
 - Akassza fel a gyűjtőzsákot (19.A ábra) a tartókra (19.B ábra), majd igazítsa középre a felső lemezhez képest, hogy a két referenciavonallal egybeessen (19.B ábra).
 - Ellenőrizze, hogy a gyűjtőzsák szájának alsó csőve beakadt-e az erre a célra szolgáló rögzítőkampóba (19.C ábra).
 - Ha a beakadás nehézkes vagy túl laza, állítson a rugózaton (lásd 8.9).
- b. **Előkészítés a fűnyírásához és fű hátsó kidobásához a talajra (csak a hátsó kidobással felszerelt típusoknál) (ha van)**
 - Amennyiben gyűjtőzsák nélkül kíván dolgozni, kérésre rendelhető egy hátsó kidobás védőrész készlet (20. ábra, 15.7. fejezet), melyet a hátsó lemezhez kell rögzíteni, az erre vonatkozó utasításokban leírtak szerint.
- c. **Előkészítés a fűnyírásához és a fű aprításához**
 - A fűnyíráskor a fű felaprításához és a talajra terítéséhez külön rendelhető a mulcsozó készlet (15.1. fejezet), amelyet a hozzá tartozó útmutató alapján kell felszerelni.

 **Az oldalsó kidobással rendelkező modelleknél ellenőrizze, hogy oldalsó megerősítés fel van-e szerelve (22.A ábra) (ha van).**

d. Előkészítés a fűnyíráshoz és fű oldalsó kidobásához a talajra (csak az oldalsó kidobással felszerelt típusoknál):

- Mindig győződjön meg róla, hogy a terelőlemez belső rugója (21.A ábra) és a biztonsági kar (21.B ábra) megfelelően dolgoznak-e, tartsa őket stabilan leeresztett helyzetben.

- Amennyiben a fűnyírás különösen nehéz körülmények között történik (magas vagy vizes fű esetén), javasoljuk, hogy távolítsa el az oldalsó kilövő (22.A ábra) megerősítését (ha van).
- A megerősítés eltávolításához az oldalsó kilövő terelőlemezét megemelve (22.C ábra) csavarozza ki a csavarokat (22.B ábra).

⚠ Amennyiben a gép oldalirányú ütest kap, és a megerősítés nincs felszerelve (22.A ábra), a vágószerkezet eldeformálódhat.

⚠ Használat után győződjön meg róla, hogy az oldalsó kilövő megerősítése vissza lett-e szerelve.

6.1.5 A borotválógátló kis kerekek elhelyezése

A borotválógátló kis kerekek funkciója az, hogy csökkentse a kockázatát annak, hogy a pázsitban szakadások keletkezzenek a vágóegység tárcsa peremének csúszása miatt az egyenetlen talajon.

A megadott módon helyezze el a kis kerekeket (7.4. szakasz).

6.2 BIZTONSÁGI ELLENŐRZÉSEK

Végezze el az alábbi biztonsági ellenőrzéseket és bizonyosodjon meg arról, hogy az eredmények megegyeznek a táblázatba foglaltakkal.

⚠ A használat előtt mindig végezze el a biztonsági ellenőrzéseket.

6.2.1 Általános biztonsági ellenőrzés

Tárgy	Eredmény
Akkumulátor	Nincs sérülés a burkolatán, fedelén vagy kapcsain
Hátsó kidobás védőrész, gyűjtőzsák	Épek. Nincs károsodás. Helyesen vannak felszerelve.

Oldalsó kidobás védőrész, beszívórács	Ép. Nincs károsodás. Helyesen van felszerelve.
Üzemanyagrendszer és csatlakozásai.	Nincs veszteség.
Elektromos vezetékek	A szigetelés sértetlen. Nincs mechanikus károsodás
Olajrendszer	Nincs veszteség. Nincs károsodás.
Biztonsági berendezések	A 6.2.2. szakaszban leírtak szerint működnek.

6.2.2 A biztonsági berendezések ellenőrzése

A biztonsági berendezések két kritérium szerint hatnak:

- A.** a motor beindítását megakadályozzák, amikor nincs betartva az összes biztonsági feltétel;
- B.** leállítják a motort, amint az egyik biztonsági feltétel megszűnik.

Tennivaló	Eredmény
1. erőátvitel üresben; 2. vágóegységek kikapcsolva; 3. a gépkezelő ül.	A motor elindul
a kezelő elhagyja az ülest	A motor leáll
a kezelő felemeli a gyűjtőzsákot vagy leveszi a hátsó kidobás védőrészt bekapcsolt vágóegységek mellett (csak a hátsó gyűjtéssel felszerelt típusoknál)	A motor leáll
úgy húzza be a kéziféket, hogy nem kapcsolta ki a vágóegységeket	A motor leáll
kapcsolja a sebességváltót vagy megnyomja a meghajtáspedált, miközben a kézifék be van húzva	A motor leáll
kapcsolja a hátramenetet bekapcsolt vágóegységek mellett anélkül, hogy nyomva tartaná az engedélyező gombot (5.10. szakasz)	A motor leáll
Mozgassa a gépet előre és hátra, kapcsolja üresbe/engedje fel a meghajtáspedált (5.2., 5.3. szakasz).	A gép lassít és leáll
Nyomja le a fékpedált (5.1. szakasz).	A gép leáll

Tennivaló	Eredmény
Próbavezetés	Nincs rendellenes vibrálás Nincs rendellenes zaj

⚠ Ha a táblázatokban foglaltaktól bármiben eltérő eredményt észlel, ne használja a gépet! Forduljon a szervizhez, és végeztesse el a megfelelő ellenőrzéseket és javításokat.

FONTOS *Soha ne feledje, hogy a biztonsági berendezések megakadályozzák a motor indítását, amikor nem tartja be a biztonságos munka feltételeit. Ezekben az esetekben, miután visszaállította az indítás feltételeit, a kulcsot (15.A ábra) állítsa vissza a leállási állásba, csak ezután tudja a motort ismételten beindítani.*

6.3 HASZNÁLAT DOMBOS TERÜLETEN

Tartsa be a „Műszaki adatok” táblázatában és a 24. ábrán megjelölt korlátozásokat a menetiránytól függetlenül.

Ne felejtse el, hogy nincs „biztonságos” lejtő! Dombos talajon a haladás különleges figyelmet igényel. A gép felborulásának vagy a gép feletti uralom elvesztésének elkerülésére:

- Soha ne nyídjon a lejtő irányára merőlegesen. A dombos pázsiton a lejtő/emelkedő irányában kell haladni, és sohasem arra merőlegesen. Különösen ügyeljen irányváltatáskor, hogy a felső kerekek ne ütközzenek akadálnak (kavicsok, faágak, gyökerek stb.), melyek miatt a gép oldalirányban elcsúszhatna, felborulhatna, vagy elveszithetné felette az uralmát.
- Ne álljon meg vagy induljon újra hirtelen emelkedőn vagy lejtőn;
- Óvatosan és finoman kapcsolja a hajtást, hogy ne emelkedjen fel a gép eleje.
- Csökkentse a sebességet:
 - irányváltáskor és szűk kanyarokban
 - emelkedő és főleg lejtő elején
- Soha ne használja a hátramenetet a sebesség csökkentésére lejtőn: elveszitheti az uralmát a gép felett, különösen csúszós talajon.
- Mindig húzza be a kéziféket, mielőtt a gépet álló helyzetben felügyelet nélkül hagyja.
- A lejtőn a meghajtó pedál működtetése nélkül haladjon, így ki tudja használni a hidrosztatikus áttétel fékező hatását, amikor az áttétel nincs bekapcsolva.

6.4 INDÍTÁS

1. Nyissa ki az üzemenyagcsapot (25.A ábra) (ha van).

2. Üljön a vezetőülésbe.
3. Tegye üresbe az erőátvitelt («N») (5.2., 5.3. szakasz).
4. Kapcsolja ki a vágóegységeket (5.9. szakasz).
5. Húzza be a kéziféket (5.7. szakasz).
6. Állítsa a gáz vezérlőkart a legnagyobb fordulatszámra („nyúl”) (5.6. szakasz).

7. **Hidegindításnál:** kapcsolja be a szivatót (5.6. szakasz) (ha van ilyen).
8. Illessze be az indítókulcsot, és fordítsa el menet állásba az áramkör bekapcsolásához. Várjon 2 másodpercet, és fordítsa indítás állásba a motor beindításához.
9. Miután megtörtént az indítás, engedje el a kulcsot.
10. **Hidegindításnál,** amint a motor szabályosan jár:
 - 10a. Kapcsolja ki a szivatót (5.6. szakasz, II. típus) úgy, hogy a gáz vezérlőkart a legnagyobb, „nyúl” fordulatszámra állítja (ha van).
 - 10b. Kapcsolja ki a szivatót (5.6. szakasz, I. típus) (ha van).

MEGJEGYZÉS *Ha már meleg motorral használja a hidegindítót, a gyertya szennyeződhet és a motor rendellenes működését okozhatja.*

11. Miután beindította a motort, állítsa a gáz vezérlőkart a legkisebb fordulatszámra („teknősbéka”).

MEGJEGYZÉS *Amennyiben az indítás nehézkes, ne használja hosszan az önindító motort, hogy az akkumulátor ne merüljön le, és a motor ne szívja meg túlzottan magát. Állítsa vissza a kulcsot a leállás helyzetbe, várjon néhány percet, és ismétlje meg a műveletet. Amennyiben a probléma továbbra is fennáll, nézze meg a használati utasítás 14. fejezetét és a motor használati utasítását.*

6.5 MUNKAVÉGZÉS

6.5.1 Előremenet és helyváltoztatás

A helyváltoztatás közben:

- kapcsolja ki a vágóegységeket (5.9. szakasz);
- állítsa a vágóegységtárcsát a legmagasabb állásba (5.11. szakasz);
- állítsa a gáz vezérlőkart egy köztes állásba a legnagyobb („nyúl”) és a legkisebb („teknősbéka”) fordulatszám közé.
- a fékpedál felengedésével engedje ki a kéziféket (5.7. szakasz).

- nyomja le a meghajtó pedált (5.2. szakasz) „előremenet” helyzetben, majd a pedált fokozatosan nyomva és a gázkart használva érje el a kívánt sebességet.

⚠ A meghajtást a leírt módok szerint kell bekapcsolni (5.2 rész), nehogy a túl hirtelen bekapcsolás az eszköz irányításának elvesztésével és felemelkedésével járjon, különösen lejtőkön.

6.5.2 Fékezés

A gép sebességét először a motor fordulatszámának visszavételével csökkentse, majd nyomja le a fékpedált (5.1. szakasz) a sebesség további csökkentéséhez és a megálláshoz. A gép érezhető lassítása úgy érhető el, hogy elengedi a meghajtó pedált (5.2 szakasz).

6.5.3 Hátramenet

FONTOS *A hátramenetet álló helyzetben kell kapcsolni.*

1. Nyomja meg a pedált (5.1. szakasz) a gép leállításáig;
2. kezdje meg a hátramenetet a meghajtáspedálnak a hátrameneti irányba való nyomásával (5.3. szakasz).

6.5.4 Fűnyírás

A géppel az alábbi leírás alapján végezzen munkát:

1. állítsa a gázkart a legnagyobb fordulatszámra („nyúl”); a gép használata során mindig ezt az állást kell alkalmazni;
2. állítsa a vágóegység tárcsát a legmagasabb állásba;
3. a vágóegységeket (5.9. szakasz) csak a pázsit felett indítsa be, soha ne indítsa be kavicsos talajon vagy túl magas fűben.
4. Nagyon fokozatosan és óvatosan kezdje el az előrehaladást és a fűves terület nyírását az előzőekben leírtak szerint;
5. A haladási sebességet és a vágási magasságot (5.11. szakasz) a terepviszonyok (a fű magassága, sűrűsége és nedvessége) és az eltávolított fű mennyiség függvényében válassza meg;
6. A végeredmény sokkal jobb lesz, ha a vágást mindig azonos magasságon végzi, és a két irányt váltogatja (27. ábra).

FONTOS *Ha a vágószerkezet be van kapcsolva, akkor a hátrafelé haladáshoz le kell nyomni és lenyomva kell tartani a vágást*

hátramenetben engedélyező gombot (5.10. szakasz), hogy a motor ne álljon le.

A sebességet mindig csökkenteni kell, amikor a motor fordulatszáma csökken. Ne feledje, ha a lenyírt fű mennyiségéhez képest nagy a sebesség, a fűnyírás soha sem lesz jó minőségű.

Kapcsolja ki a vágóegységeket és állítsa a vágóegység tárcsát a legmagasabb állásba:

- Munkavégzési zónák közötti helyváltoztatás közben
- Nem fűvel borított talajon való áthaladáskor
- Amikor akadályon kell áthaladnia

6.5.5 Tanácsok a szép pázsit fenntartásához

- Amennyiben szép, zöld és puha pázsitot szeretne, azt rendszeresen kell nyírni. A pázsit többféle típusú fűből állhat. Gyakori nyírással a dúsabb gyökérzetű fűfélék növekednek, és tömör fűtakarót hoznak létre. Ellenkező esetben, ha ritkábban nyírja, elsősorban a magas és vadon növő fűfélék növekednek (lóhere, margaréta stb.). A fűnyírás gyakoriságának a fű növekedéséhez kell igazodnia. Ne hagyja, hogy két fűnyírás között a fű nagyon megnöjön.
- Megfelelően gondozott pázsiton a fű optimális magassága körülbelül 4-5 cm. Egy nyírással nem szabad a teljes magasság egyharmadánál többet lenyírni. Ha a fű nagyon magas, jobb, ha a fűnyírást két alkalommal, egy nap kihagyásával végzi el. az első vágásnál állítsa a vágószerkezet maximális magasságra, a másodikkal pedig a kívánt magasságra (26. ábra).
- A túl alacsony vágási magasság tépheti a fűvet és a fűszőnyeg foltokban történő kiritkulásával járhat.
- Az év legmelegebb és legszárazabb időszakaiban ajánlatos hagyni a fűvet egy kicsit magasabbra nőni, hogy elkerülje a talaj kiszáradását.
- Ajánlatos a fűvet akkor nyírni, amikor a pázsit száraz. Ne végezzen fűnyírást, amikor a fű vizes; ez ugyanis csökkenti a forgó szerkezet hatékonyságát, mivel a fű rátapad, és a szerkezet kitépheti azt.
- A vágóegységek legyenek épek és élesek, hogy a fűvet tisztán és ne tépve nyírják le, ellenkező esetben a fűvégek elsárgulhatnak.
- A motort maximális fordulatszámon kell használni, mind a fű tiszta lenyírása érdekében, mind azért, hogy a lenyírt fűvet megfelelő erővel továbbítsa a kidobócsatornán keresztül.
- Amennyiben a kidobónyílás gyakran eltömődik fűvel, csökkentse a sebességet,

mert az lehet az oka, hogy a pázsit viszonyaihoz képest nagy a sebesség. Amennyiben a probléma továbbra is fennáll, lehetséges kiváltó okok lehetnek a nem kellően éles vágóegységek vagy az, hogy a bordák profílija deformálódott.

- Különösen figyeljen, amikor bokrok és alacsony szegélyek közelében nyírja a fűvet, mert azok károsíthatják a vágóegység tárcsa párhuzamosságát és peremét, valamint a vágóegységeket.

6.5.6 A gyűjtőzsák ürítése (csak a hátsó gyűjtéssel felszerelt típusoknál)

MEGJEGYZÉS *A gyűjtőzsákot csak kikapcsolt vágóegységek mellett lehet kiüríteni, ellenkező esetben a motor leáll.*

- Ne hagyja túlságosan megtelni a gyűjtőzsákot, hogy ne tömitse el a kidobócsatornát.
- Hangjelzés jelzi, ha a gyűjtőzsák megtelt:
 1. kapcsolja ki a vágóegységeket (5.9. szakasz), és a hangjelzés megszűnik;
 2. állítsa a gáz vezérlőkart a legkisebb fordulatszámra („teknősbéka”);
 3. állítsa le a haladást és kapcsolja az üresjárat fokozatot (5.2., 5.3. szakasz);
 4. húzza be a kéziféket;

• Kézi vezérlés

5. húzza ki a kart (28.A ábra), és az ürítéshez döntse meg a gyűjtőzsákot;
6. zárja vissza a gyűjtőzsákot, hogy beakadjon a rögzítőkampóba (28.B ábra), és állítsa vissza a kart.

• Elektromos vezérlés

5. a vezető maradjon a helyén és tartsa lenyomva a gombot (28.C ábra), amíg a gyűjtőzsák teljesen ki nem ürül;
6. az ürítés befejeztével tartsa lenyomva a gombot (28.D ábra), amíg a gép teljesen le nem engedi a gyűjtőzsákot, majd ellenőrizze, hogy beakadt-e a rögzítőkampóba (28.B ábra).

MEGJEGYZÉS *Előfordulhat, hogy a gyűjtőzsák kiürítését követően a hangjelzés újra megszólal, amikor a vágószerkezetet bekapcsolja. Ezt a jelzőberendezés letapogatóján maradt fűmaradványok okozzák; ez esetben a jelzés megszüntetéséhez kapcsolja ki, majd azonnal kapcsolja vissza a vágóberendezést.*

A letapogatót mindig tartsa tisztán (28.E ábra) a fűlerakódásoktól.

6.5.7 A kidobócsatorna tisztítása (csak a hátsó gyűjtéssel felszerelt típusoknál)

- Nagyon magas vagy nedves fű nyírása túl nagy sebesség mellett a kidobócsatorna eltömődését okozhatja. Eltömődés esetén a 7.6.2. fejezetben leírtak szerint járjon el.

6.5.8 A fűnyírás végén

A fűnyírás befejeztével:

1. kapcsolja ki a vágóegységeket;
2. csökkentse a motor fordulatszámát;
3. a visszaúton állítsa a vágóegység tárcsát a legmagasabb állásba.

6.6 LEÁLLÍTÁS

A gép leállításához:

1. állítsa a gáz vezérlőkart a legkisebb fordulatszámra („teknősbéka”)

⚠ A visszacsapó láng elkerülése végett tartsa a gázkart „teknősbéka” állásban 20 másodpercig, mielőtt a motort kikapcsolja.

2. kapcsolja ki a motort a kulcsot a leállási pozícióba fordítva;
3. álló motor mellett zárja el az üzemanyagcsapot (25.A ábra) (ha van);
4. vegye ki a kulcsot.

FONTOS *Soha ne hagyja a kulcsot „menet” vagy „fényszórók bekapcsolva” állásban, amikor a motor nem jár, hogy le ne merüljön az akkumulátor.*

⚠ Előfordulhat, hogy a motor kikapcsolás után nagyon meleg. Ne érjen a kipufogódobhoz vagy az ahhoz közeli részekhez. Ezen pontokon égési sérülés veszélye áll fenn.

6.7 A HASZNÁLAT UTÁN

1. Hagyja kihűlni a motort, mielőtt a gépet bárhol elhelyezné.
2. Tisztítsa meg a gépet (7.6. szakasz).
3. Ellenőrizze, hogy nincsenek-e meglazult vagy megrongálódott alkatrészek. Szükség esetén cserélje ki a megrongálódott alkatrészeket és húzza meg az esetlegesen meglazult csavarokat vagy anyákat, illetve lépjen kapcsolatba a márkaszervizzel.

FONTOS

- Engedje le a vágóegységet;
 - állítsa üresbe a sebességváltót;
 - kapcsolja be a rögzítőféket;
 - állítsa le a motort;
 - vegye ki az indítókulcsot (győződjön meg arról, hogy az összes mozgó rész teljesen leállt);
- minden egyes alkalommal, amikor a gépet őrizetlenül hagyja vagy elhagyja a vezetőülést, illetve leparkolja a gépet;

7. RENDSZERES KARBANTARTÁS

7.1 ÁLTALÁNOS TUDNIVALÓK

⚠ **A betartandó biztonsági előírásokat a 2. fejezet tartalmazza. Szigorúan tartsa be az előírásokat a súlyos kockázatok vagy veszélyek elkerülése érdekében.**

⚠ **Bármilyen ellenőrzési, tisztítási vagy karbantartási, beállítási művelet előtt:**

- **kapcsolja ki a vágóegységet;**
- **állítsa üresbe a sebességváltót;**
- **húzza be a kéziféket;**
- **állítsa le a motort;**
- **vegye ki a kulcsot (soha ne hagyja a kulcsot a gépben, gyermekek vagy nem alkalmas személyek által hozzáférhető helyen);**
- **győződjön meg arról, hogy az összes mozgó rész teljesen leállt;**
- **olvassa el a vonatkozó útmutatót;**
- **viseljen megfelelő ruházatot, munkakesztyűt és védőszemüveget.**

- A műveletek gyakoriságát és jellegét a „Karbantartási táblázat” tartalmazza. A táblázat célja, hogy segítsen Önnek a gép hatékonyságának és üzembiztos állapotának megőrzésében. Tartalmazza a főbb elvégzendő műveleteket és azok elvégzésének gyakoriságát. A műveleteket az elsőként aktuálisnak váló alkalommal végezze el.

7.2 ÜZEMANYAGTÖLTÉS / AZ ÜZEMANYAGTARTÁLY KIÜRÍTÉSE

FONTOS *Tartsa be a motor használati kézikönyvében leírt utasításokat. A motorhoz használható üzemanyag típusa a kézikönyvben van megadva.*

7.2.1 Üzemanyagöltés

Az üzemanyag töltéséhez:

1. Csavarozza ki a tartály zárókupakját, majd vegye le (30).
2. Helyezze a nyílásba a tölcserít (30. ábra).
3. Az üzemanyagöltéskor ügyeljen arra, hogy ne töltsen meg színültig a tartályt.
4. Vegye ki a tölcserít.
5. A töltés elvégzése után csavarja jól vissza a dugót és tisztítsa meg a felületet az esetlegesen kifolyt üzemanyagtól.

FONTOS *Ne öntsön benzint a műanyag részekre, mert károsíthatja azokat. Ha véletlenül mégis kifolyik a benzin, haladéktalanul öblítse le vízzel. A jótállás nem vonatkozik a karosszéria vagy a motor műanyag részein a benzin által okozott károokra.*

7.2.2 A tartály kiürítése

MEGJEGYZÉS *Az üzemanyag romlékony, ezért nem szabad a tartályban maradnia 30 napot meghaladó időszakra. Huzamos ideig tartó raktározás előtt (9. fejezet) ürítse ki az üzemanyagtartályt.*

⚠ **Az üzemanyagtartály kiürítése előtt hagyja kihűlni a motort.**

1. Állítsa a gépet sík felületre a szabadban.
2. Helyezzen egy gyújtóedényt a leeresztőcső alá (31.A ábra).
3. Kösse le a benzinszűrőt (31.B ábra) bemeneténél található csövet (31.A ábra).
4. Nyissa ki az üzemanyagcsapot (ha van).
5. Gyűjtse össze egy megfelelő edényben az üzemanyagot.
6. Csatlakoztassa ismét a csövet (31.A ábra), ügyeljen a csőbilincs (31.C ábra) megfelelő visszaszerelésére.
7. Zárja el az üzemanyagcsapot (ha van).

⚠ **A munka újratekedésekor győződjön meg arról, hogy a csövekből, a benzincsapból és a karburátorból nem szivárognak benzin.**

7.3 MOTOROLAJ SZINTJÉNEK ELLENŐRZÉSE, UTÁNTÖLTÉSE ÉS LEÜRÍTÉSE

FONTOS *Tartsa be a motor használati kézikönyvében leírt utasításokat. A motorhoz használható olaj típusa a kézikönyvben van megadva.*

7.3.1 Ellenőrzés / utántöltés

⚠ Minden használat előtt ellenőrizze az olaj szintjét.

Eljárás:

- Az ellenőrzéshez állítsa a gépet sík talajra.
- Álló motor mellett ellenőrizze az olajsintet: a motor használati utasításában megadott pontos módozat szerint a mérópálca MIN és MAX rovátkája között kell lennie (32. ábra).

⚠ Ne töltse túl, mert a motor emiatt túlmelegedhet. Ha a szint meghaladja a „MAX” jelzést, eressze le a megfelelő szintig.

7.3.2 Ürítés

A gép megfelelő működésének és hosszú élettartamának biztosítása érdekében ajánlott a motorolajat időnként lecserélni, a motor kézikönyvében megadott rendszerességgel.

⚠ A motorolaj nagyon forró lehet, ha a motor kikapcsolása után azonnal leeresztésre kerül. Hagyja lehűlni a motort néhány percig az olaj leeresztése előtt.

Az olaj cseréjét a motor használati utasításában megadott gyakorisággal végezze.

Végezze el az alábbi műveleteket:

• „I” típus

1. Állítsa a gépet sík felületre.
2. Helyezzen egy gyűjtőedényt a hosszabbítócső alá (33.A ábra).
3. Tartsa rögzítve a hosszabbítócsövet (33.A ábra) és csavarja ki a leeresztődugót (33.B ábra).
4. Gyűjtse az olajat az edénybe.
5. Csavarja vissza a leeresztődugót (33.B ábra), ügyeljen a belső tömítés elhelyezésére (33.C ábra).
6. Húzza meg ütközésig, rögzítse a hosszabbítócsövet (33.A ábra).
7. Tisztítsa fel az esetlegesen kifolyt olajat.

• „II” típus

1. Állítsa a gépet sík felületre.
2. Helyezzen egy gyűjtőedényt a hosszabbítócső alá (33.D ábra).
3. Akassza le a hosszabbítócsövet (33.D ábra) a tartóról (33.E ábra), majd egy fogó segítségével lazítsa meg a bilincset (33.F ábra) annyira, hogy a leeresztőkupak kivehető legyen (33.G ábra).
4. Hajlítsa meg a hosszabbítócsövet és ürítse ki az olajat egy megfelelő edénybe.
5. Tegye vissza a kupakot (33.G ábra) és akassza vissza a hosszabbítócsövet (33.D ábra) a tartóra (33.E ábra), mielőtt az olaj feltöltését elvégezné.
6. Tisztítsa fel az esetlegesen kifolyt olajat.

• „III” típus

1. Állítsa a gépet sík felületre.
2. Helyezzen egy gyűjtőedényt a hosszabbítócső alá (33.A ábra).
3. Nyomja meg a sasszeget (33.B ábra);
4. Húzza ki a hosszabbító csövet a tartóból lefelé mozgatva;
5. Hajlítsa meg a hosszabbítócsövet és ürítse ki az olajat egy megfelelő edénybe;
6. Akassza vissza a hosszabbítócsövet (33.A ábra) a tartóra (33.C ábra), mielőtt az olajat feltöltené.
7. Tisztítsa fel az esetlegesen kifolyt olajat.

FONTOS A fáradt olajat adja le a hulladékkezelő telepen a helyi előírások szerint.

7.4 A BOROTVÁLÁSGÁTLÓ KIS KEREKEK

A kerekek eltérő felszerelési pozíciója lehetővé teszi a megfelelő biztonsági távolság „H” megtartását a vágószerkezet széle és a talaj között (23.A ábra). Állítsa be a borotválásgátló kis kerekek pozícióját a talaj egyenletlenségének megfelelően.

⚠ Ezt a műveletet mindig ÁLLÓ MOTOR ÉS KIKAPCSOLT VÁGÓEGYSÉGEK MELLETT kell mindkét kis keréken elvégezni, ügyeljen arra, hogy a kerekek azonos magasságban legyenek.

A pozícióváltáshoz:

1. Egy csavarhúzó segítségével akassza le a rögzítőlemezt (23.B ábra) és húzza ki a csapot (23.C ábra) a rugóval (23.D ábra).
2. Helyezze vissza a kis kereket (23.A ábra) a kívánt helyzetbe.
3. A megadott sorrendben szerelje vissza a csapot (23.C ábra), a rugót (23.D ábra) és a rögzítőlemezt (23.B ábra). Figyeljen rá, hogy a csap feje (23.C ábra) a gép belseje felé nézzen.

7.5 AKKUMULÁTOR

Alapvetően fontos az akkumulátor gondos karbantartása ahhoz, hogy élettartama hosszú legyen.

Gépének akkumulátorát fel kell tölteni:

- a gép első használata előtt;
- a huzamosabb (30 napot meghaladó) üzemszünet időtartamára (9. szakasz);
- a gép üzembe helyezése előtt huzamosabb állási időszak után.

Figyelmesen olvassa el és tartsa be az akkumulátorhoz mellékelt használati utasításban leírt utántöltési eljárást. Amennyiben nem tartja be az eljárást, vagy az akkumulátor nem töltődik fel, az akkumulátor részei helyrehozhatatlan károkat szenvedhetnek. A lemerült akkumulátort a lehető legrövidebb időn belül újra **kell tölteni**.

FONTOS A feltöltést állandó feszültségű készülékkel kell elvégezni. Egyéb töltőrendszerek helyrehozhatatlan károkat okozhatnak az akkumulátorban.

- A gépen található egy, a feltöltésre szolgáló csatlakozó (34.A ábra), melyet a géphez adott (ha van) vagy külön rendelhető fenntartó akkumulátortöltő megfelelő aljzatához kell csatlakoztatni (15.2. szakasz).

FONTOS Ezt a csatlakozóaljzatot kizárólag a gyártó által előírt fenntartó akkumulátortöltő csatlakoztatására használja. Alkalmazásához:

- kövesse a vonatkozó használati utasításban megadott útmutatásokat;
- kövesse az akkumulátor használati utasításában megadott útmutatásokat.

7.6 TISZTÍTÁS

Minden használat után végezze el a gép tisztítását az alábbi útmutatás betartásával.

7.6.1 A gép tisztítása

- Tisztítsa meg kívülről a gépet, a karosszéria műanyag részeit vízes-tisztítószeres szivaccsal törölje át. Ügyeljen arra, hogy ne érje víz a motort, az elektromos részeket és a műszerfal alatt található elektronikus kártyát.
- A tűzveszély csökkentése céljából a motort, a hangtompítót és az akkumulátor helyét mindig tisztítsa meg a fű- és levélmaradványoktól vagy a felesleges kenőanyagtól.

FONTOS Soha ne használjon nagynyomású vízsugarat vagy agresszív folyadékokat a karosszéria és a motor tisztításához!

7.6.2 A kidobócsatorna tisztítása (csak a hátsó gyűjtéssel felszerelt típusoknál)

A kidobócsatorna eltömődése esetén végezze el a következő műveleteket:

1. vegye le a gyűjtőzsákot vagy a hátsó kidobás védőrészt;
2. távolítsa el az összegyűlt fűvet a kidobócsatorna nyílásán keresztül.

7.6.3 A gyűjtőzsák tisztítása (csak a hátsó gyűjtéssel felszerelt típusoknál)

1. Üritse ki a gyűjtőzsákot
2. Rázza ki belőle a fű- és talajmaradékok
3. Szerelje vissza a gyűjtőzsákot és mossa le a vágóegységértárcsát belülről (7.6.4-a szakasz), ezután vegye le a zsákot, ürítse ki, öblítse ki és helyezze vissza a gyors száradás érdekében.

7.6.4 A vágóegységértárcsa tisztítása

 **A vágóegységértárcsa tisztítása során távolítsa el a gép közeléből a személyeket vagy állatokat.**

a. A belső rész tisztítása

Távolítsa el a vágóberendezésben lerakódott fűmaradványokat és sarat, mivel megszáradva nehézkessé tehetik a következő indítást.

A vágóegységértárcsa és a kidobócsatorna belső részének lemosását szilárd talajon végezze, közben:

- a gyűjtőzsák vagy a hátsó kidobás védőrész legyen felszerelve (csak a hátsó gyűjtéssel felszerelt típusoknál);
 - az oldalsó kidobás terelemlmez legyen felszerelve (csak az oldalsó kidobással felszerelt típusoknál);
 - a kezelő üljön a helyén;
 - a vágóegységértárcsa legyen az „1” állásban;
 - járjon a motor;
 - legyen üresben az erőátvitel;
 - a vágóegységek legyenek bekapcsolva.
- Egymás után csatlakoztasson egy víztömlőt az adott csatlakozókhoz (35.A ábra), és néhány percre mindegyiken folyasson keresztül vizet, miközben a vágóberendezés mozgásban van.

FONTOS Az elektromágneses tengelykapcsoló megfelelő működésének megőrzése céljából:

- kerülje a tengelykapcsoló érintkezését olajjal;
- ne irányítson nagynyomású vízsugarat közvetlenül a tengelykapcsoló egységre;
- ne tisztítsa a tengelykapcsolót benzinnel.

b. A külső rész tisztítása

⚠️ A gép optimális hatékonysága és biztonsága érdekében ügyeljen arra, hogy a vágóegységtárcsa felső részén ne gyűljön fel a száraz levágott fű és egyéb szennyeződés.

A vágóegységtárcsa felső részének tisztításakor:

- engedje le teljesen a vágóegységtárcsát („1” állás);
- fújjon be sűrített levegőt a jobb és bal védőelem nyílásain (36. ábra).

7.7 RÖGZÍTŐ CSAVAROK ÉS ANYÁK

- A csavarokat és a csavaranyákat mindig tartsa meghúzva, hogy a gép mindig üzembiztos legyen.

8. RENDKÍVÜLI KARBANTARTÁS

8.1 BIZTONSÁGI TANÁCSOK

⚠️ Haladéktalanul jelezze a márkakereskedőnek vagy a szakszerviznek, ha az alábbi géprészek működésében rendellenességet észlel:

- fék
- a vágóegységek bekapcsoló és leállító vezérlései
- az előre- vagy hátramenet bekapcsolása.

8.2 VÁGÓEGYSÉG

8.2.1 A vágóegység beállítása

A vágóegységtárcsa megfelelő beállítása alapvető fontosságú a pázsít egyenletes nyírásához (37. ábra). Ha a nyírás egyenetlen, ellenőrizze a gumibroncsok nyomását (6.1.3. szakasz). Amennyiben ez nem elegendő az egyenletes nyíráshoz, forduljon a márkakereskedőhöz és kérje a szükséges ellenőrzések elvégzését, továbbá a vágóegységtárcsa beállítását.

8.2.2 Vágószerkezet

Az életlen vágóegység kitépi a fűvet és a pázsít elsárgulását okozza.

⚠️ Valamennyi, a vágóegységgel kapcsolatos művelet (leszerelés, élezés, kiegyensúlyozás, javítás, visszaszerelés és/vagy csere) felelősségteljes munka, amely különleges hozzáértést igényel a megfelelő szerszámok használatán túl. Biztonsági okokból ezek a műveletek csak szakszervizben végezhetőek.

⚠️ Az egyensúly fenntartásához a megromgálódott, elgörbült vagy kopott vágószerkezetet mindig a csavarjaival együtt cserélje ki.

FONTOS A vágószerkezeteket mindig egyszerre ajánlott kicserélni, főleg, ha a kopásuk látható eltérést mutat.

FONTOS Mindig eredeti vágóegységeket alkalmazzon, amelyek kódja megegyezik a „Műszaki adatok” táblázatában látható kóddal.

Mivel a gép folyamatos fejlesztés tárgyát képezi, a „Műszaki adatok” táblázatában látható vágóegységeket idővel hasonló jellegű és tulajdonságú, biztonságos működést biztosító vágóegységekre lehet kicserélni.

8.3 AZ ELÜLSŐ / HÁTSÓ KEREKEK CSERÉJE

8.3.1 Előkészítő műveletek

FONTOS Megfelelő emelőeszközt kell alkalmazni, például pantográf emelőt.

A kerekek cseréje előtt végezze el az alábbi műveleteket:

- Szerelje le az összes tartozékot.
- Állítsa a gépet stabilitást biztosító szilárd és sík felületre.
- Húzza be a kéziféket;
- Állítsa le a motort;
- Vegye ki a kulcsot;
- Helyezze az emelőt a kicserélendő kerék melletti emelési ponthoz (8.3.2. szakasz; 8.3.3. szakasz).
- Ellenőrizze, hogy az emelő teljesen merőleges-e a talajra.

8.3.2 Az emelő kiválasztása és elhelyezése a hátsó kerekeknél

Helyezzen faékeket (38.A ábra) a kerék alá (38.B ábra) a kicserélendő kerék oldalán (38.C ábra).

A hátsó gyűjtéssel felszerelt típusoknál:

- Az összecsucott emelő maximális megengedett magassága 110 mm. (39. ábra)
- Helyezze az emelőt a hátsó lemez alá (40.A ábra), 180 mm-re az oldalsó peremtől.

Az oldalsó kidobással felszerelt típusoknál:

- Az összecsucott emelő maximális megengedett magassága 110 mm. (41. ábra)
- Helyezze az emelőt a hátsó tengely alá az ábra szerint (42.A ábra).

MEGJEGYZÉS *Az itt leírtak szerint elhelyezett emelővel csak a kicserélendő kerék emelhető fel.*

8.3.3 Az emelő kiválasztása és elhelyezése az elülső kerekeknél

1. Helyezzen faékeket (43.A ábra) a kerék alá (43.B ábra) a kicserélendő kerék mögé (43.C ábra).
2. Az összecsucott emelő maximális megengedett magassága 110 mm.

MEGJEGYZÉS *Az emelő helyzetét a gép típusának függvényében kell megválasztani.*

3. Helyezze az emelőt a gép elülső része alá, az ábrán látható ponton (44.A, 45.A, 46.A ábra).

MEGJEGYZÉS *Az emelőt mindig az alátámasztás sík részénél kell elhelyezni (44.B, 45.B ábra).*

MEGJEGYZÉS *Az emelőt mindig az alátámasztás középső pereménél kell elhelyezni (46.B ábra).*

8.3.4 A kerék cseréje

FONTOS *Győződjön meg arról, hogy az emelés alatt a gép stabil és álló helyzetben marad. Ha rendellenességet észlel, azonnal engedje le az emelőt és ellenőrizze, majd oldja meg az esetleges problémákat, és csak ezután emelje fel újra.*

1. A gép felemelése előtt vegye le a fedelet (47.A ábra).
2. Emelje fel a kerék kivételéhez elegendő magasságba.
3. Egy csavarhúzóval vegye ki a rugalmas gyűrűt (47.B ábra) és az alátétet (47.C ábra).
4. Vegye le a kicserélendő kereket.
5. Kenje meg a tengelyt (47.D ábra) kenőzsírral.
6. Szerelje fel a cserekeréket.
7. Helyezze vissza az alátétet és a rugalmas gyűrűt.

8. Engedje le a kereket a talajra és szerelje vissza a fedelet (47.A ábra).

FONTOS *Ellenőrizze, hogy a hátsó kerekek egyenlő magasságban legyenek (48.A ábra), és hogy a kerekek külső átmérőjének különbsége (48.B ábra) ne haladja meg a 8-10 mm-t. Ellenkező esetben az egyenetlen vágás elkerülése érdekében el kell végezni a vágógépségtárcsa beállítását egy márkaszervizben.*

8.3.5 A gumiabroncsok javítása vagy cseréje

Egy gumi bármely cseréje vagy javítása, miután kilyukadt, gumispecialistánál történjen, a használt fedéltípushoz kialakított módok alapján.

8.4 ELEKTRONIKUS KÁRTYA

Az elektronikus kártya a műszerfal alatt helyezkedik el, a gép összes biztonsági berendezésének kezelését végzi.

Az elektronikus kártya olyan automatikus helyreállító védelemmel van ellátva, amely megszakítja az áramkört, ha az elektromos rendszerben rendellenesség lép fel; a beavatkozás leállítja a motort, és megszóla egy hangjelzés, amely csak a kulcs kihúzásával áll le. Az áramkör néhány másodperc után automatikusan helyreáll; az újabb beavatkozás elkerüléséhez azonosítsa és javítsa ki a hibát.

FONTOS *A védelem beavatkozásának elkerüléséhez:*

- ne cserélje fel az akkumulátor pólusait;
- ne működtesse a gépet akkumulátor nélkül, ellenkező esetben a terhelésszabályozó működésében rendellenességek jelentkezhetnek;
- figyeljen a rövidzárlatok elkerülésére.

8.5 AZ OLVADÓBIZTOSÍTÉK CSERÉJE

A gépen néhány különböző kapacitású olvadóbiztosíték (49.A ábra) található, melyek funkciója és jellemzője a következő:

- 10 A-es biztosíték = az elektronikus kártya általános és teljesítmény áramköreinek védelmére, beavatkozása a gép leállításával és a műszerfalon található jelzőfény lekapcsolódásával jár (5.16. szakasz).
- 25 A-es olvadóbiztosíték = a töltési hálózat védelmét szolgálja. Beavatkozása az akkumulátor töltésének fokozatos csökkenését és az ebből adódó indítási nehézségeket idézi elő.

- 5 A-es biztosíték = a tartozékok 12 voltos segédcsatlakozójának védelmére.
- 15 A-es biztosíték = a vezérlő motor áramkörének védelmére, beavatkozásakor a zsákkiborító rendszer nem működtethető elektromosan; az ürítést a kézikarral lehet elvégezni (ha van).

Az olvadóbiztosíték kapacitása magán az olvadóbiztosítékon van feltüntetve.

FONTOS *A kiolvadott olvadóbiztosíték cseréjekor mindig ugyanolyan típusú és kapacitású olvadóbiztosítékot kell használni.*

Amennyiben a biztosíték kiolvasását kiváltó okot nem tudja elhárítani, forduljon a márkakereskedőhöz.

8.6 A LÁMPÁK CSERÉJE

8.6.1 „I” típus - Izzólámpák

- A lámpák (18 W) bajonettzárral vannak rögzítve a foglalatokban, kivételülkhöz fogóval forgassa a foglalatot az óra járásával ellentétes irányba (50. ábra).

8.6.2 „II” típus - LED-es lámpák

- Csavarozza ki a gyűrűt (51.A ábra) és távolítsa el a csatlakozót (51.B ábra). Szerelje le a csavarokkal (51.D ábra) rögzített LED-es lámpát (51.C ábra).

8.6.3 „III” típus - LED lámpa (TNS, THNS modelleknél)

1. Emelje fel a motorháztetőt és távolítsa el a csatlakozót (52.A ábra).
2. Vegye ki a sasszeget (52.B ábra) és oldalirányban húzza ki a motorháztetőt.
3. Kösse le a LED lámpák kábeleit (53.A ábra), csavarozza ki a csavarokat (53.B ábra) és akassza ki a nyelvet (53.C ábra).
4. Emelje fel és akassza ki a motorháztető felső részét (54.A ábra).
5. Csavarozza ki a csavarokat (55.A ábra) és cserélje ki a LED lámpákat (55.B ábra).

6. A motorháztető visszaszereléséhez végezze el a leszerelésnél leírt műveleteket ellentétes sorrendben.

8.7 HÁTSÓ ÁTTÉTELI EGYSÉG

Lezárt egységblokkból áll, nem igényel semmilyen karbantartást. Állandó kenésre van feltöltve, amelyet nem kell cserélni vagy utántölteni.

8.8 ELÜLSŐ ÁTTÉTELI EGYSÉG (4WD MODELL)

Lezárt egységblokkból áll, nem igényel semmilyen karbantartást. A hidraulikus kör olaját időszakosan ellenőrizni, utántölteni, illetve cserélni szükséges.

Ellenőrizze a hidraulikus rendszerben az olajsintet, melynek mindig a tartályon jelzett referenciaértékek, «MIN» és «MAX» között kell lennie. Amennyiben a szint a «MIN» érték alatt van (56. ábra):

- távolítsa el az anyával (56. B ábra) rögzített védőelemet (56.A ábra):
- csavarja le a kupakot (56.C ábra) és töltsön be 10W30-as olajat, amíg el nem éri a «MAX» szintet:
- tegye vissza a kupakot (56.C ábra) és a védőelemet (56.A ábra).

FONTOS *Amennyiben gyakori utántöltés szükséges, ellenőrizze, hogy nem észlel-e szívárgást a csöveknél vagy a tartálynál, és a szükséges beavatkozás elvégzéséhez lépjen kapcsolatba a viszonteladóval.*

8.9 GYŰJTŐZSÁKOT RÖGZÍTŐ KAMPÓ KALLANTYÚRUGÓJÁNAK BEÁLLÍTÁSA

Ha egyenetlen talajon haladva a gyűjtőzsák nagyon rázkódik és időnként kinyílik, vagy ha ürítés után nehezen akasztható vissza, akkor be kell állítani a rugó feszesességét (57.A ábra). A furatokba beakasztva módosítsa a kapcsolódást (57.B ábra), amíg el nem éri a kívánt feszeséget.

9. TÁROLÁS

A gép 30 napot meghaladó tárolásához:

1. Hagyja kihűlni a motort
2. Bontsa az akkumulátor kábeleinek csatlakozását és tárolja az akkumulátort hűvös, száraz helyen.
3. Üritse ki a tankból az üzemanyagot (7.2.2. szakasz) és kövesse a motor használati útmutatójának utasításait.
4. Tisztítsa meg gondosan a gépet.
5. Ellenőrizze, hogy a gép nem károsodott-e. Szükség esetén forduljon a márkaszervizhez.
6. A gép tárolása:
 - vágóegységárca leengedve
 - száraz helyen
 - az időjárás viszonyosságaitól védetten
 - lehetőleg ponyvával letakarva (15.4. szakasz)
 - gyermekektől elzárva.
 - ellenőrizze, hogy eltávolította-e a karbantartáshoz használt kulcsokat és szerszámokat.

A gép újra működésbe helyezésekor:

- győződjön meg arról, hogy a csövekből, az üzemanyagcsapból és a porlasztóból nem szivárog benzin:
- készítse elő a gépet a „6. A gép használata” c. fejezetben leírtak szerint.

10. A GÉP MOZGATÁSA ÉS SZÁLLÍTÁSA

- A gép mozgatása alatt:
 - kapcsolja ki a vágóegységet;
 - állítsa a vágóegységárctársát a legmagasabb állásba;
 - kapcsolja ki a motort;
- A gép járművel vagy utánfutóval való szállítása során:
 - használjon megfelelő teherbírású, szélességű és hosszúságú rámpát;
 - a gépet tolassal kell felrakni a járműre, álló motorral, az indítókulcs ne legyen behelyezve, a vezető ne üljön az ülésen, a műveletet megfelelő számú kezelő végezze;
 - zárja el az üzemanyagcsapot (ha van);
 - engedje le a vágóegységárctársát;
 - húzza be a kéziféket;
 - úgy helyezze el, hogy senki számára ne jelentsen veszélyt;
 - rögzítse erősen a szállítójárműhöz kötelekkel vagy láncokkal, hogy ne borulhasson fel és ne károsodjon, illetve ne folyjon ki az üzemanyag.

11. SZERVIZSZOLGÁLAT ÉS JAVÍTÁS

Ebben a használati utasításban megtalálja a gép kezeléséhez és a felhasználó által elvégezhető helyes alapkabartartásához szükséges összes útmutatást. A használati utasításban le nem írt összes beállítást és karbantartási műveletet a márkakereskedőnél vagy egy szakszervizben kell elvégeztetni, ahol rendelkeznek a tökéletes munka elvégzéséhez szükséges szaktudással és felszereléssel, és nem változtatják meg a gép eredeti üzembiztonsági szintjét és állapotát.

Nem megfelelő műhelyekben vagy nem szakember által végzett műveletek a jótállás bármely formájának elévülését és a gyártó mindennemű felelősség alóli mentesülését vonják maguk után.

- Kizárólag az engedéllyel rendelkező szervizek végezhetik a garanciális karbantartást és a javítást.
- A nem eredeti cserealkatrészeket és tartozékokat nem engedélyeztük, a nem eredeti cserealkatrészek és tartozékok alkalmazása veszélyezteti a gép biztonságát, továbbá felmenti a gyártót mindennemű kötelezettség és felelősség alól.
- Az eredeti cserealkatrészek az engedéllyel rendelkező szervizektől és viszonteladóktól szerezhetők be.
- Ajánlatos a gépet évente egyszer elvinni egy engedéllyel rendelkező szervizbe az általános felülvizsgálat, karbantartás és a biztonsági egységek ellenőrzése céljából.

12. A JÓTÁLLÁS ÉRVÉNYESSÉGE

A jótállás minden gyártási és anyaghibára vonatkozik. A felhasználó köteles szigorúan betartani a mellékelt dokumentációban foglalt utasításokat.

A jótállás nem vonatkozik az alábbi okok miatt keletkező károkat:

- A kísérő dokumentáció hiányos ismerete.
 - Figyelmetlenség.
 - Helytelen vagy nem megengedett használat és összeszerelés.
 - Nem eredeti cserealkatrészek használata.
 - Nem a gyártó által szállított vagy engedélyezett tartozékok használata.
- A jótállás továbbá nem érvényes az alábbiakra:
- A fogyóeszközök – például ékszíjak, lámpák, kerekek, vágókések, biztonsági csavarok és vezetőékek – normál kopása, elhasználódása.
 - Normál elhasználódás.
 - Motorok. A motorokra azok gyártójának jótállása érvényes, a megadott feltételek és határidők szerint.

A vásárló a helyi törvények védelme alatt áll. A vásárló helyi törvények biztosította jogait a jelen jótállás semmilyen módon nem korlátozza.

13. KARBANTARTÁSI TÁBLÁZAT

Beavatkozás	Gyakoriság (óra)		Szakasz / Megjegyzés
	Először	Ezt követően ...-ként	
GÉP			
Biztonsági ellenőrzések / A vezérlések ellenőrzése		Minden használat előtt	6.2. szakasz
A gumiabroncsok nyomásának ellenőrzése		Minden használat előtt	6.1.3. szakasz
A hátsó / oldalsó kihordók védőelemének ellenőrzése. Gyűjtőzsák, oldalsó kihordó terelőlemez ellenőrzése.		Minden használat előtt	6.1.4. szakasz
Általános tisztítás és ellenőrzés		Minden használat után	7.6. szakasz
A gép esetleges károsodásának ellenőrzése. Szükség esetén forduljon a márkaszervizhez.		Minden használat után	-
Az akkumulátor töltése		A tárolás előtt	7.5. szakasz
Az összes rögzítés ellenőrzése		25	
Vágóegységek rögzítésének és élességének ellenőrzése		25	***
Hajtósíj ellenőrzése		25	***
Vágóegységek vezérsíjának ellenőrzése		25	***
Fék ellenőrzése és beállítása		25	***
Meghajtás ellenőrzése és beállítása		25	***

Vágógésségék bekapcsolásának és fékezésének ellenőrzése		25	***
Általános kenés		25	****
A vágógésségék cseréje		100	***
A hajtósíj cseréje		-	** / ***
Vágógésségék vezérsíjának cseréje		-	** / ***
MOTOR *			
Üzemanyagszint ellenőrzése/utántöltés		Minden használat előtt	7.2. szakasz
Motorolaj ellenőrzése / utántöltés		Minden használat előtt	7.3. szakasz
Motorolaj cseréje		*	*
Levegőszűrő ellenőrzése és tisztítása		*	*
Levegőszűrő cseréje		*	*
Benzinszűrő ellenőrzése		*	*
Benzinszűrő cseréje		*	*
Gyújtógyertyák érintkezéseinek ellenőrzése és tisztítása		*	*
Gyertya cseréje		*	*

* Olvassa el a motor kézikönyvét, ahol megtalálja a beavatkozások teljes listáját és gyakoriságát.

** Forduljon a márkakereskedőhöz, ha működési rendellenességet észlel.

*** Ezt a műveletet a márkakereskedő vagy a szakszerviz végezze el.

**** Ezentúl az összes illesztés általános kenését minden alkalommal el kell végezni, amikor előreláthatólag hosszú ideig nem fogja használni a gépet.

14. A PROBLÉMÁK AZONOSÍTÁSA

PROBLÉMA	VALÓSZÍNŰ OK	MEGOLDÁS
1. Amikor a kulcs «MENET» állásban van, a műszerfal lekapcsolva marad, nincs semmilyen hangjelzés.	Az elektronikus kártya biztonsági berendezésének beavatkozása az alábbi okok miatt:	Fordítsa a kulcsot „LEÁLLÁS” pozícióba, és keresse meg a meghibásodás okait:
	az akkumulátor rosszul van bekötve	ellenőrizze a csatlakozásokat (4.4. szakasz)
	az akkumulátor pólusainak felcserélése	ellenőrizze a csatlakozásokat (4.4. szakasz)
	teljesen lemerült akkumulátor	töltse fel az akkumulátort (7.5. szakasz)
	kiolvadt biztosíték	cserélje ki az olvadóbiztosítékot (10 A) (8.5. szakasz).
vizes kártya	szárítsa meg langyos levegővel	
2. Amikor a kulcs «MENET» állásban van, a műszerfal lekapcsolva marad, de megszóll hangjelzés.	Az elektronikus kártya biztonsági berendezésének beavatkozása az alábbi okok miatt:	Tegye a kulcsot «LEÁLLÍT» állásba és keresse meg a hiba okát:
	vizes kártya	szárítsa meg langyos levegővel
3. Kulcs «INDÍTÁS» állásban, a műszerfal felkapcsolódik, de az önindító nem indul.	az akkumulátor töltése nem elegendő	töltse fel az akkumulátort (7.5. szakasz)
	feltöltő biztosíték beavatkozott	cserélje ki az olvadóbiztosítékot (25 A) (8.5. szakasz)

Amennyiben a fent leírt műveletek elvégzése után a problémák továbbra is fennállnak, forduljon a márkakereskedőhöz.

PROBLÉMA	VALÓSZÍNŰ OK	MEGOLDÁS
4. Kulcs „BEINDÍTÁS” állásban, önindító motor forog, de a motor nem indul be	az akkumulátor töltése nem elegendő	töltse fel az akkumulátort (7.5. szakasz)
	nem érkezik benzin	ellenőrizze a szintet a tartályban (7.2.1. szakasz) nyissa ki a csapot (ha van) (6.4. szakasz) ellenőrizze a benzinszűrőt
	gyújtási probléma	ellenőrizze a gyújtógyertya sipkájának rögzítését ellenőrizze, hogy az elektródok tiszták-e, és hogy közöttük a távolság megfelelő-e
5. Nehézkes indítás vagy a motor szabálytalan működése	porlasztási problémák	tisztítsa meg vagy cserélje ki a levegőszűrőt űritse ki a tartályt, és töltsön bele friss benzint ellenőrizze és szükség esetén cserélje ki a benzinszűrőt
6. Motor teljesítményének csökkenése fűnyírás közben	a nyírás magassághoz képest nagy sebesség	csökkentse a sebességet és/vagy emelje meg a vágási magasságot (6.5.4. szakasz)
7. A vágószerkezet bekapcsolásakor a motor leáll.	a bekapcsolás nem lett jóváhagyva	ellenőrizze, hogy a szükséges feltételek be legyenek tartva (6.2.2. szakasz)
8. Az akkumulátor jelzőlámpája pár perc munkavégzés után sem kapcsol ki.	az akkumulátor töltése nem megfelelő	forduljon a márkakereskedőhöz
9. Munkavégzés közben felkapcsolódik az olajjelző (ha van).	problémák a motor kenésével	Azonnal állítsa a kulcsot «LEÁLLÍT» állásba: töltse fel az olajsintet (lásd 7.3.1) cserélje ki a szűrőt (ha a rendellenesség továbbra is fennáll, vegye fel a kapcsolatot a viszonteladóval)
10. A motor leáll és bekapcsol egy hangjelzés.	Az elektronikus kártya biztonsági berendezésének beavatkozása az alábbi okok miatt:	Tegye a kulcsot «LEÁLLÍT» állásba és keresse meg a hiba okát:
	a töltésszabályozó által okozott túlfeszültség	forduljon a márkakereskedőhöz
	az akkumulátor rosszul van bekötve (bizonytalan érintkezések)	ellenőrizze a csatlakozásokat (lásd 3.4.)
11. A motor leáll, hangjelzés nincs.	az akkumulátor nincs csatlakoztatva	ellenőrizze a csatlakozásokat (lásd 3.4.)
	probléma a motornál	forduljon a márkakereskedőhöz
12. A vágóegységeket nem lehet bekapcsolni vagy kikapcsolásukkor nem állnak le azonnal.	meglazult ékszíj	forduljon a márkakereskedőhöz
	probléma az elektromágneses kuplungnál	forduljon a márkakereskedőhöz

Amennyiben a fent leírt műveletek elvégzése után a problémák továbbra is fennállnak, forduljon a márkakereskedőhöz.

PROBLÉMA	VALÓSZÍNŰ OK	MEGOLDÁS
13. Egyenetlen vágás és elégtelen begyűjtés (csak a hátsó gyűjtéssel felszerelt típusoknál)	a vágóegységtárcsa nem párhuzamos a talajjal	ellenőrizze a gumiabroncsok nyomását (6.1.3. szakasz) állítsa helyre a vágóegységtárcsa beállítását a talajhoz képest (8.2.1. szakasz)
	a vágóegységek nem hatékonyak	forduljon a márkakereskedőhöz
	a vágási magassághoz képest nagy a haladási sebesség	csökkentse a sebességet és/vagy emelje meg a vágási magasságot (6.5.4. szakasz) várja meg, hogy a fű megszáradjon
	a csatorna eltömődött	vegye le a gyűjtőzsákot és ürítse ki a csatornát (lásd 7.6.2.)
14. Egyenetlen vágás (csak az oldalsó kidobással felszerelt típusoknál)	a vágóegységtárcsa nem párhuzamos a talajjal	ellenőrizze a gumiabroncsok nyomását (6.1.3. szakasz) állítsa helyre a vágóegységtárcsa beállítását a talajhoz képest (8.2.1. szakasz)
	a vágóegységek nem hatékonyak	forduljon a márkakereskedőhöz
15. Működés közben rendellenesen vibrál	a vágóegységtárcsa tele van fűvel	tisztítsa meg a vágóegységtárcsát (7.6.4. szakasz)
	a vágóegységek nincsenek kiegyensúlyozva vagy lazák	forduljon a márkakereskedőhöz
	a rögzítések kilazultak	ellenőrizze és húzza meg a motor és az alváz rögzítőcsavarjait
16. Bizonytalan vagy nem hatékony fékezés	a fék nincs megfelelően beszabályozva	forduljon a márkakereskedőhöz
17. Egyenetlen haladás, elégtelen húzóerő az emelkedőn, vagy a gép eleje hajlamos a felemelkedésre	problémák a szíjjal vagy a kapcsolószerkezettel	forduljon a márkakereskedőhöz
18. Amikor a motor jár, a meghajtó pedál lenyomásakor a gép nem mozdul.	kioldókar a hajtás kioldási állásában	állítsa vissza a hajtás bekapcsolva állásba (5.4. szakasz)
19. A gép rendellenes rezgéseket produkál.	sérült vagy meglazult részek	állítsa le a gépet és vegye ki az indítókulcsot
		ellenőrizze, hogy nincsenek-e rajta sérülések
		ellenőrizze, hogy nincsenek-e meglazult részek, ha szükséges, rögzítse
		az ellenőrzést, cserét vagy javítást szakszervizzel végeztesse el

Amennyiben a fent leírt műveletek elvégzése után a problémák továbbra is fennállnak, forduljon a márkakereskedőhöz.

15. TARTOZÉKOK

15.1 MULCSOZÓ KÉSZLET

Felaprítja a lenyírt fűvet és a pázsitra teríti (58.A1; 58.A2 ábra).

15.2 AKKUMULÁTORTÖLTŐ

Lehetővé teszi, hogy az akkumulátort hatékony állapotban tartsa az olyan időszakokban, amikor nem használja a gépet. Az optimális

töltési szintet és az akkumulátor hosszabb élettartamát garantálja (58.B ábra).

15.3 VONTATÓ KÉSZLET

Kisméretű utánfutó vontatásához (58.C ábra).

15.4 TAKARÓPONYVA

Megvédi a használaton kívüli gépet a portól (58.D ábra).

15.5 HÁTSÓ SÚLYKÉSZLET

Javítják a gép hátsó stabilitását különösen, ha elsősorban lejtős területeken kell használnia (58.E ábra).

15.6 HÁTSÓ KIDOBÁS VÉDŐRÉSZ KÉSZLET

A gyűjtőzsák helyett használandó, amikor a fűvet nem gyűjti össze (58.F ábra). **(Csak a hátsó gyűjtéssel felszerelt típusoknál).**

15.7 HÓLÁNCOK 18", 20"

Javítják a hátsó kerekek tapadását a hóval borított szakaszokon, és lehetővé teszik a hótólólap felszerelések használatát (58.G ábra).

15.8 KEREKEK HÓBA / SÁRBA 18", 20"

Javítják a meghajtás teljesítményét hóban és sárban (58.H ábra).

15.9 UTÁNFUTÓ

Szerszámok és egyéb tárgyak szállításához az engedélyezett terhelési határértékeken belül (58.I ábra).

15.10 SZÓRÓ

Só vagy talajjavító tápanyagok szétszórásához (58.J ábra).

15.11 SZÓRÓ

Homok vagy kavics szórásához (58.K ábra).

15.12 GYEPHENGER

A talaj tömörítéséhez vetés után vagy a fű lelapításához (58.L ábra).

15.13 HÓTOLÓLAP

Az eltávolított hó oldalsó összegyűjtéséhez és ellapátolásához (58.M ábra).

15.14 FRONTOLDALI KEFE

Kis járdák és szilárd felületek tisztításához levelektől és piszoktól, és friss, vékony hórégek eltávolításához (58.N ábra).

15.15 APRÍTÓ

A begyűjtött fű darálásához és szétvágásához (58.O ábra).

15.16 LOMB- ÉS FÚGYÚJTÓ

Füves felületeken fű és levelek begyűjtéséhez (58.P ábra).

15.17 FRONTOLDALI GEREBLYE

Fű és kis ágak begyűjtéséhez (58.Q ábra).

15.18 EMELŐ INTERFÉSZ

Lehetővé teszi kiegészítő elülső tartozékok felszerelését, amelyekhez nincs szükség erőleadóra (58.R1 ábra).

15.19 ERŐLEADÓ (TLT)

Lehetővé teszi a teljesítmény kihajtását a motortól a vezérelt tartozékig. Szükség van az emelő interfészre (58.R2 ábra).

15.20 ERŐLEADÓ (TLT)

Lehetővé teszi a teljesítmény kihajtását a motortól a vezérelt tartozékig. Nincs szükség az emelő interfészre (58.R3 ábra).



TURINYS

1. BENDRA INFORMACIJA.....	2	6.2 Saugos kontrolė	16
2. SAUGOS REIKALAVIMAI.....	2	6.3 Naudojimas nuokalnėse.....	17
3. PAŽINTIS SU ĮRENGINIU.....	5	6.4 Paleidimas	17
3.1 Įrenginio aprašymas ir numatyta paskirtis	5	6.5 Darbas	18
3.2 Saugos ženklai.....	5	6.6 Sustabdymas	19
3.3 Identifikacinė etiketė	6	6.7 Po naudojimo	19
3.4 Pagrindinės sudedamosios dalys.....	6	7. EINAMOJI TECHNINĖ PRIEŽIŪRA.....	20
4. SURINKIMAS	7	7.1 Bendra informacija	20
4.1 Surinkimui skirtos sudedamosios dalys	7	7.2 Kuro papildymas / kuro bako ištušinimas	20
4.2 Vairo montavimas.....	7	7.3 Variklio alyvos lygio patikrinimas, papildymas, nuleidimas.....	20
4.3 Sėdynės montavimas.....	7	7.4 Atraminiai ratukai.....	21
4.4 Akumuliatoriaus surinkimas ir prijungimas	8	7.5 Akumuliatorius	21
4.5 Surinkimo maišo laikiklių montavimas... ..	8	7.6 Valymas	22
4.6 Surinkimo maišo prijungimo skląsties saugiklio pašalinimas	8	7.7 Pritvirtinimo varžtai ir veržlės	23
4.7 Priekinio buferio surinkimas	8	8. SPECIALIOJI TECHNINĖ PRIEŽIŪRA	23
4.8 Surinkimo maišo montavimas	8	8.1 Saugumo patarimai	23
4.9 Surinkimo maišo išvertimo svertų montavimas.....	9	8.2 Pjovimo įtaisų blokas.....	23
4.10 Pjovimo įtaiso bloko šoninių apsaugų surinkimas (jeigu numatyta).....	9	8.3 Priekinių / galinių ratų pakeitimas	23
4.11 Šoninio išmetimo deflektoriaus surinkimas (tik modeliams su šoniniu išmetimu)	9	8.4 Elektroninė plokštė	24
5. VALDYMO ĮTAISAI.....	9	8.5 Lydžiojo saugiklio pakeitimas	24
5.1 Kojinis stabdys	9	8.6 Lempos pakeitimas	25
5.2 Riedėjimo pirmyn pedalas.....	9	8.7 Galinių pavarų grupė	25
5.3 Atbulinės eigos pedalas	10	8.8 Priekinių pavarų grupė (modelis 4WD)	25
5.4 Hidrostatinės transmisijos atblokovimo valdymo prietaisas	10	8.9 Surinkimo maišo prikabinimo spyruoklinės skląsties reguliavimas	25
5.5 Raktinis komutatorius.....	10	9. SANDĖLIAVIMAS	25
5.6 Akceleratoriaus valdymo įtaisas	10	10. PERKĖLIMAS IR TRANSPORTAVIMAS.....	26
5.7 Rankinio stabdžio svirtis.....	10	11. TECHNINIS APTARNAVIMAS IR REMONTAS	26
5.8 Žibintų jungiklis	11	12. GARANTIJOS TAIKYMO SĄLYGOS.....	26
5.9 Pjovimo įtaisų įvedimo ir išvedimo valdymo įtaisas	11	13. TECHNINĖS PRIEŽIŪROS LENTELE.....	27
5.10 Pjovimo atbuline eiga patvirtinimo mygtukas.....	11	14. GEDIMŲ PAIEŠKA	28
5.11 Pjovimo įtaisų bloko aukščio reguliavimo valdymas.....	11	15. PRIEDAI	30
5.12 Greičio palaikymo įrenginys (pastovaus greičio palaikymo sistema).....	12		
5.13 Skaitiklis (jeigu numatyta)	12		
5.14 Papildomas lizdas priedams	12		
5.15 Surinkimo maišo išvertimo valdymo įtaisas.....	12		
5.16 „I“ tipo ekranas ir garsiniai signalai	12		
5.17 „II“ tipo ekranas ir garso signalai.....	13		
5.18 „III“ tipo ekranas ir garso signalai.....	14		
6. ĮRENGINIO NAUDOJIMAS.....	15		
6.1 Paruošiamieji darbai.....	15		

1. BENDRA INFORMACIJA

1.1 KAIP SKAITYTI ŠĮ VADOVĄ

Vadovo tekste kai kurie ypač svarbūs paragrafai, susiję su įrenginio sauga ar eksploatacija, yra pažymėti pagal šį kriterijų:

PASTABA arba **SVARBU** pateikia patikslinimus arba kitus duomenis, kaip jau buvo nurodyta, siekiant išvengti įrenginio sugadinimo ar kitokios žalos.

Simbolis  pažymi pavojų. Įspėjimų nepaisymas sudaro sąlygas asmenų sužeidimo ir/ar kitokios žalos rizikai.

Paragrafai, pažymėti punktyriniais pilkais langais, nurodo pasirenkamas funkcijas, kurios yra ne visuose šiame vadove aprašytuose modeliuose. Patikrinti, ar funkcija yra galima jūsų modelyje.

Visos nuorodos "prieikinė", "galinė", "dešinė" ir "kairė" yra pateiktos dirbančio operatoriaus atžvilgiu.

1.2 NUORODOS

1.2.1 Paveikslėliai

Šioje naudojimo instrukcijoje paveikslėliai yra sunumeruoti 1, 2, 3, ir taip toliau.

Paveikslėliuose nurodytos įrenginio sudedamosios dalys yra pažymėtos raidėmis A, B, C, ir taip toliau.

Nuoroda į įrenginio sudedamąją dalį C 2-ame paveikslėlyje yra pažymėta kaip: "Žiūrėti 2.C pav." arba paprasčiausiai "(2.C pav.)".

Paveikslėliai yra orientacinio pobūdžio. Realios detalės gali skirtis nuo pavaizduotų.

1.2.2 Pavadinimai

Vadovas yra suskirstytas į skyrius ir paragrafus. Paragrafo "2.1 Apmokymas" pavadinimas yra "2. Saugos reikalavimai" paastrašė. Nuorodos į pavadinimus arba paragrafus yra pažymėtos sutrumpinimais skyr. arba par. ir atitinkamai numeriais. Pavyzdys: "2 skyr." arba "2.1"

2. SAUGOS REIKALAVIMAI

2.1 APMOKYMAS

 **Susipažinti su įrenginio valdymo įtaisais ir su tinkamu jo naudojimu. Išmokti skubiai sustabdyti variklį. Įspėjimų ir instrukcijų nesilaikymas gali būti gaisrų ir/arba rimtų sužalojimų priežastimi.**

- Niekada neleisti, kad įrenginiu naudotųsi vaikai arba asmenys, kurie nėra kaip reikiami susipažinę su instrukcijomis. Vietiniai įstatymai gali nustatyti minimalų naudotojo amžių.
- Niekada nenaudoti įrenginio, jei naudotojas yra pavargęs ar prastai jaučiasi, arba vartojo vaistus, narkotines medžiagas, alkoholį arba kitas medžiagas, kurios galėtų turėti neigiamos įtakos jo gebėjimui reaguoti ir sutelkti dėmesį.
- Nevežti vaikų arba kitų keleivių.
- Prisiminti, kad operatorius ar įrenginio naudotojas yra atsakingas už nelaimingus atsitikimus bei žalą, padarytą kitiems asmenims arba jų turtui. Naudotojas pats atsako už potencialią riziką, susijusią su apdirbamo ploto įvertinimu, jis turi pasirūpinti visomis būtinomis priemonėmis, užtikrinančiomis jo paties ir kitų asmenų saugumą, ypač dirbant šlaituose, šurkščioje, slidžioje ar nestabilioje dirvoje.
- Jei norima perduoti arba paskolinti įrenginį kitiems asmenims, užtikrinti, kad naudotojas susipažintų su šiuo vadove pateiktomis naudojimo instrukcijomis.

2.2 PARUOŠIAMIEJI DARBAI

Asmeninės apsaugos priemonės (AAP)

- Dėvėti tinkamą aprangą, avėti darbinę avalynę neslidžiais padais ir dėvėti ilgas kelnes. Nepaleidinėti įrenginio basomis kojomis ar avint atvirą avalynę. Naudoti klausos apsaugos priemones.
- Klausos apsaugos priemonių naudojimas gali sumažinti gebėjimą girdėti bet kokius įspėjimus (šūksnius ar signalizaciją). Atkreipti ypatingą dėmesį į tai, kas vyksta aplink darbo teritorijoje.
- Nedėvėti šalikų, marškinių, grandinėlių, apyrankių, rūbų su besiplaikstančiomis detalėmis, raišteliais ar kaklaraiščiais bei kitų kabančių ar plačių aksesuarų, kurie galėtų įspainioti į įrenginį ar jį darbo vietoje esančius daiktus ir medžiagas.
- Tinkamai susišukuoti ilgus plaukus.

Darbo teritorija / Įrenginys

- Kruopščiai apžiūrėti visą darbo lauką ir pašalinti viską, ką įrenginys galėtų nusviesti arba kas galėtų sugadinti jo pjovimo įtaisą /besisukančias detales (akmenis, šakas, vielą, kaulus ir tt.).

Vidaus degimo varikliai: degalai

⚠ PAVOJUS! Degalai labai lengvai užsiliepsnoja.

- Kurą laikyti atitinkamose tokiam naudojimui patvirtintose degalų talpose, saugiose vietose, toli nuo šilumos šaltinių ar atvirų liepsnų.
- Talpos ir benzino sandėliavimo vietoje nepalikti lapų, žolės ar tepalo likučių.
- Nepalikti vaikams prieinamose vietose.
- Nerūkyti pilant degalus ar jų papildymo metu bei atliekant bet kokius darbus su kuru.
- Papildyti kuro naudojant piltuvėlį ir tik atvirame ore.
- Stengtis neįkvėpti degalų garų.
- Nepildyti degalų ir neatsukinėti bako kamščio, jei variklis dirba arba yra įkaitęs.
- Iš lėto atidaryti bako kamštį palaipsniui išleidžiant vidinį slėgį.
- Norint patikrinti talpos turinį, prie bako angos neikišti liepsnos.
- Jei degalai nuteka, nepaleidinėti variklio, bet patraukti įrenginį iš vietos, kurioje degalai išsipylė, vengti gaisro galimybės susidarymo, kol degalai neišgaruos ir garai neišsisklaidys.
- Nedelsiant išvalyti kiekvieną degalų žymę, patekusią ant įrenginio ar ant žemės.
- Visada uždėti ir gerai užsukti bako ir degalų talpos kamščius.
- Neužvedinėti įrenginio vietoje, kur buvo atliekami kuro papildymo darbai; variklio paleidimas turėtų būti atliekamas mažiausiai 3 metrų atstumu nuo degalų pildymo vietos.
- Vengti degalų kontakto su drabužiais, o degalams išsiliejus ant rūbų, persirengti ir tik tada paleisti variklį.

2.3 EKSPLOATAVIMO METU

Darbo teritorija

- Nepaleidinėti variklio uždarose patalpose, kur gali kauptis pavojingi anglies monoksido dūmai. Paleidimo operacijos turi būti vykdomos lauke arba gerai vėdinamoje vietoje. Visuomet prisiminti, kad išmetamosios dujos yra toksiškos.
- Įrenginio paleidimo metu nenukreipti duslintuvo, tai yra išmetamųjų dujų, degių medžiagų kryptimi.
- Niekada nenaudoti įrenginio potencialiai sprogioje aplinkoje, kurioje yra degių skysčių, dujų ar dulkių. Elektros kontaktai arba mechaninė trintis gali

- sudaryti sąlygas žiežirbų atsiradimui, jos gali uždegti dulkes ar garus.
- Dirbti tik dienos šviesoje arba prie gero dirbtinio apšvietimo ir gero matomumo sąlygomis.
- Kiti asmenys, vaikai ir gyvūnai privalo būti toliau nuo darbo lauko. Būtina, kad vaikus prižiūrėtų kitas suaugęs asmuo.
- Nedirbti ant šlapios vejos, lyjant lietui ar artinantis audrai, ypač kai yra žaibavimo tikimybė.
- Atkreipti ypatingą dėmesį į žemės paviršiaus nelygumus (kalnelius, griovius), šlaitus, nematomus pavojus bei galimas kliūtis, kurie galėtų riboti matomumą.
- Atkreipti ypatingą dėmesį dirbant netoli daubų, griovių arba pylimų. Įrenginys gali apvirsti, jei ratas peržengia šlaito kraštą arba jei šlaito kraštas ima byrėti.
- Būti atsargiems dirbant šlaituose, kur reikalingas ypatingas dėmesys, tokiu būdu bus išvengta apvirtimų arba įrenginio kontrolės praradimo rizikos. Pagrindinės kontrolės praradimo priežastys:
 - Nepakankamas ratų sukibimas
 - Per didelis greitis
 - Netinkamas stabdymas
 - Įrenginys neadekvatus darbui
 - Žinių trūkumas apie poveikį, susijusį su dirvos sąlygomis, ypač dirbant šlaituose
 - Netinkamas įrenginio, kaip velkančiosios transporto priemonės, naudojimas.
- Atkreipti dėmesį į eismą, kai įrenginys yra naudojamas šalia kelio.
- Siekiant išvengti gaisro, niekada nepalikti įrenginio stovinčio aukštoje žolėje kai variklis dirba.

Elgesys

- Vairavimo ir darbo metu neišsiblaškyti ir išlaikyti reikiamą dėmesį.
- Būti ypatingai atidiems apsisukant ar važiuojant atbuline eiga. Prieš apsisukant ir apsisukimo metu žiūrėti sau už nugaros, tokiu būdu įsitikinant, jog nėra kliūčių.
- Atkreipti dėmesį, kai tempiami kroviniai arba kai yra naudojama sunki įranga:
 - Tempimo trauklėms naudoti tik nurodytus užkabinimo taškus;
 - Riboti krovinius, kad būtų galima lengvai kontroliuoti.
 - Nedaryti staigių posūkių. Būti atidiems važiuojant atbuline eiga;
 - Naudoti atsvaras arba svorius ant ratų, kaip patariama instrukcijų vadove.
- Atkreipti ypatingą dėmesį, kai naudojami surinkimo maišai ir priedai, kurie gali turėti įtakos įrenginio stabilumui, ypač dirbant nuokalnėse.

- Rankas ir pėdas visada laikyti atokiau nuo pjovimo įtaiso, tiek įrenginio paleidimo, tiek jo naudojimo metu.
- Dėmesio: pjovimo elementas toliau sukasi keletą sekundžių po jo atjungimo arba po variklio išjungimo.
- Atkreipti dėmesį į pjovimo įtaisų bloką su keliais pjovimo įtaisais, nes besisukantis pjovimo įtaisas gali sąlygoti kitų pjovimo įtaisų sukimąsi.
- Visada laikytis atokiau nuo išmetimo angos.
- Niekada nelieskite variklio dalių, kurios darbo metu įkaista. Nudėgimo rizika.
- Siekiant išvengti gaisro, niekada nepalikti įrenginio stovinčio aukštoje žolėje kai variklis dirba.

⚠ Gedimų arba nelaimingų atsitikimų darbo metu atveju, nedelsiant išjungti variklį ir patraukti įrenginį taip, kad nebūtų padaryta dar didesnė žala; nelaimingų atsitikimų, susijusių su asmens ar trečiosios šalies sužalojimais atveju, nedelsiant atlikti tinkamiausius pirmosios pagalbos veiksmus ir kreiptis į sveikatos priežiūros įstaigą tolesniam gydymui. Kruopščiai pašalinti galimas sankaupas, kurios galėtų padaryti žalos arba sužaloti asmenis ar be priežiūros paliktus gyvūnus.

Naudojimo apribojimai

- Niekada nenaudoti įrenginio, jei apsaugos įtaisiai yra pažeisti, netaisyklingai sumontuoti, ar jų iš viso nėra (surinkimo maišas, šoninio išmetimo apsaugos įtaisas, galinio išmetimo apsaugos įtaisas)
- Nenaudoti įrenginio, jei priedai/įrankiai nėra įdiegti tam numatytose vietose.
- Neišjunginėti, nekeisti, negadinti ar nenuiminti esamų apsauginių sistemų/mikrojungiklių.
- Nekeisti variklio parametru ir neleisti varikliui veikti per dideliu apsisukimų režimu. Jei variklis yra eksploatuojamas pernelyg didelį apsisukimų skaičių, pavojus susižeisti padidėja.
- Saugoti įrenginį nuo pernelyg didelių apkrovų ir nenaudoti mažo įrenginio sunkių darbų atlikimui; tinkamo įrenginio naudojimas sumažina riziką ir pagerina darbo kokybę.
- Įrenginys nėra aprobuotose naudojimui viešuose keliuose. Jo naudojimas (pagal Kelių transporto kodeksą) turi būti vykdomas išskirtinai privačiose teritorijose, uždarose nuo eismo.

2.4 TECHNINĖ PRIEŽIŪRA, SANDĖLIAVIMAS

Periodiška techninė priežiūra ir taisyklingas sandėliavimas padeda išlaikyti įrenginio saugumą ir jo veiksmingumo lygį.

Techninė priežiūra

- Niekada nenaudoti įrenginio su susidėvėjusiomis arba susigadinusiomis dalimis. Pažeistos ar susidėvėjusios detalės turi būti pakeistos ir niekada netaisomos.
- Siekiant sumažinti gaisro riziką, periodiškai tikrinti, ar nėra alyvos ir/ arba degalų nutekėjimo.
- Įrenginio reguliavimo operacijų metu, atkreipti dėmesį, kad pirštai nepatektų tarp judančio pjovimo įtaiso ir stacionarių įrenginio dalių.

⚠ Šioje instrukcijoje nurodytas triukšmo ir vibracijų lygis yra šio įrenginio maksimalios naudojimo vertės. Išbalansuoto pjovimo elemento naudojimas, pernelyg didelis eigos greitis, techninės priežiūros stoka daro didelę įtaką triukšmo emisijai ir vibracijoms. Dėl šios priežasties būtina imtis prevencinių priemonių, kurios padėtų pašalinti galimus nuostolius, atsirandančius dėl per didelio triukšmo ir dėl vibracijų; reikia pasirūpinti įrenginio technine priežiūra, dėvėti apsaugines ausines, darbo metu daryti pertraukas.

Sandėliavimas

- Jei bake yra degalų, įrenginio nestatyti į patalpą, kurioje degalų garai galėtų susidurti su liepsna, kibirkštimi ar stipriu šilumos šaltiniu.
- Norint sumažinti gaisro riziką, nepalikti konteinerių su surinktomis atliekomis uždarose patalpose.

2.5 APLINKOS APSAUGA

Naudojant įrenginį, aplinkos apsauga turi būti svarbus ir prioritetinis aspektas, pilietinės visuomenės ir aplinkos, kurioje gyvename naudai.

- Stengtis netrukdyti kaimynams. Įrenginį naudoti tik tinkamu laiku (ne anksti ryte arba ne vėlai vakare, kai ši veikla galėtų trukdyti kitiems asmenims).
- Kruopščiai laikytis vietinių teisės aktų, susijusių su pakavimo medžiagų, alyvos, kuro, filtrų, sugadintų detalių arba kitų elementų, sąlygojančių stiprų neigiamą poveikį aplinkai šalinimu; šios atliekos neturi būti metamos į šiukšlių dėžę, bet turi būti atskirtos ir perduotos į specializuotus surinkimo punktus, kuriuose bus pasirūpinta jų perdirbimu.

- Kruopščiai laikytis vietinių teisės aktų šalinant pjovimo metu susidarancias atliekas.
- Įrenginio nebenaudojimo atveju, jo nepalikti aplinkoje, bet, vadovaujantis vietiniais teisės aktais, kreiptis į specializuotą atliekų surinkimo punktą.

3. PAŽINTIS SU ĮRENGINIU

3.1 ĮRENGINIO APRAŠYMAS IR NUMATYTA PASKIRTIS

Šis įrenginys yra vejapjovė su sėdinčiu operatoriumi.

Įrenginys yra aprūpintas varikliu, kuris varo gaubtu apsaugotą pjovimo įtaisą, taip pat ir įrenginio pavarų dėžės bloką, kurio pagalba įrenginys juda.

Įrenginyje įrengta:

- hidrostatinė pavara su pavarų perdavimu pirmyn ir atgal tolygiai kintamu skaičiumi („Hydro“), du varomieji ratai (2WD) arba keturi varomieji ratai (4WD).

Operatorius gali vairuoti įrenginį ir įjungti pagrindinius valdymo įtaisus išlikdamas atsisėdęs vairuotojo vietoje.

Įrenginyje sumontuoti apsaugos įtaisai numato variklio ir pjovimo įtaiso sustojimą per kelias sekundes (6.2.2 par.).

3.1.1 Numatyta naudojimo paskirtis

Šis įrenginys buvo suprojektuotas ir pagamintas žolės pjovimui.

Šis įrenginys paprastai gali:

1. pjauti žolę ir surinkti ją į surinkimo maišą;
2. pjauti žolę ir išpilti ją ant žemės iš galinės pusės;
3. pjauti žolę, ją susmulkinti ir paskleisti ant dirvos paviršiaus (mulčiavimo funkcija).
4. pjauti žolę ir išpilti ją iš šoninės pusės.

Specialių priedų naudojimas, kuriuos Gamintojas numatė kaip originalią tiekiamą įrangą arba kaip atskirai įsigyjamus priedus, suteikia galimybę atlikti šį darbą skirtingais darbo režimais, kurie yra aprašyti šiame instrukcijų vadove arba atskirų priedų instrukcijų vadovuose. Be to, papildomų priedų pritaikymo galimybė (jei numatyta Gamintojo) gali praplėsti naudojimo paskirtį papildomomis funkcijomis,

atsižvelgiant į apribojimus, nurodytus pačių priedų instrukcijų vadovuose.

3.1.2 Netinkamas naudojimas

Bet koks kitas naudojimas, kitoks nei nurodyta aukščiau, gali būti pavojingas ir sąlygoti žalą asmenims ir/arba daiktams. Netinkamu naudojimui laikoma (kaip pavyzdžiui, tačiau ne tik):

- pervežti ant įrenginio arba jo priekaboje kitus asmenis, vaikus arba gyvūnus, nes jie gali iškristi ir sunkiai susižeisti arba trukdyti saugiam vairavimui;
- vilkti arba stumti krovinius nenaudojant specialių, vilkimui skirtų priedų;
- naudoti įrenginį važiavimui ant nestabilios, slidžios, apledėjusios, akmeningos ar nelygios žemės, balų ar pelkėtų vietų, kuriose neįmanoma nustatyti dirvožemio struktūros;
- paleisti pjovimo įtaisą nežolėtose vietose;
- naudoti įrenginį lapų arba šiukšlių surinkimui.

SVARBU *Netinkamas įrenginio naudojimas panaikina garantijos galiojimą ir atleidžia Gamintoją nuo bet kokios atsakomybės; tokiu būdu visa atsakomybė už nuostolius arba sužalojimus savo paties arba trečiųjų asmenų atžvilgiu tenka naudotojui.*

3.1.3 Naudotojo tipas

Šis įrenginys yra skirtas privatiems naudotojams, tai yra neprofesionaliems operatoriams. Šis įrenginys yra skirtas mėgėjams.

SVARBU *Įrenginį privalo naudoti tik vienas operatorius.*

3.2 SAUGOS ŽENKLAI

Ant įrenginio yra parodyti įvairūs simboliai (2 pav.). Jų paskirtis yra priminti operatoriumi, kaip jis turi elgtis, kad įrenginys būtų naudojamas atsargiai ir saugiai.

Simbolių reikšmės:



Dėmesio! Prieš naudojantis įrenginiu perskaityti instrukcijas.



Dėmesio! Prieš atliekant bet kokias priežiūras ar remont operacijas, ištraukti raktą ir skaityti instrukcijas.

**Pavojus! Daiktų išmetimas:**

Negalima dirbti, jeigu nėra sumontuotas galinio išmetimo apsaugos įtaisas arba surinkimo maišas. (tik modeliams su galiniu surinkimu).



Pavojus! Daiktų išmetimas:
Laikytis atokiau nuo žmonių.



Pavojus! Įrenginio apsvertimas: Nenaudoti šio įrenginio, jei nuolydis didesnis nei 10°.



Pavojus! Organų sužalojimas: Užtikrinti, kad vaikai yra saugiu atstumu nuo įrenginio, kai variklis veikia.

**Pjautinių žaizdų rizika.**

Pjovimo įtaisas veikia. Nekiškite rankų ar kojų į pjovimo įtaiso vidų.



Dėmesio! Laikytis atokiau nuo karštų paviršių.



Negalima lipti ant įrenginio užminant ant pjovimo įtaisų bloko apsaugų.

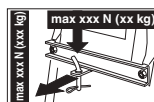

Naudojant vilkimo komplektą, neviršyti apkrovos ribų, nurodytų etiketėje, ir atitikti saugos standartus.

SVARBU Pažeistos arba neįskaitomos lipnios etiketės turi būti pakeistos naujomis. Užsakyti naujas etiketes artimiausiame įgaliotame techninio aptarnavimo centre.

3.3 IDENTIFIKACINĖ ETIKETĖ

Identifikacinėje etiketėje pateikiama tokia informacija (1 pav.):

1. Garso galios lygis
2. CE atitikties ženklas
3. Pagaminimo metai
4. Įrenginio tipas
5. Serijos numeris
6. Gamintojo adresas ir pavadinimas
7. Gaminio kodas
8. Vardinė galia ir didžiausias variklio darbinis greitis

9. Mašinos svoris, kai bakas tuščias, kg
10. Pavarų dėžės tipas

Perrašyti įrenginio identifikacinius duomenis atitinkamuose etiketės, esančios viršelio užpakalinėje pusėje, laukuose.

SVARBU Kaskart kreipiantis į įgaliotąjį techninio aptarnavimo centrą, naudoti identifikacinius duomenis, pateiktus identifikacinėje produkto etiketėje.

SVARBU Atitikties deklaracijos pavyzdys yra šio vadovo paskutiniuose puslapiuose.

3.4 PAGRINDINĖS SUDEDAMOSIOS DALYS

Įrenginys sudarytas iš šių pagrindinių sudedamųjų dalių, kurios atitinka toliau nurodytas savybes (1 pav.):

- A. **Variklis:** leidžia judėti tiek pjovimo įtaisams, tiek ratų traukėjai; jo techniniai duomenys ir naudojimo taisyklės yra aprašytos specialiame instrukcijų vadove.
- B. **Pjovimo įtaisų blokas:** tai blokas, besisidantis iš gaubto, kuris dengia besisukančius pjovimo įtaisus, bei patys pjovimo įtaisai.
- C. **Pjovimo įtaisai:** tai elementai, skirti žolės pjovimui; jų kraštuose esantys sparneliai padeda nukreipti nupjautą žolę išmetimo kanalo link.
- D. **Galinio išmetimo apsaugos įtaisas (galimas užsakius):** montuojamas surinkimo maišo vietoje, neleidžia pjovimo įtaisų surinktiems daiktams būti nusviestiems toli nuo įrenginio (tik modeliams su galiniu surinkimu).
- E. **Šoninio išmetimo deflektorius:** be šoninio žolės išmetimo ant žemės funkcijos, taip pat yra saugos elementas, užkertantis kelią bet kokiems pjovimo įtaiso surinktiems objektams būti išmestiems toli nuo įrenginio (tik modeliams su šoniniu išmetimu).
- F. **Surinkimo maišas:** be nupjautos žolės surinkimo funkcijos, taip pat yra saugos elementas, užkertantis kelią bet kokiems pjovimo įtaiso surinktiems objektams būti išmestiems toli nuo įrenginio (tik modeliams su galiniu surinkimu).
- G. **Išmetimo kanalas:** tai jungiamasis elementas tarp pjovimo įtaisų bloko ir surinkimo maišo (tik modeliams su galiniu surinkimu).
- H. **Vairuotojo sėdynė:** tai operatoriaus darbo vieta, ji yra aprūpinta jutikliu, kuris aptinka duomenis, reikalingus saugos įtaisų įsijungimui.

- I. **Vairas:** valdo priekinių ratų pasukimus.
- J. **Priekiniai buferiai:** apsaugo priekines įrenginio detales.
- K. **Akumulatorius:** tiekia energiją variklio užvedimui; jo techniniai duomenys ir naudojimo taisyklės yra aprašytos specialiaame instrukcijų vadove.

4. SURINKIMAS

⚠ Būtina laikytis saugos reikalavimų, aprašytų 2. skyr. Griežtai laikytis šių reikalavimų, tokiu būdu bus išvengta didelės rizikos ar pavojaus.

Sandėliavimo ir transportavimo sumetimais, kai kurios įrenginio sudėtinės dalys nėra surinktos tiesiogiai gamykloje, todėl jos turi būti sumontuotos nuėmus pakuotę bei laikantis šių nurodymų.

⚠ Išpakavimas ir baigiamieji surinkimo darbai turi būti atliekami ant lygaus ir tvirto paviršiaus, kur būtų pakankamai vietos įrenginio ir jo pakuotės judėjimui, visada naudojant tinkamus įrankius. Nenaudoti įrenginio, kol nėra baigti darbai, aprašyti skyriuje "SURINKIMAS".

4.1 SURINKIMUI SKIRTOS SUDEDAMOSIOS DALYS

Pakuotėje yra surinkimui skirtos sudedamosios dalys, išvardintos šioje lentelėje:

	Aprašymas
1	Vairas
2	Prietaisų skydo gaubtas ir vairo surinkimo komponentai
3	Vairuotojo sėdynė
4	Priekiniai buferiai (jeigu numatyta)
5	Maišas su atitinkamais montavimo varžtais ir surinkimo instrukcija (tik modeliams TS, TX, TH) (tik modeliams su galiniu surinkimu)
6	Maišo laikikliai ir papildomi priedai surinkimui (tik modeliams su galiniu surinkimu)
7	Šoninio išmetimo deflektorius (tik modeliams su šoniniu išmetimu)
8	Pjovimo įtaiso bloko šoniniai sutvirtinimai (jeigu numatyta).

9	Maišas su: - naudojimo instrukcijomis ir dokumentais - sėdynės surinkimo varžtai - šoninio išmetimo deflektorius surinkimo elementai (tik modeliams su šoniniu išmetimu) - akumulatoriaus laidų sujungimo varžtai - 2 užvedimo raktai - 1 atsarginis 10 A lydisis saugiklis
10	Mulčiavimo rinkinys (tik modeliams su šoniniu išmetimu) (jeigu numatyta).

4.1.1 Išpakavimas

1. Atsargiai išardyti pakuotę stengiantis nepamesti sudedamųjų detalių.
2. Peržiūrėti dėžėje esančius dokumentus, tame tarpe ir šią instrukciją.
3. Ištraukti iš dėžės visas nesumontuotas sudedamąsias dalis.
4. Išimti įrenginį iš pakuotės laikantis šių atsargumo priemonių:
 - pakelti maksimaliu aukščiu pjovimo įtaisų bloką (5.11 par.), tokiu būdu bus išvengta jo pažeidimų nukeliant įrenginį nuo padėklo pagrindo;
 - Nukelti įrenginį nuo padėklo pagrindo.
5. Perkelti galinės pavaros atblokovimo svirtį į atblokovimo padėtį (5.4 par.).

4.2 VAIRO MONTAVIMAS

1. Įrenginį pastatyti tiesiai ir sulygiuoti priekinius ratus.
2. Naudojant atsuktuvą, nuimti centrinį vairo (3.B pav.) dangtelį (3.A pav.).
3. Įstatyti vairą (3.A pav.) į išsikišusį veleną (3.C pav.), pasukti jį tokiu būdu, kad stipinai būtų nukreipti į sėdynės pusę, ir stumti, kol vairo stebulė bus prijungta prie kyšančių kištuko galinių taškų (3.D pav.).
4. Pritvirtinti vairą, naudojant pateiktus varžtus (3.E pav.) ir poveržles (3.F pav.) (3.G pav.), nurodyta eilės tvarka.
5. Priveržti varžtą (3.E pav.) su veržliarakčiu.
6. Uždėti vairo dangtį (3.B pav.) užfiksuojant kablus jiems skirtose vietose.

4.3 SĖDYNĖS MONTAVIMAS

Patraukti į viršų reguliavimo svirtį (4.C pav.) ir įstatyti sėdynę (4.A pav.) į bėgelį (4.B pav.) iš vairo pusės, kol bus prikabinta vienoje iš šešių padėčių. Tokiu būdu sėdynė yra tvirtai sumontuota ir nebegali būti ištraukta, nebent nuspaudus svirtį (4.D pav.), kuri ją išlaisvina nuo įtvirtinimo.

4.4 AKUMULIATORIAUS SURINKIMAS IR PRIJUNGIMAS

Akumuliatorius (5.A pav.) yra po sėdyne, jį prilaiko spyruoklė (5.B pav.).

1. Pirmiausiai prijungti raudoną laidą (5.C pav.) prie teigiamo poliaus (+), po to juodą laidą (5.D pav.) prie neigiamo poliaus (-), naudojant tiekiamus varžtus kaip nurodyta.
2. Akumuliatoriaus sulaikymui (5.B pav.) sumontuoti spyruoklę, pasirūpinant, kad būtų tinkamai sudėlioti laidai priešais akumuliatorių, tokiu būdu, kad jie nebūtų suspausti spyruoklės (5.B pav.).

SVARBU *Visada atlikti pilną įkrovimą, laikantis akumuliatoriaus instrukcijoje pateiktų nurodymų.*

SVARBU *Siekiant išvengti elektroninės plokštės apsaugos suveikimo, niekada nepaleisti variklio, kol nebus visiškai įkrautas!*

4.5 SURINKIMO MAIŠO LAIKIKLIŲ MONTAVIMAS

Pritvirtinti du laikiklius (6.A pav.) ant galinės plokštės (6.B pav.), naudojant kiekvienam laikikliui tris varžtus (6.C pav.), tiekiamus kartu, kaip parodyta, neužblokuojant atitinkamų veržlių (6.D pav.). Prikabinti prie laikiklių surinkimo maišo rėmo viršutinę dalį (6.E pav.) ir išcentruoti pagal galinę plokštę (6.B pav.).

Užfiksuoti dviejų laikiklių padėtį (6.F pav.), atsižvelgiant į atramą (6.G pav.) tokiu būdu, kad sukant surinkimo maišo rėmą, kaištis (6.H pav.) tinkamai užsifiksuotų savo vietoje (6.I pav.).

Įsitikinti dar kartą, kad rėmas (6.E pav.) yra tinkamai orientuotas, atsižvelgiant į galinę plokštę (6.B pav.), ir kad sukamas judesys vyksta reguliariai, kaip nurodyta pirmiau, tuomet tvirtai priveržti tvirtinimo varžtus (6.C pav.) ir veržles (6.D pav.).

4.6 SURINKIMO MAIŠO PRIJUNGIMO SKLĀSTIES SAUGIKLIO PAŠALINIMAS

Transportavimo tikslais, surinkimo maišo fiksavimo (7.A pav.) sklāstis yra užblokuotas kabluku galinėje plokštėje (7.B pav.). Šis kabliukas turi būti pašalintas prieš montuojant surinkimo maišo laikiklius ir daugiau neturėtų būti naudojamas.

4.7 PRIEKINIO BUFERIO SURINKIMAS

- „I“ tipo buferis
- „II“ tipo buferis
 1. Surinkti priekinį buferį (8.A pav.) apatinėje rėmo dalyje (8.B pav.), naudojant keturis varžtus (8.C pav.).

4.8 SURINKIMO MAIŠO MONTAVIMAS

• TC modeliai

1. Pirma sumontuoti rėmą, prijungiant viršutinę dalį (9.A pav.) prie apatinės dalies (9.B pav.), naudojant pateiktus varžtus ir veržles (9.C pav.), kaip nurodyta. Sumontuoti kampines plokštes (9.D pav.) ir (9.E pav.), atsižvelgiant į dešinės pusės (R↑) ir kairės pusės kryptį (L↑), ir pritvirtinti prie rėmo naudojant keturis savisriegius varžtus (9.F pav.).

2. Tik modeliams su elektriniu

išvertimu: Pritvirtinti du volelius

(9.G pav.) ant laikiklių kaiščių (9.H pav.), užtikrinant, kad sandariklis būtų nukreiptas į laikiklį, ir užfiksuoti juos naudojant elastinius žiedus (9.I pav.). Tada prijungti laikiklius prie priekinio rėmo (9.B pav.), naudojant varžtus ir veržles (9.J pav.).

3. Įstatyti rėmą į audinio apvalkalą (9.K pav.), užtikrinant, kad yra tinkamai įdėtas išilgai pagrindo perimetrai. Prikabinti visus plastikinius profilius prie rėmo vamzdžių, naudojant atsuktuvą (9.L pav.).
4. Įstatyti rankeną (9.M pav.) ir gaubto skyles (9.N pav.), pritvirtinti viską prie rėmo, naudojant varžtus (9.O pav.), kaip parodyta, ir galinius savisriegius varžtus (9.P pav.).
5. Pritvirtinti sutvirtinimo strypą (9.Q pav.) po rėmu, naudojant varžtus ir veržles (9.R pav.), išlaikant plokščiąją pusę, nukreiptą į drobę. Įvesti išvertimo svirtį (9.S pav.) į savo vietą ir prisukti fiksavimo varžtą (9.T pav.) ir atitinkamą veržlę (9.U pav.).

• Modeliams TS, TX, TH

Užbaigti surinkti maišą vadovaujantis instrukcijomis, kurios pateikiamos instrukcijų lapuose, prideduose prie komponento.

4.9 SURINKIMO MAIŠO IŠVERTIMO SVERTŲ MONTAVIMAS

Nustatyti svertų ašis (10.A pav.) dviejų plokštelių erdmėje (10.B pav.) ir jas pritvirtinti surinkimo maišo laikiklių viduje (10.C pav.), naudojant pateiktus varžtus ir veržles (10.D pav.), remiantis nurodyta seka. Prijungti kėlimo stūmoklio strypo galą (10.E pav.) prie svirties (10.F pav.), naudojant kaištį (10.G pav.) ir sumontuoti du elastinius žiedus (10.H pav.). Prieš montuojant surinkimo maišą ant laikiklių, įsitikinti, kad išvertimo svertų judėjimas vyksta reguliariai.

4.10 PJOVIMO ĮTAISO BLOKO ŠONINIŲ APSAUGŲ SURINKIMAS (JEIGU NUMATYTA).

Pritvirtinti apsaugas (11.A pav.), naudojant pridedamus varžtus (11.B pav.) ir veržles (11.C pav.), pagal kiekvienam įrenginio tipui nurodytas instrukcijas.

4.11 ŠONINIO IŠMETIMO DEFLEKTORIAUS SURINKIMAS (TIK MODELIAMS SU ŠONINIŲ IŠMETIMU)

1. Iš vidinės šoninio išmetimo deflektoriaus pusės (12.A pav.) sumontuoti spyruoklę (12.B pav.) įvedant galą (12.B.1 pav.) į angą ir sukant taip, kad tiek spyruoklė (12.B pav.), tiek galas (12.B.2a pav.) būtų gerai įstatyti į atitinkamas jiems skirtas vietas.
2. Šoninio išmetimo deflektorių (12.A pav.) padėti prie pjoavimo įtaisų bloko laikiklių (12.C pav.) ir veržliarakčio pagalba sukti antrą spyruoklės (12.B pav.) galą (12.B.2 pav.) taip, kad jis atsirastų šoninio išmetimo deflektoriaus išorėje.
3. Įterpti kaištį (12.D pav.) į laikiklių (12.C pav.) ir į šoninio išmetimo deflektoriaus angas, perkūšant jį spyruoklės vijų viduje (12.B pav.) iki tol, kol perforuotas jo galas visiškai išlys iš vidinio laikiklio.
4. Įstatyti vielokaištį (12.E pav.) į kaiščio (D.1 pav.) angą (12.D pav.) ir pasukti kaištį tiek, kad būtų galima užlenkti du vielokaiščio galus (12.E.1 pav.) (naudojant reples) tokiu būdu, kad jis negalėtų išsimauti ir neleistų kaiščiui išslįsti (12.D pav.).

 **Užsitikrinti, kad spyruoklė taisyklingai veiktų, stabiliai išlaikydama šoninio išmetimo deflektorių nuleistoje padėtyje ir kad kaištis būtų gerai įvestas, be galimybės atsiktinai iškristi iš savo vietos.**

SVARBU Modeliuose su šoniniu išleidimu: įsitikinkite, kad šoninio išleidimo apsauga (21.A pav.) yra nuleista ir užrakinta saugos svirtimi (21.B pav.).

SVARBU Prieš išmontuodami arba atlikdami deflektoriaus techninę priežiūrą, nepamirškite pastumti saugos svirtį (21.B pav.) ir pakelti šoninio išleidimo apsaugą (21.A pav.), kad būtų galima išmontuoti.

PASTABA Norint išmontuoti deflektorių, atlikti atvirškštine tvarka montavimo etapus.

5. VALDYMO ĮTAISAI

5.1 KOJINIS STABDYS

 Šiuo pedalu valdomas galinių ratų stabdys (13.A, 14.A pav.)

5.2 RIEDĖJIMO PIRMYN PEDALAS

Šiuo pedalu ratams įvedama traukiamoji jėga ir reguliuojamas įrenginio judėjimo pirmyn greitis (13.B, 14.B pav.):



1. **Priekinė eiga.** Didinant slėgį pedalui, palaipsniui padidinamas mašinos greitis.
2. **Laisvoji padėtis.** Atleidus pedalą, jis automatiškai sugrįžta į laisvąją padėtį.

PASTABA Laisvąją padėtį parodo signalinė lemputė (16.F pav.).

PASTABA Jeigu pedalas minamas su įvestu stovėjimo (13.D pav.) stabdžiu, variklis sustoja.

5.3 ATBULINĖS EIGOS PEDALAS

Šiuo pedalu įvedama traukiamoji jėga atbulinei eigai ir reguliuojamas įrenginio greitis (13.C, 14.C pav.):

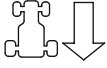

1. **Atbulinė eiga.** Didinant slėgį pedalui, palaipsniui didinamas mašinos greitis..
 **Atbulinės eigos pavara turi būti įvedama stovint.**
2. **Laisvoji padėtis.** Atleidus pedalą, jis automatiškai sugrįžta į laisvąją padėtį.

PASTABA Laisvąją padėtį parodo signalinė lemputė (16.F pav.).

PASTABA Jeigu pedalas minamas su įvestu stovėjimo (15.D pav.) stabdžiu, variklis sustoja.

5.4 HIDROSTATINĖS TRANSMISIJOS ATBLOKAVIMO VALDYMO PRIETAISAS

Šis valdymas turi dvi padėtis, nurodytas ant etiketės (13.D, 14.D pav.):



1. Įvesta pavarų dėžė: visuose naudojimo režimuose, eigos ir pjovimo metu.



2. Atblokuota pavarų dėžė: ženkliai sumažina jėgos poreikį įrenginio patraukimui rankiniu būdu **prie išjungto variklio.**



SVARBU Kad nebūtų pažeistas pavarų dėžės įrenginys, ši operacija turi būti atliekama tik išjungus variklį ir su pedalais (13.B, 13.C, 14.B, 14.C pav.) laisvojoje padėtyje.

- **Tik modeliui 4WD** Įrenginio perkėlimas gali būti lengvai atliktas tik atbulai, net jei galinė pavarų dėžė yra atblokuota.

5.5 RAKTINIS KOMUTATORIUS

Raktas įjungia / išjungia įrenginio paleidimą

Ji turi 3 padėtis (15.A pav.):



1. **Sustojimo padėtis.** Įrenginys nedelsiant išsijungia.



2. **Eigos padėtis.** Visos funkcijos yra aktyvintos.



3. **Paleidimo padėtis.** Įveda paleidimo varikliuką ir įrenginys užsiveda. Atleidus raktą iš paleidimo padėties, jis savaime sugrįžta į eigos padėtį.

5.6 AKCELERATORIAUS VALDYMO ĮTAISAS

Reguliuoja variklio apskukų skaičių.

Priklausomai nuo variklio tipo, akceleratoriaus valdymo įtaisas gali būti dviejų tipų:

- A. „I“ tipas su atskiru droselinės sklendės valdikliu (15.B Pav. + 15.C Pav.)
- B. „II“ tipas (15.B pav.)

Pateiktos pozicijos atitinka:



1. **Droselinės sklendės įtaisas - Šaltas paleidimas.** (jeigu numatyta) Naudojama šaltam variklio paleidimui. Padėtis "CHOKE" (droselinė sklendė) sąlygoja mišinio praturtinimą ir turi būti naudojama tik trumpam reikalingam laiko tarpui.



2. **Maksimalus variklio režimas.** Naudoti visada įrenginio paleidimui, veikimo metu ir žolės pjovimo metu.



3. **Minimalus variklio režimas.** Naudojamas, kai variklis yra pakankamai išilęs stabtelėjimų metu.

PASTABA Pervažiavimo į kitą vietą metu pasirinkti tarpinę padėtį tarp lėto («vėžlys») ir greito («kiškis») režimo.

PASTABA Kai kuriuose modeliuose yra sistema, automatiškai valdanti droselio padėtį karbiuratoriuje variklio uždegimo ir šildymo metu.

5.7 RANKINIO STABDŽIO SVIRTIS

Rankinis stabdys neleidžia įrenginiui judėti po to, kai jis buvo pastatytas stovėjimui.

Įvedimo svirtis turi dvi padėtis (15.D pav.), atitinkančias:



1. **Išjungtas stabdysto.** Siekiant atlaisvinti stovėjimo stabdį, paspausti pedalą (13.A, 14.A pav). Svirtis I pasislenka į išjungto stabdžio padėtį.



- 2. Stabdys įvestas.** Siekiant įjungti stovėjimo stabdį, nuspausti iki galo pedalą (13.A, 14.A pav.) ir perkelti svirtį įterpto stabdžio padėtyje; kai pėda yra nukeliama nuo pedalo, jis išlieka užblokuotas nuleistoje padėtyje.

5.8 ŽIBINTŲ JUNGIKLIS



Mygtukas (15.E pav.) valdo žibintų įjungimą, kai raktas (15.A pav.) yra padėtyje „EIGA“.

5.9 PJOVIMO ĮTAISŲ ĮVEDIMO IR IŠVEDIMO VALDYMO ĮTAISAS

Dėl šios komandos galimas pjoavimo įtaisų įvedimas naudojant elektromagnetinę sankabą:



1. Įvesti pjoavimo įtaisai.

Jungiklio mygtukas ištrauktas (15.F.1 pav.) arba mygtukas nuspaustas (15.F.2 pav.).



2. Išjungti pjoavimo įtaisai.

Jungiklio mygtukas nuspaustas (15.F.1 pav.) arba mygtukas atlaisvintas (15.F.2 pav.).



Išvedant pjoavimo įtaisus, tuo pat metu yra aktyvinamas stabdys, kuris sustabdo sukimąsi per kelias sekundes.

PASTABA Būklę „Pjoavimo įtaisai įvesti“ parodo signalinė lemputė (16.A pav.).

PASTABA Jei pjoavimo įtaisai yra įvedami nesilaikant numatytų saugumo sąlygų, variklis užgęsta arba negali būti užvedamas (žiūrėti 6.2.2 par.).

5.10 PJOVIMO ATBULINE EIGA PATVIRTINIMO MYGTUKAS



Laikant nuspaustą mygtuką (15.G pav.), galima grįžti atgal su įvestais pjoavimo įtaisais, nesukeliant variklio sustojimo.

5.11 PJOVIMO ĮTAISŲ BLOKO AUKŠČIO REGULIAVIMO VALDYMAS

• Komandos su svirtimi

Naudojant šią svirtį yra vykdomas pakėlimas ir nuleidimas pjoavimo įtaisų bloko, kuris gali būti išdėstytas 7 skirtingais pjoavimo aukščiais (15.H pav.).



Šios septynios padėties yra nurodytos nuo «1» iki «7» atitinkamoje plokštelėje; jos atitinka įvairius pjoavimo aukščius nuo 3 iki 9 cm.



Norint pereiti nuo vienos padėties į kitą, reikia nuspausti atblokavimo mygtuką, esantį gale.

• Komanda su svirtimi ir rankenėle

Naudojant svirtį (15.H pav.) atliekamas pjoavimo įtaisų bloko pakėlimas ir nuleidimas.

• „A“ padėtis

Pjoavimo įtaisų blokas pakeltas.

• „B“ padėtis

Pjoavimo įtaisų blokas nuleistas.

Rankenėlė (15.I pav.) leidžia naudoti pjoavimo įtaisų bloką 9 pjoavimo aukščiuose, kurie atitinka įvairius pjoavimo aukščius nuo 2 iki 10 cm.

1. Įvesti svirtį (15.H pav.) į „A“ padėtį.
2. Pjoavimo aukštį reguliuoti rankenėle (15.I pav.).
3. Įvedus svirtį (15.H pav.) į „B“ padėtį, pjoavimo įtaisų blokas automatiškai grįžta į nustatytą aukštį.

PASTABA Įvesti svirtį (15.H pav.) į „A“ padėtį perkeliant ir transportuojant.

5.12 GREIČIO PALAIKYMO ĮRENGINYS (PASTOVAUS GREIČIO PALAIKYMO SISTEMA)

Šis įrenginys leidžia išlaikyti norimą greitį eigos į priekį metu ir nėra būtinybės laikyti nuspaustą pedalą (13.B, 14.B pav.).

Valdymo įtaiso mygtukas turi dvi padėtis:



1. Nuspausta. Prietaisas išjungtas (neaktyvus)

2. Iškeltas. Prietaisas įjungtas (aktyvus)

- Įterpiant įtaisą, kai vyksta judėjimas priekine pavana, įrenginys išlaiko tuo metu pasiektą greitį, be būtinybės minti pedalą (13.B, 14.B pav.).
- Nėra galimybės įterpti įtaiso į atbulinę eigą.
- Kai įtaisas įterptas, neįmanoma eksploatuoti atbulinės eigos pedalą (13.C, 14.C pav.).

PASTABA *Kylant į kalną arba leidžiantis nuo kalno, greitis gali skirtis nuo nustatyto lygioje vietoje.*

Siekiant išjungti prietaisą ir iš naujo nustatyti važiavimo greičio kontrolę paspaudus pedalą (13.B, 14.B pav.), pakanka:

- nuspausti pedalą (13.B, 14.B pav.);
- arba
- nuspausti stabdžio pedalą (13.A, 14.A pav.).

Abiem atvejais valdymo įtaiso mygtukas automatiškai grįžta į padėtį „Nuspausta“.

SVARBU *Visuomet vengti naudotis valdymo įtaiso mygtuku įrenginiui išjungti.*

5.13 SKAITIKLIS (JEIGU NUMATYTA)

Skaitiklis (15.K pav.) įsijungia kiekvieną kartą, kai raktas (15.A pav.) pasukamas į padėtį „EIGA“ ir rodo variklio darbo valandas.

5.14 PAPILDOMAS LIZDAS PRIEDAMS

Leidžia prijungti elektros įrenginius, maitinamus pastovia 12 voltų srove, kurių didžiausia galia yra 50 vatų, su įrengtu atitinkamu kištuku (automobilinio tipo) 15.M pav.).

- Kištukiniame lizde įtampa yra tik tuomet, kai raktas (15.A pav.) yra padėtyje „EIGA“.

5.15 SURINKIMO MAIŠO IŠVERTIMO VALDYO ĮTAISAS

• **Rankinis valdymo įtaisas**
Surinkimo maišo išvertimas ir ištuštinimas vyksta naudojant svirtį (15.L pav.), ištraukiamą iš sėdynės.

• **Elektrinis valdymo įtaisas**
Surinkimo maišo išvertimas ištuštinimui vykdomas paspaudus mygtuką (15.N pav.) ir laikant jį nuspaustą, kol bus sustabdytas varikliuko valdymas. Surinkimo maišas grįžta atgal į darbinę padėtį spaudžiant mygtuką (15.O pav.) ir laikant jį tol, kol prisikabins prie skląsties ir bus sustabdytas varikliuko valdymas.

5.16 „I“ TIPO EKRANAS IR GARSINIAI SIGNALAI

Kai raktas įvedamas į padėtį „EIGA“, visos piktogramos yra aktyvinamos tuo pačiu metu maždaug apie pusę sekundės (su trumpu garsiniu signalu), nurodant tinkamą veikimą. Taigi, signalinės lemputės nurodo:



Signalinė lemputė įjungta: pjovimo įtaisai įterpti (16.A pav.).



Signalinė lemputė įjungta: įvestas stovėjimo stabdis (16.B pav.).



Signalinė lemputė įjungta nėra operatoriaus (16.C pav.).



Signalinė lemputė mirksi: baigiasi kuras (16.D pav.).



Signalinė lemputė mirksi: nurodo netinkamą variklio suteipimą (16.E pav.). Nedelsdami išjunkite variklį, patikrinkite alyvos lygį ir kreipkitės į įgaliotąjį techninės priežiūros centrą.



Signalinė lemputė įjungta: Nėra surinkimo maišo ar galinio išmetimo apsaugos (16.F pav.)



Signalinė lemputė įjungta: veikiant varikliui, netinkamai įkraunamas akumuliatorius (16.G pav.).

Mirksinti signalinė lemputė prieš paleidžiant: akumuliatorius nepajėgus paleisti variklį. Susisiekite su įgaliotu aptarnavimo centru (16.G pav.).

N

Signalinė lemputė įjungta: įvesta laisvąją pavarą (16.H pav.).

• Garso signalai

Garso signalas gali būti dviejų tipų:

1. Nepertraukiamas garso signalas:
 - Įsijungė elektroninės plokštės apsaugos įtaisas.
 - Variklis išjungtas daugiau nei 30 sekundžių, o raktas  padėtyje „EIGA“.
2. Pertraukiamas garso signalas:
 - Surinkimo maišas pilnas.

5.17 „II“ TIPO EKRANAS IR GARSO SIGNALAI

Kai raktas įvedamas į padėtį „EIGA“, visos piktogramos aktyvinamos tuo pačiu metu maždaug apie pusę sekundės (su trumpu garsiniu signalu), nurodant tinkamą veikimą; tuomet prietaisų skydelyje atsiranda funkcija „Trukmės matuoklis“.

Signalinės lemputės nurodo:



Dega signalinė lemputė: pjovimo įtaisai įterpti (16.A pav.).



Dega signalinė lemputė: įvestas stovėjimo stabdys (16.B pav.).;



Dega signalinė lemputė: nėra operatoriaus (16.C pav.).

paprasta kuro signalinė lemputė (16.D pav.).



Mirksinti signalinė lemputė: baigiasi kuras.

Kuro signalinė lemputė su lygio indikatoriumi (16.D pav.).

Signalinė lemputė rodo kuro lygį bake pagal šį kriterijų:



Kuro lygis yra nuo pilno iki maždaug pusės bako.



Kuro lygis yra nuo maždaug nuo pusės bako.



Kuras baigiasi.

PASTABA Šioje talpoje telpa apie 2 litrus degalų, kurių pakanka užtikrinti apie 30–40 minučių pastovaus darbo.



Mirksinti signalinė lemputė: Nurodo netinkamą variklio sutepimą (16.E pav.). Nedelsdami išjunkite variklį, patikrinkite alyvos lygį ir kreipkitės į įgaliotąjį techninės priežiūros centrą.



Dega signalinė lemputė: Nėra surinkimo maišo ar galinio išmetimo apsaugos įtaiso (16.F pav.) (tik modeliams su galiniu surinkimu).



Dega signalinė lemputė: veikiant varikliui, akumuliatorius įkraunamas netinkamai (16.G pav.).

Mirksinti signalinė lemputė prieš paleidžiant: akumuliatorius nepajėgus paleisti variklį. Susisiekite su įgaliotu aptarnavimo centru (16.G pav.).

N

Dega signalinė lemputė: įvesta laisvąją pavarą (16.H pav.).

• Veiklos funkcijos

Paspauskite „MODE“ mygtuką, kad nuosekliai prieiti prie veiklos funkcijų.



Trukmės matuoklis (16.I pav.). Rodo bendrąjį variklio darbo valandų skaičių.



Voltmetras (16.O pav.). Nurodo akumuliatoriaus įkrovą.



Tachometras (16.K pav.) rodo variklio sukimosi greitį pagal skaitines vertes arba žvaigždučių seką, atitinkančią:

Parodyta vertė:

- | | |
|---------|------------------------|
| < 1 600 | variklis tuščiąja eiga |
| < 2 500 | greitis perkeliant |

> 2 500	greitis pjovimui
*	variklis tuščiaja eiga
(**)	
**	greitis perkeliant

*****	greitis pjovimui

PASTABA Mirksintis simbolis nurodo, kad variklio greitis nėra tinkamas žolei pjauti.



Laikrodis (jei numatytas) (16.L pav.) rodo laiką 24 valandų per parą režimu.

Reguliuojamas atliekamas nustačius raktą į padėtį „EIGA“, išjungus variklį, pagal tokią nustatytą tvarką:

- Spauskite mygtuką „REŽIMAS“ tol, kol pasirodys laikrodžio simbolis.
- Laikykite nuspaudę mygtuką „REŽIMAS“ tol, kol pirmieji du skaitmenys (valandos) pradės mirksėti.
- Paspauskite vieną iš dviejų šoninių mygtukų (16.K,L pav.), kad padidintumėte ar sumažintumėte vieneto vertę.
- Spauskite mygtuką „REŽIMAS“ tol, kol kiti du skaitmenys (minutės) pradės mirksėti.
- Paspauskite vieną iš dviejų šoninių mygtukų, kad padidintumėte arba sumažintumėte vieneto vertę.
- Paspauskite mygtuką „REŽIMAS“, kad užbaigtumėte nustatymą.

PASTABA Laikrodį įkrauna atsarginis akumuliatorius; jam sugedus, reikia kreiptis į įgaliotą aptarnavimo centrą.

• Garso signalai

Garso signalas gali būti dviejų tipų:

- | | |
|------------------------------------|---|
| 1. Nepertraukiamas garso signalas: | <ul style="list-style-type: none"> • Įsijungę elektroninės plokštės apsaugos įtaisas. • Variklis išjungtas daugiau nei 30 sekundžių, o raktas nustatytas į padėtį „EIGA“. |
| 2. Pertraukiamas garso signalas: | <ul style="list-style-type: none"> • Surinkimo maišas pilnas. |

5.18 „III“ TIPO EKRAVAS IR GARSIO SIGNALAI

Kai raktas įvedamas į padėtį „EIGA“, visos piktogramos aktyvinamos tuo pačiu metu maždaug apie pusę sekundės (su trumpu garsiniu signalu), nurodant tinkamą veikimą;

Piktogramos nurodo:



Piktograma šviečia: pjovimo įtaisiai įvesti (16.A pav.).



Piktograma šviečia: įvestas stovėjimo stabdys (16.B pav.).



Signalinė lemputė šviečia: nėra operatoriaus (16.C pav.).

Degalų piktograma su lygio indikatoriumi (16.D pav.)

Piktograma rodo degalų lygį bake pagal šį kriterijų:



Kuro lygis yra nuo pilno iki maždaug pusės bako.



Kuro lygis yra nuo maždaug pusės bako.



Kuras baigiasi.

PASTABA Šioje talpoje telpa apie 2 litrus degalų, kurių pakanka užtikrinti apie 30–40 minučių pastovaus darbo.



Piktograma šviečia: Nurodo netinkamą variklio sutepimą (16.E pav.). Nedelsdami išjunkite variklį, patikrinkite alyvos lygį ir kreipkitės į įgaliotąjį techninės priežiūros centrą.



Piktograma šviečia: Nėra surinkimo maišo ar galinio išmetimo apsaugos įtaiso (16.F pav.) (tik modeliams su galiniu surinkimu).



Piktograma šviečia: Surinkimo maišas yra pilnas ir būtina ir jį reikia ištuštinti (16.F pav.) (tik modeliams su galiniu surinkimu).

Akumulatoriaus piktograma su lygio indikatoriumi (16.G pav.).



Piktograma šviečia:
Akumulatorius įkraunamas.



Piktograma šviečia: Akumulatoriaus įtampos lygis yra optimalus.



Piktograma šviečia su išjungtu varikliu:
Nurodo, kad akumuliatorių reikia įkrauti.



Piktograma šviečia su įjungtu varikliu:
Nurodo netinkamą akumulatoriaus įkrovą.

Piktograma mirksi: Akumulatorius negali paleisti variklio, todėl kreipkitės į įgaliotą techninės priežiūros centrą.



Piktograma šviečia: įvesta laisvąją pavarą (16.H pav.).



Trukmės matuoklis (16.I pav.). Rodo bendrąjį variklio darbo valandų skaičių.



Žibintai (16.P pav.). Piktograma šviečia:
Nurodo, kad žibintai yra įjungti.



Reikalinga techninė priežiūra (16.Q pav.). Piktograma šviečia: Periodinės techninės priežiūros indikatorius. Būtina laikytis saugos reikalavimų, aprašytų 13 skyr. Piktograma įsijungia kas 50 valandų, ir šviečia 1 valandą.



Žalioji zona (16.R pav.). Variklio sukimosi greitis tinka optimaliam žolės pjovimui.

• Garso signalai

Garso signalas gali būti dviejų tipų:

1. Nepertraukiamas garso signalas:
 - Įsijungė elektroninės valdymo plokštės apsaugos įtaisas.
 - Variklis išjungtas daugiau nei 30 sekundžių, o raktas nustatytas į padėtį „EIGA“.
2. Pertraukiamas garsinis signalas:
 - Surinkimo maišas pilnas.

6. ĮRENGINIO NAUDOJIMAS

⚠ Būtina laikytis saugos reikalavimų, aprašytų 2. skyr. Griežtai laikytis šių reikalavimų, tokiu būdu bus išvengta didelės rizikos ar pavojaus.

6.1 PARUOŠIAMIEJI DARBAI

Prieš pradėdamas darbą, būtina atlikti visą eilę patikrinimų ir operacijų, tokiu būdu bus užtikrintas efektyvus darbas saugiomis sąlygomis.

1. pastatyti įrenginį į horizontalią padėtį ir tinkamai atremtą ant žemės;
2. nustatyti įrenginį labiausiai tinkamu režimu, numatytam darbui atlikti (6.1.4 par.);

6.1.1 Alyvos ir benzino papildymas

SVARBU Įrenginys yra tiekiamas be variklinės alyvos ir be degalų.

Prieš naudojant įrenginį, patikrinti kuro ir alyvos lygį (7.2 ir 7.3 par.). Pildant degalus bei alyvą, laikytis nurodytų atsargumo priemonių (žiūrėti 7.2 ir 7.3 par.) bei peržiūrėti variklio instrukcijų knygelę.

6.1.2 Sėdynės reguliavimas

Sėdynė yra stumdoma ir reguliuojama pagal šešias skirtingas padėtis. Reguliavimas vyksta pakeliant rankeną (17.A pav.) ir stumiant sėdynę, kol ji užsifiksuos norimoje padėtyje.

6.1.3 Padangų slėgis

Tinkamas padangų slėgis yra pagrindinė sąlyga norint išgauti neprikaištingą pjovimo įtaisų bloko sulgyjimą, o tuo pačiu ir tolygų vejos pjovimą.

1. Atsukti apsauginius gaubtus
2. Prijungti vožtuvėlius prie suspausto oro išleidimo angos su manometru (18 pav.)
3. Nureguliuoti slėgį pagal Techninių duomenų lentelėje pateiktus dydžius.

6.1.4 Įrenginio paruošimas darbui

PASTABA Šis įrenginys leidžia atlikti vejos pjovimą įvairiais būdais; prieš pradėdamas darbą, patariama paruošti įrenginį pagal norimą atlikti pjovimo būdą.

- a. Pasiruošimas žolės pjovimui ir jos surinkimui į surinkimo maišą (tik modeliams su galiniu surinkimu)

- Prikabinti surinkimo maišą (19.A pav.) prie laikiklių (19.B pav.) ir išcentruoti atsižvelgiant į galinę plokštę, suderinant abu atskaitos taškus (19.B pav.).
- Įsitikinti, jog surinkimo maišo angos apatinis vamzdis užsikabina už atitinkamo blokuojančio kabliuko (19.C pav.).
- Jeigu kablys užsikabina sunkiai arba yra per laisvas, sureguliuoti gražinimo spyruoklę (žr. 8.9).

b. Pasiruošimas žolės pjovimui ir galiniam jos išmetimui ant žemės (tik modeliams su galiniu surinkimu) (jeigu numatyta)

- Jeigu norima dirbti be surinkimo maišo, galima užsisakyti galinio išmetimo apsaugos įtaiso rinkinį (20 pav.; 15.7 skyr.), kuris turi būti pritvirtintas prie galinės plokštės kaip nurodyta atitinkamoje instrukcijoje.

c. Pasiruošimas pjovimui ir žolės susmulkinimui

- Jei norima pjauti žolę, ją smulkiai susmulkinti ir palikti paskleistą ant vejos, galima užsisakyti mulčiavimo komplektą (15.1 skyr.), kuris turi būti pritvirtintas laikantis atitinkamų nurodymų.

⚠ Užtikrinti, kad modeliuose su šoniniu išmetimu būtų sumontuotas šoninio išmetimo sutvirtinimas (22.A pav.) (jeigu numatyta).

d. Pasiruošimas žolės pjovimui ir jos šoniniam išmetimui ant žemės (tik modeliams su šoniniu išmetimu):

- Visada įsitikinti, kad vidinė deflektorius spyruoklė (21.A pav.) ir saugos svirtis (21.B pav.) veikia tinkamai, išlaikydamos jį pastoviai nuleistoje padėtyje.

- Tuo atveju, kai žolė pjaunama itin sudėtingomis sąlygomis (aukšta arba šlapią žolė), rekomenduojama pašalinti šoninio išvertimo sutvirtinimą (22.A pav.) (jeigu numatyta).
- Siekiant pašalinti sutvirtinimą, atsukti varžtus (22.B pav.), laikant pakeltą šoninio išmetimo deflektorių (22.C pav.).

⚠ Šoninių smūgių atveju, kai nėra sumontuotas sutvirtinimas (22.A pav.), pjovimo įtaisų blokas gali būti deformuotas.

⚠ Baigus naudoti, būtina vėl pritvirtinti šoninio išmetimo sutvirtinimą.

6.1.5 Atraminų ratukų padėtis

Atraminų ratukų funkcija yra sumažinti velėnos plėšymo riziką, kylančią dėl pjovimo įtaisų bloko krašto vilkimosi dirbant nelygiuose paviršiuose. Parinkti ratukų padėtį kaip nurodyta (7.4 par.).

6.2 SAUGOS KONTROLĖ

Atlikti žemiau aprašytus saugos patikrinimus bei įsitikinti, ar patikrinimo rezultatai atitinka lentelių duomenis.

⚠ Prieš naudojimą visada atlikti saugos patikrinimus.

6.2.1 Bendras saugos patikrinimas

Dalykas	Rezultatas
Akumulatorius	Nėra pažeistas jo korpusas, dangtelis arba terminalai
Galinio išmetimo apsaugos įtaisas, surinkimo maišas	Vientisi. Jokių pažeidimų. Sumontuoti taisyklingai.
Šoninio išmetimo apsaugos įtaisas, siurbimo grotelės	Vientisi. Jokių pažeidimų. Sumontuoti taisyklingai.
Degalų tiekimo sistema ir sujungimai.	Nutekėjimų nėra.
Elektros kabeliai.	Visa izoliacija nepriekaištinga. Jokių mechaninių pažeidimų.
Cirkuliacinė tepimo sistema	Nutekėjimų nėra. Jokių pažeidimų.
Saugos įtaisai	Veikia kaip nurodyta 6.2.2 par.

6.2.2 Saugos įtaisų patikrinimas

Saugos įtaisai suveikia pagal du kriterijus:

- A.** sutrukdo variklio užsivedimui, jeigu nėra laikomasi visų saugumo sąlygų;
- B.** sustabdo variklį, jeigu trūksta nors vienos saugumo sąlygos.

Veiksmas	Rezultatas
1. "laisva" pavara; 2. išjungti pjovimo įtaisai; 3. operatorius sėdi.	Variklis užsiveda
operatorius palieka sėdynę	Variklis sustoja

Veiksmas	Rezultatas
prie įvestų pјovimo įtaisų surinkimo maišas pakeliamas arba nuimamas galinio išmetimo apsaugos įtaisas (<i>tik modeliams su galiniu surinkimu</i>)	Variklis sustoja
neišjungus pјovimo įtaisų, įvedamas rankinis stabdis	Variklis sustoja
įjungiamo pavarų dėžė arba nuspaužiamas traukos pedalas prie įvesto rankinio stabdžio	Variklis sustoja
prie įvestų pјovimo įtaisų įvedama atbulinės eigos pavana, nelaikant nuspaudus sutikimo mygtuko (5.10 par.)	Variklis sustoja
Paleisti įrenginį pirmine ir atgaline eiga ir įvesti laisvą pavarą/atleisti traukos pedala (5.2; 5.3 par.)	Įrenginys sulėtėja ir sustoja
Minti stabdžio pedala (5.1 par.)	Įrenginys sustoja
Bandomasis važiavimas	Nėra neįprastų vibracijų. Nėra jokių neįprastų garsų

⚠ Jei bet kuris vienas iš rezultatų skiriasi nuo lentelėje pateiktų duomenų, įrenginio eksploatuoti negalima! Kreiptis į specializuotą techninio aptarnavimo centrą apžiūrai ir remonto darbams.

SVARBU Visuomet prisiminti, kad saugos įtaisai užkerta kelią variklio paleidimui, jei yra netenkinamos saugos sąlygos. Tokiais atvejais, iš naujo atkūrus paleidimo funkciją, reikia nustatyti raktą (15.A pav.) į išjungimo padėtį, prieš paleidžiant variklį iš naujo dar kartą.

6.3 NAUDOJIMAS NUOKALNĖSE

Nepaisant eigos krypties, laikytis apribojimų, nurodytų Techninių duomenų lentelėje ir 24 pav.

Prisiminti, jog "saugiu" šlaitų nebūna.

Dirbant nuokalnėse reikalingas ypatingas dėmesys. Norint išvengti apsvertimų arba įrenginio kontrolės praradimo:

- Niekada nepjauti skersai šlaito. Nuožulnioje vejoje važiuoti pakilimo/nusileidimo kryptimi ir niekada skersai, atkreipiant ypatingą dėmesį į krypties pakeitimą bei kliūtis ties ratais (akmenis, šakas, šaknis ir t.t.), kurios galėtų sąlygoti šoninį paslydimą, apsvertimą arba įrenginio kontrolės praradimą.

- Įkalnėje arba nuokalnėje negalima staigiai sustoti arba vėl imti judėti;
- Švelniai ir su ypatingu dėmesiu įvesti trauką, tokiu būdu bus išvengta įrenginio apvirtimo.
- Sumažinti greitį:
 - prieš bet kokį krypties pakeitimą ar ties staigiais posūkiais
 - prieš atsiduriant ant šlaito, ypač nuokalnėse
- Niekada neįvedinėti atbulinės eigos greičio sumažinimui nuokalnėje: tai gali sąlygoti įrenginio kontrolės praradimą, ypač dirbant ant slidžių paviršių.
- Visada įvesti rankinį stabdį prieš paliekant stovintį įrenginį be priežiūros.
- Kai pavara nėra įvesta, šlaituose judėti neaktyvinus traukos pedalo, kad būtų galima panaudoti hidrostatinės pavaros stabdymo efektą

6.4 PALEIDIMAS

- Atsukti degalų sklendę (25.A pav.) (jei numatyta).
- Atsisėsti į vairuotojo vietą.
- Įvesti laisvąją pavarą («N») (5.2; 5.3 par.).
- Atjungti pјovimo įtaisy (5.9 par.).
- Įvesti stovėjimo stabdį (5.7 par.).
- Įvesti akceleratoriaus valdymo įtaisy į maksimalų režimą („kiškis“) (5.6 par.).

- Šaltojo paleidimo atveju:** įvesti droselinės sklendės valdiklį (5.6 par.) (jei numatyta).
- Įjunkite komutatorių su raktu ir pasukite jį į pavaros padėtį, kad įjungtumėte elektros grandinę. Palaukite dvi sekundes ir nustatykite jį į paleidimo padėtį, kad užvestumėte variklį.
- Paleidus įrenginį, atleisti raktą.
- Šaltojo paleidimo atveju,** vos tik variklis reguliariai ima sukstis:
 - Išjungti droselinės sklendės valdiklį (5.6 par., „II“ tipas), nustatant akceleratoriaus valdymo įtaisy į didžiausio greičio padėtį „kiškis“ (jei numatyta).
 - Išjungti droselinės sklendės valdiklį (5.6 Par., „I“ tipas) (jei numatyta).

PASTABA Droselinės sklendės naudojimas kai variklis yra jau įkaitęs gali užteršti žvakę ir sąlygoti netolygų variklio darbą.

- Paleidus variklį, akceleratorių nustatyti minimalaus režimo padėtyje («vėžlys»).

PASTABA Iškilus sunkumams paleidžiant įrenginį, primygtinai nesistengti naudoti varikliuką ilgą laiką, nes gali išsikrauti akumulatorius bei uždusti variklis. Gražinti

raktą į sustabdymo padėtį, palaukti kelias minutes ir pakartoti veiksmą. Jei nesklaidumai tęsiasi, paskaityti šio vadovo «14» skyrių ir variklio naudojimo instrukciją.

6.5 DARBAS

6.5.1 Priekinė eiga ir pervaziavimai

Pervaziavimų metu:

- atjungti pjovimo įtaisus (5.9 par.);
- nustatyti pjovimo įtaisų bloką į maksimalų aukštį (5.11 par.);
- nustatyti akceleratoriaus svirtį į vidurinę padėtį tarp minimalaus («vėžlys») ir maksimalaus («kiškis») režimo.
- grąžinti stovėjimo stabdį, atleidžiant stabdžio pedalą (5.7 par.).
- paspausti traukos pedalą (5.2 par.) „judėjimo į priekį“ kryptimi ir pasiekti reikiamą greitį, palaipsniui didinant pedalo spaudimą ir veikiant akceleratorių.

⚠ ***Traukos įterpimas turi vykti į aprašytu būdu (5.2 par.), nes pernelyg staigus įjungimas gali sukelti staigų pakilimą arba transporto priemonės kontrolės praradimą, ypač šlaituose.***

6.5.2 Stabdymas

Iš pradžių lėtinti įrenginio judėjimo greitį, sumažinant variklio apsisukimus, tada paspausti stabdžio pedalą (5.1 par.) siekiant dar labiau sumažinti greitį, kol įrenginys visiškai sustos. Atleidžiant traukos pedalą, mašinos judėjimo greitis žymiai sulėtėja (5.2 par.).

6.5.3 Atbulinė eiga

SVARBU *Atbulinės eigos pavara turi būti įvedama stovint.*

1. Paspausti pedalą (5.1 par.) iki tol, kol įrenginys sustos;
2. pradėti važiuoti atbuline eiga spaudžiant traukos pedalą atbulinės eigos kryptimi (5.3 par.).

6.5.4 Žolės pjovimas

Norint dirbti su įrenginiu, reikia atlikti tokius žemiau aprašytus veiksmus:

1. nustatyti akceleratorių į maksimalų režimą ("kiškis"); ši padėtis turi būti visada naudojama įrenginio naudojimo metu;
2. nustatyti pjovimo įtaisų bloką į maksimalų aukštį;

3. įvesti pjovimo įtaisus (5.9 par.) tik ant velėnos, vengiant jų įvedimo žvyruotoje dirvoje arba pievoje, kur žolė yra pernelyg aukšta;
4. Paleisti įrenginį ir pradėti pjauti žolėtas vietas reikia labai palaipsniui ir ypatingai atsargiai, kaip jau buvo aprašyta anksčiau.
5. Nustatyti padavimo greitį ir pjovimo aukštį (5.11 par.), atsižvelgiant į vejos būklę (aukštis, tankis ir žolės drėgnumas) ir į nupjautos žolės kiekį.
6. Vejos išvaizda bus geresnė, jeigu pjūviai visuomet bus atliekami tame pačiame aukštyje ir paeiliui abiem kryptimis (27 pav.).

SVARBU *Norint važiuoti atgaline eiga su įjungtais pjovimo įtaisais, būtina nuspausti ir laikyti paspaudus sutikimo pjovimui atgaline eiga mygtuką (5.10 par.), tokiu būdu nebus sustabdytas variklis.*

Reikia sumažinti greitį kaskart, kai pastebimas variklio apsuokų sumažėjimas, atsižvelgiant į tai, jog žolė niekuomet nebus gerai nupjauta, jeigu judėjimo greitis yra per didelis palyginus su pjaunamos žolės kiekiu.

Atjungti pjovimo įtaisus ir nustatyti pjovimo įtaisų bloką į maksimalų aukštį:

- Pervaziuojant iš vienos darbo zonos į kitą
- Važiuojant per nežolėtas teritorijas
- Kiekvieną kartą, kai reikia aplenkti kliūtį.

6.5.5 Patarimai gražios vejos palaikymui

- Norint išlaikyti puikios išvaizdos žalią ir minkštą veją, būtina, kad ji būtų pjaunama reguliariai. Veja gali būti sudaryta iš skirtingo tipo žolii. Dažnai pjaunant, smarkiau auga žolės, kurios vysto šaknis ir suformuoja standžią velėną; priešingu atveju, jei pjaunama rečiau, plinta aukštos ir laukinės žolės (dobilai, ramunės ir t.t.) Pjovimo dažnis turi būti susijęs su žolės augimu, vengiant, kad tarp dviejų pjovimų žolė užaugtų per aukštą.
- Gražiai sutvarkytos vejos optimalus aukštis yra maždaug 4-5 cm, vienu pjovimu nereikėtų trumpinti daugiau nei trečdalis viso aukščio. Labai aukštos žolės atveju, pjovimą geriau atlikti per du praėjimus, vienos dienos atstumu; pirmą kartą, kai pjovimo įtaisai didžiausiame aukštyje, o antrą kartą pageidaujame aukštyje (26 pav.).
- Dėl per žemo pjovimo aukščio plėšoma ir retinama velėna, todėl velėna įgauna „dėmėtą“ išvaizdą.
- Karštais ir sausais periodais patartina išlaikyti kiek aukštesnę žolę, tokiu būdu dirva mažiau išdžius.
- Visada geriausia pjauti žolę, kai veja yra sausa. Negalima pjauti šlapios

žolės; tai gali sumažinti besisukančio įtaiso efektyvumą dėl prilipnančios žolės, kuris gali imti plėsyti velėną.

- Pjovimo įtaisai turi būti nepažeisti ir gerai išgaląsti, tokiu būdu pjovimas bus lygus ir be išsipešiojimų, kurie sąlygoja viršūnių pageltimą.
- Variklis turi būti naudojamas visu pajėgumu, tokiu būdu bus užtikrintas lygus žolės pjovimas bei išgaunamas geras nupjautos žolės išstūmimas pro išmetamąjį kanalą.
- Jei išmetimo kanalas yra linkęs užsikimšti žole, gerai būtų sumažinti greitį, nes jis gali būti per didelis pagal apdirbamos vejos sąlygas; jeigu problema kartojasi, galimos priežastys yra prastai išgaląsti pjovimo įtaisai arba deformuotas sparnelių profilis.
- Būti atidiems pjaunant ties krūmais ir netoli žemų apvadų, kurie galėtų pakenkti pjovimo įtaisų bloko sulygiavimui bei pjovimo įtaisų kraštams.

6.5.6 Surinkimo maišo išvertimo svirtis (tik modeliams su galiniu surinkimu)

PASTABA *Surinkimo maišo ištuštinimas yra atliekamas tik išjungus pjovimo įtaisus; priešingu atveju, variklis sustos.*

- Neleisti surinkimo maišui persipildyti, taip bus išvengta išmetamojo kanalo užsikimšimo.
- Apie surinkimo maišo prisipildymą praneša garsinis signalas:
 1. atjungti pjovimo įtaisus (5.9 par.) ir signalas nutrūks;
 2. nustatyti akceleratoriaus valdymo įtaisą į minimalų režimą ("vėžlys");
 3. sustabdyti eiga ir nustatyti laisvą pavarą (5.2 ; 5.3 par.);
 4. įvesti stovėjimo stabdį;
- **Rankinis valdymo įtaisas**
 5. patraukti svirtį (28.A pav.) ir apversti surinkimo maišą, kad būtų ištuštintas;
 6. uždaryti surinkimo maišą taip, kad liktu užsikabinęs už blokuojančio kabliuko (28.B pav.) ir gražinti atgal svirtį.

• Elektrinis valdymo įtaisas

5. kai sėdi operatorius, laikyti nuspaustą mygtuką (28.C pav.) tol, kol surinkimo maišas visiškai apsivers;
6. visiškai ištuštinus, laikyti nuspaustą mygtuką (28.D pav.) tol, kol surinkimo maišas visiškai nusileis, patikrinant, kad yra užsikabinęs už blokuojančio kabliuko (28.B pav.).

PASTABA *Gali atsitikti taip, kad po surinkimo maišo ištuštinimo, įvedant pjovimo įtaisus, garsinis signalas vėl įsijungs dėl nupjautos žolės likučių, patekusių ant perspėjimo mikrodaviklio; tokiu atveju pakanka vėl iškart įvesti pjovimo įtaisus, kad signalas liautųsi.*

Visuomet laikyti daviklį (28.E pav.) švarų nuo žolės likučių sankaupų.

6.5.7 Išmetimo kanalo išvalymas (tik modeliams su galiniu surinkimu)

- Labai aukštos arba šlapios žolės pjovimas, kartu su per dideliu judėjimo greičiu, gali sąlygoti išmetimo kanalo užsikimšimą. Užsikimšimo atveju, reikia atlikti 7.6.2. skyr. aprašytus veiksmus.

6.5.8 Pjovimo pabaiga

Pabaigus pjovimą:

1. atjungti pjovimo įtaisus;
2. sumažinti variklio apsuokų skaičių
3. grįžti atgal nustačius pjovimo įtaisų bloką į maksimalaus aukščio padėtį.

6.6 SUSTABDYMAS

Norint sustabdyti įrenginį:

1. nustatyti akceleratoriaus svirtį minimalaus režimo padėtyje («vėžlys»)

⚠ *Siekiant išvengti galimo užsiliepsnojimo, prieš išjungiant variklį, akceleratorių 20 sekundžių nustatyti į minimalaus režimo padėtį («vėžlys»).*

2. išjungti variklį, nustatant raktą į sustabdymo padėtį;
3. išjungus variklį, užsukti degalų sklendę (25.A pav.) (jei numatyta);
4. ištraukti raktą

SVARBU *Siekiant apsaugoti akumuliatorių nuo išsikrovimo, nepalikti rakto eigos arba žibintų įjungimo padėtyje, kai variklis nedirba.*

⚠ *Iš karto po išjungimo, variklis gali būti dar labai įkaitęs. Neliesti duslintuvo ar greitimų detalių. Nudėgimo pavojus.*

6.7 PO NAUDOJIMO

1. Prieš statant įrenginį į bet kokią patalpą, palaukti, kol ataus variklis.
2. Atlikti valymo darbus (par. 7.6).
3. Patikrinti, ar nėra atsilaisvinusių arba pažeistų sudedamųjų dalių. Jei reikia, pakeisti

sugadintas sudedamąsias dalis ir priveržti atsilaisvinusius sraigtus ir varžtus, arba kreiptis į įgaliotąjį techninės priežiūros centrą.

SVARBU

- Nuleisti pjovimo įtaisų bloką;
 - įvesti laisvąją pavarą;
 - įvesti stovėjimo stabdį;
 - sustabdyti variklį;
 - ištraukti paleidimo raktą (įsitikinti, kad visos judančios detalės yra visiškai sustojusios);
- kiekvieną kartą paliekant įrenginį be priežiūros arba pasitraukus iš vairuotojo vietos arba parkuojant įrenginį:

7. EINAMOJI TECHNINĖ PRIEŽIŪRA

7.1 BENDRA INFORMACIJA

 **Būtina laikytis saugos reikalavimų, aprašytų 2. skyr. Griežtai laikytis šių reikalavimų, tokiu būdu bus išvengta didelės rizikos ar pavojaus.**

 **Prieš atliekant bet kokius įrenginio patikrinimo, valymo ar techninės priežiūros/reguliavimo darbus:**

- išjungti pjovimo įtaisą;
- įvesti laisvąją pavarą;
- įvesti stovėjimo stabdį;
- sustabdyti variklį;
- ištraukti raktą, (niekada nepalikti raktą įvesto arba vaikams ar kitiems pašaliniais asmenimis prieinamoje vietoje);
- įsitikinti, ar visos judančios detalės yra visiškai sustojusios;
- perskaityti atitinkamus nurodymus;
- dėvėti tinkamą aprangą, naudoti darbinės pirštines ir apsauginius akinius

- Techninės priežiūros darbų periodiškumas ir tipas yra nurodyti "Techninės priežiūros lentelėje". Ši lentelė padės išlaikyti jūsų įrenginio efektyvumą ir saugumą. Joje nurodyti pagrindiniai techninės priežiūros darbai ir jų periodiškumas. Atlikti atitinkamus veiksmus prieš baigiantis numatytam terminui.

7.2 KURO PAPILDYMAS / KURO BAKO IŠTUŠTINIMAS

SVARBU Laikytis visų šioje variklio naudojimo instrukcijoje pateiktų nurodymų. Variklio naudojimo instrukcijoje nurodyta, kokia degalų rūšis turi būti vartojama.

7.2.1 Kuro papildymas

Kuro papildymui:

1. Atsukti bako uždarymo dangtelį ir jį nuimti (. 30 pav.).
2. Įvesti piltuvą (30 pav.).
3. Papildyti kuro, atkreipiant dėmesį, kad bakas nebūtų visiškai užpildytas.
4. Ištraukti piltuvą.
5. Baigus kuro papildymą, gerai užsukti bako dangtį ir nuvalyti galimas nuotekas.

SVARBU *Vengti benzino išliejimo ant plastikinių detalių, nes jos gali būti pažeistos; atsitiktinių išsiliejimų atveju, skubiai nuplauti vandeniu. Garantija nepadengia nuostolių plastikinėms detalėms ar varikliui, atsiradusių dėl benzino išsiliejimo.*

7.2.2 Bako ištuštinimas

PASTABA *Kuras yra greitai gendantis produktas, todėl jis neturi būti paliktas bako ilgiau nei 30 dienų. Prieš ilgalaikį sandėliavimą (9 skyr.), ištuštinti kuro baką.*

 **Prieš ištuštinant kuro baką, leisti varikliui atvėsti.**

1. Pastatyti įrenginį atvira ore ant lygaus paviršiaus.
2. Pastatyti surinkimo talpą netoli nuleidimo vamzdžio (31.A pav.).
3. Atjungti žarnelę (31.A pav.), esančią prie benzino filtriuko įėjimo (31.B pav.).
4. Atsukti degalų sklendę (jei numatyta)
5. Supilti benzina į tinkamą talpyklą.
6. Vėl sujungti žarną (31.A pav.) atkreipiant dėmesį, kad dirželis būtų uždėtas taisyklingai (31.C pav.).
7. Užsukti degalų sklendę (jei numatyta).

 **Prieš vėl pradėdamas darbą, įsitikinti, ar nėra benzino nutekėjimo iš žarnų, sklendės ir karbiuratoriaus.**

7.3 VARIKLIO ALYVOS LYGIO PATIKRINIMAS, PAPILDYMAS, NULEIDIMAS

SVARBU *Laikytis visų šioje variklio naudojimo instrukcijoje pateiktų nurodymų. Variklio naudojimo instrukcijoje nurodyta, kokia alyvos rūšis turi būti naudojama.*

7.3.1 Patikrinimas/ papildymas

 **Prieš kiekvieną naudojimą, patikrinti alyvos lygį.**

Procedūra:

- Padėti įrenginį ant lygaus paviršiaus priežiūrai atlikti.
- Patikrinti alyvos lygį variklyje: pagal variklio instrukcijų vadove pateiktus nurodymus jis turi būti tarp matuoklio žymių MIN ir MAX (32 pav.).

⚠ Neperpildyti, nes tai gali sąlygoti variklio perkaitimą. Jei lygis viršija žymą "MAX", išleisti tiek, kad būtų pasiektas reikiamas lygis.

7.3.2 Nuleidimas

Siekiant užtikrinti įrenginio sklandų veikimą ir ilgaamžiškumą, patartina periodiškai pakeisti variklio alyvą, remiantis dažnumu, kuris nurodytas Variklio naudotojo vadove.

⚠ Variklio alyva gali būti labai karšta, jeigu ji yra išleidžiama iš karto po variklio išjungimo. Leisti varikliui atvėsti keletą minučių prieš išpilant alyvą.

Variklio alyvą keisti variklio instrukcijų knygelėje nurodytais intervalais.
Atlikti tokius žemiau aprašytus veiksmus:

• „I“ tipas

1. Pastatyti įrenginį ant lygaus paviršiaus.
2. Pastatyti surinkimo talpą netoli žarnos ilgintuvo (33.A pav.).
3. Tvirtai laikyti žarnos ilgintuvą (33.A pav.) ir atsukti nuleidimo dangtelį (33.B pav.).
4. Surinkti alyvą talpoje.
5. Vėl sumontuoti nuleidimo dangtelį (33.B pav.) atkreipiant dėmesį į vidinio tarpiklio padėtį (33.C pav.).
6. Priveržti iki galo, tvirtai laikant žarnos ilgintuvą (33.A pav.).
7. Nuvalyti išsiliejusią alyvą.

• „II“ tipas

1. Pastatyti įrenginį ant lygaus paviršiaus.
2. Pastatyti surinkimo talpą netoli žarnos ilgintuvo (33.D pav.).
3. Atkabinti žarnos ilgintuvą (33.D pav.) nuo laikiklio (33.E pav.), tada, naudojant žnyplės, atlaisvinti gnybtą (33.F pav.) tiek, kiek būtina išleidimo kamščiu ištraukti (33.G pav.).
4. Sulenkinti žarnos ilgintuvą ir išleiskite alyvą į tam tinkamą talpyklą
5. Vėl uždėti dangtį (33.G pav.) ir vėl prikabinti žarnos ilgintuvą (33.D pav.) prie laikiklio (33.E pav.) prieš atliekant alyvos papildymą.
6. Nuvalyti išsiliejusią alyvą.

• „III“ tipas

1. Pastatyti įrenginį ant lygaus paviršiaus.
2. Pastatyti surinkimo talpą netoli žarnos ilgintuvo (33.A pav.).
3. Paspausti velokaištį (33.B pav.);
4. Atkabinti žarnos ilgintuvą nuo laikiklio, patraukiant žemyn;
5. Sulenkinti žarnos ilgintuvą ir išleiskite alyvą į tam tinkamą talpyklą;
6. Vėl užkabinti žarnos ilgintuvą (33.A pav.) ant laikiklio (33.C pav.), prieš pilant alyvą.
7. Nuvalyti išsiliejusią alyvą.

SVARBU Surinktą alyvą šalinti pagal galiojančius vietinius teisės aktus.

7.4 ATRAMINIAI RATUKAI

Skirtingos ratukų montavimo padėties leidžia išlaikyti saugią erdvę „H“ tarp pjovimo įtaisų bloko briaunos ir žemės (23.A pav.).
Sureguliuoti atraminių ratukų padėtį atsižvelgiant į dirvos nelygumus.

⚠ Ši operacija turi būti visada atliekama abiem ratukams, įstatant juos į tokį pat aukštį, TUO METU VARIKLIS TURI BŪTI IŠJUNGTAS, O PJOVIMO ĮTAISAI ATJUNGTI.

Padėties pakeitimui:

1. Atkabinti blokavimo plokštelę (23.B pav.), naudojant atsuktuvą, ir ištraukti kaištį (23.C pav.) su spyruokle (23.D pav.).
2. Perstatyti ratuką (23.A pav.) į norimą padėtį
3. Sumontuoti kaištį (23.C pav.), spyruoklę (23.D pav.) ir blokavimo plokštelę (23.B pav.) nurodyta eilės tvarka, užtikrinant, kad kaiščio galvutė (23.C pav.) būtų nukreipta į įrenginio vidų

7.5 AKUMULIATORIUS

Kruopšti akumulatoriaus priežiūra yra pagrindinis dalykas norint užtikrinti ilgą akumulatoriaus veikimą.
Jūsų įrenginio akumulatorius turi būti būtinai įkrautas:

- prieš pirmąjį kartą naudojant įrenginį po jo įsigijimo;
- prieš kiekvieną ilgesnį nenaudojimo laikotarpį (jei jis viršija 30 dienų) (9 par.);
- prieš pradėdami naudoti po ilgo nenaudojimo periodo.

Perskaityti ir kruopščiai laikytis įkrovimo procedūros, aprašytos akumulatoriaus instrukcijų vadove. Šios procedūros nesilaikymas arba akumulatoriaus neįkrovimas, gali sąlygoti nepataisomus nuostolius akumulatoriaus

elementams. Išsikrovęs akumulatorius turi būti kuo skubiau vėl įkrautas.

SVARBU Įkrovimas turi būti atliekamas su pastovios įtampos įranga. Kitokios įkrovimo sistemos gali nepataisomai sugadinti akumuliatorių.

- įrenginys yra aprūpintas jungtimi (34.A pav.) įkrovimui, ji turi būti prijungiama prie atitinkamos akumuliatoriaus palaikymo įkroviklio jungties, įkroviklis yra tiekiamas su įrenginiu (jei numatytas) arba užsakomas atskirai (15.2 par.).

SVARBU Ši jungtis turi būti naudojama tik prisijungimui prie akumuliatoriaus palaikymo įkroviklio, kaip numatė gamintojas. Jo naudojimui:

- laikytis nurodymų, pateiktų atitinkamose naudojimo instrukcijose;
- laikytis nurodymų, pateiktų akumuliatoriaus instrukcijų vadove;

7.6 VALYMAS

Po kiekvieno naudojimo atlikti valymo darbus, laikantis šių nurodymų.

7.6.1 Įrenginio valymas

- Nuvalyti įrenginio išorę plastikines kėbulo dalis pravalant kempine, suvilgyta vandeniu bei valymo priemone, atkreipiant dėmesį, kad nebūtų sudrėkintas variklis, elektrinės įrenginio dalys ir elektroninė plokštė, esanti po prietaisų skydu.
- Siekiant sumažinti gaisro pavojų, variklį, išmetimo duslintuvą, akumuliatoriaus ertmę ir benzino laikymo vietą išlaikyti laisvą nuo žolės ir lapų liekanų bei tepalo pertekliaus.

SVARBU Niekada nenaudoti aukšto slėgio plovimo įrangos arba agresyvių skysčių kėbulo ir variklio valymui!

7.6.2 Išmetimo kanalo išvalymas (tik modeliams su galiniu surinkimu)

Išmetimo kanalo užsikimšimo atveju reikia:

1. nuimti surinkimo maišą arba galinio išmetimo apsaugos įtaisą;
2. pašalinti susikaupusią žolę, pradėdam nuo išmetimo kanalo angos.

7.6.3 Maišo valymas (tik modeliams su galiniu surinkimu)

1. Ištuštinti žolės surinkimo maišą

2. Jį išpurtyti, tokiu būdu bus pašalinti žolės ar žemės likučiai
3. Vėl sumontuoti maišą ir pradėti pjovimo įtaisų bloko vidaus valymo darbus (7.6.4-a par.), kuriuos pabaigus, maišas turės būti nuimtas, ištuštintas, praskalautas ir padėtas taip, kad jis galėtų greitai išdžiūti.

7.6.4 Pjovimo įtaisų bloko valymas

 **Pjovimo įtaisų bloko valymo metu patraukti pašalinius asmenis arba gyvūnus iš aplinkinės teritorijos.**

a. Vidinės dalies valymas

Pašalinti žolės nuotrupas ir purvą, susikaupusį pjovimo įtaiso bloko viduje, siekiant užkirsti kelią, kad pridžiuvę nešvarumai nesukeltų sunkumų kitam įrenginio paleidimui.

Pjovimo įtaisų bloko ir išmetimo kanalo vidinis valymas turi būti atliekamas ant tvirtos grindų dangos su:

- sumontuotu surinkimo maišu arba galinio išmetimo apsaugos įtaisu (tik modeliams su galiniu surinkimu);
 - sumontuotu šoninio išmetimo deflektoriumi (tik modeliams su šoniniu išmetimu);
 - sėdinčių operatorių;
 - pjovimo įtaisų bloku 1 padėtyje;
 - veikiančiu varikliu
 - įvesta laisvąja pavara
 - įvestais pjovimo įtaisais
- Prijungti paeiliui vandens žarną prie atitinkamų jungiamųjų detalių (35.A pav.), leidžiant vandeniu keletą minučių įtekėti į kiekvieną, su judančiais pjovimo įtaisais.

SVARBU Kad nebūtų pakenkta neprikaištingam elektromagnetinės sankabos darbui, reikia:

- vengti sankabos kontakto su alyva;
- neleisti, kad ant sankabos bloko patektų tiesioginė aukšto slėgio vandens srovė;
- nevalyti sankabos benzinu.

b. Išorinės dalies valymas

 **Svarbu, kad ant viršutinės pjovimo įtaisų bloko dalies nesusikaupytų nuosėdos ir sausos žolės liekanos, taip bus išlaikomas optimalus efektyvumas ir įrenginio saugumas.**

Pjovimo įtaisų bloko viršutinės dalies valymui reikia:

- visiškai nuleisti pjovimo įtaisų bloką (1 padėtis);
- pūsti suspausto oro srove per dešinėje ir kairėje esančias apsaugos angas (36 pav.).

7.7 PRITVIRTINIMO VARŽTAI IR VERŽLĖS

- Norint užsitikrinti įrenginio saugų darbą, pasirūpinti kad veržlės ir varžtai būtų prisukti.

8. SPECIALIOJI TECHNINĖ PRIEŽIŪRA

8.1 SAUGUMO PATARIMAI

⚠ Pasireiškus šiems veikimo sutrikimams, patariama nedelsiant kreiptis į Pardavėją arba į specializuotą techninio aptarnavimo Centrą:
 - *stabdžio*
 - *pjovimo įtaisų įvedimo ir sustabdymo*
 - *traukos įvedimo važiuojant priekine arba atbuline eiga.*

8.2 PJOVIMO ĮTAISŲ BLOKAS

8.2.1 Pjovimo įtaisų bloko sulygiavimas

Geras pjovimo agregato sureguliuojimas yra esminis veiksnys siekiant tolygiai nupjautos vejos (37 pav.).
 Netolygaus pjovimo atveju, patikrinti padangų slėgi (6.1.3 par.).
 Jei to nepakaks lygaus pjovimo išgavimui, reikia susisiekti su Pardavėju dėl pjovimo įtaisų bloko sulygiavimo reguliavimo.

8.2.2 Pjovimo įtaisas

Prastai pagალąstas pjovimo įtaisas drasko žolę ir dėl to veja pageltonuoja.

⚠ Visos operacijos, susijusios su pjovimo įtaisais (išmontavimas, galandimas, subalansavimas, remontas, sumontavimas ir/arba pakeitimas) yra labai atsakingi darbai, reikalaujantys specifinių žinių ir tam tikros įrangos panaudojimo; saugumo sumetimais šias operacijas reikia visada atlikti specializuotame techninio aptarnavimo centre.

⚠ Visuomet pakeisti sugadintą, sulankstytą arba susidėvėjusį pjovimo įtaisą, kartu su varžtais, siekiant išlaikyti pusiausvyrą.

SVARBU Tikslinga, kad visi pjovimo įtaisai būtų pakeisti tuo pat metu, ypač atsižvelgiant į esminius skirtumus, atsiradusius dėl susidėvėjimo.

SVARBU Visada naudoti originalius pjovimo įtaisus, kurių kodai yra nurodyti Techninių duomenų lentelėje.

Turint omeny gaminio raidą, Techninių duomenų lentelėje paminėti pjovimo įtaisai laikui bėgant gali būti pakeičiami kitais, pasižymintiais analogiškais saugaus veikimo ir pakeičiamumo savybėmis.

8.3 PRIEKINIŲ / GALINIŲ RATŲ PAKEITIMAS

8.3.1 Paruošiamieji darbai

SVARBU Naudoti tinkamą pakėlimo prietaisą, pavyzdžiui mechaninį keltuvaž.

Prieš atliekant ratų pakeitimą darbus, atlikti šias operacijas:

- Nuimti visus priedus.
- Pastatyti įrenginį ant tvirto ir lygaus paviršiaus, kuris galėtų užtikrinti įrenginio stabilumą.
- Įvesti stovėjimo stabdį;
- Sustabdyti variklį;
- Ištraukti raktą;
- Pastatyti keltuvaž į kėlimo tašką, netoli norimo pakeisti rato (8.3.2; 8.3.3 par.).
- Patikrinti, ar keltuvas yra tiksliai statmenas žemei.

8.3.2 Keltuvo pasirinkimas ir jo nustatymas galiniams ratams

Įstatyti medinius pleištus (38.A pav.) prie rato pagrindo (38.B pav.), esančio norimo pakeisti rato šone (38.C pav.).

Tik modeliams su galiniu surinkimu:

- Maksimalus uždaro keltuvo aukštis yra 110 mm. (39 pav.).
- Pastatyti keltuvaž po apatine plokšte (40.A pav.) 180 mm nuo šoninio krašto.

Tik modeliams su šoniniu išmetimu:

- Maksimalus uždaro keltuvo aukštis yra 110 mm. (41 pav.).
- Pastatyti keltuvaž po galine ašimi, paveikslėlyje nurodytame taške (42.A pav.).

PASTABA Keltuvas, pastatytas kaip aprašyta šiame paragrafe, gali pakelti tik vieną norimą pakeisti ratą.

8.3.3 Keltuvo pasirinkimas ir jo nustatymas priekiniams ratams

1. Įstatyti medinius pleištus (43.A pav.) prie rato pagrindo (43.B pav.), esančio už norimo pakeisti rato (43.C pav.).
2. Maksimalus uždaro keltuvo aukštis yra 110 mm.

PASTABA Keltuvo padėties pasirinkimas turi būti pritaikytas pagal įrenginio tipą.

3. Padėti keltuvą po įrenginio priekine dalimi, toje vietoje (44.A, 45.A, 46.A pav.), kaip parodyta paveikslėlyje.

PASTABA Keltuvas turi būti pastatytas plokščiojoje atramos dalyje (44.B, 45.B pav.).

PASTABA Keltuvas turi būti pastatytas centrinėje atramos briaunoje (46.B pav.).

8.3.4 Rato pakeitimas

SVARBU Užsitikrinti, kad pakėlimo metu įrenginys išliktų stabilus ir nejudėtų. Pastebėjus ką nors neįprasta, nedelsiant nuleisti krautuvą, patikrinti ir išspręsti galimas problemas ir vėl pakelti.

1. Nuimti dangtį (47.A pav.) prieš pakeliant įrenginį.
2. Pakelti tiek, kiek reikia patogiam rato nuėmimui.
3. Atsuktuvo pagalba nuimti elastinį žiedą (47.B pav.) ir atraminę poveržlę (47.C pav.).
4. Nuimti norimą pakeisti ratą.
5. Sutepti ašį (47.D pav.) plastiškuoju tepalu.
6. Sumontuoti atsarginį ratą.
7. Vėl atidžiai įstatyti atraminę poveržlę ir elastinį žiedą.
8. Atremti ratą ant žemės ir sumontuoti dangtį (47.A pav.).

SVARBU Patikrinti, ar galiniai ratai yra tame pačiame aukštyje (48.A pav.) ir ar išorinio skersmens skirtumas tarp dviejų ratų (48.B pav.) neviršija 8-10 mm. Jei taip atsitinka, reikia atlikti pjovimo įtaisų bloko suderinimo reguliavimą įgaliotame techninio aptarnavimo centre, taip bus išvengta netolygaus pjovimo.

8.3.5 Padangų taisymas arba pakeitimas

Bet kokią padangos pakeitimą ar remontą dėl pradūrimo turi atlikti padangų specialistas atsižvelgiant į numatytą naudojimo pobūdį.

8.4 ELEKTRONINĖ PLOKŠTĖ

Elektroninė plokštė, tai sudedamoji dalis, esanti po prietaisų skydu, ji valdo visus įrenginio saugos įtaisus.

Elektroninė plokštė turi automatinę duomenų atkūrimo apsaugą, kuri nutraukia grandinę elektros sistemos gedimų atveju; Intervencija sustabdo variklio veikimą ir apie tai perspėja garsinis signalas, kuris išjungiamas tik išėmus rakta. Grandinė automatiškai atsistato po kelių sekundžių; surasti ir pašalinti gedimo priežastis, siekiant išvengti pertrūkių pasikartojimo.

SVARBU Siekiant išvengti apsaugos pertrūkių:

- nesukeisti akumulatoriaus polių;
- neeksploatuoti įrenginio be akumulatoriaus, siekiant nesukelti nepageidaujamo poveikio krovimo regulatoriaus veikimui;
- saugotis nesukelti trumpojo jungimo.

8.5 LYDŽIOJO SAUGIKLIO PAKEITIMAS

Įrenginiui yra numatyti tam tikri skirtingos galios lydieji saugikliai (49. A pav.), kurių funkcijos ir bruožai yra tokie:

- 10 A lydusis saugiklis = bendrųjų grandinių ir elektroninės plokštės galios apsaugai, kurio įsijungimas sukelia įrenginio sustabdymą ir visišką prietaisų skydelio signalinės lemputės išsijungimą (5.16 par.)
- 25 A lydusis saugiklis = įkrovimo grandinės apsauga, jo įsijungimas pasireiškia progresyviu akumulatoriaus įkrovos mažėjimu ir po to sekančiais paleidimo sunkumais.

– 5 A lydusis saugiklis = 12 voltų pagalbinio lizdo, skirto priedams, apsaugai.

– 15 A lydusis saugiklis = variklio valdymo grandinės apsaugai, kurio įsijungimas neleidžia paleisti elektrinio maišo išvertimo sistemos; išpilti galima naudojant rankinę svirtį (jei sumontuota).

Lydiejo saugiklio galia yra nurodyta ant paties saugiklio.

SVARBU Perdegęs lydusis saugiklis turi būti visuomet pakeistas tos pačios rūšies ir galios lydiejo saugikliu, niekuomet nenaudoti kitokių lydiejų saugiklių.

Jei neįmanoma pašalinti saugiklių įsijungimo priežasčių, susisiekti su Pardavėju.

8.6 LEMPOS PAKEITIMAS

8.6.1 „I“ tipo – Kaitinamosios lempos

- Lempos (18/W) jungiamuoju kaiščiu yra įdėtos į patroną, kuris išsiima sukant jį prieš laikrodžio rodyklę žnyplių pagalba (50 pav.)

8.6.2 „II“ tipo – LED lempos

- Atsukti žiedą (51.A pav.) ir nuimti jungtį (51.B pav.). Išmontuoti LED apšvietiklį (51.C pav.), pritvirtintą varžtais (51.D pav.).

8.6.3 „III“ tipas – LED lempos (modeliams TNS, THNS)

1. Pakelti gaubtą ir nuimti jungtį (52.A pav.).
2. Pašalinti vielokaištį (52.B pav.) ir nuimti iš šono gaubtą.
3. Atjungti LED lempos laidus (53.A pav.), atsukti varžtus (53.B pav.) ir atkabinti liežuvelius (53.C pav.).
4. Pakelti ir atkabinti viršutinę gaubto dalį (54.A pav.).
5. Atsukti varžtus (55.A pav.) ir pakeisti LED žibintus (55.B pav.).
6. Norint vėl pritvirtinti gaubtą, atlikti atvirkštinę tvarka išardymo etapus.

8.7 GALINIŲ PAVARŲ GRUPĖ

Ji yra sudaryta iš sandarios monoblokinės grupės ir nereikalauja techninės priežiūros; yra aprūpinta nuolatinio sutepimo sistema, kurios nereikia keisti ar pildyti.

8.8 PRIEKINIŲ PAVARŲ GRUPĖ (MODELIS 4WD)

Ji yra sudaryta iš sandarios monoblokinės grupės ir nereikalauja techninės priežiūros. Būtina užtikrinti patikrinimą, papildymą ir periodišką alyvos keitimą hidraulinės jungties grandinėje.

Patikrinti hidraulinės sistemos alyvos lygį, kuris turi būti tarp nuorodų „MIN“ ir „MAX“, pažymėtų ant talpyklos.

Jeigu lygis yra žemiau «MIN» nuorodos (56 pav.):

- nuimti apsaugą (56.A pav.), pritvirtintą veržle (56.B pav.);
- atsukti dangtelį (56.C pav.) ir pripildyti 10W30 alyvos, kol bus pasiektas „MAX“ lygis;
- užsukti dangtelį (56.C pav.) ir pritvirtinti apsaugą (56.A pav.).

SVARBU Jeigu yra reikalinga dažnai papildyti, reikia patikrinti, ar nėra nuotėkio iš vamzdžių arba iš bako ir tuomet kreiptis į Pardavėją dėl būtinų intervencijų.

8.9 SURINKIMO MAIŠO PRIKABINIMO SPYRUOKLINĖS SKLĄSTIES REGULIAVIMAS

Jeigu surinkimo maišas pradeda atšokinėti ir atsiverti judant nelygiu paviršiumi arba jeigu po iškrovimo prisikabinimas įvyksta sudėtingai, būtina sureguliuoti spyruoklės įtempimą (57.A pav.). Pakeisti užsikabinimo vietą, naudojant vieną iš skylių (57.B pav.), kol bus pasiektas norimas rezultatas.

9. SANDĖLIAVIMAS

Kai įrenginys turi būti sandėliuojamas ilgiau nei 30 dienų:

1. Leisti atvėsti varikliui
2. Atjungti akumuliatoriaus laidus ir jį padėti į vėsią ir sausą patalpą.
3. Ištuštinti degalų baką (7.2.2 par.) ir laikytis nurodymų, pateiktų variklio instrukcijų knygelėje.
4. Kruopščiai nuvalyti įrenginį.
5. Patikrinti, ar įrenginys nėra sugadintas. Jei reikia, kreiptis į įgaliotąjį techninio aptarnavimo centrą.
6. Sandėliuoti įrenginį:
 - su nuleistu pjovimo įtaisų bloku
 - sausoje aplinkoje
 - vietoje, apsaugotoje nuo atmosferos reiškinių
 - jei įmanoma, įrenginį apdengti brezentu (15.4 par.)
 - vaikams neprieinamoje vietoje.
 - įsitikinti, kad raktai ar techninei priežiūrai naudoti įrankiai yra ištraukti.

Kai vėl ketinama naudoti įrenginį:

- prieš vėl pradėdamas darbą, įsitikinti, ar nėra benzino nutekėjimo iš vamzdžių, iš kuro sklendės ir karbiuratoriaus;
- parengti įrenginį taip, kaip nurodyta skyriuje "6. Įrenginio naudojimas".

10. PERKĖLIMAS IR TRANSPORTAVIMAS

- Kai įrenginys yra perkeliamas, reikia:
 - išjungti pjovimo įtaisą;
 - nustatyti pjovimo įtaisų bloką į maksimalų aukštį;
 - išjungti variklį;
- Kai įrenginys yra vežamas transporto priemonėje arba priekaboje, reikia:
 - naudoti tinkamo atsparumo, pločio ir ilgio įlipimo rampas;
 - įkelti įrenginį su išjungtu varikliu bei iš įrenginio ištraukti užvedimo raktą, be vairuotojo; įrenginį stumti, tai turi atlikti pakankamas žmonių skaičius;
 - užsukti degalų sklendę (jei numatyta);
 - visiškai nuleisti pjovimo įtaisų bloką;
 - įvesti stovėjimo stabdį;
 - įrenginį pastatyti taip, kad jis niekam nekeltų pavojaus;
 - tvirtai pritvirtinti prie transporto priemonės lynų ar grandinių pagalba, tokiu būdu bus išvengta apvirtimo ir galimos žalos bei degalų išsiliejimo.

11. TECHNINIS APTARNAVIMAS IR REMONTAS

Šiame vadove pateikiama visa informacija, kurios reikia įrenginio darbiui ir taisyklingai pagrindinei techninei priežiūrai, kurią atlieka pats įrenginio naudotojas. Visas šiame vadove neaprašytas techninės priežiūros ir reguliavimo operacijas turi atlikti įrenginio Pardavėjas arba Specializuotas techninės priežiūros centras, turintis atitinkamų žinių ir reikiamos įrangos taisyklingam darbų atlikimui, išlaikant pradinį saugumo lygį ir originalų įrenginio stovį. Netinkamose struktūrose arba nekvalifikuotų asmenų atlikti darbai sąlygoja bet kokios formos

Garantijos nutraukimą ir atleidžia Gamintoją nuo bet kokių įsipareigojimų ir atsakomybės.

- Tik įgaliotos techninio aptarnavimo dirbtuvės gali atlikti garantinius remontus ir techninės priežiūros darbus.
- Neoriginalios atsarginės detalės ir priedai nėra patvirtinti; neoriginalių atsarginių detalių ir priedų naudojimas kelia pavojų įrenginio saugumui ir atleidžia Gamintoją nuo bet kokių įsipareigojimų ar atsakomybės.
- Originalias atsargines detales tiekia techninio aptarnavimo centrai ar įgaliotieji platintojai.
- Patariama vieną kartą per metus įrenginį patikėti įgaliotoms techninio aptarnavimo dirbtuvėms techninės priežiūros, aptarnavimo ir saugos įtaisų patikrinimo darbų atlikimui.

12. GARANTIJOS TAIKYMO SĄLYGOS

Garantija padengia visus medžiagų ir gamybos defektus. Naudotojas turės kruopščiai laikytis visų įrenginio dokumentuose pateiktų nurodymų. Garantija nepadengia nuostolių atsiradusių dėl:

- Nesusipažinimo su pateiktais dokumentais.
- Išsiblaškyimo.
- Netinkamo ir neleistino naudojimo ir montavimo.
- Neoriginalių atsarginių dalių naudojimo.
- Gamintojo nepatvirtintų ir netiekiamų priedų naudojimo.

Be to garantija nepadengia:

- Įprasto susidėvėjusių detalių, tokių kaip pavarų diržai, žibintai, ratalai, peiliai, apsauginiai varžtai ir laidai, susidėvėjimo dėl eksploatacijos.
- Įprastinio susidėvėjimo.
- Variklių. Varikliams yra taikoma variklio gamintojo garantija, kurioje yra nurodyti terminai ir specifinės sąlygos.

Pirkėją gina nacionaliniai teisės aktai. Ši garantija jokiais būdais neapriboja pirkėjo teisių, kurias numato nacionaliniai teisės aktai.

13. TECHNINĖS PRIEŽIŪROS LENTELĖ

Intervencija	Periodiškumas (valandos)		Paragrafas / pastabos
	Pirmą kartą	Paskui kiekvieną	
ĮRENGINYS			
Saugos kontrolė / Valdymo įtaisų patikrinimas		Prieš kiekvieną naudojimą	6.2 par.
Padangų slėgio patikrinimas		Prieš kiekvieną naudojimą	6.1.3 par.
Galinio išmetimo / šoninio išmetimo apsaugų kontrolė. Surinkimo maišo, šoninio išmetimo deflektoriaus kontrolė.		Prieš kiekvieną naudojimą	6.1.4 par.
Bendras valymas ir kontrolė		Po kiekvieno naudojimo	par. 7.6
Galimų įrenginio pažeidimų patikrinimas. Jei reikia, kreiptis į įgaliotąjį techninio aptarnavimo centrą.		Po kiekvieno naudojimo	-
Akumuliatoriaus įkrova		Prieš sandėliavimą	7.5 par.
Visų pritvirtinimų patikrinimas		25	
Pjovimo įtaisų pritvirtinimo ir pagalandimo patikrinimas		25	***
Pavaros diržo patikrinimas		25	***
Pjovimo įtaisų valdymo diržo patikrinimas		25	***
Stabdžio patikrinimas ir reguliavimas		25	***
Traukos patikrinimas ir reguliavimas		25	***
Pjovimo įtaisų įvedimo ir stabdžių patikrinimas		25	***
Bendras sutepimas		25	****
Pjovimo įtaisų pakeitimas		100	***
Pavaros diržo pakeitimas		-	** / ***
Pjovimo įtaisų valdymo diržo pakeitimas		-	** / ***
VARIKLIS *			
Kuro lygio patikrinimas / papildymas		Prieš kiekvieną naudojimą	7.2 par.
Variklio alyvos patikrinimas / papildymas		Prieš kiekvieną naudojimą	7.3 par.
Variklio alyvos pakeitimas		*	*
Oro filtro patikrinimas ir valymas		*	*
Oro filtro pakeitimas		*	*
Benzino filtro patikrinimas		*	*
Benzino filtro pakeitimas		*	*
Žvakų kontaktų patikrinimas ir valymas		*	*
Žvakės pakeitimas		*	*

* Skaityti variklio vadove apie išsamų sąrašą veiksmų ir apie jų periodiškumą

** Atsiradus pirmiesiems gedimų požymiams, kreiptis į Pardavėją

*** Operacija, kuri turi būti atlikta pas Pardavėją arba specializuotame techninio aptarnavimo centre

**** Bendras visų sujungimų sutepimas turi būti atliekamas ir kiekvieną kartą, kai numatomas ilgesnis įrenginio nenaudojimas

14. GEDIMŲ PAIEŠKA

GEDIMAS	GALIMA PRIEŽASTIS	TAISYMAS
1. Su raktu padėtyje „ELGA“, prietaisų skydelis išlieka išjungtas be jokio garsinio signalo	Elektroninės plokštės apsaugos įtaiso įsijungimas dėl: blogai prijungtas akumulatorius	Įkišti raktą į padėtį «SUSTOJIMAS» ir ieškoti gedimo priežasčių: patikrinti sujungimus (4.4 par.)
	atvirkštinis akumulatoriaus poliškumas	patikrinti sujungimus (4.4 par.).
	visiškai išsikrovusio akumulatoriaus	pakrauti akumuliatorių (7.5 par.)
	perdegusio lydžiojo saugiklio	pakeisti lydųjį saugiklį (10 A) (8.5 par.).
	sudrėkusios plokštės	išdžiovinti šiltu oru
2. Su raktu padėtyje „ELGA“, prietaisų skydelis išlieka išjungtas, bet įsijungia garsinis signalas	Elektroninės plokštės apsaugos įtaiso įsijungimas dėl:	Įstatyti raktą į poziciją „SUSTABDYMAS“ ir ieškoti gedimo priežasčių:
	sudrėkusios plokštės	išdžiovinti šiltu oru
3. Kai raktas yra padėtyje „PALEIDIMAS“, prietaisų skydelis įsijungia, tačiau starteris neįsijungia	akumulatorius nepakankamai įkrautas	pakrauti akumuliatorių (7.5 par.)
	lydusis įkrovimo saugiklis sustabdytas	pakeisti lydųjį saugiklį (25 A) (žr. 8.5)
4. Kai raktas yra padėtyje «PALEIDIMAS», paleidimo variklius sukasi, bet variklis neįsijungia	akumulatorius nepakankamai įkrautas	pakrauti akumuliatorių (7.5 par.)
	nepakankamas benzino srautas	patikrinti degalų lygį bake 7.2.1 par.) atsukti sklendę (jei numatyta) (6.4 par.) patikrinti benzino filtrą
	užvedimo gedimas	patikrinti žvakės gaubto pritvirtinimą patikrinti, ar elektrodai išvalyti ir ar atstumas tarp jų yra taisyklingas
5. Problematiškas paleidimas arba netaisyklingas variklio veikimas	karbiuracijos problemos	išvalyti arba pakeisti oro filtrą ištuštinti baką ir įpilti naujo benzino patikrinti ir, esant reikalui, pakeisti benzino filtrą
6. Variklio našumo sumažėjimas plovimo metu	per didelis eigos greitis palyginus su plovimo aukščiu	sumažinti judėjimo greitį ir/arba padidinti plovimo aukštį (6.5.4 par.)
7. Įvedant plovimo įtaisus, variklis išsijungia	nėra galimas įvedimas	patikrinti, kad būtų laikomasi patvirtinimui būtinų sąlygų (6.2.2 par.)
8. Akumulatoriaus signalinė lemputė neišsijungia po kelių minučių darbo	akumulatorius įkrautas nepakankamai	susisiekti su Pardavėju
9. Alyvos signalinė lemputė įsijungia dirbant (jei numatyta)	variklio sutepimo problemos	Nedelsiant įvesti raktą į poziciją „SUSTABDYMAS“:
		atstatyti alyvos lygį (žr. 7.3.1)
		pakeisti filtrą (jeigu problema išlieka, susisiekti su Pardavėju)
10. Variklis sustoja ir įsijungia garsinis signalas	Elektroninės plokštės apsaugos įtaiso įsijungimas dėl:	Įstatyti raktą į poziciją „SUSTABDYMAS“ ir ieškoti gedimo priežasčių:
	per didelę įtampa sukelta įkrovos regulatoriaus	Susisiekti su Pardavėju
	blogai prijungtas akumulatorius (kontaktai nepatikimi)	patikrinti sujungimus (žr. 3.4)

Jeigu nesklandumai tęsiasi įvykdžius aprašytus veiksmus, susisiekti su Pardavėju.

GEDIMAS	GALIMA PRIEŽASTIS	TAISYMAS
11. Variklis sustoja be jokio garsinio signalo	Atjungtas akumulatorius	patikrinti sujungimus (žr. 3.4)
	variklio problemos	Susisiekti su Pardavėju
12. Pjovimo įtaisai neįsijungia arba nesustoja iš karto, vos tik yra išvedami	laisvas diržas	Susisiekti su Pardavėju
	elektromagnetinio įvedimo problemos	Susisiekti su Pardavėju
13. Netolygus pjovimas ir nepakankamas surinkimas (tik modeliams su galiniu surinkimu)	pjovimo įtaisų blokas nėra lygiagretus žemei	patikrinti padangų slėgį (6.1.3 par.) atstatyti pjovimo įtaisų bloko sulygiavimą žemės atžvilgiu (8.2.1 par.)
	pjovimo įtaisų neefektyvumas	susisiekti su Pardavėju
	per didelis eigos greitis palyginus su pjaunamos žolės aukščiu	sumažinti judėjimo greitį ir/arba padidinti pjovimo aukštį (6.5.4 par.) palaukti, kol žolė išdžius
	kanalo užsikimšimas	nuimti surinkimo maišą ir ištuštinti kanalą (žr. 7.6.2)
14. Netolygus pjovimas (tik modeliams su šoniniu išmetimu)	pjovimo įtaisų blokas nėra lygiagretus žemei	patikrinti padangų slėgį (6.1.3 par.) atstatyti pjovimo įtaisų bloko sulygiavimą žemės atžvilgiu (8.2.1 par.)
	pjovimo įtaisų neefektyvumas	susisiekti su Pardavėju
15. Neįprasta vibracija darbo metu	pjovimo įtaisų blokas yra pilnas žolės	išvalyti pjovimo įtaisų bloką (7.6.4 par.)
	pjovimo įtaisai yra išsibalansavę arba atsilaisvinę	susisiekti su Pardavėju
	atsilaisvinę sutvirtinimai	patikrinti ir priveržti variklio ir važiuoklės tvirtinamuosius varžtus
16. Netikslus arba neefektyvus stabdymas	stabdys nėra sureguliuotas taisyklingai	Susisiekti su Pardavėju
17. Netolygi eiga, prasta trauka važiuojant įkalnėje arba įrenginio polinkis apvirsti	diržo arba įvedimo įtaiso problemos	Susisiekti su Pardavėju
18. Su veikiančiu varikliu, paspaudus traukos pedalą, įrenginys nejuda	atblokavimo svirtis atblokuotos pavarų dėžės padėtyje	ją nustatyti į įvestos pavarų dėžės padėtį (5.4 par.)
19. Įrenginys pradeda neįprastai vibruoti	pažeidimas arba detalės nėra gerai pritvirtintos	sustabdyti įrenginį ir ištraukti užvedimo raktą
		patikrinti galimus pažeidimus
		patikrinti, ar yra atsilaisvinsiu detalių bei jas priveržti
		patikrinimus, detalių pakeitimus arba remontą atlikti specializuotame techninės priežiūros centre

Jeigu nesklandumai tęsiasi įvykdžius aprašytus veiksmus, susisiekti su Pardavėju.

15. PRIEDAI

15.1 RINKINYS MULČIAVIMUI

Susmulkina nupjautą žolę ir palieka ją ant vejos (58.A1 pav.; 58.A2 pav.).

15.2 AKUMULATORIAUS PALAIKYMO ĮKROVIKLIS

Leidžia išlaikyti akumuliatorių veiksmingą nenaudojimo laikotarpį, užtikrindamas optimalų įkrovos lygį ir ilgesnį akumuliatoriaus naudojimo laiką (58.B pav.).

15.3 VILKIMO KOMPLEKTAS

Mažos priekabos vilkimui (58.C pav.).

15.4 BREZENTAS

Apsaugo įrenginį nuo dulkių, kai jis nėra naudojamas (58.D pav.).

15.5 GALINIŲ SVARSCIŲ RINKINYS

Padidina mašinos galinį stabilumą, ypač naudojant nuožulniuose vietovėse (58.E pav.).

15.6 GALINIO IŠMETIMO APSAUGOS KOMPLEKTAS

Naudoti vietoj surinkimo maišo, kai žolė yra nesurenkama (58.F pav.). (*Tik modeliams su galiniu išmetimu*).

15.7 SNIEGO GRANDINĖS 18", 20"

Pagerina užpakalinių ratų sukibimą su sniego danga ir leisti naudoti sniego valymo įrangą (58.G pav.).

15.8 RATAI PURVUI / SNIEGUI 18", 20"

Pagerinti traukos našumą važiuojant sniegu ir purvu (58.H pav.).

15.9 PRIEKABA

Transportuoti įrankius ar kitus objektus leidžiamos apkrovos ribose (58.I pav.).

15.10 BARSTYTUVAS

Druskai ar trąšoms barstyti (58.J pav.).

15.11 BARSTYTUVAS

Smėliui arba žvyruvi barstyti (58.K pav.).

15.12 VOLAŠ ŽOLEI

Dirvožemiui po sėjos sutankinti arba žolei priploti (58.L pav.).

15.13 PEILINIS SNIEGO VALYTUVAS

Pašalinto sniego šoniniam kaupimui ir nuvalymui (58.M pav.).

15.14 PRIEKINIS ŠLAVIMAS

Takeliams ir kietiems paviršiams valyti nuo lapų ir nešvarumų bei plono šviežio sniego sluoksniui pašalinti (58.N pav.).

15.15 SMULKINTUVAS

Apleistai žolei kirpti ir smulkinti (58.O pav.).

15.16 LAPŲ IR ŽOLĖS SURINKTUVAS

Lapams ir žolei surinkti ant žolės paviršių (58.P pav.).

15.17 PRIEKINIS GRĖBLYS

Žolei ir mažoms šakoms surinkti (58.Q pav.).

15.18 KĖLIMO ĮTAISAS

Leidžia sumontuoti papildomus priekinius priedus, kuriems nereikalingas galios tiekimo velenas (58.R1 pav.).

15.19 GALIOS TIEKIMO VELENAS (GTV)

Leidžia perkelti galią iš variklio į valdymo prietaiso priedą. Reikalingas kėlimo įtaisas (58.R2 pav.).

15.20 GALIOS TIEKIMO VELENAS (GTV)

Leidžia perkelti galią iš variklio į valdymo prietaiso priedą. Nereikalingas kėlimo įtaisas (58.R3 pav.).



SATURS

1. VISPĀRĒJĀ INFORMĀCIJA	2	6.5 Darbs	18
2. DROŠĪBAS NOTEIKUMI	2	6.6 Apturēšana	20
3. PĀRZINIET MAŠĪNU	5	6.7 Pēc izmantošanas	20
3.1 Mašīnas apraksts un paredzētais izmantošanas veids	5	7. PLĀNOTĀ TEHNISKĀ APKOPE	20
3.2 Drošības zīmes	5	7.1 Vispārēja informācija	20
3.3 Identifikācijas plāksnīte	6	7.2 Degvielas uzpilde / degvielas tvertnes iztukšošana	21
3.4 Galvenās sastāvdaļas	6	7.3 Motoreļļas līmeņa pārbaude, papildināšana, izliešana	21
4. MONTĀŽA	7	7.4 Pretzāģēšanas riteņi	22
4.1 Montāžas sastāvdaļas	7	7.5 Akumulators	22
4.2 Stūres montāža	8	7.6 Tīrīšana	23
4.3 Sēdekļa montāža	8	7.7 Nostiprinātājuzgriežņi un skrūves	23
4.4 Akumulatora montāža un pieslēgšana ..	8	8. ĀRKĀRTAS TEHNISKĀ APKOPE	24
4.5 Savākšanas maisa aizsargu montāža ..	8	8.1 Drošības ieteikumi	24
4.6 Savākšanas maisa sakabes cilpas fiksatora noņemšana	8	8.2 Griezējierīču bloks	24
4.7 Priekšējā bufera montāža	8	8.3 Priekšējo / aizmugurējo riteņu maiņa ..	24
4.8 Savākšanas maisa montāža	9	8.4 Elektroniskā plate	25
4.9 Savākšanas maisa apgāšanas sviras montāža	9	8.5 Drošinātāja maiņa	25
4.10 Griezējierīces bloka sānu aizsargu uzstādīšana (ja paredzēts)	9	8.6 Spuldžu maiņa	26
4.11 Sāniskās izmešanas deflektora montāža (tikai modeļiem ar sānisko izmešanu) ...	9	8.7 Aizmugurējās transmisijas grupa	26
5. VADĪBAS IERĪCES	10	8.8 Priekšējās transmisijas grupa (modelis 4WD)	26
5.1 Bremzes pedālis	10	8.9 Savākšanas maisa sakabes šarnīra atsperes regulēšana	26
5.2 Pedālis braukšanai uz priekšu	10	9. UZGLABĀŠANA	26
5.3 Atpakaļgaitas pedālis	10	10. PĀRVIETOŠANA UN TRANSPORTĒŠANA	27
5.4 Hidrostatiskās transmisijas atbloķēšanas vadības ierīce	10	11. APKOPE UN REMONTS	27
5.5 Atslēgas pārslēgs	10	12. GARANTIJAS SEGUMS	27
5.6 Akseleratora vadības ierīce	11	13. APKOPES DARBU TABULA	28
5.7 Stāvbremzes svira	11	14. TRAUCĒJUMMEKLĒŠANA	29
5.8 Apgaisojuma slēdzis	11	15. PIEDERUMI	31
5.9 Griezējierīču ieslēgšanas un apturēšanas vadības ierīce	11		
5.10 Pļaušanas atpakaļgaitā atļaujas poga ..	12		
5.11 Griezējierīču montāžas augstuma regulēšanas vadības ierīces	12		
5.12 Ātruma uzturēšanas ierīce (kruīza kontrole)	12		
5.13 Darba stundu skaitītājs (ja paredzēts) ..	12		
5.14 Papildu kontaktligzda piederumiem	13		
5.15 Savākšanas maisa apgāšanas vadības ierīce	13		
5.16 "I" tipa displejs un akustiskie signāli ..	13		
5.17 "II" tipa displejs un akustiskie signāli ..	13		
5.18 "III" tipa displejs un akustiskie signāli ..	15		
6. MAŠĪNAS IZMANTOŠANA	16		
6.1 Sagatavošanas darbi	16		
6.2 Drošības pārbaudes	17		
6.3 Lietošana uz slīpām virsmām	17		
6.4 Iedarbināšana	18		

1. VISPĀRĒJA INFORMĀCIJA

1.1 KĀ JĀLASA ROKASGRĀMATA

Rokasgrāmatas tekstā daži paragrāfi, kuros ir izklāstīta īpaši svarīga informācija par drošību vai pareizu lietošanu, ir dažādos veidos izcelti, saskaņā ar šādiem kritērijiem:

PIEZĪME vai **SVARĪGI** satur precizējumus vai skaidrojumus iepriekš izklāstītai informācijai, kas palīdz izvairīties no mašīnas vai mantas bojāšanas.

Ar simbolu  apzīmē bīstamību. Brīdinājuma neievērošanas gadījumā jūs vai trešās personas var gūt traumas un/vai iekārta var tikt bojāta.

Paragrāfi, kas apvilkti ar taisnstūri, kura malas sastāv no pelēkiem punktiem, attiecas uz opcionāliem raksturlielumiem, kas nav pieejami visos modeļos, kas tiek apskatīti šajā rokasgrāmatā. Pārbaudiet, vai raksturlielums attiecas uz jūsu modeli.

Visi virzienu apzīmējumi, tādi kā "priekšā", "aizmugurē", "pa labi" un "pa kreisi" attiecas uz operatora darba pozīciju.

1.2 ATSAUCES

1.2.1 Attēli

Attēli šajā instrukcijā ir numurēti 1, 2, 3 utt. Attēlos redzamās detaļas ir apzīmētas ar burtiem A, B, C utt. Atsauce uz detaļu C 2. attēlā tiek apzīmēta kā: "Skatīt att. 2.C" vai vienkārši "(att. 2.C)". Attēliem ir ilustratīvs raksturs. Faktiski uzstādītās detaļas var atšķirties no attēlotajām.

1.2.2 Virsraksti

Rokasgrāmatā ir sadalīta nodaļās un paragrāfos. Paragrāfa "2.1 Apmācība" virsraksts ir "2. Drošības noteikumi" apakšvirsraksts. Atsauces uz virsrakstiem vai paragrāfiem ir apzīmētas ar saīsinājumiem nod. vai par. un ar attiecīgo numuru. Piemērs: "nod. 2" vai "par. 2.1"

2. DROŠĪBAS NOTEIKUMI

2.1 APMĀCĪBA

 **Iepazīstieties ar mašīnas vadības orgāniem un ar to pareizu izmantošanu. Iemācieties ātri apturēt dzinēju. Šo norādījumu un brīdinājumu neievērošana var izraisīt ugunsgrēkus un/vai smagas traumas.**

- Nekādā gadījumā neļaujiet lietot mašīnu bērniem vai cilvēkiem, kuri nav nepieciešamā līmenī iepazīnušies ar instrukciju. Vietējā likumdošanā var būt noteikts minimālais mašīnas operatora vecums.
- Nekādā gadījumā neizmantojiet mašīnu, ja mašīnas operators ir noguris vai slukti jūtas vai, ja viņš ir lietojis medikamentus, narkotikas, alkoholu vai vielas, kas pasliktina refleksus un uzmanību.
- Nepārvadājat bērnus vai citus pasažierus
- Atcerieties, ka operators vai lietotājs ir atbildīgs par negadījumiem un nejausiem mantas bojājumiem, kuros ir iesaistītas trešās personas vai to manta. Lietotāja pienākums ir novērtēt darba vietā pastāvošos potenciālos riskus, kā arī veikt visus pasākumus, kas nepieciešami savas un citu personu drošības garantēšanai, it īpaši strādājot uz slīpām, nelīdzenām, slidenām vai nestabilām virsmām.
- Pārdodot ierīci vai iedodot to lietošanā citām personām, pārliecinieties, ka lietotājs iepazīstas ar šajā rokasgrāmatā izklāstītajiem norādījumiem.

2.2 SAGATAVOŠANAS DARBI

Individuālie aizsardzības līdzekļi (IAL)

- Valkājiet aizsargapģērbus, izturīgus darba apavus ar neslīdošu zoli un garas bikses. Strādājot ar mašīnu, nedrīkst iet ar basām kājām vai valkāt vaļējas sandales. Ir obligāti jāizmanto dzirdes orgānu aizsargaustīņas.
- Lietojot aizsargierīces pret troksni, var samazināt spēju dzirdēt iespējamus brīdinājumus (saucienus vai trauksmes signālus). Pievērsiet maksimālu uzmanību, kas notiek darba zonā.
- Nevalkājiet šalles, halātus, kaklarotas, aproces, apģērbus ar vaļīgām daļām vai auklām, kā arī kaklasaites un apģērbus ar daļām, kuras var iestrēgt mašīnā vai darba vietā esošajos priekšmetos.
- Ja jums ir gari mati, tad atbilstošā veidā savāciet tos.

Darba zona / Mašīna

- Rūpīgi pārbaudiet visu darba zonu un novāciet visus priekšmetus, kurus mašīna var uzvest, vai kuri var sabojāt pļaušanas ierīci/rotējošās daļas (akmeņus, zarus, metāla vadus, kaulus u.c.).

iekšdedzes motors: degviela

⚠ BĪSTAMI! Degviela ir ļoti viegli uzliesmojoša viela.

- Uzglabājiet degvielu speciālās un sertificētās kannās, kas tam ir paredzētas, drošās vietās, tālu no siltuma avotiem un atklātas uguns.
- Sekojiet tam, lai uz kannām benzīna uzglabāšanas zonā nebūtu zāles, lapu vai smērvielu atlieku.
- Neatstājiet kannas bērniem pieejamās vietās.
- Nesmēķējiet degvielas uzpildes vai pieļiešanas laikā, kā arī vienmēr, kad rīkojieties ar degvielu.
- Uzpildiet degvielu tikai ārā, izmantojot piltuvi.
- Izvairieties no degvielas tvaiku ieelpošanas.
- Nepievienojiet degvielu un nenorņemiet tvertnes vāciņu, kamēr dzinējs darbojas vai ir karsts.
- Lēni atveriet tvertnes vāciņu, ļaujot iekšējam spiedienam pakāpeniski samazināties.
- Netuviniet liesmu tvertnes kaklam, lai pārbaudītu tās saturu.
- Ja notiek degvielas noplūde, neiedarbiniet dzinēju, bet gan attāliniet mašīnu no vietas, kur izlījusī degviela, raugieties, lai nerastos aizdegšanās iespēja, kamēr degviela nav iztvaikojusi un degvielas tvaiki nav izklīduši.
- Nekavējoties noslaukiet visu uz mašīnu un uz zemi izlījušo degvielu.
- Vienmēr uzstādiat atpakaļ un labi aizgrieziet tvertnes un degvielas kannas vāciņus.
- Neiedarbiniet mašīnu degvielas uzpildes vietā; dzinējs ir jāiedarbina vismaz 3 metru attālumā no degvielas uzpildīšanas vietas.
- Izvairieties no degvielas nokļūšanas uz apģērba un, ja tas tomēr notiek, pirms dzinēja iedarbināšanas pārģērbieties.

2.3 IZMANTOŠANAS LAIKĀ

Darba zona

- Nedarbiniet dzinēju slēgtās telpās, kurās var uzkrāties bīstama tvaņa gāze. Mašīna jāiedarbina ārā vai labi vedināmā vietā. Atcerieties, ka dzinēja izplūdes gāzes ir toksiskas.
- Mašīnas iedarbināšanas laikā nevirziet trokšņa slāpētāju un, tāpat, izplūdes gāzi, uzliesmojošo vielu un materiālu virzienā.
- Nelietojiet mašīnu sprādzienbīstamās vidēs, uzliesmojošo šķidrumu, gāzu vai putekļu klātbūtnē. Elektriskie kontakti vai

mehāniskā berze var radīt dzirksteles, kuras var aizdedzināt putekļus vai tvaikus.

- Strādājiet tikai dienas gaismā vai ar labu mākslīgo apgaismojumu un labas redzamības apstākļos.
- Sekojiet tam, lai cilvēki, bērni un dzīvnieki atrastos drošā attālumā no darba zonas. Bērni ir jāpieskata otrai pieaugušai personai.
- Nestrādājiet uz mitras zāles, zem lietus vai, ja pastāv negaisa un it īpaši zibens risks.
- Pievērsiet īpašu uzmanību virsmas nelīdzenumiem (ciņi, grāvji), slīpām virsmām, slēptām bīstamības avotiem un šķēršļu esamībai, kuri var ierobežot redzamību.
- Esiet ļoti uzmanīgs, atrodoties krauju, bedru vai dambju tuvumā. Mašīna var apgāzties, ja viens no riteņiem nobrauc no apmales vai ja apmale sabrūk.
- Esiet īpaši uzmanīgs uz slīpām virsmām, lai izvairītos no apgāšanās vai kontroles zaudēšanas pār mašīnu. Galvenie kontroles zaudēšanas iemesli ir šādi:
 - Nepietiekoša riteņu saķere
 - Pārāk liels ātrums
 - Nepietiekoša bremzēšana
 - Mašīna neatbilst izmantošanas veidam
 - Nepietiekošas zināšanas par to, pie kādām sekām var novest zemes stāvoklis
 - Nepareiza izmantošana vilcēja veidā.
- Lietojot mašīnu ielas tuvumā, pievērsiet uzmanību satiksmei.
- Lai izvairītos no ugunsgrēka riska, neļaujiet mašīnai stāvēt ar ieslēgtu dzinēju augstā zālē.

Drošības noteikumi

- Braukšanas un darba laikā nenovērsiet uzmanību un saglabājiet nepieciešamo koncentrāciju.
- Pārvietojoties atpakaļgaitā, esiet uzmanīgs. Skatieties atpakaļ pirms sākt pārvietoties atpakaļ un pārvietošanās laikā, lai pārliecinātos, ka aiz jums nav šķēršļu.
- Esiet uzmanīgs, kamēr velkat kravu vai izmantojat smagus agregātus:
 - Vilkšanas stieņa piestiprināšanai izmantojiet tikai apstiprinātas vietas;
 - Ierobežojiet kravu apjomu līdz tādām, ko iespējams viegli kontrolēt;
 - Neveiciet asas kustības ar stūri. Atpakaļgaitas laikā esiet uzmanīgs;
 - Izmantojiet pretsvarus vai riteņu svarus, ja tas ir ieteikts rokasgrāmatā.
- Pievērsiet uzmanību, ja jūs izmantojat savākšanas maisus un piederumus, kuri var ietekmēt mašīnas stabilitāti, it īpaši uz slīpām virsmām.
- Vienmēr turiet rokas un kājas tālu no pļaušanas ierīces, gan iedarbināšanas, gan darba laikā.

- Uzmanību: ļaušanas elements turpina griezties dažas sekundes arī pēc tā atslēgšanas vai pēc dzinēja izslēgšanas.
- Pievērsiet uzmanību ļaušanas ierīču blokam, kurā ir vairāk nekā viena ļaušanas ierīce, jo vienas ļaušanas ierīces rotēšana var izraisīt citu ļaušanas ierīču rotēšanu.
- Vienmēr stāviet tālu no izmešanas atveres.
- Nepieskarieties dzinēja daļām, kas izmantošanas laikā var kļūt karstas. Pastāv apdegumu risks.
- Lai izvairītos no ugunsgrēka riska, neļaujiet mašīnai stāvēt ar ieslēgtu dzinēju augstā zālē.

⚠ Ja darba laikā rodas bojājumi vai negadījumi, nekavējoties apturiet dzinēju un attāliniet mašīnu, lai neradītu jaunus bojājumus; operatora vai citu personu savainošanās gadījumā nekavējoties sniedziet situācijai atbilstošu pirmo palīdzību un vērsieties pie ārsta. Rūpīgi novāciet gruzus, kas var izraisīt bojājumus vai savainot cilvēkus vai dzīvniekus gadījumā, ja jūs tos nepamanāt.

Izmantošanas ierobežojumi

- Nekādā gadījumā neizmantojiet mašīnu, ja aizsargi ir bojāti, nav uzstādīti vai nav pareizi izvietoti (savākšanas maiss, sāniskās izmešanas aizsargs, aizmugurējās izmešanas aizsargs).
- Neizmantojiet mašīnu, ja piederumi/instrumenti nav uzstādīti paredzētajās vietās.
- Neizslēdziet, neatvienojiet, nenonemiet un nemodificējiet uzstādītās drošības sistēmas/mikroslēdzus.
- Nemainiet dzinēja regulējumus un nepakļaujiet to pārmērīgai slodzei. Ja dzinēju darbina ar pārāk lieliem apgriezieniem, palielinās risks gūt traumas.
- Nepakļaujiet mašīnu pārmērīgai slodzei un neizmantojiet maza izmēra mašīnu smagu darbu veikšanai; atbilstošās mašīnas izmantošana samazina riskus un uzlabo darba kvalitāti.
- Mašīna nav apstiprināta izmantošanai uz publiskiem ceļiem. Šī mašīna ir jāizmanto (saskaņā ar ceļu satiksmes noteikumiem) tikai privātās zonās, kuras ir slēgtas transporta satiksmei.

2.4 TEHNISKĀ APKOPE UN UZGLABĀŠANA

Regulāri veiciet tehnisko apkopi un pareizi uzglabājiet mašīnu, lai tās drošība un raksturlielumi nesamazinātos.

Tehniskā apkope

- Nekādā gadījumā nelietojiet mašīnu, ja tās detaļas ir nodilušas vai bojātas. Bojātas vai nodilušas detaļas ir nepieciešams nomainīt, nevis labot.
- Lai samazinātu ugunsgrēka risku, regulāri pārbaudiet, vai nav eļļas un/vai degvielas noplūdes.
- Mašīnas regulēšanas laikā īpašu uzmanību pievērsiet tam, lai pirksti neiekļūtu starp kustīgo ļaušanas ierīci un mašīnas nekustīgām daļām.

⚠ Trokšņa un vibrācijas līmenis, kas norādīts šajā instrukcijā, atbilst maksimālajām vērtībām, kas sasniedzamas mašīnas izmantošanas laikā. Nelīdzsvarota ļaušanas elementa izmantošana, pārmērīgs kustības ātrums un tehniskās apkopes neveikšana būtiski ietekmē trokšņa līmeni un vibrācijas. Tāpēc ir jāveic piesardzības pasākumi, lai novērstu iespējamus bojājumus, kas var rasties pārmērīga trokšņa vai vibrāciju radītas pārslodzes dēļ; veiciet mašīnas tehnisko apkopi, izmantojiet prettrokšņa austiņas, darba laikā taisiet pauzes.

Uzglabāšana

- Neuzpildiet mašīnas tvertni ar degvielu tādā vietā, kur degvielas tvaiki var saskarties ar liesmu, dzirksteli vai spēcīgu siltuma avotu.
- Lai samazinātu ugunsgrēka risku, neatstājiet telpā tvertnes ar atkritumiem.

2.5 APKĀRTĒJĀS VIDES AIZSARDZĪBA

Mašīnas īpašniekam ir jā rūpējas par vides aizsardzību, izturoties ar cieņu pret sabiedrību un vidi, kurā dzīvojam.

- Centieties nekļūt par jūsu kaimiņu traucējumu cēloni. Izmantojiet mašīnu tikai piemērotā laikā (neizmantojiet to agri no rīta vai vēlā vakarā, kad jūs varat traucēt citiem cilvēkiem).
- Rūpīgi ievērojiet vietējo likumdošanu, kas attiecas uz iepakojuma materiālu, eļļas, degvielas, filtru, bojātu detaļu vai citu vidi piesārņojošo materiālu utilizāciju; šos atkritumus nedrīkst izmest sadzīves atkritumu konteineros, un tie ir jānogādā uz speciāliem savākšanas centriem, kas nodrošina atkritumu utilizāciju.
- Rūpīgi ievērojiet vietējo likumdošanu, kas attiecas uz atkritumu utilizāciju
- Pēc mašīnas izvadīšanas no ekspluatācijas, nemetiet to ārā, bet sazinieties ar atkritumu savākšanas centru saskaņā ar vietējās likumdošanas prasībām.

3. PĀRZINIET MAŠĪNU

3.1 MAŠĪNAS APRAKSTS UN PAREDZĒTAIS IZMANTOŠANAS VEIDS

Šī mašīna ir sēžot vadāma zālienu pļaujmašīna.

Mašīna ir aprīkota ar dzinēju, kas darbina pļaušanas ierīci, kas aizsargāta ar karteri, kā arī ar transmisijas mezglu, kas nodrošina mašīnas kustību.

Mašīna ir aprīkota ar:

- hidrostatisko transmisiju ar transmisijas pakāpēm uz priekšu un atpakaļ, nepārtraukti maināmu ("Hydro"), ar diviem piedziņas riteņiem (2WD) vai četriem piedziņas riteņiem (4WD).

Operators var vadīt mašīnu un darbināt galvenās vadības ierīces, visu laiku sēžot vadītāja sēdekļā.

Mašīnā uzstādītās drošības ierīces nodrošina dzinēja un pļaušanas ierīces apturēšanu dažādu sekunžu laikā (par. 6.2.2).

3.1.1 Paredzētais izmantošanas veids

Šī mašīna ir izstrādāta un izgatavota zāles pļaušanai.

Vispārīgas mašīnas iespējas:

1. pļaut zāli un savākt to savākšanas maisā;
2. pļaut zāli un izmest to zemē no aizmugurējās daļas;
3. pļaut zāli, sasmalcināt to un izkļiedēt uz zemes (tā saucamā "mulčēšana").
4. pļaut zāli un izmest to uz sāniem.

Noteiktu piederumu izmantošana, kurus ražotājs piedāvā kā standartaprīkojumu vai atsevišķi nopērkamu aprīkojumu, ļauj veikt šo darbu, izmantojot dažādas metodes, kas aprakstītas šajā rokasgrāmatā vai instrukcijās, kas tiek piegādātas kopā ar piederumiem. Līdzīgā veidā, iespēja uzstādīt papildpiederumus (ja tos ir paredzējis ražotājs) var paplašināt paredzēto izmantojumu un citas funkcijas, atbilstoši ierobežojumiem un nosacījumiem, kas norādīti ar piederuma instrukcijā.

3.1.2 Nepareiza lietošana

Mašīnas izmantošana jebkādiem citiem mērķiem, kas nav minēti augstāk, var būt bīstama un var radīt ievainojumus un/vai bojāt mantu. Par nepareizu lietošanu tiek uzskatīts (tikai piemēra labad, saraksts nav pilns):

- citu personu, bērnu vai dzīvnieku pārvadāšana mašīnā, jo viņi var izkrist un gūt nopietnas traumas vai traucēt drošā veidā vadīt mašīnu;
- kravas vilkšana vai stumšana bez speciālu vilkšanas piederumu izmantošanas;
- braukšana ar mašīnu pa nestabilu, slidenu, apledojušu, akmeņainu vai nelīdzenu virsmu, kā arī pa dubļu peļķēm un staignājiem, kas traucē novērtēt virsmas stāvokli;
- pļaušanas ierīces ieslēgšana vietās bez zāles;
- mašīnas izmantošana lapu vai grūžu savākšanai.

SVARĪGI *Mašīnas nepareiza lietošana izraisa garantijas anulēšanu un atbrīvo Ražotāju no jebkāda veida atbildības, padarot lietotāju atbildīgu par zaudējumiem, kas saistīti ar paša vai trešo personu mantas bojājumiem vai gūtajām traumām.*

3.1.3 Lietotāja tips

Šī mašīna ir paredzēta patērētājiem, jeb neprofesionāliem lietotājiem. Tā ir paredzēta "neprofesionālai lietošanai".

SVARĪGI *Mašīnu drīkst izmantot tikai viens operators.*

3.2 DROŠĪBAS ZĪMES

Uz mašīnas atrodas dažādi simboli (att. 2.). Tie ir nepieciešami, lai atgādinātu operatoram par pareizu rīcību, par to, ka izmantošanas laikā jābūt uzmanīgam un jāievēro nepieciešamie piesardzības pasākumi.

Simbolu nozīme:



Uzmanību! Pirms mašīnas lietošanas izlasīt instrukcijas.



Uzmanību! Pirms jebkādu apkopes vai remonta darbu veikšanas izņemt atslēgu un izlasīt instrukcijas.



Bīstamība! Priekšmetu uzmešana: Nestrādājiet, ja aizmugurējās izmešanas aizsargs vai savākšanas maiss nav uzstādīts. (tikai modeļiem ar aizmugurējo savākšanu).



Bīstamība! Priekšmetu uzmešana: Neaizsargātas personas turēt drošā attālumā.



Bīstamība! Mašīnas apgāšanās: Nelietot šo mašīnu uz nogāzēm, kas pārsniedz 10°.



Bīstamība! Traumas: Pārliecinieties, ka bērni atrodas drošā attālumā no mašīnas, kad darbojas dzinējs.



Sagriešanās risks. Griešanas ierīces tiek darbinātas. Aizliegts ievietot rokas vai pēdas griešanas ierīču gropē.



Uzmanību! Turēties drošā attālumā no karstām virsmām.



Nekāpt uz mašīnas, lai nesabojātu griezējierīču bloka aizsargus.

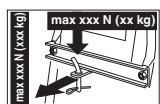

Lietojot vilkšanas komplektu, nepārsniedz slodzes ierobežojumus, kas norādīti marķējumā un ievērot drošības standartus.

SVARĪGI Ir jānomaina uzlīmes, kuras ir bojātas vai nav salasāmas. Pasūtiet jaunas uzlīmes autorizētajā servisa centrā.

3.3 IDENTIFIKĀCIJAS PLĀKSNĪTE

Identifikācijas marķējums parāda šādus datus (att. 1):

1. Trokšņa jaudas līmenis
2. CE atbilstības marķējums
3. Izgatavošanas gads
4. Mašīnas tips
5. Sērijas numurs
6. Ražotāja nosaukums un adrese
7. Artikula kods
8. Motora darbības nominālā jauda un maksimālais ātrums
9. Mašīnas masa ar tukšu tvertni kilogramos
10. Transmisijas tips

Pierakstiet mašīnas identifikācijas datus attiecīgajos laukos tabulā, kas atrodama uz aizmugurējiem vākiem.

SVARĪGI Katru reizi, kad sazināties ar autorizēto servisa centru, izmantojiet etiķetē norādītos identifikācijas datus.

SVARĪGI Atbilstības deklarācijas piemērs ir atrodams rokasgrāmatas pēdējās lappusēs.

3.4 GALVENĀS SASTĀVDAĻAS

Mašīna sastāv no šādām galvenajām sastāvdaļām, kurām atbilst šādas funkcijas (att. 1.):

- A. Dzinējs:** nodrošina kā griezējierīču, tā arī riteņu kustību; tā raksturojumi un lietošanas noteikumi ir aprakstīti atbilstošajā rokasgrāmatā.
- B. Griezējierīču bloks:** šis bloks sastāv no korpusa, kurā ir ietvertas rotējošās griezējierīces, un no griezējierīcēm.
- C. Griezējierīces:** tās ir zāles pļaušanai paredzētie elementi; galos esošās lāpstīņas veicina nopļautās zāles virzīšanu izmešanas kanālā.
- D. Aizmugurējās izmešanas aizsargs (ir pieejams pēc pasūtījuma):** to uzstāda maisa vietā, tas neļauj priekšmetiem, kas nonāk saskarē ar griezējierīcēm, tikt uzmettiem lielā attālumā no mašīnas (tikai modeļos ar aizmugurējo savākšanu).
- E. Sāniskās izmešanas deflektors:** tā funkcija ir ne tikai sāniski izmest zāli, bet tas ir arī drošības elements, kas neļauj aizmest tālu no mašīnas objektus, ko savākusi griezējierīce (tikai modeļiem ar sānisko izmešanu).

- F. Savākšanas maiss:** tā funkcija ir ne tikai savākt nopļauto zāli, bet tas ir drošības elements, kas neļauj aizmest tālu no mašīnas objektus, ko savākusi griezējierīce (*tikai modeļiem ar aizmugurējo izmešanu*).
- G. Izmešanas kanāls:** savienotājelements starp griezējierīču bloku un savākšanas maisu (*tikai modeļos ar aizmugurējo savākšanu*).
- H. Vadītāja sēdekļis:** tas ir operatora darba vieta un tas ir aprīkots ar devēju, kas nosaka vai operators ir savā vietā, tas tiek izmantots drošības ierīču iedarbināšanai.
- I. Stūre:** ļauj pagriezt priekšējos riteņus.
- J. Priekšējais buferis:** nodrošina mašīnas priekšējo daļu aizsardzību.
- K. Akumulators:** nodrošina enerģiju, kas nepieciešama dzinēja iedarbināšanai; tā raksturojumi un lietošanas noteikumi ir aprakstīti atbilstošajā rokasgrāmatā.

4. MONTĀŽA

 **Drošības noteikumi, kuri jāievēro, ir aprakstīti 2. nod. Rūpīgi ievērojiet šo norādījumus, lai izvairītos no nopietniem riskiem vai bīstamām situācijām.**

Uzglabāšanas un transportēšanas iemeslu dēļ dažas mašīnas sastāvdaļas nav samontētas uzreiz rūpnīcā, bet tās ir jāsamontē pēc iepakojuma noņemšanas, ievērojot sekojošus norādījumus.

 **Izpakošana un montāžas pabeigšana jāveic uz līdzenas un cietas virsmas. Ir jābūt pietiekoši daudz vietas gan mašīnas, gan iepakojumu pārvietošanai, izmantojot tikai piemērotus līdzekļus. Neizmantojiet mašīnu, kamēr nav izpildīti norādījumi, kas minēti nodaļā "MONTĀŽA".**

4.1 MONTĀŽAS SASTĀVDAĻAS

Iepakojumā ir iekļauti montāžas sastāvdaļas, kas uzskaitīti nākamajā tabulā:

	Apraksts
1	Stūre
2	Instrumentu paneļa vāks un detaļas stūres stiprināšanai
3	Vadītāja sēdekļis
4	Priekšējais buferis (ja paredzēts)
5	Maiss ar atbilstošo montāžas skrūvju komplektu un attiecīgām instrukcijām (<i>tikai modeļiem TS-TX-TH</i>) (<i>tikai modeļiem ar aizmugurējo izmešanu</i>)
6	Maisa aizsargi un atbilstošie komplektācijas montāžas piederumi (<i>tikai modeļiem ar aizmugurējo savākšanu</i>)
7	Sāniskās izmešanas deflektors (<i>tikai modeļiem ar sānisko izmešanu</i>)
8	Griezējierīces bloka sānu stiprinājumi (ja paredzēts).
9	Maiss ar: - rokasgrāmatām un dokumentāciju - sēdekļa montāžas skrūvju komplektu - piederumi sāniskās izmešanas deflektora montāžai (<i>tikai modeļiem ar sānisko izmešanu</i>) - skrūvju komplekts akumulatora vadu pievienošanai - 2 iedarbināšanas atslēgas - 1 rezerves drošinātājs ar nominālu 10 A
10	Mulčēšanas komplekts (<i>tikai modeļiem ar sānisko izmešanu</i>) (ja paredzēts).

4.1.1 Izpakošana

1. Uzmanīgi atveriet iepakojumu, lai nepazaudētu sastāvdaļas
2. Izlasiet kastē esošo dokumentāciju, tai skaitā šo instrukciju.
3. Izņemiet no kastes visas sastāvdaļas, kas vēl nav saliktas.
4. Izņemiet mašīnu no iepakojuma, ievērojot šādus piesardzības pasākumus:
 - uzstādiat griezējierīces bloku visaugstākajā pozīcijā (par. 5.11), lai izvairītos no tā bojājuma, kad mašīna tiks nolaiستا no atbalsta paliktņa;
 - Nolaidiet mašīnu no atbalsta paliktņa.
5. Novietojiet aizmugurējās transmisijas atbloķēšanas sviru atbloķētā pozīcijā (par. 5.4.).

4.2 STŪRES MONTĀŽA

1. Novietojiet mašīnu uz līdzenas virsmas un izlīdziniet priekšējos ritenus.
2. Ar skrūvgriežņa palīdzību noņemiet centrālo pārsegu (att. 3.B.) no stūres (att. 3.A.).
3. Ievietojiet stūri (att. 3.A.) uz izvirsītās vārpstas (att. 3.C.) un pagrieziet to, lai spieķi būtu pagriezti pret sēdekli, tad stumiet to, līdz stūres rumba aizķeras aiz ietvara izvirsītājiem gala aizbīdņiem (att. 3.D.).
4. Nofiksējiet stūri ar skrūvi (att. 3.E.) un gredzenveida starplikām (att. 3.F.) un (att. 3.G.), kas piegādātas komplektā, norādītajā secībā.
5. Pievelciet skrūvi līdz galam (att. 3.E.) ar uzgriežņa atslēgu.
6. Pievienojiet stūres pārsegu (att. 3.B.), ievietojot savienojumus atbilstošajās ligzdās līdz klikšķim.

4.3 SĒDEKĻA MONTĀŽA

Pagrieziet uz augšu regulācijas sviru (att. 4.C.) un ievietojiet sēdekli (att. 4.A.) galvenajā daļā (att. 4.B.) no stūres puses, līdz tas piestiprināts vienā no sešām pozīcijām. Šajā brīdī sēdekļis ir stabili uzstādīts, un to nevar noskrūvēt, nenospiežot sviru (att. 4.D.), kas to atbrīvo no nobloķēšanās.

4.4 AKUMULATORA MONTĀŽA UN PIESLĒGŠANA

Akumulators (att. 5.A) atrodas zem sēdekļa un ir nofiksēta ar atsperi (att. 5.B).

1. Vispirms pievienojiet sarkano vadu (att. 5.C) pie pozitīvā pola (+) un pēc tam melno vadu (att. 5.D) pie negatīvā pola (-), izmantojot komplektācijā esošās skrūvēs, kā parādīts.
2. Uzstādiet atsperi (att. 5.B), lai aizturētu akumulatoru, pievēršot uzmanību, lai akumulatoram piekšā esošie vadi tiktu pareizi sakārtoti tā, lai atspere tos neaizķertu (att. 5.B).

SVARĪGI *Vienmēr pilnīgi uzlādējiet akumulatoru, sekojot akumulatora rokasgrāmatā izklāstītajiem norādījumiem.*

SVARĪGI *Lai izvairītos no elektriskās shēmas aizsardzības nostrādāšanas, izvairieties iedarbināt motoru pirms pilnīgas uzlādēšanas!*

4.5 SAVĀKŠANAS MAISA AIZSARGU MONTĀŽA

Uzstādiet divus aizsargus (att. 6.A.) uz aizmugurējās plāksnes (att. 6.B.), izmantojot trīs skrūves katram aizsargam (att. 6.C.), kas piegādātas komplektā, norādītajā secībā, nenobloķējot atbilstošos uzgriežņus (att. 6.D.). Piestipriniet pie savākšanas maisa šasijas augšējās daļas aizsargiem (att. 6.E.), novietojiet vidū attiecībā pret virsējo plāksni (att. 6.B.). Atzīmējiet divu aizsargu pozīciju (att. 6.F.) attiecībā pret gropi (att. 6.G.) tādā veidā, ka, griežot savākšanas maisa šasiju, tapa (att. 6.H.) nostiprinās vietā pareizi (att. 6.I.). Vēlreiz pārliecinieties, ka šasija (att. 6.E.) ir labi nocentrēta attiecībā pret aizmugurējo plāksni (6.B. att.) un ka griešanās kustība notiek pareizi, kā norādīts augstāk, un pēc tam saskrūvējiet līdz galam skrūves (att. 6.C.) un stiprinājuma (att. 6.D.) uzgriežņus.

4.6 SAVĀKŠANAS MAISA SAKABES CILPAS FIKSATORA NOŅĒMŠANA

Transporta prasību dēļ savākšanas maisa (att. 7.A) sakabes cilpa ir bloķēta pie aizmugurējās plāksnes ar fiksatoru (att. 7.B.). Šis fiksators ir jānoņem pirms veikt savākšanas maisa palīgierīču montāžu, un tas nav atkārtoti jālieto.

4.7 PRIEKŠĒJĀ BUFERA MONTĀŽA

- **“I” tipa buferi**
- **“II” tipa buferi**
 1. Montēt priekšējos buferus (att. 8.A.) uz šasijas apakšējās daļas (8.B. att.) ar četrām skrūvēm (att. 8.C.).

4.8 SAVĀKŠANAS MAISA MONTĀŽA

• TC modelim

1. Vispirms montējiet šasiju, savienojot augšējo daļu (att. 9.A.) ar apakšējo daļu (att. 9.B.), šim nolūkam izmantojot komplektā paredzētās skrūves un uzgriežņus (att. 9.C.), kā norādīts. Novietojiet stiprinājuma leņķus (att. 9.D.) un (att. 9.E.), ievērojot labo (R↑) un kreiso (L↑) virzienus, un piestipriniet tos pie bufera ar četrām pašvītņotājskrūvēm (att. 9.F.).
2. **Tikai modeļiem ar elektrisko izgāšanu:** Uzstādiet divus rullīsus (att. 9.G.) uz balstu tapām (att. 9.H.), pārliecinoties, lai kāts būtu pagriezts pret balstu, un nostipriniet tos ar elastīgajām skavām. (att. 9.I.). Pēc tam montējiet balstus pie priekšējā auduma (att. 9.B.) ar skrūvju un uzgriežņu palīdzību (att. 9.J.).
3. Ievietojiet buferi korpusā un audumā (att. 9.K.), ievērojot pareizu novietojumu attiecībā pret pamata perimetru. Pievienojiet visus plastmasas profilus pie auduma trubām, ar skrūvgriežņa palīdzību (att. 9.L.).
4. Ievietojiet rokturi (att. 9.M.) pārsega atverēs (att. 9.N.), piestipriniet visu pie auduma ar skrūvēm (att. 9.O.), kā norādīts, un aizmugurējām pašvītņotājskrūvēm (att. 9.P.).
5. Pievienojiet pastiprinājuma balstbīdi (att. 9.Q.) zem auduma ar skrūvēm un uzgriežņiem (att. 9.R.), turot plakano daļu pagrieztu pret audumu. Ievietojiet iztukšošanas sviru (att. 9.S.) savā ligzdā un piestipriniet bultskrūvi (att. 9.T.) un attiecīgo uzgriezni (att. 9.U.).

• Modeļiem TS-TX-TH

Pabeidziet maisa montāžu, sekojot instrukcijām, kas dotas instrukciju lapās, kuras ir pievienotas detaļai.

4.9 SAVĀKŠANAS MAISA APGĀŠANAS SVIRAS MONTĀŽA

Novietojiet sviras asi (att. 10.A.) divu plākšņu caurumā (att. 10.B.) un nostipriniet tās savākšanas maisa balstu iekšpusē (att. 10.C.), izmantojot komplektā esošos skrūves un uzgriežņus (att. 10.D.) attēlā norādītajā secībā. Savienojiet cilindra stieņa aizbīdņa galu (att. 10.E.) ar sviru (att. 10.F.) ar tapas palīdzību (att. 10.G.) un uzmontējiet divas elastīgās skavas (att. 10.H.). Pirms montēt savākšanas maisu uz balstiem, pārliecinieties, ka apgāšanas sviru kustība notiek pareizi.

4.10 GRIEZĒJIERĪCES BLOKA SĀNU AIZSARGU UZSTĀDĪŠANA (JA PAREDZĒTS).

Montējiet aizsargus (att. 11.A.) ar skrūvju (att. 11.B.) un uzgriežņu (att. 11.C.) palīdzību, kuri piegādāti komplektā, atbilstoši norādījumiem, kas pievienoti katram mašīnas veidam.

4.11 SĀNISKĀS IZMEŠANAS DEFLEKTORA MONTĀŽA (TIKAI MODEĻIEM AR SĀNISKO IZMEŠANU)

1. Sāniskās izmešanas deflektora (att. 12.A) iekšpusē uzstādiet atspēri (att. 12.B), iespraužot galu (att. 12.B.1) atverē un pagriežot to tādā veidā, lai atspere (att. 12.B) un gals (att. 12.B.2) būtu labi novietoti atbilstošajās ligzdās.
2. Uzstādiet sāniskās izmešanas deflektoru (att. 12.A) pie griezējierīču bloka balstiem (att. 12.C) un ar skrūvgrieža palīdzību pagrieziet otru atspēres (att. 12.B) galu (att. 12.B.2) tā, lai tas izietu ārā no sāniskās izmešanas deflektora.
3. Iespraudiet tapu (att. 12.D) balstu (att. 12.C) un sāniskās izmešanas deflektora atverēs tā, lai tā ieietu atspēres (att. 12.B) spirāļu iekšpusē un pilnīgi izietu ārā no iekšējā perforētā gala.

4. Ievietojiet šķelktapu (att. 12.E) tapas (att. 1.D) atverē (att. 12.D.1) un pagrieziet tapu, lai varētu ielocīt šķelktapas divus galus (att. 12.E.1) (ar knaiņļu palīdzību), lai tā nevarētu izkrist un izraisīt tapas (att. 12.D) iziešanu.

 **Pārļiecinieties, ka atspere darbojas pareizi, stabili turot sāniskās izmešanas deflektoru nolaištā stāvoklī, un, ka tapa ir labi iesprausta un tā nevar nejausi iziet ārā.**

SVARĪGI Modeļiem ar sānisko izmešanu: pārļiecinieties, vai sānu izmešanas aizsargs (att. 21.A) ir nolaižs un noblokēts ar drošības sviru (att. 21.B).

SVARĪGI Pirms deflektora izjaukšanas vai apkopes atcerieties, ka ir jānospiež drošības svira (att. 21.B) un paceliet sānu izmešanas aizsargu (att. 21.A.), lai to varētu izjaukt.

PIEZĪME Lai no jauna samontētu pārsegu, veiciet darbības pretējā secībā demontāžai.

5. VADĪBAS IERĪCES

5.1 BREMZES PEDĀLIS

 Šis pedālis iedarbina bremzes uz aizmugurējiem riteņiem (att. 13.A, 14.A.)

5.2 PEDĀLIS BRAUKŠANAI UZ PRIEKŠU

Ar šo pedāli tiek pieslēgta vilkme riteņiem un tiek regulēts mašīnas ātrums braukšanai uz priekšu (att. 13.B, 14.B.):



- Braukšana uz priekšu.** Palielinot spiedienu uz pedāļa, pakāpeniski palielinās mašīnas ātrums.
- Neitrālā pozīcija.** Pēc pedāļa atlaišanas tas automātiski atgriežas neitrālajā pozīcijā.

PIEZĪME Stāvoklis "Neitrāls" tiek signalizēts ar indikatora ieslēgšanos (att. 16.A.).

PIEZĪME Ja pedāli darbina ar ieslēgtu stāvbremzi (att. 13.D.), motors pārstāj darboties.

5.3 ATPAKAĻGAITAS PEDĀLIS

Ar šo pedāli tiek pieslēgta vilkme atpakaļgaitā un tiek regulēts mašīnas ātrums (att. 13.C., 14.C.):

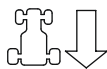

- Atpakaļgaita.** Palielinot spiedienu uz pedāļa pakāpeniski palielinās mašīnas ātrums.

 **Ieslēdzot atpakaļgaitu, mašīnai jābūt nekustīgai.**

- Neitrālā pozīcija.** Pēc pedāļa atlaišanas tas automātiski atgriežas neitrālajā pozīcijā.

PIEZĪME Stāvoklis "Neitrāls" tiek signalizēts ar indikatora ieslēgšanos (att. 16.A.).

PIEZĪME Ja pedāli darbina ar ieslēgtu stāvbremzi (att. 15.D.), motors pārstāj darboties.

5.4 HIDROSTATISKĀS TRANSMISIJAS ATBLOKĒŠANAS VADĪBAS IERĪCE

Šai vadības ierīcei ir divas pozīcijas, kuras norādītas ar plāksnīti (att. 13.D, 14.D):



- Transmisija ieslēgta: der visiem lietošanas apstākļiem, pārvietošanas un plaušanas laikā.



- Transmisija atbloķēta: būtiski samazina mašīnas stumšanai ar rokām nepieciešamo spēku, kamēr dzinējs ir izslēgts.

SVARĪGI Lai nepieļautu transmisijas komplekta bojāšanos, šī darbība jāveic tikai tad, kad motors ir izslēgts, ar pedāļiem (att. 13.B, 13.C, 14.B, 14.C.) neitrālā pozīcijā.

• **Tikai 4WD modeļiem**
Mašīnas pārvietošanu var veikt viegli tikai uz aizmuguri arī tad, ja aizmugurējā transmisija ir atbloķēta.

5.5 ATSLĒGAS PĀRSLĒGS

Atslēga ļauj/bloķē mašīnas iedarbināšanu

Tai ir 3 pozīcijas (att. 15.A.):



1. Apturēšanas pozīcija. Mašīna nekavējoties izslēdzas.



2. Gaitas pozīcija. Visi režīmi ir aktivizēti.



3. Iedarbināšanas pozīcija. Ieslēdz starteri, un mašīna tiek iedarbināta. Pēc atslēgas atlaišanas no iedarbināšanas pozīcijas, tā automātiski atgriežas gaitas pozīcijā.

5.6 AKSELERATORA VADĪBAS IERĪCE

Regulē dzinēja apgriezienu skaitu.

Atkarībā no motora veida droseļvārsta vadība var būt divu veidu:

- A. I tipa ar atsevišķu gaisa vārsta vadību** (15.B att. + 15.C att.)
- B. II tipa** (15.B att.)

Norādītās pozīcijas atbilst:



1. Gaisa vārsta vadība - Auksta dzinēja iedarbināšana. (ja paredzēts) Izmanto, lai iedarbinātu aukstu motoru. Pozīcija "CHOKE" izraisa maisījuma bagātināšanu un tā ir jāizmanto tik ilgi, kamēr tas tiešām ir nepieciešams.



2. Dzinēja maksimālo apgriezienu režīms. To vienmēr izmanto mašīnas iedarbināšanai, darbības laikā un zāles pļaušanas laikā.



3. Dzinēja minimālo apgriezienu režīms. To izmanto pārtraukumu laikā, ja dzinējs ir pietiekoši silts.

PIEZĪME Mašīnas pārvietošanas laikā izvēlieties pozīciju starp «bruņurupucis» un «zaķis».

PIEZĪME Daži modeļi ir aprīkoti ar sistēmu, kas automātiski kontrolē slāpētāja regulatora pozīciju karburatorā motora aizdedzes un iesildīšanas laikā.

5.7 STĀVBREMZES SVIRA

Stāvbremze nodrošina to, ka pēc mašīnas novietošanas stāvvietā, tā paliek nekustīga.

Ieslēgšanas svirai ir divas šādas pozīcijas (att. 15.D):



1. Bremze izslēgta Lai izslēgtu stāvbremzi, nospiediet pedāli (att. 13.A, 14.A). Svira atgriežas izslēgtas bremzes pozīcijā.



2. Bremze ieslēgta. Lai ieslēgtu stāvbremzi, nospiediet pedāli līdz galam (att. 13.A, 14.A.) un pavirziet sviru ieslēgtu bremžu stāvoklī; pēc kājas pacelšanas no pedāļa tas paliks bloķēts nolaistā pozīcijā.

5.8 APGAISMOJUMA SLĒDZIS



Poga (att. 15.E.) vada apgaismojuma ieslēgšanu, kad atslēga (att. 15.A.) ir pozīcijā «MARCIA».

5.9 GRIEZĒJIERĪČU IESLĒGŠANAS UN APTURĒŠANAS VADĪBAS IERĪCE

Šī vadības kontrole ļauj ieslēgt griezējierīces ar elektromagnētiskā sajūga palīdzību:



1. Griezējierīces ir ieslēgtas Slēdzis ar izvilktu avārijas pogu (att. 15.F.1.) vai piespiestu pogu (att. 15.F.2.).



2. Griezējierīces ir izslēgtas. Slēdzis ar piespiestu avārijas pogu (att. 15.F.1.) vai atlaistu pogu (att. 15.F.2.).



Izslēdzot griezējierīces, vienlaicīgi tiek iedarbinātas bremzes, kas bloķē to griešanos dažu sekunžu laikā.

PIEZĪME Stāvoklis "Ieslēgtas griezējierīces" tiek signalizēts ar indikatora ieslēgšanos (att. 16.A.).

PIEZĪME Ja griezējierīču ieslēgšanas laikā netiek ievēroti paredzētie drošības nosacījumi, dzinējs izslēgsies un to nevarēs iedarbināt (sk. par. 6.2.2)

5.10 PĻAUŠANAS ATPAKAĻGAITĀ ATĻAUJAS POGA



Turot pogu ieslēgtu (att. 15.G.), ir iespējams braukt atpakaļgaitā ar ieslēgtām griezējierīcēm, neizraisot dzinēja apstāšanos.

5.11 GRIEZĒJIERIČU MONTĀŽAS AUGSTUMA REGULĒŠANAS VADĪBAS IERĪCES

• Vadības ierīce ar sviru

Ar šo sviru tiek veikta griezējierīču bloka pacelšana un nolaišana, ko var pozicionēt 7 dažādos pļaušanas augstumos (att. 15.H.).



Septiņas pozīcijas ir apzīmētas ar cipariem no "1" līdz "7" uz attiecīgas plāksnītes, atbilstoši septiņiem dažādiem pļaušanas augstumiem no 3 līdz 9 cm.



Lai pārietu no vienas pozīcijas uz otru, jānospiež bloķēšanas poga, kas atrodas galos.

• Vadības ierīce ar sviru un kloķi

Ar sviras palīdzību (att. 15.H.) veic griezējierīču bloka pacelšanu un nolaišanu.

• «A» pozīcija

Pacelst griezējierīču bloks.

• «B» pozīcija

Nolaista griezējierīču bloks.

Kloķis (att. 15.I.) nodrošina griezējierīču bloka pozicionēšanu 9 augstumos, kas atbilst tādiem pašiem griešanas augstumiem no 2 līdz 10 cm.

1. Novirzīt sviru (att. 15.H.) pozīcijā «A» .
2. Noregulēt pļaušanas augstumu ar kloķi (att. 15.I.).
3. Novirzot sviru (att. 15.H) pozīcijā «B» kopā ar griezējierīču bloku tiek automātiski atiestatīts iepriekš noregulētais augstums.

PIEZĪME *Pārvešanas un transportēšanas laikā novirziet pozīcijā «A» (att. 15.H.).*

5.12 ĀTRUMA UZTURĒŠANAS IERĪCE (KRUĪZA KONTROLE)

Šī ierīce ļauj saglabāt vēlamu ātrumu braucot uz priekšu, bez nepieciešamības turēt piespiestu pedāli (att. 13.B., 14.B.). Avārijas vadības ierīcei ir divas pozīcijas:



1. **Piespiests.** Ierīce ir izslēgta (nav aktīva)

2. **Izvilktā.** Ierīce ir ieslēgta (aktīva)

- Ieslēdzot ierīci laikā, kad braucat priekšu, mašīna saglabā tajā brīdī sasniegto ātrumu, bez nepieciešamības darbināt pedāli (att. 13.B., 14.B.).
- Braucot atpakaļgaitā, nav iespējams ieslēgt ierīci.
- Kad ierīce ir ieslēgta, nav iespējams darbināt atpakaļgaitas pedāli (att. 13.C., 14.C.).

PIEZĪME *Braucot posmos augšup vai lejup, ātrums var mainīties attiecībā pret to, kas iestatīts braucot pa līdzenu virsmu.*

Lai izslēgtu ierīci un atiestatītu vadības ierīci ātruma palielināšanai ar pedāli (att. 13.B., 14.B.), pietiek:

- piespiest pedāli (att. 13.B., 14.B.);

vai

- piespiest bremzes pedāli (att. 13.A, 14.A.).

Abos gadījumos avārijas vadības ierīce automātiski atgriežas pozīcijā «Piespiests».

SVARĪGI *Lai izslēgtu ierīci, izvairieties vienmēr ieslēgt avārijas vadības ierīci.*

5.13 DARBA STUNDU SKAITĪTĀJS (JA PAREDZĒTS)

Darba stundu skaitītājs (att. 15.K.) ieslēdzas katru reizi, kad atslēgu (att. 15.A.) pagriež pozīcijā «MARCIA» un parāda dzinēja darbības stundu skaitu.

5.14 PAPILDU KONTAKTLIGZDA PIEDERUMIEM

Ļauj pievienot elektriskās ierīces pie patstāvīgas 12 voltu strāvas ar maksimālo jaudu 50 vati, aprīkotas ar atbilstošu uzgali (transportlīdzekļu tipa) (att. 15.M.).

- Līgзда ir zem sprieguma tikai tad, kad atslēga (att. 15.A.) ir pozīcijā «MARCIA».

5.15 SAVĀKŠANAS MAISA APGĀŠANAS VADĪBAS IERĪCE

• Manuāla vadības ierīce

Savākšanas maisa apgāšana, lai iztukšotu, notiek ar sviras palīdzību (att. 15.L.), ko var izņemt no savas līgzdas.

• Elektriskā vadības ierīce

Savākšanas maisa apgāšana, lai iztukšotu, notiek nospiežot pogu (att. 15.N.), turot to nospiestu līdz vadības starteris izslēdzas. Savākšanas maiss atgriežas darba pozīcijā, nospiežot pogu (att. 15.O.), turot to nospiestu līdz cilpas nofiksēšanai un vadības startera izslēgšanai.

5.16 "I" TIPA DISPLEJS UN AKUSTISKIE SIGNĀLI

Ievietojot atslēgu pozīcijā «MARCIA», visi indikatori ieslēdzas apmēram vienlaicīgi uz pussekundi (ar īsu skaņas signālu), lai norādītu pareizu darbību. Pēc tam signāllampīņas norāda:



Signāllampīņa izgaismota: plaušanas ierīces ir ieslēgtas (16.A att.).



Signāllampīņa izgaismota: ieslēgta stāvbremze (16.B att.).



Signāllampīņa izgaismota: nav operatora (16.C. att.).



Mirgojoša signāllampīņa: degviela rezerves līmenī (16.6.D att.).



Mirgojoša signāllampīņa: Norāda dzinēja eļļošanas anomālijas (16.E. att.). Nekavējoties apturiet dzinēju, pārbaudiet eļļas līmeni un sazinieties ar autorizētu servisa centru.



Signāllampīņa izgaismota: Noņemiet savākšanas maisu vai aizmugurējās izmešanas aizsargu (16.F. att.).



Signāllampīņa izgaismota: kad motors darbojas, pastāv akumulatora uzlādes anomālija (16.G att.).

Mirgojoša signāllampīņa pirms starta: akumulators nevar iedarbināt motoru. Sazinieties ar autorizētu servisa centru (16.G att.).



Signāllampīņa izgaismota: transmisijai jābūt neitrālajā stāvoklī (16.H att.).

• Akustiskie signāli

Var būt divu veidu skaņas signāls:

1. Nepārtraukts akustisks signāls:
 - Elektroniskās plates aizsardzības ieslēgšanās šādu iemeslu dēļ:
 - Motors ir, izslēgts vairāk, nekā 30 sekundes ar atslēgu stāvoklī DARBOJAS».
 - Savākšanas maiss ir pilns.
2. Pārtraukts akustisks signāls:

5.17 "II" TIPA DISPLEJS UN AKUSTISKIE SIGNĀLI

Ievietojot atslēgu pozīcijā «MARCIA», visas ikonas ieslēdzas vienlaicīgi apmēram uz pussekundi (ar īsu skaņas signālu), lai norādītu pareizu darbību; Pēc tam displejs pārslēdzas uz funkciju "Darba stundu skaitītājs".

Pēc tam indikatori norāda:



Signāllampīņa izgaismota: plaušanas ierīces ir ieslēgtas (16.A att.).



Signāllampīņa izgaismota: ieslēgta stāvbremze (16.B att.).



Signāllampīņa izgaismota: nav operatora (16.C. att.).

Vienkārša degvielas signāllampīņa (16.D att.).



Mirgojoša signāllampīņa: degviela rezerves līmenī.

Degvielas līmeņa signāllampīņa (16.D att.).

Signāllampīņa norāda degvielas līmeni tvertnē saskaņā ar šādu kritēriju:



Degvielas līmenis ir no pilnas tvertnes līdz apmēram pusei.



Degvielas līmenis ir apmēram līdz pusei no pilnas tvertnes.



Degviela ir rezerves līmenī.

PIEZĪME Ir apmēram 2 litri degvielas rezerve, kas ir pietiekama, lai nodrošinātu aptuveni 30-40 minūšu darba laiku.



Mirgojoša signāllampīņa: Norāda dzinēja eļļošanas anomālijas (16.E att.). Nekavējoties apturiet dzinēju, pārbaudiet eļļas līmeni un sazinieties ar autorizētu servisa centru.



Signāllampīņa izgaismota: Trūkst savākšanas maiss vai aizmugurējās izkraušanas aizsargs (16.F att.) (tikai modeļiem ar aizmugurējo savākšanu).



Signāllampīņa izgaismota: kad motors darbojas, pastāv akumulatora uzlādes anomālija (16.G att.).

Mirgojoša signāllampīņa pirms starta: akumulators nevar iedarbināt motoru. Sazinieties ar autorizētu servisa centru (16.G att.).



Signāllampīņa izgaismota: transmisijai jābūt neitrālajā stāvoklī (16.H att.)

• Darbības funkcijas

Nospiediet pogu «MODE», lai secīgi piekļūtu darba funkcijām.



Stundu skaitītājs (16.I. att.). Norāda dzinēja darbības kopējo stundu skaitu.



Voltmetrs (16.O att.). Norāda akumulatora uzlādēšanas stāvokli.



Tahometrs (16.K. att.) Norāda motora apgriezienu skaitu, izmantojot skaitliskās vērtības vai zvaigznītes, kas atbilst:

Parādītā vērtība:

< 1600 dzinējs ar minimumu

< 2500 pārvešanas ātrums

> 2500 griešanas ātrums

*
(**)

dzinējs ar minimumu

**

pārvešanas ātrums

griešanas ātrums

PIEZĪME Signalizēšana norāda, ka dzinēja griešanās režīms nav piemērots zāles griešanai.



Pulkstenis (ja ir pieejams) (16.L att.)
Norāda laiku 24 stundu/dienas režīmā.

Regulēšanu veic ar atslēgu pozīcijā «MARCIA», ar izslēgtu dzinēju, saskaņā ar šādu procedūru:

- Atkārtoti nospiediet taustiņu «MODE», līdz tiek parādīta pulksteņa ikona.
- Saglabājiet nospiestu taustiņu «MODE», līdz mirgo divi pirmie cipari (stunda).
- Nospiediet vienu no diviem sānu taustiņiem (16.K, L att.), lai palielinātu vai samazinātu vienas vienības vērtību.
- Saglabājiet nospiestu taustiņu «MODE», līdz mirgo divi pirmie cipari (minūtes).
- Nospiediet vienu no diviem sānu taustiņiem, lai palielinātu vai samazinātu vienas vienības vērtību.
- Nospiediet taustiņu «MODE», lai pabeigtu iestatījumu.

PIEZĪME Pulksteņa barošanu nodrošina viena bufera baterija; kad tā izlādējas, nepieciešams sazināties ar Pilnvarotu Palīdzības Dienestu.

• Akustiskie signāli

Var būt divu veidu skaņas signāls:

1. Nepārtraukts akustisks signāls:
 - Elektroniskās plātes aizsardzības ieslēgšanās.
 - Motors ir, izslēgts vairāk, nekā 30 sekundes ar atslēgu stāvoklī DARBOJAS».
2. Pārtraukts akustisks signāls:
 - Savākšanas maiss ir pilns.

5.18 "III" TIPA DISPLAYS UN AKUSTISKIE SIGNĀLI

Ievietojot atslēgu pozīcijā «MARCIA», visas ikonas ieslēdzas vienlaicīgi apmēram uz pussekundi (ar īsu skaņas signālu), lai norādītu pareizu darbību.

Pēc tam ikonas norāda:



Ikona ieslēgta: plaušanas ierīces ir ieslēgtas (16.A att.).



Ikona ieslēgta: ieslēdziet stāvbremzi (16.B att.).



Signāllampīņa izgaismota: nav operatora (16.C. att.).

Degvielas līmeņa norādes ikona (16.D att.).

Ikona norāda degvielas līmeni tvertnē saskaņā ar šādu kritēriju:



Degvielas līmenis ir no pilnas tvertnes līdz apmēram pusei.



Degvielas līmenis ir apmēram līdz pusei no pilnas tvertnes.



Degviela ir rezerves līmenī.

PIEZĪME *Ir apmēram 2 litri degvielas rezerve, kas ir pietiekama, lai nodrošinātu aptuveni 30-40 minūšu darba laiku.*



Ikona ieslēgta: Norāda dzinēja eļļošanas anomālijas (16.E. att.). Nekavējoties apturiet dzinēju, pārbaudiet eļļas līmeni un sazinieties ar autorizētu servisa centru.



Ikona ieslēgta: Trūkst savākšanas maiss vai aizmugurējās izkraušanas aizsargs (16.F. att.) (tikai modeļiem ar aizmugurējo savākšanu).



Ikona ieslēgta: Savākšanas maiss ir piepildīts, un jāiztukšo (16.F att.) (tikai modeļiem ar aizmugurējo savākšanu).

Akumulatora līmeņa norādes ikona (16.G att.).



Ikona ieslēgta: Notiek akumulatora uzlāde.



Ikona ieslēgta: Akumulatora sprieguma līmenis ir optimāls.



Ikona ieslēgta ar izslēgtu motoru: Norāda, ka akumulators ir jāuzlādē



Ikona ieslēgta ar ieslēgtu motoru: Norāda anomālu akumulatora uzlādēšanu



Mirgojoša ikona: Akumulatoru nevar startēt, tāpēc sazinieties ar autorizētu servisa centru.



Ikona ieslēgta: transmisijai jābūt neitrālajā stāvoklī (16.H att.).



Stundu skaitītājs (16.I. att.). Norāda dzinēja darbības kopējo stundu skaitu.



Priekšējie lukturi (16.P. att.). Ikona ieslēgta: Norāda, ka priekšējie lukturi ir ieslēgti.



Nepieciešama tehniskā apkope (16.Q att.). Ikona ieslēgta: Periodiskās uzturēšanas indikators. Drošības noteikumi, kuri jāievēro, ir aprakstīti 13. nod. Ikona iedegas ik pēc 50 stundām un paliek ieslēgta 1 stundu.



Zaļā zona (16.R att.). Dzinēja griešanās režīms optimāli piemērots zāles plaušanai.

• Akustiskie signāli

Var būt divu veidu skaņas signāls:

1. Nepārtraukts akustisks signāls:
 - Elektroniskās plātes aizsardzības ieslēgšanās.
 - Motors ir, izslēgts vairāk, nekā 30 sekundes ar atslēgu stāvoklī DARBOJAS».
2. Pārtraukts akustisks signāls:
 - Savākšanas maiss ir pilns.

6. MAŠĪNAS IZMANTOŠANA

⚠ Drošības noteikumi, kuri jāievēro, ir aprakstīti 2. nod. Rūpīgi ievērojiet šo norādījumus, lai izvairītos no nopietniem riskiem vai bīstamām situācijām.

6.1 SAGATAVOŠANAS DARBI

Pirms darba uzsākšanas ir jāveic virkne pārbaudu un darbību, lai pārliecinātos, ka darbs tiek veikts efektīvi un maksimālajos drošības apstākļos.

1. novietot mašīnu horizontālā stāvoklī un, lai tā ir stabili atbalstīta uz zemes;
2. sagatavot mašīnu stāvoklim, kas ir atbilstošs paredzētā darba veikšanai (par 6.1.4);

6.1.1 Eļļas un benzīna uzpilde

SVARĪGI *Mašīna tiek piegādāta bez motoreļļas un degvielas.*

Pirms mašīnas izmantošanas pārbaudiet degvielas un eļļas līmeni (par 7.2, par 7.3). Lai uzpildītu degvielu un papildinātu eļļu, ievērojiet attiecīgajās nodaļās (par 7.2, par 7.3) un dzinēja rokasgrāmatā izklāstītos norādījumus.

6.1.2 Sēdekļa regulēšana

Sēdeklis ir bīdāms un regulējams sešās dažādās pozīcijās.

Regulēšanu veic, pacelot rokturi (att. 17.A.) un pabīdot sēdekli līdz nostiprināšanai vēlamajā pozīcijā.

6.1.3 Spiediens riepiņš

Pareizs riepu spiediens ir svarīgs nosacījums griezējierīču bloka ideālai izlīdzināšanai un, līdz ar to, zāliena vienmērīgai pļaušanai.

1. Atskrūvējiet aizsargvāciņus
2. Savienojiet ventiļus ar saspiesta gaisa avotu, kas aprīkots ar manometru (att. 18)
3. Noregulējiet spiedienu saskaņā ar tabulā "Tehniskie dati" norādītajām vērtībām.

6.1.4 Mašīnas sagatavošana darbam

PIEZĪME *Šī mašīna ļauj pļaut zālienu dažādos veidos; pirms darba sākuma iesakām sagatavot mašīnu saskaņā ar vēlamā pļaušanas metodi.*

- a. Mašīnas sagatavošana pļaušanai un zāles savākšanai savākšanas maisā (tikai modeļos ar aizmugurējo savākšanu)

- Piestiprināt savākšanas maisu (att. 19.A.) pie balstiem (att. 19.B.) un nocentrēt attiecībā pret aizmugurējo plāksnīti, lai divas pamatnes sakristu (att. 19.B.).
- Pārļiecinieties, ka savākšanas maisa atveres apakšējā caurule ir pieķēta pie atbilstošas sprostcilpas (att. 19.C).
- Ja sakabe ir apgrūtināta vai pārāk vāja, noregulēt lielieku atspēri (skatīt 8.9).

b. Mašīnas sagatavošana pļaušanai un aizmugurējai zāles izmešanai uz zemes (tikai modeļiem ar aizmugurējo savākšanu) (ja paredzēts)

- Gadījumā, ja jūs vēlaties strādāt bez savākšanas maisa, var pasūtīt aizmugurējās izmešanas aizsarga komplektu (att. 20; nod. 15.7), kas ir jāpiestiprina pie aizmugurējās plāksnes, kā norādīts atbilstošajā instrukcijā.

c. Mašīnas sagatavošana pļaušanai un zāles smalcināšanai

- Gadījumā, ja jūs vēlaties nopļaut zāli, smalcināt to un atstāt uz zāliena, var pasūtīt "mulčēšanas" komplektu (nod. 15.1), kas ir jāpiestiprina, kā norādīts attiecīgajā instrukcijā.

⚠ Modeliem ar sānisko izmešanu pārliecināties, ka ir uzmontēts izmešanas stiprinājums (att. 22.A.) (ja paredzēts).

d. Sagatavošana pļaušanai ar zāles sānisko izmešanu uz zemes (tikai modeļiem ar sānisko izmešanu):

- Vienmēr pārliecināties, lai deflektora iekšējās atspēres (att. 21.A) un drošības svira (att. 21.B) vienmēr darbotos pareizi, noturot to stabili nolaistā stāvoklī.

- Ja zāles pļaušana jāveic īpaši apgrūtinātos apstākļos (augsta vai slapja zāle) ir ieteicams noņemt sāniskās izmešanas stiprinājumu (att. 22.A.) (ja paredzēts).
- Lai noņemtu stiprinājumu, noskrūvēt skrūves (att. 22.B.), turot paceltu sāniskās izmešanas deflektoru (att. 22.C.).

⚠ Ja notiek sāniski triecieni bez uzmontēta stiprinājuma (att. 22.A.), griezējierīces bloks var tikt deformēts.

⚠ Pārliecināties, lai lietošanas beigās sāniskās izmešanas stiprinājums tiktu noņemts.

6.1.5 Zāles segas aizsardzības rītenišu izvietošana

Zāles segas aizsardzības rītenīši tiek izmantoti zāles segas bojāšanas riska samazināšanai, griezējierīču bloka malai saskaroties ar nelīdzenu zemes virsmu. Uzstādiet rītenišus, kā norādīts (par. 7.4).

6.2 DROŠĪBAS PĀRBAUDES

Veiciet šādas drošības pārbaudes un pārļiecinieties, ka rezultāti atbilst datiem tabulās.

⚠ Pirms izmantošanas vienmēr veiciet drošības pārbaudes.

6.2.1 Vispārēja drošības pārbaude

Poz.	Rezultāts
Akumulators	Nav korpusa, vāka vai spaļu bojājumu
Aizmugurējās izmešanas aizsargs, savākšanas maiss	Bez bojājumiem. Nav bojājumu. Pareizi uzstādīti.
Sāniskās izmešanas aizsargs, iesūkšanas režģis	Bez bojājumiem. Nav bojājumu. Pareizi uzstādīts.
Degvielas sistēma un savienojumi.	Nav sūču.
Elektrības vadi.	Uz visas izolācijas nav bojājumu. Nav nekādu mehānisku bojājumu.
Eļļas kontūrs.	Nav sūču. Nav bojājumu.
Drošības ierīces	Darbojas, kā aprakstīts par. 6.2.2

6.2.2 Drošības ierīču pārbaude

Drošības ierīces darbojas saskaņā ar diviem kritērijiem:

- A. dzinēja iedarbināšanas bloķēšana, ja nav ievēroti visi drošības nosacījumi;
- B. dzinēja apturēšana, ja neizpildās kaut viens drošības nosacījums.

Darbība	Rezultāts
1. transmisija ir "neitrālajā" stāvoklī; 2. griezējierīces ir izslēgtas; 3. operators sēž.	Dzinējs tiek iedarbināts
Operators paceļas no sēdekļa	Dzinējs izslēdzas

Darbība	Rezultāts
tiek pacelts savākšanas maiss vai tiek noņemts aizmugurējās izmešanas aizsargs, bet griezējierīces ir ieslēgtas (<i>tikai modeļiem ar aizmugurējo savākšanu</i>)	Dzinējs izslēdzas
ir ieslēgta stāvbremze, bet griezējierīces nav izslēgtas	Dzinējs izslēdzas
ir pārvietots pārnēsukārības kļokis vai vilkmes pedālis, kamēr ir ieslēgta stāvbremze	Dzinējs izslēdzas
ir ieslēgta atpakaļgaita, kamēr griezējierīces ir ieslēgtas, neturot nospiestu atļaujas pogu (par. 5.10)	Dzinējs izslēdzas
Darbiniet mašīnu uz priekšu un atpakaļ un ieslēdziet neitrālo pozīciju/atļaidiet vilkmes pedāli (par. 5.2; par. 5.3)	Mašīna palēninās un apstājas
Iedarbināt bremzes pedāli (par. 5.1)	Mašīna apstājas
Izmēģinājuma brauciens	Nav spēcīgas vibrācijas. Nav neparastu trokšņu

⚠ Ja jebkurš no rezultātiem atšķiries no tabulās norādītās informācijas, mašīnu nedrīkst izmantot! Vērsieties servisa centrā, lai veiktu pārbaudes un remontu.

SVARĪGI Nemiet vērā, ka drošības ierīces neļauj iedarbināt dzinēju, ja netiek ievēroti drošības nosacījumi. Šajos gadījumos pēc iedarbināšanas šķēršļu novēršanas atslēga (att. 15.A) ir jāuzstāda apturēšanas pozīcijā, lai varētu atkārtoti iedarbināt dzinēju.

6.3 LIETOŠANA UZ SLĪPĀM VIRSMĀM

Ievērojiet ierobežojumus, kas norādīti "Tehnisko datu" tabulā un "att. 24", neatkarīgi no braukšanas virziena.

Atcerieties, ka nav "drošas" slīpas virsmas.

Pārvietošanās uz slīpām virsmām prasa īpašu uzmanību. Lai izvairītos no apgāšanās vai kontroles zaudēšanas pār mašīnu:

- Nekad neplauiet šķērsām slīpai virsmai. Pa slīpiem zālieniem jāpārvietojas augšup/lejup, nedrīkst pārvietoties šķērsām, pievēršot lielu uzmanību braukšanas virziena izmaiņai, lai augšējie rītenīši nesadurtos ar šķēršļiem (akmeņiem, zariem, saknēm utt.), kas var izraisīt sānslīdi, apgāšanos vai kontroles zaudēšanu pār mašīnu.

- Neapstājieties un nesāciet kustību asi, braucot augšup vai lejup;
- Laideni un ļoti uzmanīgi ieslēdziet vilkmi, lai izvairītos no mašīnas priekšējās daļas pacelšanas.
- Samaziniet ātrumu:
 - katru reizi pirms braukšanas virziena maiņas un asos pagriezienos
 - pirms sliņiem posmiem, it īpaši braucot lejup
- Nekādā gadījumā neieslēdziet atpakaļgaitu, lai samazinātu ātrumu braucot lejup: tas var izraisīt kontroles zaudēšanu pār mašīnu, it īpaši uz slidenām virsmām.
- Vienmēr ieslēdziet stāvbremzi pirms stāvošas mašīnas atstāšanas bez uzraudzības.
- Pārvietoties pa nogāzēm, nedarbinot vilkmes pedāli, lai izmantotu hidrostatiskās transmisijas bremsēšanas efektu, kad transmisija nav ieslēgta

6.4 IEDARBINĀŠANA

1. Atveriet degvielas krānu (att. 25.A) (ja tas ir paredzēts).
2. Apsēdieties vadītāja sēdekļī.
3. Uzstādiet transmisiju neitrālajā stāvoklī ("N") (par. 5.2; par. 5.3).
4. Izslēdziet griezējierīces (par. 5.9).
5. Ieslēdziet stāvbremzi (par. 5.7).
6. Uzstādiet akceleratora vadības ierīci maksimālā režīma pozīcijā "zakis" (par. 5.6).

7. Iedarbinot aukstu dzinēju:

izslēgt gaisa vārsta vadības ierīci (par. 5.6, I tips) (ja paredzēts).

8. Lai ieslēgtu elektrisko ķēdi, ieslēgt komutatora atslēgu un pagrieziet to gaitas pozīcijā. Lai palaistu motoru, nogaidīt 2 sekundes un novietot to palaišanas pozīcijā.
9. Pēc iedarbināšanas atļaidiet atslēgu.

10. Iedarbinot aukstu dzinēju, uzreiz, kad dzinējs sāk vienmērīgi darboties:

10a. Izslēgt gaisa vārsta vadības ierīci (par. 5.6, II tips), noregulējot akceleratora pedāli maksimālā režīma pozīcijā („zakis”) (ja paredzēts).

10b. Izslēgt gaisa vārsta vadības ierīci (par. 5.6, I tips) (ja paredzēts).

PIEZĪME Gaisa vārsta vadības ierīces izmantošana, kamēr dzinējs jau ir karsts, var piesārņot sveci un izraisīt dzinēja neregulāru darbību.

11. Pēc dzinēja iedarbināšanas uzstādiet akceleratoru minimālā režīma pozīcijā «bruņurupucis».

PIEZĪME *Gadījumā, ja nevar iedarbināt dzinēju, neturiet starteri ieslēgtu ilgu laiku, lai neizlādētu akumulatoru un neapplūdinātu dzinēju. Novietot atslēgu apturētā stāvoklī, nogaidīt kādu minūti un atkārtot darbību. Kļūmes gadījumā skatiet šīs rokasgrāmatas 14. nodaļu un dzinēja rokasgrāmatu.*

6.5 DARBS

6.5.1 Braukšana uz priekšu un pārvietošanās

Pārvietošanās laikā:

- izslēdziet griezējierīces (par. 5.9);
- uzstādiet griezējierīču bloku visaugstākajā pozīcijā (par. 5.11);
- uzstādiet akceleratora vadības ierīci pozīcijā starp minimālo režīmu "bruņurupucis" un maksimālo režīmu "zakis".
- Izslēdziet stāvbremzi, atļaidot bremzes pedāli (par. 5.7).
- Nospiediet vilkmes pedāli (par. 5.2) virzienā "braukšana uz priekšu" un sasniedziet vēlamo ātrumu, graduējot spiedienu uz pedāļa un darbinot akceleratoru.

⚠ Vilces ievietošana jāveic saskaņā ar aprakstītajiem noteikumiem (5.2. sadaļa), lai nepieļautu, ka pārāk strauja savienošana izraisītu riteņu piedziņu un transportlīdzekļa kontroles zudumu, īpaši nogāzēs.

Bremzēšana

Vispirms samaziniet mašīnas ātrumu, samazinot apgriezienu skaitu, tad piespiediet bremzes pedāli (par. 5.1), lai turpinātu samazināt ātrumu, līdz apstādināšanai. Mašīnas jutīga palēnināšanās tiek panākta, atbrīvojot vilces pedāli (5.2. sadaļa).

6.5.2 Atpakaļgaita

SVARĪGI *Ieslēdzot atpakaļgaitu, mašīnai jābūt nekustīgai.*

1. Spiediet pedāli (par. 5.1) līdz mašīna apstājas;
2. sāciet braukt atpakaļ, nospiežot vilkmes pedāli atpakaļgaitas virzienā (par. 5.3).

6.5.3 Zāles plaušana

Turpmāk ir izklāstīti mašīnas izmantošanas norādījumi:

1. uzstādiet akceleratoru maksimālā režīma pozīcijā ("zakis"); mašīnas pielietošanas laikā vienmēr jāizmanto šī pozīcija;

2. pārvietojiet griezējierīču bloku visaugstākajā pozīcijā;
3. ieslēdziet griezējierīces (par 5.9) tikai tad, kad atrodaties uz zāliena, neieslēdziet tās virs grants virsmām vai virs vietām ar ļoti augstu zāli;
4. Uzšāciet kustību un apaugušās zonas pļaušanu pakāpeniski un ar īpašu uzmanību, kā iepriekš aprakstīts;
5. Pielāgojiet kustības ātrumu un griešanas augstumu (par 5.11) zāliena stāvoklim (zāles augstums, biežums un mitrums) un pārvietojamās zāles daudzumam;
6. Zāliena izskats būs labāks, ja griešana tiks veikta vienmēr tajā pašā augstumā un pēc kārtas divos virzienos (att. 27.).

SVARĪGI *Lai varētu braukt atpakaļgaitā ar ieslēgtām griezējierīcēm, ir jānospiež un jātur nospiebtā stāvoklī pļaušanas atpakaļgaita atļaujas poga (par 5.10), lai dzinējs netiktu apturēts.*

Katru reizi, kad ir jūtams dzinēja ātruma kritums, jāsamazina ātrums, ņemot vērā to, ka zāles pļaušanas rezultāts nekad nebūs labs, ja kustības ātrums ir pārāk liels attiecībā pret pļaujamās zāles daudzumu. Izslēdziet griezējierīces un pārvietojiet griezējierīču bloku visaugstākajā pozīcijā:

- Pārvietojot mašīnu starp darba zonām
- Šķērsojot virsmas bez zāles
- Katru reizi, kad jāpārvar šķērslis.

6.5.4 Padomi zāliena uzturēšanai koptā stāvoklī

- Lai saglabātu smuku, zaļu un mīkstu zālienu, tas ir regulāri jāpļauj. Zālienā var augt dažāda tipa zāle. Ja pļaušanu veic regulāri, pārsvarā aug zāles ar spēcīgām saknēm un tās veido izturīgu zāles segu; un otrādi, ja pļaušanu neveic bieži, galvenokārt attīstās augstas un meža zāles (āboliņš, margrietīņas utt.). Pļaušanas biežumam jāatbilst zāles augšanai, nepieļaujot, lai starp pļaušanām zāle izaugtu pārāk augsta.
- Optimāls labi kopta zāliena zāles augstums ir apmēram 4-5 cm un vienas pļaušanas laikā nav ieteicams pļaut vairāk par kopēja augstuma vienu trešdaļu. Ja zāle ir ļoti augsta ir labāk veikt pļaušanu divos piegājienos ar vienas dienas atstarpi; Pirmo ar griezējierīcēm maksimālā augstumā, un otro vēlamajā augstumā (att. 26.).

- Pārāk zema pļaušana rada caurumus un retināšanu zāles segā, radot izskatu "ar plankumiem".
- Kad laiks ir silts un sauss, ir rekomendēts turēt zāli nedaudz augstāku, lai samazinātu augsnes žūšanu.
- Vienmēr ir ieteicams pļaut zāli, kad zāliens ir sauss. Nepļaujiet zāli, ja tā ir slapja; tas var samazināt griezējehānisma efektivitāti zālei, kas var pie tā pielipt un radīt caurumus zāles segā.
- Griezējierīcēm jābūt veselām un labi uzasinātām, lai pļaušana būtu tīra un taisna un, lai zāles gali nekļūtu dzeltenī.
- Dzinējs jāizmanto maksimālo apgriezīenu režīmā, lai nodrošinātu zāles tīru pļaušanu un pietiekoši spēcīgu novirzītu nopļauto zāli izmešanas kanālā.
- Ja izmešanas kanāls bieži aizsprostojas ar zāli, ir ieteicams samazināt braukšanas ātrumu, jo tas var būt pārāk liels attiecībā pret zāliena stāvokli; ja problēma paliek, tās iemesls, iespējams, ir slikti uzasinātas griezējierīces vai deformēts lāpstiņu profils.
- Pievērsiet īpašu uzmanību pļaušanai pie krūmiem un zemām apmalēm, kas var izjaukt griezējierīču bloka izlīdzinājumu un sabojāt bloka malu un griezējierīces.

6.5.5 Savākšanas maisa iztukšošana (tikai modeļiem ar aizmugurējo savākšanu)

PIEZĪME *Savākšanas maisa iztukšošanas laikā griezējierīcēm jābūt izslēgtām; pretējā gadījumā dzinējs izslēgsies.*

- Nepieļaujiet, lai savākšanas maiss pārpildītos, lai izvairītos no izmešanas kanāla aizsprostojuma.
- Ar skaņas signāla palīdzību tiek paziņots par savākšanas maisa uzpildīšanos;
 1. izslēdziet griezējierīces (par 5.9), rezultātā signāls izslēgsies;
 2. uzstādiēt akceleratora vadības ierīci minimālā režīma pozīcijā "bruņurupcis";
 3. pārtrauciet kustību un ieslēdziet neitrālo pozīciju (par 5.2; par 5.3);
 4. ieslēdziet stāvbremzi;

• Manuāla vadības ierīce

5. izņemt sviru (att. 28.A.) un apgāzt savākšanas maisu, lai to iztukšotu;
6. vēlreiz aizvērt savākšanas maisu, lai tas paliek piestiprināts pie sprostcilpas (att. 28.B.) un novietot sviru vietā.

• Elektriskā vadības ierīce

5. laikā, kad operators atrodas sēdošā pozīcijā, turēt piespiestu pogu (att. 28.C.) līdz pilnīgai savākšanas maisa apgāšanai;
6. kad iztukšošana ir pabeigta, turēt nospiestu pogu (att. 28.D.) līdz pilnīgai savākšanas maisa nolaišanai, kontrolējot, ka tas paliek pieaķēts pie sprostcilpas (att. 28.B.).

PIEZĪME *Var gadīties, ka pēc savākšanas maisa iztukšošanas skaņas signāls no jauna aktivizējas brīdī, kad tiek ieslēgtas griezējierīces, dēļ zāles paliekām, kas palikušas uz signalizācijas mikro pārbaudes sistēmas; šādā gadījumā nepieciešams izslēgt un uzreiz vēlreiz ieslēgt griezēj mehānismus, lai tas izslēgtos.*

Vienmēr turēt pārbaudes sistēmu (att. 28.E.) tīru no zāles paliekām.

6.5.6 Izmešanas kanāla tīrīšana (tikai modeļos ar aizmugurējo savākšanu)

- Plaujot ļoti augstu vai mitru zāli un pārāk liels kustības ātrums var izraisīt izmešanas kanāla aizsprostojumu. Aizsprostošanās gadījumā veiciet norādījumus, kuri ir aprakstīti nod. 7.6.2.

6.5.7 Pļaušanas pabeigšana

Pēc pļaušanas pabeigšanas:

1. izslēdziet griezējierīces;
2. samaziniet dzinēja griešanās ātrumu
3. brauciet atpakaļ, paceļot griezējierīču bloku visaugstākajā pozīcijā.

6.6 APTURĒŠANA

Lai apturētu mašīnu:

1. uzstādi akceleratora sviru minimālā režīma pozīcijā «bruņurupcis»

⚠ *Lai izvairītos no iespējama uzliesmojuma, atstājiet akceleratoru minimālā režīma pozīcijā «bruņurupcis» uz 20 sekundēm pirms dzinēja izslēgšanas.*

2. izslēdziet dzinēju, pārvietojot atslēgu apturēšanas pozīcijā;
3. pēc dzinēja izslēgšanas, aizveriet degvielas krānu (att. 25.A) (ja tas ir paredzēts);
4. izņemiet atslēgu

SVARĪGI *Lai taupītu akumulatora lādiņu, neatstājiet atslēgu pozīcijā «gaita» vai «luksturu ieslēgšana», kamēr dzinējs nedarbojas 1.*

⚠ *Uzreiz pēc izslēgšanas dzinējs var būt ļoti karsts. Nepieskarīties trokšņa slāpētājam vai tam tuvumā esošajām daļām. Pastāv apdegumu gūšanas risks.*

6.7 PĒC IZMANTOŠANAS

1. Ļaujiet dzinējam atdzist, pirms novietojat mašīnu jebkādā telpā.
2. Veiciet tīrīšanu (par. 7.6).
3. Pārbaudiet, vai nav vaļīgas vai bojātas detaļas. Ja nepieciešams, jānomaina bojātās detaļas un jāpieskrūvē vaļīgās skrūves un bultskrūves, vai arī jāsaņemas ar pilnvaroto palīdzības dienestu.

SVARĪGI

- Nolaist lejā griezējierīču bloku;
- ieslēdziet neitrālo stāvokli;
- ieslēgt stāvbremzes;
- apturēt dzinēju;
- izņemt aizdedzes atslēgu (pārlicinoties, ka viss kustībā esošās daļas ir pilnībā izslēgtas);
- vienmēr, kad mašīna ir atstāta bez uzraudzības, kad jūs atstājat vadītāja sēdekli vai novietojat mašīnu stāvēšanai;

7. PLĀNOTĀ TEHNISKĀ APKOPE

7.1 VISPĀRĒJA INFORMĀCIJA

⚠ *Drošības noteikumi, kuri jāievēro, ir aprakstīti 2. nod. Rūpīgi ievērojiet šo norādījumus, lai izvairītos no nopietniem riskiem vai bīstamām situācijām.*

⚠ *Pirms jebkāda veida mašīnas pārbaužu, tīrīšanas vai tehniskās apkopes/remontdarbu veikšanas:*

- izslēdziet griezējierīci;
- ieslēdziet neitrālo stāvokli;
- ieslēdziet stāvbremzi;
- apturiet dzinēju;
- izņemiet atslēgu (nekādā gadījumā neatstājiet atslēgu slēdži, kā arī bērniem vai nepiederošām personām pieejamā vietā);
- pārlicinieties, ka visas kustīgās daļas pilnīgi apstājās;
- izlasiet attiecīgo instrukciju;
- izmantojiet piemērotu apģērbu, darba cimdus un aizsargbrilles

- Veicamo darbu veids un biežums ir aprakstīts "Tehniskās apkopes tabulā". Šīs tabulas mērķis ir palīdzēt jums saglabāt jūsu mašīnas efektivitāti un drošību. Tajā ir norādīti galvenie apkopes darbi un to veikšanas biežums. Veiciet operācijas atbilstoši pirmajam norādītajam termiņam.

7.2 DEGVIELAS UZPILDE / DEGVIELAS TVERTNES IZTUKŠOŠANA

SVARĪGI *Sekojiēt visām norādēm, kas minētas dzinēja lietošanas instrukcijās. Lietojamais degvielas veids ir norādīts dzinēja instrukciju rokasgrāmatā.*

7.2.1 Uzpilde

Degvielas uzpilde:

1. Noskrūvējiēt tvertnes aizvēršanas aizbāzni un noņemiet to (att.. 30).
2. Ievietojiēt piltuvi (att. 30).
3. Uzpidiet degvielu, sekojot tam, lai tvertne nebūtu uzpidīta pilnīgi.
4. Izņemiet piltuvi.
5. Pēc uzpildes pabeigšanas labi pieskrūvējiēt degvielas tvertnes vāciņu un nepieciešamības gadījumā notīriet izlijušo degvielu.

SVARĪGI *Izvaieties no benzīna izliešanas uz plastmasas detaļām, lai tās nesabojātu; gadījuma, ja benzīns tika nejauši izliets, nekavējoties nomazgājiēt ar ūdeni. Garantija neattiecas uz virsbūves un dzinēja plastmasas daļu bojājumiem benzīna izliešanas dēļ.*

7.2.2 Tvertnes iztukšošana

PIEZĪME *Degvielas derīguma termiņš ir ierobežots un tā nedrīkst atrasties tvertnē ilgāk par 30 dienām. Pirms ilgstošas uzglabāšanas (nod. 9), iztukšojiēt degvielas tvertni.*

⚠ *Pirms degvielas tvertnes iztukšošanas ļaujiēt dzinējam atdzist.*

1. Novietojiēt mašīnu uz līdzenas virsmas ārpus telpām.
2. Novietojiēt savākšanas tvertni pie caurules (att. 31.A).
3. Atvieniojiēt cauruli (att. 31.A), kura atrodas benzīna filtra ieejā (att. 31.B).

4. Atveriet degvielas krānu (ja tas ir paredzēts)
5. Savāciēt degvielu piemērotā traukā.
6. Pievieniojiēt atpakaļ cauruli (att. 31.A), sekojot tam, lai aptvere (att. 31.C) būtu uzstādīta pareizi.
7. Aizveriet degvielas krānu (ja tas ir paredzēts).

⚠ *Atsākot darbu pārliecinieties, ka no caurulēm, no ventiļa un no karburatora nav degvielas noplūdes.*

7.3 MOTORELLAS LĪMENA PĀRBAUDE, PAPILDINĀŠANA, IZLIEŠANA

SVARĪGI *Sekojiēt visām norādēm, kas minētas dzinēja lietošanas instrukcijās. Lietojamā eļļa ir norādīta dzinēja instrukciju rokasgrāmatā.*

7.3.1 Pārbaude / papildināšana

⚠ *Pirms katras izmantošanas reizes pārbaudiet eļļas līmeni.*

Procedūra:

- novietojiēt mašīnu uz līdzenas virsmas, lai veiktu pārbaudi;
- Pārbaudiet motoreļļas līmeni: pārbaudiet saskaņā ar dzinēja rokasgrāmatā izklāstīto procedūru, līmenim jābūt starp mērstieņa MIN un MAX atzīmēm (att. 32).

⚠ *Neielejiēt pārāk daudz eļļas, jo tas var izraisīt dzinēja pārkaršanu. Ja līmenis pārsniedz līmeni "MAX", atjaunojiēt pareizu līmeni.*

7.3.2 Izliešana

Lai nodrošinātu mašīnas labu funkcionēšanu un ilgstošu darba mūžu, ieteicams periodiski nomainīt dzinēja eļļu, atbilstoši intervāliem, kas norādīti dzinēja instrukciju rokasgrāmatā.

⚠ *Izlejojot eļļu uzreiz pēc dzinēja izslēgšanas, tās temperatūra var būt ļoti augsta. Tāpēc pirms eļļas izliešanas ļaujiēt dzinējam dažas minūtes atdzist.*

Mainiet motoreļļu ar biežumu, kas norādīts dzinēja rokasgrāmatā.

Rīkoiēties, kā ir aprakstīts turpmāk:

• “I” tips

1. Novietojiet mašīnu uz līdzenas virsmas.
2. Novietojiet savākšanas tvertni pie pagarināšanas caurules (att. 33.A).
3. Turiet pagarināšanas cauruli (att. 33.A) nekustīgu un atskrūvējiet izliešanas aizbāzni (att. 33.B).
4. Savāciet eļļu tvertnē.
5. Uztādiet atpakaļ izliešanas aizbāzni (att. 33.B), pārbaudot, vai iekšējā blīve (att. 33.C) ir uzstādīta pareizi.
6. Līdz galam pievelciet pagarināšanas cauruli (att. 33.A), turot to nekustīgu.
7. Noslaukiet izlijušo eļļu.

• “II” tips

1. Novietojiet mašīnu uz līdzenas virsmas.
2. Novietojiet savākšanas tvertni pie pagarināšanas caurules (att. 33.D.).
3. Noņemiet pagarināšanas cauruli (att. 33.D.) no balsta (att. 33.E.) un pēc tam ar plakanknאיבļu palīdzību atļaidiet aptveri (att. 33.F.) tik, cik nepieciešams, lai izņemtu izliešanas aizbāzni (att. 33.G.).
4. Salieciet pagarināšanas cauruli un izlejiet eļļu piemērotā tvertnē.
5. Nomainiet aizbāzni (att. 33.G.) un vēlreiz pievienojiet pagarināšanas cauruli (att. 33.D.) pie balsta (att. 33.E.) pirms eļļas ieliešanas.
6. Noslaukiet izlijušo eļļu.

• “III” tips

1. Novietojiet mašīnu uz līdzenas virsmas.
2. Novietojiet savākšanas tvertni pie pagarināšanas caurules (33.A att.);
3. Nospiediet šķelttapu (33.B att.);
4. Atvienojiet pagarināšanas cauruli no balsta, nolaižot to uz leju;
5. Salieciet pagarināšanas cauruli un izlejiet eļļu piemērotā tvertnē;
6. Pirms eļļas uzpildes pievienojiet pagarināšanas cauruli (33.A att.) pie balsta (33.C att.).
7. Noslaukiet izlijušo eļļu.

SVARĪGI *Nogādājiet eļļu utilizācijai atbilstoši vietējo normatīvo dokumentu prasībām.*

7.4 PRETZĀĢĒŠANAS RITENĪ

Dažādas ritenišu montēšanas pozīcijas ļauj saglabāt drošu attālumu “H” starp griezējierīču bloka malu un zemi (att. 23.A.). Noregulējiet zāles segas aizsardzības ritenišus atbilstoši apvidus nelīdzenumam.

⚠ Šī operācija vienmēr ir jāveic abiem riteņiem, uzstādot tos vienādā augstumā, **KAMĒR DZINĒJS UN GRIEZĒJIERĪCES IR IZSLĒGTI.**

Lai izmainītu pozīciju:

1. Noņemiet drošības plāksni (att. 23.B.) ar skrūvgiežņa palīdzību un noņemiet tapu (att. 23.C.) ar atsperi (att. 23.D.).
2. Pārvietojiet riteni (att. 23.A.) vēlamajā stāvoklī
3. Uztādiet atpakaļ tapu (att. 23.C.), atsperi (att. 23.D.) un drošības saplāksni (att. 23.B.) norādītajā secībā, pievērsot uzmanību, lai tapas galva (att. 23.C.) būtu pavērsta pret mašīnas iekšpusi

7.5 AKUMULATORS

Ir ārkārtīgi svarīgi veikt akumulatora rūpīgu tehnisko apkopi, lai nodrošinātu tā ilgu kalpošanas laiku.

Jūsu mašīnas akumulators ir obligāti jāuzlādē šādos gadījumos:

- pirms mašīnas pirmās lietošanas reizes pēc iegādes;
- pirms katras mašīnas ilgstošas dīkstāves (ilgāk par 30 dienām) (par. 9);
- pirms mašīnas ievades ekspluatācijā pēc ilgstošas dīkstāves.

Izlasiet un rūpīgi ievērojiet akumulatoram pievienotajā rokasgrāmatā aprakstīto uzlādēšanas procedūru. Ja procedūra netiek ievērota vai akumulators netiek uzlādēts, akumulatora elementi var tikt neatgriezeniski bojāti. Izlādējušais akumulators **jāuzlādē** pēc iespējas ātrāk.

SVARĪGI *Uzlādēšana jāveic, izmantojot ierīci ar konstantu spriegumu. Citas uzlādēšanas sistēmas var neatgriezeniski sabojāt akumulatoru.*

- Mašīna ir aprīkota ar uzlādēšanas savienotāju (att. 34.A), kurš ir jāsavieno ar speciālo akumulatoru atbalsta lādētāja savienotāju, kas ir piegādāts ar mašīnu (ja tas ir paredzēts) vai kurš ir pieejams pēc pasūtījuma (15.2. sad.).

SVARĪGI *Šis savienotājs ir jāizmanto tikai ražotāja norādītā uzturēšanas akumulatoru lādētāja pieslēgšanai. Lai to izmantotu:*

- *sekojiet norādījumiem attiecīgajā rokasgrāmatā;*
- *sekojiet norādījumiem akumulatora rokasgrāmatā;*

7.6 TĪRĪŠANA

Katru reizi pēc izmantošanas veiciet tīrīšanu, ievērojot šādus norādījumus.

7.6.1 Mašīnas tīrīšana

- Iztīriet mašīnas ārējo virsmu, noslaukot virsbūves plastmasas daļas, izmantojot ar ūdeni un mazgāšanas līdzekli slapinātu lupatu, pievēršot uzmanību tam, lai nenoslāpinātu dzinēju, elektroiekārtas daļas un elektronisko plati, kura atrodas zem instrumentu paneļa.
- Lai samazinātu ugunsgrēka risku, sekojiet tam, lai uz dzinēja, uz izplūdes trokšņa slāpētāja un akumulatora nodalījumā nebūtu zāles, lapu vai smērvielu atlieku.

SVARĪGI *Nekad neizmantojiet augstsprieguma mazgāšanas pistoles vai agresīvus šķidrumus virsbūves un dzinēja mazgāšanai!*

7.6.2 Izmešanas kanāla tīrīšana (tikai modeļos ar aizmugurējo savākšanu)

Izmešanas kanāla aizsprostošanās gadījumā jārikojas šādi:

1. noņemiet savākšanas maisu vai aizmugurējās izmešanas aizsargu;
2. izņemiet zāli no kanāla izmešanas atveres pusēs.

7.6.3 Maisa tīrīšana (tikai modeļiem ar aizmugurējo savākšanu)

1. Iztukšojiet savākšanas maisu
2. Pakratiet, lai atbrīvotu to no zāles un zemes
3. Uzstādiat maisu atpakaļ un izmazgājiet griezējierīču bloka iekšpusi (par 7.6.4-a), pēc tam maisis ir jānoņem, jāiztukšo, jānoskalo un jāuzstāda atpakaļ, lai tas ātrāk nožūtu.

7.6.4 Griezējierīču bloka tīrīšana

 **Griezējierīču bloka tīrīšanas laikā sekojiet tam, lai tuvumā neatrastos cilvēki vai dzīvnieki.**

a. Iekšējās daļas tīrīšana

Noņemiet zāles grūžus un dubļus, kas sakrājušies griezējierīces blokā, lai izvairītos, ka izžūstot tie varētu traucēt nākamo iedarbināšanu.

Griezējierīces bloka iekšpuses un izmešanas kanāla mazgāšana jāveic uz cietas virsmas un jāievēro šādi norādījumi:

- jābūt uzstādītam savākšanas maisam vai aizmugurējās izmešanas aizsargam (*tikai modeļiem ar aizmugurējo savākšanu*);
 - jābūt uzstādītam sāniskās izmešanas deflektoram (*tikai modeļiem ar sānisko izmešanu*);
 - operatoram jāsež;
 - griezējierīču blokam jābūt pozīcijā «1»;
 - dzinējam jādarbojas
 - transmisijai jābūt neitrālajā stāvoklī
 - griezējierīcēm jābūt ieslēgtām
- Alternatīvā gadījumā savienojiet ūdens cauruli ar atbilstošajiem uzgaliem (att. 35.A.), lejojot ūdeni uz dažām minūtēm katrā, kad griezējierīces ir kustībā.

SVARĪGI *Lai nodrošinātu, ka elektromagnētiskā sajūga darbība netiek pasliktināta:*
- izvairieties no sajūga nonākšanas saskarē ar eļļu;
- nevirziet augstspiediena ūdens strūklu tieši uz sajūga mezglu;
- netīriet sajūgu ar benzīnu.

b. Ārējās daļas tīrīšana

 **Ir jāseko tam, lai griezējierīču bloka augšējā daļā neuzkrātos netīrumi un sausas zāles paliekas, lai uzturētu mašīnu optimālā efektivitātes un drošības līmenī.**

Griezējierīču bloka augšējās daļas tīrīšanai:

- pilnīgi nolaidiet griezējierīču bloku (pozīcijā «1»);
- izpūtiet ar saspiesta gaisa strāmi caur aizsargu labajām un kreisajām atverēm (att. 36.).

7.7 NOSTIPRINĀTĀJUZGRIEŽŅI UN SKRŪVES

- Sekojiet tam, lai uzgriežņi un skrūves būtu pievilkti, lai mašīna visu laiku atrastos drošā darbības stāvoklī.

8. ĀRKĀRTAS TEHNISKĀ APKOPE

8.1 DROŠĪBAS IETEIKUMI

⚠ *Ir nekavējoties jāsazinās ar vietējo izplatītāju vai specializēto servisa centru, ja ir konstatētas kļūmes šādu mezglu darbībā:*
- *bremze*
- *griezējierīces ieslēgšana un apturēšana*
- *priekšgaitas vai atpakaļgaitas vilkmes ieslēgšana.*

8.2 GRIEZĒJIERĪČU BLOKS

8.2.1 Griezējierīču bloka izlīdzināšana

Griezējierīču bloka pareiza regulēšana ir ļoti svarīga zāliena vienmērīgai plaušanai (att. 37). Gadījumā, ja zāliens tiek plauts nevienmērīgi, pārbaudiet riepu spiedienu (par. 6.1.3). Ja ar to nepietiek, lai nodrošinātu vienmērīgu zāliena plaušanu, sazinieties ar vietējo izplatītāju, lai izlīdzinātu griezējierīču bloku.

8.2.2 Griezējierīce

Slikti uzasināta griezējierīce izrauj zāli un izraisa zāliena dzeltēšanu.

⚠ *Visas ar griezējierīcēm veicamās darbības (noņemšana, asināšana, balansēšana, remonts, atkārtota uzstādīšana un/vai maiņa) ir svarīgas operācijas, kuru veikšanai ir nepieciešamas speciālas iemaņas un atbilstošs aprīkojums; tāpēc drošības nolūkos tās vienmēr ir jāveic specializētajos servisa centros.*

⚠ *Vienmēr nomainīt bojātu, līku vai nolietotu griezējierīci kopā ar tās skrūvēm, lai nodrošinātu līdzsvarošanu.*

SVARĪGI *Ir ieteicams visas griezējierīces nomainīt vienlaicīgi, īpaši, kad ievērojami atšķiras to lietošana.*

SVARĪGI *Izmantojiet tikai oriģinālās griezējierīces ar kodu, kurš ir atrodams tehnisko datu tabulā.*

Ņemot vērā izstrādājuma attīstību, tehnisko datu tabulā norādītās griezējierīces ar laiku var tikt nomainītas ar citām ierīcēm ar līdzīgiem raksturlielumiem un drošības līmeni.

8.3 PRIEKŠĒJO / AIZMUGURĒJO RITĒŅU MAIŅA

8.3.1 Sagatavošanas darbi

SVARĪGI *Izmantojiet piemērotu pacelšanas ierīci, piemēram, pantogrāfa domkratu.*

Pirms riteņu maiņas veiciet šīs operācijas:

- Noņemiet visus piederumus.
- Novietojiet mašīnu uz cietas un līdzenas virsmas, kura nodrošina mašīnas stabilitāti.
- Ieslēdziet stāvbremzi;
- Apturiet dzinēju;
- Izņemiet atslēgu;
- Novietojiet domkratu pacelšanas punktā pie riteņa, kuru ir paredzēts nomainīt (par. 8.3.2; par. 8.3.3).
- Pārbaudiet, vai domkrats ir izvietots pilnīgi perpendikulāri zemei.

8.3.2 Domkrata izvēle un izvietošana zem aizmugurējiem riteņiem

Novietojiet koka ķīļus (att. 38.A) zem tā riteņa (att. 38.B), kurš atrodas uz tās pašas ass, uz kuras atrodas ritenis, kuru ir paredzēts nomainīt (att. 38.C).

Modeļiem ar aizmugurējo savākšanu:

- Maksimālais iespējamais domkrata augstums aizvērtā stāvoklī ir 110 mm. (39. att.).
- Novietojiet domkratu zem aizmugurējās plāksnes (att. 40.A), 180 mm attālumā no sānu malas.

Modeļiem ar sānisko izmešanu:

- Maksimālais iespējamais domkrata augstums aizvērtā stāvoklī ir 110 mm. (41. att.).
- Novietojiet domkratu zem aizmugurējās ass, attēlā norādītajā punktā (att. 42.A).

PIEZĪME *Domkrats, kas izvietots tā, kā ir aprakstīts šajā nodaļā, ļauj pacelt tikai to riteni, kurš ir jānomaina.*

8.3.3 Domkrata izvēle un izvietošana zem priekšējiem riteņiem

1. Novietojiet koka ķīļus (att. 43.A) zem tā riteņa (att. 43.B), kurš atrodas aiz riteņa, kuru ir paredzēts nomainīt (att. 43.C).
2. Maksimālais iespējamais domkrata augstums aizvērtā stāvoklī ir 110 mm.

PIEZĪME *Domkrata pozīcija jāizvēlas, ņemot vērā mašīnas tipu.*

3. Novietojiet domkratu zem mašīnas priekšējās daļas, tajā vietā (att. 44.A., 45.A., 46.A.), kas norādīta attēlā.

PIEZĪME Domkrats ir jānovieto balsta līdzenaļā virsmā (att. 44.B., 45.B.).

PIEZĪME Domkrats jānovieto balsta centrālajā daļā (att. 46.B.).

8.3.4 Riteņa maiņa

SVARĪGI Pārliecinieties, ka pacelšanas laikā mašīna paliek stabila un nekustīga. Ja ir konstatēti jebkāda veida traucējumi, nekavējoties nolaidiet domkratu, pārbaudiet un novērsiet problēmas, ja tādas ir, un atkārtoti paceliet mašīnu.

1. Noņemiet vāciņu (att. 47.A.) pirms mašīnas pacelšanas.
2. Paceliet tikai tik augstu, cik ir nepieciešams riteņa ērtai izņemšanai.
3. Ar skrūvgrieža palīdzību izņemiet elastīgo gredzenu (att. 47.B) un atbalstapaplāksni (att. 47.C).
4. Noņemiet riteni, kurš ir jānomaina.
5. Ieziediet asi (att. 47.D.) ar smērvielu.
6. Uzstādiet rezerves riteni.
7. Uzmaniģi uzstādiet atpakaļ atbalstapaplāksni un elastīgo gredzenu.
8. Atbalstiet riteni uz zemes un uzlieciat atpakaļ vāku (att. 47.A.).

SVARĪGI Pārbaudiet, vai aizmugurējiem riteņiem ir vienāds augstums (att. 48.A) un, ka ārējo diametru starpība abiem riteņiem (att. 48.B) nepārsniedz 8-10 mm. Pretējā gadījumā, lai izvairītos no nevienmērīgas plaušanas, pilnvarotajā servisā ir jāizlīdzina griezējierīču bloks.

8.3.5 Riepu remonts un nomaiņa

Jebkura riepas nomaiņa vai remonts pēc tās saduršanas jāveic riepu speciālistam saskaņā ar izmantotā pārsega veida procedūru.

8.4 ELEKTRONISKĀ PLATE

Elektroniskā plate atrodas zem instrumentu paneļa un kontrolē visas mašīnas drošības ierīces.

Elektriskā shēma ir aprīkota ar pašatjaunojošu drošinātāju, kas kļūdu gadījumā pārtrauc ķēdi elektriskajā iekārtā. Pārdegšana izraisa dzinēja apturēšanu, un tas tiek norādīts ar skaņas signālu, kas izslēdzas, tikai izņemot atslēgu.

Ķēde iedarbinās automātiski pēc dažām sekundēm. Atrodiet un novērsiet bojājuma iemeslus, lai izvairītos no atkārtotas izslēgšanās gadījumiem.

SVARĪGI Lai izvairītos no drošinātāju pārdegšanas:

- neveiciet akumulatora polaritātes maiņu;
- nedarbiniet mašīnu bez akumulatora, lai neizraisītu kļūdas slodzes regulatora funkcionēšanā;
- rīkojieties uzmanīgi, lai neizraisītu īssavienojumus.

8.5 DROŠINĀTĀJA MAIŅA

Mašīna ir aprīkota ar vairākiem dažāda nomināla drošinātājiem (att. 49.A), tiem ir šādas funkcijas un raksturlielumi:

- drošinātājs ar nominālu 10 A = tiek izmantots vispārējo ķēžu aizsardzībai un elektriskās ķēdes jaudai, tā pārdegšana izraisa mašīnas apstāšanos un pilnīgu indikatora izslēgšanos uz instrumentu paneļa (5.16. sad.)
- Drošinātājs ar nominālu 25 A = tiek izmantots uzlādes ķēdes aizsardzībai, uz tā pārdegšanu norāda akumulatora lādīņa progresīva samazināšanās un grūtības iedarbināšanas laikā.
- Drošinātājs ar nominālu 5 A = tiek izmantots palīgligzdas aizsardzībai ar nominālu 12 Volt piederumiem.
- Drošinātājs ar nominālu 15 A = tiek izmantots vadības startera aizsardzībai, kura pārdegšana neļauj maisa apgāšanās sistēmas elektrisku ieslēgšanos; Iztukšošana ir iespējama ar manuālo sviru (ja paredzēta).

Drošinātāja nomināls ir norādīts uz drošinātāja.

SVARĪGI Izdegušais drošinātājs ir jānomaina pret tāda paša tipa un nomināla drošinātāju, nedrīkst to mainīt pret cita nomināla drošinātāju.

Gadījumā, ja jums neizdodas novērst drošinātāja pārdegšanas cēloni, sazinieties ar vietējo izplatītāju.

8.6 SPULDŽU MAIŅA

8.6.1 Tips "I" - Kvēlspuldzes

- Spuldzes (18W) ir iespraustas patronā, kuru var atskrūvēt, griežot to pretēji pulksteņrādītāja virzienam ar knaiņļu palīdzību (att. 50)

8.6.2 Tips "II" - Gaismas diožu spuldzes

- Atskrūvējiet gredzenu (att. 51.A) un atvienojiet savienotāju (att. 51.B). Izņemiet gaismas diožu spuldzi (att. 51.C), kura ir piestiprināta ar skrūvēm (att. 51.D).

8.6.3 "III" tips - Gaismas diožu spuldzes (modeļiem TNS, THNS)

1. Paceliet pārsegu un izņemiet savienotāju (att. 52.A.).
2. Atslēdziet šķelļtapu (att. 52.B.) un izņemiet sāniski pārsegu.
3. Atvienojiet gaismas diožu spuldžu vadus (att. 53.A.), noskrūvējiet skrūves (att. 53.B.) un atvienojiet uzgaļus (att. 53.C.).
4. Paceliet un atvienojiet pārsega augšējo daļu (att. 54.A.).
5. Noskrūvējiet skrūves (att. 55.A.) un nomainiet gaismas diožu apgaismojumus (att. 55.B.).
6. Lai no jauna samontētu pārsegu, veiciet darbības pretējā secībā demontāžai.

8.7 AIZMUGURĒJĀS TRANSMISIJAS GRUPA

Sastāv no hermētiska monolīta mezgla un neprasa tehnisko apkopi; tā ir piegādāta ar pastāvīgu eļļu, kura nav jāmaina vai jāpapildina.

8.8 PRIEKŠĒJĀS TRANSMISIJAS GRUPA (MODELIS 4WD)

Sastāv no hermētiska monolīta mezgla un neprasa tehnisko apkopi. Ir nepieciešams nodrošināt savienojuma hidrauliskās ķēdes eļļas periodisku kontroli, papildināšanu un nomaiņu.

Pārbaudiet hidrauliskās sistēmas eļļas līmeni, kam jābūt starp pozīcijām «MIN» un «MAX» uz tvertnes.

Ja līmenis ir zem pozīcijas «MIN» (att. 56.):

- noņemiet aizsargu (att. 56.A.), kas piestiprināts pie uzgriežņa (att. 56.B.);
- noskrūvējiet aizbāzni (att. 56.C.) un pieļējiet ar eļļu 10W30 līdz sasniegts līmenis «MAX»;
- no jauna samontējiet aizbāzni (att. 56.C.) un aizsardzību (att. 56.A.).

SVARĪGI Ja ir nepieciešamas biežas papildināšanas, kontrolējiet, vai nenotiek noplūdes no caurulēm vai no tvertnes un sazīnieties ar savu Tālākpārdevēju, lai veiktu nepieciešamos darbus.

8.9 SAVĀKŠANAS MAISA SAKABES ŠARNĪRA ATSPERES REGULĒŠANA

Ja savākšanas maiss mēdz kratīties un atvērties, pārvietojoties pa nelīdzenām virsmām, vai ja atpakaļsavienošana pēc iztukšošanas ir apgrūtināta, ieteicams pārbaudīt atsperes spriegumu (att. 57.A.). Izmainiet savienojuma vietu, izmantojot vienu no atverēm (att. 57.B.), līdz iegūts vēlamais rezultāts.

9. UZGLABĀŠANA

Ja ir paredzēts, ka mašīna tiks uzglabāta ilgāk par 30 dienām:

1. Laujiet dzinējam atdzist
2. Atvienojiet kabelus no akumulatora un glabājiet to vēsā un sausā vietā.
3. Iztukšojiet degvielas tvertni (par 7.2.2) un sekojiet norādījumiem, kas ietverti dzinēja rokasgrāmatā.
4. Rūpīgi iztīriet mašīnu.
5. Pārbaudiet, vai mašīnā nav bojājumu. Nepieciešamības gadījumā sazīnieties ar pilnvaroto tehniskā atbalsta centru.
6. Novietojiet mašīnu uzglabāšanā:
 - ar nolaistu griezējierīces bloku
 - sausā vietā
 - no laika apstākļiem aizsargātā vietā
 - ja vien iespējams, parklājiet ar pārvalku (par. 15.4)
 - bērniem nepieejamā vietā.
 - pārliecinieties, ka no tās ir izņemtas visas atslēgas un tehniskajai apkopei izmantojamie instrumenti.

Atsākot mašīnas izmantošanu:

- pārliecinieties, ka no caurulēm, no ventiļa, no degvielas krāna un no karburatora nav degvielas noplūdes;
- sagatavojiet mašīnu, kā aprakstīts 6. nodaļā "Mašīnas izmantošana".

10. PĀRVIETOŠANA UN TRANSPORTĒŠANA

- Mašīnas pārvietošanas laikā jāievēro šādi norādījumi:
 - izslēdziet griezējierīci;
 - pārvietojiet griezējierīču bloku visaugstākajā pozīcijā;
 - izslēdziet dzinēju;
- Transportējot mašīnu transportlīdzeklī vai piekabē, jāievēro šādi norādījumi:
 - izmantojiet izturīgas, piemērota platuma un garuma iebraukšanas rampas;
 - mašīnas iekraušanas laikā dzinējam jābūt izslēgtam, iedarbināšanas atslēgai jābūt izņemtai no mašīnas ligzdas, vadītājs nedrīkst tajā atrasties un to drīkst tikai stumt, pieaicinot atbilstošu cilvēku skaitu;
 - aizveriet degvielas krānu (ja tas ir paredzēts);
 - nolaidiet griezējierīces bloku;
 - ieslēdziet stāvbremzi;
 - novietojiet to tādā veidā, lai tā nevienam neradītu bīstamību;
 - cieši piestipriniet to pie transportlīdzekļa, izmantojot troses vai ķēdes, lai izvairītos no apgāšanas, bojājumu un degvielas izplūdes riska.

11. APKOPE UN REMONTS

Šajā rokasgrāmatā ir sniegti visi mašīnas vadībai un pareizai lietotāja veicamajai pamata tehniskajai apkopei nepieciešamie norādījumi. Visi regulēšanas un tehniskās apkopes darbi, kas nav aprakstīti šajā rokasgrāmatā, ir jāveic pie dīlera vai specializētājā servisa centrā, kura darbiniekiem ir zināšanas un iekārtas, kuras nepieciešamas, šo darbu pareizai veikšanai, saglabājot mašīnas pirmatnējo drošības līmeni un sākotnējo stāvokli. Ja darbus veic nepiemērotajās darbnīcās, vai tos veic nekvalificēts personāls, jebkāda

veida garantija tiek anulēta, kā arī ražotājs tiek atbrīvots no jebkādām saistībām vai atbildības.

- Tikai autorizētie servisa centri drīkst veikt garantijas remontu un tehnisko apkopi.
- Neoriģinālas rezerves daļas un piederumus nedrīkst izmantot; neoriģinālu rezerves daļu un piederumu izmantošanas gadījumā mašīnas drošības līmenis samazinās un Ražotājs tiek atbrīvots no jebkāda veida pienākumiem vai atbildības.
- Oriģinālās rezerves daļas nodrošina pilnvarotas remontdarbnīcas un tirgotāji.
- Iesakām vienu reizi gadā nogādāt mašīnu autorizētajā servisa centrā, lai veiktu tehnisko apkopi, remontu un drošības ierīču pārbaudi.

12. GARANTIJAS SEGUMS

Garantija sedz visus materiāla un ražošanas defektus. Lietotājam ir uzmanīgi jāievēro visi norādījumi, kas izklāstīti pievienotajā dokumentācijā. Garantija nesedz bojājumus, kas radušies šādu iemeslu dēļ:

- Lietotājs nav iepazīsies ar pievienoto dokumentāciju.
 - Neuzmanība.
 - Nepareiza vai neatļauta izmantošana vai montāža.
 - Neoriģinālu rezerves daļu izmantošana.
 - Ar mašīnu nepiegādātu vai ražotāja apstiprinātu piederumu lietošana.
- Turklāt garantija nesedz:
- Izlietojamo materiālu normālu nodilumu, tādu kā piedziņas siksnas, lukturi, riteņi, asmeņi, drošības buļskrūves un troses.
 - Normālu nodilumu.
 - Dzinējus. Uz tiem attiecas motora ražotāja garantija atbilstoši norādītajiem nosacījumiem.

Pircēju aizsargā attiecīgas valsts likumi. Šī garantija nekādā veidā neierobežo nacionālajā likumdošanā noteiktās pircēja tiesības.

13. APKOPES DARBU TABULA

Operācija	Veikšanas biežums (stundas)		Paragrāfs/ Piezīmes
	Pirmā reize	Pēc tam katru	
MAŠĪNA			
Drošības pārbaude / Vadības ierīču pārbaude		Pirms katras lietošanas reizes	par. 6.2
Riteņu spiediena pārbaude		Pirms katras lietošanas reizes	par. 6.1.3
Aizmugurējās izmešanas/sāniskās izmešanas aizsargu pārbaude. Savākšanas maisa, sāniskās izmešanas deflektora pārbaude.		Pirms katras lietošanas reizes	par. 6.1.4
Vispārēja tīrīšana un pārbaude		Pēc katras lietošanas reizes	par. 7.6
Mašīnas bojājumu pārbaude. Nepieciešamības gadījumā sazinieties ar pilnvaroto tehniskā atbalsta centru.		Pēc katras lietošanas reizes	-
Akumulatora uzlādēšana		Pirms nodošanas uzglabāšanai	par. 7.5
Visu stiprinājumu pārbaude		25	
Griezējierīču stiprinājuma un asinājuma pārbaude		25	***
Dzensiksnas pārbaude		25	***
Griezējierīču dzensiksnas pārbaude		25	***
Bremzes pārbaude un regulēšana		25	***
Piedziņas pārbaude un regulēšana		25	***
Griezējierīces ieslēgšanas un bremzēšanas pārbaude		25	***
Vispārīga eļļošana		25	****
Griezējierīču maiņa		100	***
Dzensiksnu maiņa		-	** / ***
Griezējierīču dzensiksnas nomaiņa		-	** / ***
DZINĒJS *			
Degvielas līmeņa pārbaude/papildināšana		Pirms katras lietošanas reizes	par 7.2
Motoreļļas pārbaude / papildināšana		Pirms katras lietošanas reizes	par 7.3
Motoreļļas maiņa		*	*
Gaisa filtra pārbaude un tīrīšana		*	*
Gaisa filtra nomaiņa		*	*
Benzīna filtra pārbaude		*	*
Benzīna filtra nomaiņa		*	*
Sveces kontaktu pārbaude un tīrīšana		*	*
Sveces maiņa		*	*

* Skatiet dzinēja rokasgrāmatā kopējo apkopes darbu un veikšanas biežuma sarakstu.

** Ja parādās darbības traucējumu pazīmes, sazinieties ar vietējo izplatītāju

*** Operācija, kas jāuztiek vietējam izplatītājam vai specializētajam servisa centram.

**** Turklāt, visu šarnīrsavienojumu vispārēja ieeļļošana jāveic

katru reizi pirms mašīnas ilgstošas dīkstāves.

14. TRAUCĒJUMMEKLĒŠANA

TRAUCĒJUMS	IESPĒJAMS CĒLONIS	RISINĀJUMS
1. Ar atslēgu pozīcijā «MARCIA» instrumentu panelis paliek izslēgts, bez jebkāda skaņas signāla	Elektroniskās plates aizsardzības ieslēgšanās šādu iemeslu dēļ: akumulators ir slikti savienots	Uzstādiat atslēgu pozīcijā «APTURĒŠANA» un meklējiet traucējuma cēloni: pārbaudiet savienojumus (par. 4.4)
	ir apmainīta vietām akumulatora polaritāte	pārbaudiet savienojumus (par. 4.4).
	akumulators pilnīgi izlādējies	uzlādējiet akumulatoru (par. 7.5)
	pārdega drošinātājs	nomainiet drošinātāju (10 A) (par. 8.5).
	plate ir slapja	izžāvējiet ar siltu gaisu
2. Ar atslēgu pozīcijā «MARCIA» instrumentu panelis paliek izslēgts, bet ieslēdzas skaņas signāls	Elektroniskās plates aizsardzības ieslēgšanās šādu iemeslu dēļ: plate ir slapja	Ieslēdziet atslēgu pozīcijā «APTURĒŠANA» un meklējiet traucējuma cēloni: izžāvējiet ar siltu gaisu
	akumulators ir nepietiekoši uzlādēts	uzlādējiet akumulatoru (par. 7.5)
3. Ar atslēgu pozīcijā «AVVIAMENTO» instrumentu panelis ieslēdzas, bet starteris negriežas	pārlādēs drošinātājs pārdedzis	nomainiet drošinātāju (25 A) (skatīt 8.5)
	4. Atslēga ir stāvoklī «IEDARBINĀŠANA», starteris griežas, bet dzinēju nevar neiedarbināt	akumulators ir nepietiekoši uzlādēts
benzīns netiek padots		pārbaudiet līmeni tvertnē (par. 7.2.1)
		atveriet krānu (ja tas ir paredzēts) (par. 6.4)
aizdedzes defekts		pārbaudiet benzīna filtru
	pārbaudiet sveces vada uzgaļa stiprinājumu	
5. Grūtības iedarbināšanas laikā vai dzinēja nevienmērīga darbība	karburācijas problēmas	notīriet vai nomainiet gaisa filtru
		iztukšojiet tvertni un ielejiet svaigu benzīnu
		pārbaudiet un nepieciešamības gadījumā nomainiet benzīna filtru
6. Dzinēja jaudas kritums pļaušanas laikā	kustības ātrums ir pārāk liels attiecībā pret pļaušanas augstumu	samaziniet kustības ātrumu un/vai palieliniet pļaušanas augstumu (par. 6.5.4)
7. Ieslēdzot griezējierīces, dzinējs izslēdzas	trūkst ieslēgšanas atļaujas	pārbaudiet, vai tiek ievēroti apstiprināšanas nosacījumi (par. 6.2.2)
8. Akumulatora indikators neizslēdzas pēc dažām darbības minūtēm	Akumulators nav pietiekami uzlādēts	sazinieties ar vietējo izplatītāju
9. Eļļas indikators ieslēdzas darba laikā (ja paredzēts)	dzinēja eļļošanas problēmas	Nekavējoties ievietojiet atslēgu pozīcijā «APTURĒŠANA»:
		atjaunojiet eļļas līmeni (skatīt 7.3.1)
10. Dzinējs nobloķējas, un ieslēdzas skaņas signāls	Elektroniskās plates aizsardzības ieslēgšanās šādu iemeslu dēļ: Pārspriegums, ko izraisījis uzlādēšanas regulators	Nomainiet filtru (ja problēmu nevar novērst, sazinieties ar savu Tālākpārdevēju)
	slikti savienots akumulators (nedroši kontakti)	sazinieties ar vietējo izplatītāju
		pārbaudiet savienojumus (skatīt 3.4)

Ja pēc aprakstīto operāciju veikšanas traucējumi nepazūd, sazinieties ar vietējo izplatītāju.

TRAUCĒJUMS	IESPĒJAMS CĒLONIS	RISINĀJUMS
11. Dzinējs nobloķējas bez jebkāda skaņas signāla	atvienojies akumulators	pārbaudiet savienojumus (skatīt 3.4)
	problēmas ar dzinēju	sazinieties ar vietējo izplatītāju
12. Nevar ieslēgt griezējierīces vai tās neapstājas uzreiz pēc izslēgšanas	Izļodzījiesi siksna	sazinieties ar vietējo izplatītāju
	problēmas ar elektromagnētisko ieslēgšanu	sazinieties ar vietējo izplatītāju
13. Nevienmērīga plaušana un nepietiekoša savākšana (tikai modeļiem ar aizmugurējo savākšanu)	griezējierīču bloks nav izvietots paralēli zemei	pārbaudiet spiedienu riepās (par. 6.1.3)
		izlīdziniet griezējierīču bloku attiecībā pret zemi (par. 8.2.1)
	griezējierīču zema efektivitāte	sazinieties ar vietējo izplatītāju
	kustības ātrums ir pārāk liels attiecībā pret plaušanas zāles augstumu	samaziniet kustības ātrumu un/vai palieliniet griezējierīču augstumu (par. 6.5.4) uzgaidiet, kamēr zāle izžūs
	kanāla aizsprotojums	noņemiet savākšanas maisu un iztukšojiet kanālu (skatīt 7.6.2)
14. Nevienmērīga plaušana (tikai modeļiem ar sānisko izmešanu)	griezējierīču bloks nav izvietots paralēli zemei	pārbaudiet spiedienu riepās (par. 6.1.3)
		izlīdziniet griezējierīču bloku attiecībā pret zemi (par. 8.2.1)
	griezējierīču zema efektivitāte	sazinieties ar vietējo izplatītāju
15. Spēcīga vibrācija darba laikā	griezējierīču bloks ir pilns ar zāli	iztīriet griezējierīču bloku (par. 7.6.4)
	griezējierīces nav līdzsvarotas vai ir izļodzījušās	sazinieties ar vietējo izplatītāju
	stiprinājumi ir izļodzījušies	pārbaudiet un pieskrūvējiet dzinēja un šasijas stiprinājuma skrūves
16. Nevienmērīga vai neefektīva bremzēšana	bremze nav noregulēta pareizi	sazinieties ar vietējo izplatītāju
17. Nevienmērīga kustība uz priekšu, slikta vilkme augšupceļā vai mašīnas priekšgals mēdz pacelties gaisā	problēmas ar siksnu vai sajūgu	sazinieties ar vietējo izplatītāju
18. Ar iedarbinātu dzinēju, darbinot vilkmes pedāli, mašīna nekustas	atbloķēšanas svira ir transmisijas atbloķēšanas pozīcijā	uzstādi to atpakaļ ieslēgtas transmisijas pozīcijā (par. 5.4)
19. Mašīna sāk vibrēt anomālā veidā	bojājums vai izļodzījušās daļas	apturiet mašīnu un izņemiet iedarbināšanas atslēgu
		pārbaudiet, vai mašīnai nav bojājumu
		pārbaudiet, vai nav izļodzījušos daļu un pievelciet tās
		veiciet pārbaudes, detaļu nomainītu vai remontu specializētājā centrā

Ja pēc aprakstīto operāciju veikšanas traucējumi nepazūd, sazinieties ar vietējo izplatītāju.

15. PIEDERUMI

15.1 MULČĒŠANAS KOMPLEKTS

Sīki sasmalcina nopļauto zāli un atstāj to uz zāliena (att. 58.A1; att. 58.A2).

15.2 AKUMULATORU UZTURĒŠANAS LĀDĒŠANA

Ļauj uzturēt akumulatoru labā stāvoklī dīkstāves laikā, nodrošinot optimālu uzlādes līmeni un ilgāku kalpošanas laiku (att. 58.B).

15.3 VILKŠANAS KOMPLEKTS

Nelielas piekabes vilkšanai (att. 58.C).

15.4 PĀRVALKS

Aizsargā mašīnu no putekļiem, kamēr tā netiek izmantota (att. 58.D)

15.5 AIZMUGURĒJO SVARU KOMPLEKTS

Tie uzlabo mašīnas aizmugurējo stabilitāti, jo īpaši pārsvarā lietojot uz slīpa pamata (58.E att.).

15.6 AIZMUGURĒJĀS IZMEŠANAS AIZSARGA KOMPLEKTS

Jāizmanto savākšanas maisu vietā, ja zāle nav novākta (58.F. att.). *(Tikai modeļiem ar aizmugurējo savākšanu).*

15.7 SNIEGA ĶĒDES 18", 20"

Uzlabots aizmugures riteņu piestiprinājums sniega segumiem un ļauj izmantot sniega aizsargus (58.G att.).

15.8 DUBĻU/SNIEGA RITEŅI 18", 20"

Uzlabo sniega un dubļu vilces efektivitāti (58.H att.).

15.9 PIEKABE

Instrumentu vai garu priekšmetu pārvadāšanai pieļaujamās slodzes robežās (58.I. att.).

15.10 IZKLIEDĒTĀJS

Lai izplatītu sāli vai mēslojumu (58.J. att.).

15.11 IZKLIEDĒTĀJS

Lai izplatītu smiltis vai granti (58.K. att.).

15.12 ZĀLES RULLIS

Lai saspiestu augsni pēc sēšanas vai saplacinātu zāli (58.L att.).

15.13 SNIEGA TĪRĪTĀJS AR VĒRSTUVI

Sniega, kas uzkrājis sēnos saplacināšanai un noņemšanai (58.M. att.).

15.14 PRIEKŠPUSĒ NOVĪETOTS SLAUCĪTĀJS

Ceļu un cietu virsmu tīrīšanai no lapām un netīrumiem un sniega plānu sniega slāņu noņemšanai (58. N att.).

15.15 SMALCINĀŠANAS IEKĀRTA

Garas zāles pļaušanai un sasmalcināšanai (58.O att.).

15.16 LAPU UN ZĀLES SAVĀCĒJS

Lapu un zāles savākšanai uz apaugušām virsmām (58.P. att.).

15.17 PRIEKŠĒJAIS GRĀBEKLIS

Zāles un nelielu zaru savākšanai (58.Q. att.).

15.18 PACELŠANAS KONTAKTVIRMA

Tā ļauj uzstādīt papildu priekšējos aksesuārus, kuriem nav nepieciešama jaudas noņemšana (58. R1 att.).

15.19 JAUDAS NOŅEMŠANA (PTO)

Ļauj pārnest jaudu no dzinēja uz regulējamo piederumu. Nav nepieciešama pacelšanas kontaktvirsmas (58. R2 att.).

15.20 JAUDAS NOŅEMŠANA (PTO)

Ļauj pārnest jaudu no dzinēja uz regulējamo piederumu. Nav nepieciešama pacelšanas kontaktvirsmas (58. R3 att.).



СОДРЖИНА

1. ОПШТИ ИНФОРМАЦИИ	2	6. УПОТРЕБА НА КОСИЛКАТА	16
2. БЕЗБЕДНОСНИ МЕРКИ	2	6.1 Подготовка	16
3. ЗАПОЗНАЈТЕ СЕ СО КОСИЛКАТА	5	6.2 Безбедносни проверки	18
3.1 Опис на косилката и предвидена употреба	5	6.3 Употреба на стрмни површини	18
3.2 Ознаки за безбедност	6	6.4 Стартување	19
3.3 Етикета за идентификација	6	6.5 Работа	19
3.4 Главни делови	6	6.6 Застанување	21
4. МОНТИРАЊЕ	7	6.7 По работата	21
4.1 Делови за монтирање	7	7. РЕДОВНО ОДРЖУВАЊЕ	22
4.2 Монтирање на управувачот	8	7.1 Општи информации	22
4.3 Монтирање на седиштето	8	7.2 Полнење / празнење на резервоарот за гориво	22
4.4 Монтирање и поврзување на акумулаторот	8	7.3 Проверка, дополнување и испуштање на моторното масло	23
4.5 Монтирање на држачите на корпата за трева	8	7.4 Тркала против скалпирање	24
4.6 Отстранување на прицврстувачот на корпата за трева	8	7.5 Акумулатор	24
4.7 Монтирање на предниот браник	8	7.6 Чистење	24
4.8 Монтирање на вреќата на корпата за трева	9	7.7 Навртки и завртки	25
4.9 Монтирање на рачката за празнење на корпата за трева	9	8. ДОПОЛНИТЕЛНО ОДРЖУВАЊЕ	25
4.10 Монтирање на страничните обезбедувачи на склопот на сечилото (доколку има)	9	8.1 Безбедносни препораки	25
4.11 Склоп на канал за странично исфрлање (само за модели со странично исфрлање)	9	8.2 Склоп на сечило	25
5. КОМАНДИ ЗА КОНТРОЛА	10	8.3 Промена на предни / задни тркала ..	26
5.1 Педала за сопирање	10	8.4 Струјно коло	27
5.2 Педала за предна брзина	10	8.5 Замена на осигурувач	27
5.3 Педала за рикверц	10	8.6 Замена на сијаличките	27
5.4 Команда за ослободување на хидростатски погон	10	8.7 Рикверц брзина	28
5.5 Прекинувач за палење	11	8.8 Предна брзина (4WD модел)	28
5.6 Команда за гас	11	8.9 Подесување на прицврстувачот на корпата за трева	28
5.7 Паркинг сопирачка	11	9. СКЛАДИРАЊЕ	28
5.8 Прекинувач за предни светла	11	10. РАКУВАЊЕ И ТРАНСПОРТ	28
5.9 Функции за активирање и деактивирање на сечилото	11	11. ПОМОШ И ПОПРАВКА	28
5.10 Копче за активирање на функцијата за косење во рикверц	12	12. ПОКРИТИЕ НА ГАРАНЦИЈА	29
5.11 Контролни копчиња за прилагодување на висината на склопот на сечилото ..	12	13. РАСПОРЕД НА ОДРЖУВАЊЕ	29
5.12 Ограничувач на брзина	13	14. ДЕТЕКЦИЈА НА ПРОБЛЕМ	30
5.13 Броило (доколку е вградено)	13	15. ДОДАТОЦИ	33
5.14 Помошен приклучок за додатоци	13		
5.15 Команда за празнење на корпата за трева	13		
5.16 „I“ тип на екран и звучни сигнали	13		
5.17 „II“ тип на екран и звучни сигнали	14		
5.18 „III“ тип на екран и звучни сигнали ..	15		

1. ОПШТИ ИНФОРМАЦИИ

1.1 СОДРЖИНА НА УПАТСТВО

Во ова упатство одредени поглавја содржат важни информации за безбедноста, и за функционалноста и се нагласени на следниот начин:

ЗАБЕЛЕШКА или **ВАЖНО** обезбедуваат детали, или други информации за она што е претходно наведено, за да се избегне оштетување на косилката.

Симболот  посочува на опасност. Непочитувањето на мерките за претпазливост доведува до можност за лични, или повреди на трети лица, или до појава на штета.

Пасусите означени со квадратче и сиви точки посочуваат на опционални карактеристики коишто не се присутни кај сите модели дадени во ова упатство. Проверете дали таа карактеристика е присутна кај дадениот модел.

Сите упатувања за позицијата на косилката, „напред“, „назад“, „десно“ и „лево“ се дадени во однос на работната позиција на операторот.

1.2 УПАТУВАЊА

1.2.1 Слики

Сликите во ова упатство за употреба се нумерирани со 1, 2, 3 и сл. Деловите прикажани на сликите се означени со буквите А, Б, В и сл. Упатувањето за делот В на сликата 2 е изразено со: „Видете на сл. 2. В“, или едноставно „(слика 2.В)“. Сликите служат само како пример. Вистинските делови може да се разликуваат од оние на сликата.

1.2.2 Наслови

Упатството е поделено на поглавја и пасуси. Насловот на пасус „2.1 Обука“ е поднаслов на „2. Безбедносни мерки“. Упатувањата за насловите или пасусите се означени со кратенки погл. или пас., и со соодветниот број. Пример: „погл. 2“ или „пас. 2.1“

2. БЕЗБЕДНОСНИ МЕРКИ

2.1 ОБУКА

 **Запознајте се со командите и правилната употреба на косилката. Научете нано брзо да го запирате моторот. Непридржувањето кон предупредувањата, и кон упатството, може да предизвика настанување на пожар и/или сериозни повреди.**

- Никогаш не дозволувајте деца да ја употребуваат косилката, или други лица што не се запознаени со основните упатства. Локалниот законски регулативи ја одредуваат старосната граница на операторот.
- Никогаш не ја користете косилката доколку сте уморни или изнемоштени, или доколку сте користеле лекови, дрога, алкохол или други штетни супстанции што ги намалуваат рефлексите, и ја загрозуваат способноста за расудување.
- Не е дозволено деца или други луѓе да управуваат со косилката.
- Имајте предвид дека операторот е одговорен за незгодите или опасноста по други лица, или нивниот имот. Во опсегот на одговорности на операторот спаѓа и проценката на можните ризици на површината што се обработува, затоа преземете ги сите неопходни безбедносни мерки за да ја гарантирате својата, но и безбедноста на другите, особено на закосени, нерамни, лизгави или нестабилни површини.
- Доколку ја продадете или изнајмите косилката на други лица, проверете дали операторот ги почитува насоките дадени во ова упатство.

2.2 ПОДГОТОВКА

Систем за лична заштита (СЛЗ)

- Носете соодветна облека, работни чевли со ѓон против лизгање, и долги панталони. Не ракувајте со косилката со боси нозе или отворени сандали. Носете заштита за уши.
- Употребата на заштитните слушни апарати може да ја намали способноста на корисникот да ги слушне предупредувањата (звучните сигнали). Постојано набљудувајте го просторот во, и околу работната област.
- Никогаш не носете марами, маици, ланчиња, алки, лелеава облека, врвци

или вратоврски, или други додатоци што висат, и што можат да се заглават во косилката, или други предмети и материјали за време на кошењето.

- Доколку косата е долга, соодветно врзете ја.

Работна површина/косилка

- Внимателно проверете ја работната површина, и отстранете сè што може да се заглави во косилката, или што може да го оштети сечилото/ротирачката единица (камења, гранки, железна жица, коски, итн.).

Мотор со внатрешно согорување: гориво

⚠ ОПАСНОСТ! Горивото е лесно запаливо.

- Чувајте го горивото во соодветни садови за таа намена, на безбедно место, подалеку од извор на топлина или отворен оган.
- Одржувајте ги садовите и просторот за чување гориво без остатоци од лисја, трева или масло.
- Чувајте го садот подалеку од дофат на деца.
- Не пушете додека полните или дополнувате гориво.
- Дополнувајте гориво со инка и на отворена површина.
- Не ги вдишувајте гасовите.
- Никогаш не отворајте го капачето на резервоарот, и не дополнувајте гориво додека моторот работи или е уште загреан.
- Полека отворете го капачето на резервоарот оставајќи внатрешниот притисок постепено да испари.
- Не го приближувајте резервоарот до отворен оган, за да ја проверите содржината.
- Доколку ви се истури гориво, не го стартувајте моторот, и преместете ја косилката подалеку од местото, и почекајте додека да испари горивото.
- Веднаш исчистете го секој остаток од истуреното гориво од косилката, или од местото на истурање.
- Сеногаш докрај затворајте го капачето на резервоарот, и на садовите со гориво.
- Не палете ја повторно косилката на место каде сте дополнувале гориво; вклучувањето на моторот треба да се одвива на најмалку 3 метри оддалеченост од местото каде сте дополнувале гориво.
- Избегнувајте контакт на горивото со делови од облеката и, доколку тоа се случи, пресоблечете се пред да го стартувате моторот.

2.3 ВО ТЕНОТ НА РАБОТАТА

Работна површина

- Не палете го моторот во затворен простор каде може да се соберат опасни гасови на јаглерод моноксид. Косилката треба да се стартува во отворен, или добро проветрен простор. Запомнете дека издуните гасови се отровни!
- Кога ја палите косилката, не насочувајте го пригушувачот, а со тоа и издуните гасови кон запаливите материји.
- Не ја користете косилката во средина каде постои опасност од експлозија, во присуство на запаливи материји, гасови или прав. Електричните контакти или механичкото триење, може да создадат искри кои може да ја запалат правта и пареата.
- Работете само на дневна светлина, или при добро вештачко осветлување, и во услови на добра видливост.
- Чувајте ги другите лица, децата и животните подалеку од работната површина. Неопходно е децата да бидат под надзор на друго возрасно лице.
- Избегнувајте да работите на влажна трева, кога врне или има невреме, особено кога има можна појава на грмотевици.
- Внимавајте на нерамната површина (нагорнини, дупки), надолнини, незабележливи опасности и пречки што може да ја намалат видливоста.
- Обрнете особено внимание во близина на стрмнини, дупки или препреки. Косилката може да се преврти ако едното тркало поминува преку раб, или ако работ е закосен.
- Особено внимавајте на закосена површина, за да не дојде до превртување на косилката, или губење на контрола. Главните причини за губење на контрола се:
 - Недоволна контрола на тркалата
 - Прекумерна брзина
 - Несоодветно сопирање
 - Несоодветна употреба на косилката
 - Недоволно познавање на условите на теренот, особено на стрмнини
 - Неправилна употреба како влечно возило.
- Внимавајте на сообраќајот кога управувате со косилката во близина на јавни патишта.
- За да го избегнете ризикот од пожар, не оставајте ја косилката во висока трева додека моторот уште работи.

Начин на работа

- Додека управувате со косилката, бидете сконцентрирани.
- Обрнете внимание кога одите во рикверц. Погледнете зад вас, за да бидете сигурни дека нема никакви пречки додека работите во рикверц.
- Обрнете особено внимание кога влечете товар, или користите тешка опрема:
 - Користете соодветна кука за влечење со повеќе точки на поврзување, само при процес на влечење;
 - Ограничување на товарот за безбедност при управување;
 - Не свртувајте нагло. Внимавајте при движење во рикверц
 - Користете противтежа/и секогаш кога ќе биде наведено во упатството за употреба.
- Обрнете внимание кога користите корпа за трева, и додатоци што може да ја променат стабилноста на косилката, особено на стрмни површини.
- Тргнете ги рачете и носете подалеку од сечилото, при стартување и при користење на косилката.
- Внимание: сечилото ќе продолжи да ротира неколку секунди по исклучување на моторот.
- Внимавајте на склопот на сечила со повеќе ножеви, бидејќи ротирањето на сечилото може да предизвика ротација и на другите ножеви.
- Држете растојание од отворот за исфрлање.
- Не допирајте ги деловите на моторот што се загреваат во текот на работата. Ризик од изгореници.
- За да го избегнете ризикот од пожар, не оставајте ја косилката во висока трева додека моторот уште работи.

 Во случај на дефект или незгода во текот на работата, веднаш исклучете го моторот, и оддалечете ја косилката за да спречите дополнителни штети. Во случај на лична повреда, или повреда на трето лице, пружете прва помош и побарајте медицинска помош. Внимателно отстранете ги сите остатоци од косењето што може да предизвикаат штета, или повреди на лицата или животните.

Ограничена употреба

- Никогаш не ракувајте со косилката кога обезбедувачите се оштетени, нецелосни или неправилно монтирани (корпа за трева, обезбедувачи за странично исфрлање, обезбедувачи за задно исфрлање)

- Не ја користете косилката ако дополнителната/помошната опрема не е поставена во соодветните лежишта.
- Никогаш не ги исклучувајте, отстранувајте и не експериментирајте со инсталираните безбедносни системи/микро прекинувачи.
- Не ги менувајте поставките на регулаторот на моторот, и не користете прекумерна брзина. Прекумерната брзина го зголемува ризикот од повреда на операторот и на други лица.
- Не ја оптеретувајте косилката, и не користете мала косилка за тешки работи. Користењето на соодветна косилка го намалува ризикот и го подобрува квалитетот на работата.
- Косилката не е наменета за употреба на јавни патишта. Мора да се користи (согласно Законот за патишта) само на приватни површини, каде нема сообраќај.

2.4 ОДРЖУВАЊЕ, СКЛАДИРАЊЕ

Редовно одржувајте и правилно складирајте ја косилката, за да ја одржите безбедноста и перформансот на косилката на високо ниво.

Одржување

- Никогаш не користете ја косилката со изабени или оштетени делови. Оштетените или изабените делови треба да се заменат, и никогаш да не се поправаат.
- За да го намалите ризикот од пожар, редовно проверувајте дали има истечено масло и/или гориво.
- Бидете внимателни при подесување на косилката, за да не ги заглавите прстите помеѓу подвижните и фиксните делови.

 Дадените нивоа за бучава и вибрации во ова упатство се максимални вредности при употреба на косилката. Употребата на ненивелирано сечило, прекумерната брзина на движење, или нередовното одржување, имаат големо влијание врз емисиите на бучава и вибрации. Затоа, неопходно е да применувате заштитни мерки за да ги елиминирате можните оштетувања заради зголемена бучава или вибрации. Редовно одржувајте ја косилката, носете заштита за уши и прарете паузи.

Складирање

- Никогаш ја складирајте косилката со гориво во резервоарот, во просторија каде испарувањата од горивото може да допрат до отворен пламен, искра или до извор на топлина.

- За намалување на ризикот од оган, не оставајте полни садови со остатоци во затворен простор.

2.5 ЗАШТИТА НА ЖИВОТНАТА СРЕДИНА

Заштитата на животната средина треба да важен и приоритетен аспект при користење на косилката, да биде во корист на заедницата и животната средина.

- Внимавајте косилката да не им пречи на соседите. Користете ја косилката само во разумно време (не многу рано наутро и доцна навечер кога може да ги вознемират соседите).
- Придржувајте се до локалните закони за отстранување на пакувањето, маслата, горивото, филтрите, оштетените делови, или какви било елементи со штетно влијание врз животната средина овие отпадоци не смее да се фрлаат во ѓубре, туку треба да се селектираат и однесат во соодветни собирни центри за рециклажа на материјали.
- Придржувајте се до локалните одредби за отстранување на отпадни материјали
- Кога косилката ќе се расипе, не ја исфрлајте надвор, туку однесете ја во депонијата за отпадни материјали, согласно позитивните локални одредби.

3. ЗАПОЗНАЈТЕ СЕ СО КОСИЛКАТА

3.1 ОПИС НА КОСИЛКАТА И ПРЕДВИДЕНА УПОТРЕБА

Оваа машина е тревокосачка со седнат оператор.

Косилката се состои од мотор што го управува сечилото заштитено во куќиштето, како и единицата за пренос што ја придвижува косилката.

Косилката е опремена со:

- систем за хидростатски погон со две тркала (2WD) или четири тркала (4WD), со бесконечно променлив опсег на предна брзина и на рикверц.

Операторот е во позиција да управува со косилката, и да ги вклучува главните команди во седечка состојба.

Безбедносните уреди инсталирани на косилката ќе го запрат работењето на моторот и на сечилото за неколку секунди (пас. 6.2.2).

3.1.1 Намена

Оваа косилка е наменета и произведена за косење трева.

Генерално, оваа косилка може:

1. да коси трева и остатокот да го собере во вреќата на корпата за трева.
2. да коси трева и да ја распредели на површината преку задниот отвор.
3. да коси трева, да ја сецка и да ја распредели на површината (ефект на мулчирање).
4. да коси трева и странично да ја распредели на површината.

Употребата на одредена дополнителна опрема којашто ја предвидел производителот како оригинална опрема и делови што се набавуваат засебно, дозволуваат да ја завршите оваа работа на различни начини, дадени во ова упатство, и во упатството што се доставува со дадената дополнителна опрема. Исто така, намената може да се зголеми со користење на дополнителната опрема (ако е предвидено од страна на Производителот), почитувајќи ги ограничувањата и условите наведени во упатствата дадени со дополнителната опрема.

3.1.2 Несоодветна употреба

Неправилната употреба може да претставува опасност и да предизвика повреди и штети на лица и/или предмети. Примерите за несоодветна употреба вклучуваат, но не се ограничени на:

- дозвола деца, животни и други луѓе да управуваат со косилката, бидејќи може да паднат и да се повредат, и да ја нарушат безбедноста на операторот;
- влечење или откачување на товар, без соодветната предвидена дополнителна опрема наменета за влечење;
- користење на косилката на нерамни, лизгави, замрзнати, камени, површини, во близина на мочуришта или бари, каде што нема услови за проценка на теренот;
- употреба на сечилото на друга површина што не е трева;
- употреба на косилката за собирање лисја или остатоци.

ВАЖНО *Несоодветната употреба на косилката ќе ја поништи гаранцијата, и ќе го ослободи Производителот од сите одговорности, а со тоа корисникот*

ќе стане одговорен за сите штети и повреди кон себе и кон другите лица.

3.1.3 Тип на корисник

Оваа косилка е наменета за корисници, т.е. оператори кои не се професионалци. Наменета е за „домашна употреба“.

ВАЖНО Косилката мора да ја користи само еден оператор.

3.2 ОЗНАКИ ЗА БЕЗБЕДНОСТ

На косилката се појавуваат различни симболи (сл. 2). Тие се користат за да го потсетат операторот внимателно да се придржува до мерките за безбедност.

Значење на симболите:



Внимание! Пред употреба прочитајте ги упатствата.



Внимание! Извадете го клучот, и прочитајте ги упатствата пред одржување или поправка.



Опасност! Исфрлање предмети: Не ракувајте доколку не се инсталирани обезбедувачот за задно исфрлање, или корпата за трева. (само за модели со систем за задно собирање).



Опасност! Исфрлање предмети: Уверете се дека другите лица се на безбедно растојание.



Опасност! Превртување на косилката: Не ја употребувајте косилката на стрмина поголема од 10°.



Опасност! Откинување: Уверете се дека децата се на безбедно растојание од косилката додека моторот работи.



Опасност од исенотини. Сечило во функција. Не ги ставајте рацете или нозете во куќиштето на сечилото.



Внимание! Чувајте ги подалеку од топли површини.



Не се качувајте врз косилката со газење на заштитните плочи на склопот на сечилото.

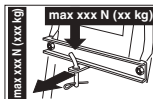

При употреба на сетот за влечење, не го надминувајте ограничувањето на оптоварувањето наведено на етикетата, и почитувајте ги позитивните регулативи за безбедност.

ВАЖНО Сите оштетени или нечитливи ознаки мора да се заменат. Нарачајте резервни ознаки од Овластен сервисен центар.

3.3 ЕТИКЕТА ЗА ИДЕНТИФИКАЦИЈА

Етикетата за идентификација ги вклучува следните податоци (сл. 1):

1. Ниво на јачина на звук
2. Ознака за усогласеност со СЕ
3. Година на производство
4. Тип на косилка
5. Сериски број
6. Име и адреса на Производителот
7. Код на производ
8. Номинална моќност и максимална работна брзина на моторот
9. Тежина на машината со празен резервоар во кг
10. Вид на трансмисија

Запишете ги податоците за идентификација на косилката, на соодветните места на дадената етикета од задната страна на насловната страница.

ВАЖНО Наведете ги податоците од етикетата за идентификација на производот секогаш кога ќе го контактирате Овластениот сервисен центар.

ВАЖНО Примерот од Изјавата за сообразност е даден на задната страница од упатството.

3.4 ГЛАВНИ ДЕЛОВИ

Косилката се состои од серија на главни делови што ги извршуваат следните функции (сл. 1):

- A. **Мотор:** го движи сечилото и тркалата. Неговите спецификации

и правила за употреба се опишани во посебниот прирачник.

- B. Склоп на сечила:** овој склоп се состои од сечилото, и од неговото куќиште.
- C. Сечила:** тоа се деловите со кои се коси тревата перките на крајот ја насочуваат искосената трева кон каналот за исфрлање.
- D. Обезбедувач за задно исфрлање (достапен на барање):** може да се вгради на местото на корпата за трева, и да спречи заглавување на предметите во сечилото, и исфрлање подалеку од косилката. (само кај модели со задно собирање).
- E. Канал за странично исфрлање:** за странично исфрлање на тревата, страничниот канал претставува и безбедносен дел, така што спречува предметите што ги собира сечилото да бидат исфрлени многу подалеку од косилката (само за модели со странично исфрлање).
- F. Корпа за трева:** за собирање на искосената трева, корпата за трева претставува и безбедносен дел, така што спречува предметите што ги собира сечилото да бидат исфрлени многу подалеку од косилката (само за модели со заден собирач).
- G. Канал за исфрлање:** овој дел го поврзува склопот на сечилото со корпата за трева (само за модели со заден собирач).
- H. Седиште за управување:** е седиште наменета за операторот. има сензор поврзан со безбедносните уреди за детекција на операторот.
- I. Управувач:** ги управува предните тркала.
- J. Преден браник:** обезбедува заштита на предните делови на косилката.
- K. Акумулатор:** обезбедува енергија за стартување на моторот. Неговите спецификации и правила за употреба се опишани во посебниот прирачник.

да се монтираат по отпакувањето. Следете ги упатствата подолу.

⚠ Отпакувањето и целата монтажа треба да се извршат на цврста и рамна површина, со доволно простор за поместување на косилката и нејзиното пакување, користејќи соодветна опрема. Не користете ја косилката пред да завршите со сите постапки наведени во поглавјето „МОНТИРАЊЕ“.

4.1 ДЕЛОВИ ЗА МОНТИРАЊЕ

Во пакувањето има и делови за монтирање дадени во следната табела:

	Опис
1	Управувач
2	Капак на контролната табла и делови за монтирање на управувачот
3	Седиште за управување
4	Преден браник (доколку е вграден)
5	Вреќа со монтажни завртки и др. и упатства, само за TS-TX-TH модели (само за модели со заден собирач)
6	Држачи на вреќата на корпата за трева и помошни додатоци (само за модели со заден собирач)
7	Канал за странично исфрлање (само за модели со странично исфрлање)
8	Странични прицврстувачи на склопот на сечилото (доколку се вградени).
9	Папка со: - упатства за употреба и документи - шrafoви за монтирање на седиштето - фитинзи за канал за странично исфрлање (само за модели со странично исфрлање) - завртки за поврзување на каблите на акумулаторот - 2 клуча за палење - 1 резервен 10 А осигурувач
10	Сет за мулчирање (само за модели со странично исфрлање) (доколку е вграден).

4. МОНТИРАЊЕ

⚠ Правилата за безбедност што треба да се почитуваат се опишани во погл. 2. Строго придржувајте се до тие упатства за да избегнете сериозни ризици или опасности.

За потребите на складирање и транспорт, одредени компоненти на косилката не се монтирани во фабриката, туку треба

4.1.1 Распакување

1. Внимателно отворете го пакувањето, за да не ги изгубите деловите.
2. Прочитајте ја документацијата во кутијата каде се наведени овие упатства.
3. Извадете ги од кутијата сите делови што не се монтирани.
4. Извадете ја косилката од пакувањето следејќи ги следните мерки:

- придвижете го склопот на сечилото до неговата максимална висина (пас. 5.11) за да избегнете оштетување во моментот кога ќе ја спуштите косилката од платформата на земја
 - Спуштете ја косилката од платформата на земја.
5. Придвижете ја рачката за возење напред до позицијата за ослободување (пас. 5.4).

4.2 МОНТИРАЊЕ НА УПРАВУВАЧОТ

1. Поставете ја косилката на рамна површина, и исправете ги предните тркала.
2. Со употреба на шрафцигер, извадете го централниот поклопец (сл. 3.Б) од управувачот (сл. 3.А).
3. Монтирајте го управувачот (сл. 3.А) на испакнатото вратило (сл. 3.В), ротирајте го така што шпицовите ќе бидат свртени кон седиштето, и потоа притиснете го така што главчината на управувачот ќе се спои со испакнатиот дел од клинот (сл. 3.Г).
4. Прицврстете го управувачот со завртка (сл. 3.Д) и дадените подлошки (сл. 3.Г) е (сл. 3.Е) по наведениот редослед.
5. Целосно зацврстете ја завртката (сл. 3.Д) со употреба на насаден клуч.
6. Повторно вратете го капакот на управувачот (сл. 3.Б) така што ќе се вметне на соодветното место.

4.3 МОНТИРАЊЕ НА СЕДИШТЕТО

Рачката на регулаторот повлечете ја нагоре (сл. 4.В) и повлечете го седиштето (сл. 4.А) кон означеното место (сл. 4.Б) од страната на управувачот, додека не кликне на една од шесте позиции. Во оваа фаза седиштето е безбедно монтирано, и не може повторно да се отстрани без притискање на рачката за ослободување (сл. 4.Г).

4.4 МОНТИРАЊЕ И ПОВРЗУВАЊЕ НА АКУМУЛАТОРОТ

Акумулаторот (сл. 5.А) е сместен под седиштето и е прицврстен со пружина (сл. 5.В).

1. Поврзете го прво црвениот кабел (сл. 5.В) за позитивниот пол, (+) и потоа црниот кабел (сл. 5.Г) со негативниот пол (-) со помош на доставените шрафови како што е посочено.

2. Монтирајте ја пружината за прицврстување на акумулаторот (сл. 5.Б), осигурувајќи се дека каблите се правилно поставени во предниот дел на акумулаторот, така што да не притискаат на пружината (сл. 5.Б).

ВАЖНО Секогаш целосно полнете го акумулаторот согласно упатствата во прирачникот на акумулаторот.

ВАЖНО За да не се исклучи заштитниот уред на електронската плоча, не се обидувајте да го стартувате моторот доколку акумулаторот не е целосно наполнет!

4.5 МОНТИРАЊЕ НА ДРЖАЧИТЕ НА КОРПАТА ЗА ТРЕВА

Монтирајте ги двата држача (сл. 6.А) на задната плоча (сл. 6.Б), со користење на три завртки (сл. 6.В) за секој држач, како што е наведено, без блокирање на соодветните навртки (сл. 6.Г). Прицврстете го горниот дел од рамката на корпата за трева (сл. 6.Д) за држачите, и поставете ги централно во однос на задната плоча (сл. 6.Б). Прилагодете ја позицијата на двата држача (сл. 6.Г) во однос на стоп позицијата, (сл. 6.Е) така што со ротирање на рамката на корпата за трева, навртката (сл. 6.Ж) ќе биде правилно вметната во кукиштето (сл. 6.З). Повторно проверете дали рамката (сл. 6.Д) е правилно центрирана во однос на задната плоча, (сл. 6.Б) и дали може правилно да се ротира како што е погоре опишано, и потоа прицврстете ги завртките (сл. 6.В) и навртките (сл. 6.Г).

4.6 ОТСТРАНУВАЊЕ НА ПРИЦВРСТУВАЧОТ НА КОРПАТА ЗА ТРЕВА

Косилката е испорачана така што прицврстувачот на корпата за трева (сл. 7.А) е прицврстен со кука за задната плоча на сечилото (сл. 7.Б). Ова мора да се извади пред монтирање на држачите на вреќата на корпата за трева, и повеќе нема да се употреби.

4.7 МОНТИРАЊЕ НА ПРЕДНИОТ БРАНИК

- **Браник тип „I“**
- **Браник тип „II“**

1. Намонтирајте го предниот браник (сл. 8.А) на долниот дел од рамката (сл. 8.Б) со користење на четири завртки (сл. 8.В).

4.8 МОНТИРАЊЕ НА ВРЕЌАТА НА КОРПАТА ЗА ТРЕВА

• За ТС модел

1. Прво соберете ја рамката, со поврзување на горниот дел (сл. 9.А) со долниот дел (сл. 9.Б), со користење на дадените навртки и завртки (сл. 9.В) како што е објаснето.

Поставете ги аголниите плочи (сл. 9.Г) и (сл. 9.Д), соодветно на десното (R) левото (L) порамнување, и прицврстете ги за рамката со користење на четири саморезни навртки (сл. 9.Г).

2. **Само за модели со функција за електрично празнење:** Монтирајте ги двата валјанка (сл. 9.Е) на потпорните клинови (сл. 9.Ж), и уверете се дека корпата е насочена кон држачот, и прицврстете ја со помош на еластични прстени (сл. 9.З). Потоа, прицврстете ги држачите за предната рамка (сл. 9.Б) со користење на навртки и завртки (сл. 9.С).

3. Вметнете ја рамката во платнениот капак (сл. 9.И), безбедно поставувајќи ја околу основата. Прикачете ги различните пластични профили на отворот на рамката со користење на шрафцигер (сл. 9.Ј).

4. Вметнете ја рачката (сл. 9.К.) преку отворите на капакот (сл. 9.Л), и прицврстете ги дадените подсклопови за рамката со користење на завртки (сл. 9.Љ), како што е наведено, и задните саморезни завртки (сл. 9.М).

5. Монтирајте ја напречната шипка за затегнување (сл. 9.Н) под рамката со користење на навртки и завртки (сл. 9.Њ), така што рамниот дел да биде завртен кон платното. Вметнете ја рачката за празнење (сл. 9.О) во куќиштето и ставете ја завртката за прицврстување (сл. 9.П) со дадените навртки (сл. 9.Р).

• TS-TX-TH модели

Завршете ја монтажата на корпата за трева како што е опишано во упатството дадено заедно со деловите.

4.9 МОНТИРАЊЕ НА РАЧКАТА ЗА ПРАЗНЕЊЕ НА КОРПАТА ЗА ТРЕВА

Поставете ја рачката (сл. 10.А) така што ќе влезе во жлебот во двете плочки, (сл. 10.Б) и прицврстете ја за внатрешниот дел од држачите на вреќата на корпата за трева (сл. 10.В) со користење на навртки и завртки (сл. 10.Г) согласно редоследот даден на сликата.

Поврзете го крајниот дел од клипот за подигнување (сл. 10.Д) со рачката, (сл. 10.Г) со помош на клин (сл. 10.Е) и монтирајте ги двата еластични прстена (сл. 10.Ж).

Пред монтирање на вреќата на корпата за трева на своите држачи, уверете се дека рачките за празнење правилно се придвижуваат.

4.10 МОНТИРАЊЕ НА СТРАНИЧНИТЕ ОБЕЗБЕДУВАЧИ НА СКЛОПОТ НА СЕЧИЛОТО (ДОКОЛКУ ИМА)

Монтирајте ги безбедносните плочи (сл. 11.А) со користење на дадените завртки (сл. 11.Б) и навртки (сл. 11.В), во согласност со инструкциите дадени за секој тип на косилка.

4.11 СКЛОП НА КАНАЛ ЗА СТРАНИЧНО ИСФРЛАЊЕ (САМО ЗА МОДЕЛИ СО СТРАНИЧНО ИСФРЛАЊЕ)

1. Монтирајте го прицврстувачот (сл. 12.Б) од внатрешната страна на корпата за странично исфрлање, (сл. 12.А) со вметнување на терминалот (сл. 12.Б.1) во дупката, и завртете до крај, така што и прицврстувачот (сл. 12.Б) и терминалот (сл. 12.Б.2) да бидат безбедно поставени во куќиштата.

2. Поставете го каналот за странично исфрлање (сл. 12.А) во линија со држачите на склопот на сечилото (сл. 12.В). Со помош на шрафцигер, завртете го вториот терминал (сл. 12.Б.2) на прицврстувачот (сл. 12.Б) за да го извадите од каналот за странично исфрлање.
3. Ставете го клинот (сл. 12.Г) во дупките на држачите (сл. 12.В) и на каналот за странично исфрлање, така што да минува низ спиралната пружина (сл. 12.Б), и пробушениот крај излегува од внатрешната страна.
4. Вметнете ја расцепката (сл. 12.Д) во дупката (сл. Г.1) на клинот (сл. 12.Г) и ротирајте го клинот за да ги искривите двата краја (сл. 12.Д.1) на расцепката, (со помош на клешти), за да не може да се излизга така што ќе го ослободи клинот (сл. 12.Г).

⚠ Проверете дали прицврстувачот функционира правилно, и спуштете го каналот за странично исфрлање. Уверете се дека клинот е соодветно вметнат, и дека нема можност за случајно испаѓање.

ВАЖНО За модели со опционално странично празнење: уверете се дека обезбедувачот за странично празнење (Сл. 21.А) е спуштен и блокиран со помош на сигурносната рачка (Сл. 21.Б).

ВАЖНО Пред да го расклопите или поправате дефлекторот, притиснете ја сигурносната рачка (Сл. 21.Б) и подигнете го обезбедувачот за странично празнење (Сл. 21.А) за да го расклопите.

ЗАБЕЛЕШКА За да го отстраните дефлекторот, повторете ги чекорите за склопување во обратен редослед.

5. КОМАНДИ ЗА КОНТРОЛА

5.1 ПЕДАЛА ЗА СОПИРАЊЕ

 Оваа педала управува со сопирачките на задните тркала (сл. 13.А, 14.А)

5.2 ПЕДАЛА ЗА ПРЕДНА БРЗИНА

Оваа педала се користи за придвижување на тркалата, и регулирање на брзината на косилката при движење напред (сл. 13.Б, 14.Б):



1. **Предна брзина.** Посилно притиснете ја педалата за да ја зголемите брзината на косилката.
2. **Лер позиција.** При отпуштање, педалата автоматски се префрла во лер.

ЗАБЕЛЕШКА „Лер“ позицијата е прикажана со сијаличката (сл. 16.Г).

ЗАБЕЛЕШКА Доколку операторот притисне на педалата додека паркинг сопирачката е активирана (сл. 13.Г), моторот престанува да работи.

5.3 ПЕДАЛА ЗА РИКВЕРЦ

Оваа педала се користи за придвижување на тркалата во рикверц, и регулирање на брзината на косилката (сл. 13.В, 14.В):



1. **Рикверц.** Посилно притиснете ја педалата за да ја зголемите брзината на косилката.
⚠ Рикверцот се активира само кога косилката е во состојба на мирување.
2. **Лер позиција.** При отпуштање, педалата автоматски се префрла во лер.

ЗАБЕЛЕШКА „Лер“ позицијата е прикажана со сијаличката (сл. 16.Г).

ЗАБЕЛЕШКА Доколку операторот притисне на педалата додека паркинг сопирачката е активирана (сл. 15.Г), моторот престанува да работи.

5.4 КОМАНДА ЗА ОСЛОБОДУВАЊЕ НА ХИДРОСТАТСКИ ПОГОН

Оваа команда има две позиции како што е прикажано на етикетата (сл. 13.Г, 14.Г):



1. Активиран погон:
за сите намени, при
движење и косење.



2. Деактивиран погон:
рачното придвижување на
косилката е полесно кога
моторот е исклучен.

ВАЖНО За да избегнете оштетување на погонската единица, вршете ја оваа активност само кога моторот е исклучен и кога педалите (сл. 13.Б, 13.В, 14.Б, 14.В) се во лер.

• Само за 4WD модел

Косилката може лесно да се придвижи наназад, дури и ако задниот погон е отпуштен.

5.5 ПРЕКИНУВАЧ ЗА ПАЛЕЊЕ

Клучот овозможува вклучување/исклучување на косилката

Има три позиции (сл. 15.А):



1. **Стоп позиција.** Косилката веднаш се исклучува.



2. **Позиција на палење.** Сите функции се активни.



3. **Позиција на стартување.** Го вклучува моторот за стартување на косилката. Кога ќе го ослободите клучот од позицијата за стартување, тој автоматски се враќа во позицијата на палење.

5.6 КОМАНДА ЗА ГАС

Го регулира бројот на вртежи на моторот.

Во зависност од типот на мотор, има два типа команди за гас:

А. Тип „I“ со засебна команда за пригушувач (Сл. 15.Б + Сл. 15.В)

В. Тип „II“ (Сл. 15.Б)

Прикажаните позиции соодветствуваат со:



1. **Команда на пригушувачот - Стартување во ладни временски услови.** (доколку е вграден) Оваа команда се користи за стартување на моторот кога е студено. Позицијата „ШОКЕ“ (пригушувач) ја зајакнува мешавината, и треба да се користи само кога е навистина неопходно.



2. **Максимална брзина на моторот.** Се користи секогаш кога треба да се запали косилката, додека е вклучена, и при косење на трева.



3. **Минимална брзина на моторот.** Се користи кога моторот е доволно загреан во период на мирување.

ЗАБЕЛЕШКА При придвижување од едно на друго место, поставете ја рачката во позиција помеѓу „бавно“ и „брзо“.

ЗАБЕЛЕШКА Некои модели се опремени со систем што автоматски ја контролира положбата на пригушувачот во карбураторот при палење на моторот и загревање.

5.7 ПАРКИНГ СОПИРАЧКА

Паркинг сопирачката го спречува движењето на паркирана косилка.

Оваа сопирачка има две позиции (сл. 15.Г) соодветни на:



1. **Сопирачката не е активирана.** За отпуштање на паркинг сопирачката, притиснете ја педалата (сл. 13.А, 14.А). Рачката се враќа во позиција за деактивирање.



2. **Активирана сопирачка.** За активирање на паркинг сопирачката, притиснете ја педалата најсилно што можете (сл. 13.А, 14.А) и придвижете ја рачката до позиција за активирање на сопирачката. Кога ќе ја тргнете ногата од педалата, рачката на сопирачката ќе се блокира во најниската положба.

5.8 ПРЕКИНУВАЧ ЗА ПРЕДНИ СВЕТЛА



Ова копче (сл. 15.Д) се користи за контрола на предните светла, кога копчето (сл. 15.А) е во положба «ВКЛУЧЕНО».

5.9 ФУНКЦИИ ЗА АКТИВИРАЊЕ И ДЕАКТИВИРАЊЕ НА СЕЧИЛОТО

Оваа функција се користи за активирање и деактивирање на сечилото со помош на електромагнетна спојка:



1. Сечилото е активирано.

Непритиснато копче во форма на печурка (сл. 15.Г.1) или притиснато копче (сл. 15.Г.2).



2. Сечилото е деактивирано.

Притиснато копче во форма на печурка (сл. 15.Г.1) или непритиснато копче (сл. 15.Г.2).



⚠ *Кога сечилото се деактивира, истовремено се активира сопирачката за да го запре неговото ротирање за неколку секунди.*

ЗАБЕЛЕШКА *Сијаличката ја означува состојбата на „Деактивирано сечило“ (сл. 16.А).*

ЗАБЕЛЕШКА *Доколку го активирате сечилото без да ги следите безбедносните мерки на претпазливост, моторот ќе престане да работи, и нема да може повторно да се вклучи (види пас. 6.2.2)*

5.10 КОПЧЕ ЗА АКТИВИРАЊЕ НА ФУНКЦИЈАТА ЗА КОСЕЊЕ ВО РИНВЕРЦ



Притиснете и задржете го копчето (сл. 15.Е) за да се вратите во ринверц додека сечилото е активирано, без да предизвика прекинување на работата на моторот.

5.11 КОНТРОЛНИ КОПЧИЊА ЗА ПРИЛАГОДУВАЊЕ НА ВИСИНАТА НА СКЛОПОТ НА СЕЧИЛОТО

• Контролна рачка

Оваа рачка се користи за подигнување и спуштање на склопот на сечилото, што може да се постави на 7 различни висини на косење (сл. 15.Ж).



Седумте позиции се дадени од «1» до «7» на дадената етикета, соодветствуваат со разни висини на косење меѓу 3 и 9 см.



За промена на позицијата, притиснете го копчето за отпуштање кое се наоѓа на крајот на рачката.



• Контролно копче и рачка

Оваа рачка (сл. 15.Ж) се користи за подигнување и спуштање на склопот на сечилото.

• Позиција «А»

Подигнување на склопот на сечило.

• Позиција «Б»

Спуштање на склопот на сечило.

Копчето (сл. 15.З) се користи за поставување на склопот на сечилото во една од 9-те различни позиции, што соодветствуваат со деветте висини на косење помеѓу 2 и 10 см.

1. Поставете ја рачката (сл. 15.Ж) на позиција «А».
2. Прилагодете ја висината на косење со користење на копчето (сл. 15.З).
3. Поставете ја рачката (сл. 15.Ж) во позиција «Б» за автоматски да се придвижи склопот на сечилото на претходноутврдената висина на косење.

ЗАБЕЛЕШКА *Поставете ја рачката (сл. 15.Ж) во позиција «А» за време на транспортот и испораката.*

5.12 ОГРАНИЧУВАЧ НА БРЗИНА

Овој уред се користи за одржување на саканата вредност на предната брзина, без да треба да ја притискате педалата (сл. 13.Б, 14.Б). Контролното копче во форма на печурка има две позиции:



1. Притиснато. Уредот е исклучен (деактивиран)



2. Непритиснато. Уредот е вклучен (активиран)

- Кога уредот е активиран, косилката ја задржува истата предна брзина, без да треба да ја притискате педалата (сл. 13.Б, 14.Б).
- Уредот не може да се користи во рикверц.
- Педалата за рикверц се исклучува со вклучување на овој уред (сл. 13.В, 14.В).

ЗАБЕЛЕШКА *Брзината може да варира во однос на избраната вредност кога косилката се движи по нагорнина или надолнина.*

За исклучување на уредот и за воспоставување на контролата на педалата за гас (сл. 13.Б, 14.Б) едноставно:

- притиснете ја педалата (сл. 13.Б, 14.Б);

или

- притиснете ја педалата за сопирање (сл. 13.А, 14.А).

Во двата случаи, копчето во форма на печурка автоматски ќе се врати во позицијата «Притиснато».

ВАЖНО *Никогаш не го користете копчето во форма на печурка за исклучување на уредот.*

5.13 БРОИЛО (ДОНОЛКУ Е ВГРАДЕНО)

Броилото (сл. 15.И) се вклучува секогаш кога клучот (сл. 15.А) е поставен во позиција «ВКЛУЧЕНО», и ги покажува работните часови на моторот.

5.14 ПОМОШЕН ПРИКЛУЧОК ЗА ДОДАТОЦИ

Овој приклучок може да се користи за поврзување на електричните уреди кои работат на напојување од 12 волти ес, со максимално напојување од 50 вати, опремен со компатибилен приклучок (приклучок за погон) (сл. 15.К).

- Приклучокот е под напон само кога клучот (сл. 15.А) е во позиција «ВКЛУЧЕНО».

5.15 КОМАНДА ЗА ПРАЗНЕЊЕ НА КОРПАТА ЗА ТРЕВА

• Рачна команда

За празнење на вреќата на корпата за трева, операторот мора да ја извлече рачката (сл. 15.Ј) од куќиштето.

• Електрична команда

За празнење на вреќата на корпата за трева, корисникот мора да го притисне и да го задржи копчето (сл. 15.Л) сè додека не прекине работата на моторот. Корпата за трева се враќа во работната позиција со притискање и задржување на копчето (сл. 15.Љ) додека прицврстувачот дојде во своето место, и додека моторот не престане да работи.

5.16 „I“ ТИП НА ЕКРАН И ЗВУЧНИ СИГНАЛИ

Кога клучот е во позиција «ВКЛУЧЕНО», сите индикаторски светла се вклучуваат на половина секунда (заедно со краток звучен сигнал) за да означат правилна работа. Потоа, овие светла означуваат:



Вклучено индикаторско светло: сечилата се активирани (Сл. 16.А).



Вклучено индикаторско светло: паркинг сопирачката е активирана (Сл. 16.Б).



Вклучено индикаторско светло: операторот не е присутен (Сл. 16.В).



Индикаторското светло трепка: горивото е на резерва (Сл. 16.Г).



Индикаторското светло трепка: грешка при подмачкување на моторот (Сл. 16.Д). Веднаш запрете го моторот, проверете го нивото на маслото, и контактирајте го Овластениот сервисен центар.



Вклучено индикаторско светло: недостасува корпата за трева или обезбедувачот за задно исфрлање (Сл. 16Г);



Вклучено индикаторско светло: кога моторот работи, се јавуваат грешки при повторно полнење на акумулаторот (Сл. 16.Е).

Индикаторското светло трепка пред стартување: акумулаторот не може да го стартува моторот. Контактирајте го Овластениот сервисен центар (Сл. 16.Е).

N

Вклучено индикаторско светло: пренос во „лер“ (Сл. 16.Ж).

• Звучни сигнали - Свирка

Има два типа на звучен сигнал:

1. Постојан звучен сигнал:
 - Се вклучува системот за заштита на електронската картичка.
 - Моторот е исклучен подолго од 30 секунди, а клучот е во позиција „ПОГОН“.
2. Повремен звучен сигнал:
 - Корпата за трева е полна.

5.17 „II“ ТИП НА ЕКРАН И ЗВУЧНИ СИГНАЛИ

Кога клучот е во позиција «ВКЛУЧЕНО», сите симболи се вклучуваат на половина секунда (заедно со краток звучен сигнал за да означи дека правилно работат, и потоа екранот оди во режим на „Тајмер“.

Потоа, овие светла означуваат:



Вклучено индикаторско светло: сечилата се активирани (Сл. 16.А).



Вклучено индикаторско светло: паркинг сопирачката е активирана (Сл. 16.Б).



Вклучено индикаторско светло: операторот не е присутен (Сл. 16.В).

Едноставено индикаторско светло за гориво (Сл. 16.Г).



Индикаторското светло трепка: горивото е на резерва.

Индикаторско светло за ниво на гориво (Сл. 16.Г).

Индикаторското светло го покажува нивото на гориво во резервоарот согласно следните критериуми:



Нивото на гориво е помеѓу полно и половина полно.



Нивото на гориво е помеѓу половина полно и резерва.



Нивото на гориво е на резерва.

ЗАБЕЛЕШКА

Дополнителниот резервоар собира околу 2 литра гориво, што е доволно за работа на косилката од 30-40 минути при номинална брзина на моторот.



Индикаторското светло трепка: грешка при подмачкување на моторот (Сл. 16.Д). Веднаш запрете го моторот, проверете го нивото на маслото, и контактирајте го Овластениот сервисен центар.



Вклучено индикаторско светло: Недостасува корпата за трева или обезбедувачот за задно исфрлање (Сл. 16Г) (само за модели со задна корпа за трева);



Вклучено индикаторско светло: кога моторот работи, се јавуваат грешки при повторно полнење на акумулаторот (Сл. 16.Е).

Индикаторското светло трепка пред стартување: акумулаторот не може да го стартува моторот. Контактирајте го Овластениот сервисен центар (Сл. 16.Е).

N

Вклучено индикаторско светло: пренос во „лер“ (Сл. 16.Ж).

• Работни функции

Притиснете го копчето „РЕЖИМ“ за да пристапите до оперативните функции.



Мерач на време (Сл. 16.3). Го прикажува вкупниот број на работни часови на моторот.



Волтметар (Сл. 16.Љ). Ја прикажува состојбата на полначот на акумулаторот.



Тахометар (Сл. 16.И) Ја покажува брзината на моторот како нумерички вредности, или серија на ѕвездички, соодветни на:

Прикажани вредности:

< 1600 брзина на моторот во лер

< 2500 брзина на пренос

> 2500 брзина на косење

*
(**)

брзина на моторот во лер

**

брзина на пренос

брзина на косење

ЗАБЕЛЕШКА *Кога екранот за брзина на моторот трепка, означува дека моменталната моторна брзина не е соодветна за косење трева.*



Часовник (доколку има) (Сл. 16.Ј) Го означува времето во 24 час/ден режим.

За поставување на часовникот, завртете го клучот за палење во позиција «ВКЛУЧЕНО» и без да го стартувате моторот, постапете на следниот начин:

- Постојано притискајте го копчето „РЕЖИМ“ додека да се појави симболот на часовникот.
- Задржете го копчето „РЕЖИМ“ додека не почнат да трепкаат првите две цифри (часот).
- Притиснете едно од двете странични копчиња (Сл. 16.И, Ј) за да го зголемите или намалите подесувањето за една единица.

- Притиснете го копчето „РЕЖИМ“ додека не почнат да трепкаат другите две цифри (минути).
- Притиснете едно од двете странични копчиња за да го зголемите или намалите подесувањето за една единица.
- Притиснете го копчето „РЕЖИМ“ за да го завршите подесувањето.

ЗАБЕЛЕШКА *Часовникот се напојува со резервна батерија; кога оваа батерија ќе се истроши, контактирајте го Овластениот сервисен центар.*

• Звучни сигнали - Свирка

Има два типа на звучен сигнал:

1. Постојан звучен сигнал:
 - Се вклучува системот за заштита на електронската картичка.
 - Моторот е исклучен подолго од 30 секунди, а клучот е во позиција „ПОГОН“.
2. Повремен звучен сигнал:
 - Корпата за трева е полна.

5.18 „III“ ТИП НА ЕКРАН И ЗВУЧНИ СИГНАЛИ

Кога клучот е во позиција „ПОГОН“ сите симболи се вклучуваат на половина секунда (заедно со краток звучен сигнал) за да означат дека правилно работат.

Потоа, овие симболи означуваат:



Симбол ВКЛУЧЕНО: сечилата се активирани (Сл. 16.А).



Симбол ВКЛУЧЕНО: паркинг сопирачката е активирана (Сл. 16.Б).



Вклучено индикаторско светло: операторот не е присутен (Сл. 16.В).

Симбол за ниво на гориво (сл. 16.Г).

Симболот го покажува нивото на гориво во резервоарот согласно следните критериуми:



Нивото на гориво е помеѓу полно и половина полно.



Нивото на гориво е помеѓу половина полно и резерва.



Нивото на гориво е на резерва.

ЗАБЕЛЕШКА *Дополнителниот резервоар собира околу 2 литра гориво, што е доволно за 30-40 минути работа на косилката при номинална брзина на моторот.*



Симбол ВКЛУЧЕНО: грешка при подмачкување на моторот (Сл. 16.Д). Веднаш запрете го моторот, проверете го нивото на маслото, и контактирајте го Овластениот сервисен центар.



Симбол ВКЛУЧЕНО: Недостасува корпата за трева или обезбедувачот за задно исфрлање (Сл. 16Г) (само за модели со задна корпа за трева);



Симбол ВКЛУЧЕНО: Корпата за трева е полна и мора да се испразни (Сл. 16.Г) (само за модели со задна корпа за трева).

Симбол за акумулатор со индикатор за ниво (Сл. 16.Е).



Симбол ВКЛУЧЕНО: Акумулаторот се полни.



Симбол ВКЛУЧЕНО: Нивото на напон на акумулаторот е оптимално.



Симболот свети додека моторот е исклучен: Укажува дека акумулаторот треба да се наполни

Симболот свети додека моторот е вклучен: Укажува на проблеми при полнење на акумулаторот.



Симболот трепка: акумулаторот не може да го стартува моторот. Мора да го контактирате Овластениот сервисен центар.



Симбол ВКЛУЧЕНО: пренос во „лер“ (Сл. 16.Ж).



Мерач на време (Сл. 16.З). Го прикажува вкупниот број на работни часови на моторот.



Предни светла (Сл. 16.М). Симбол ВКЛУЧЕНО: Покажува дека предните светла се вклучени.



Потребно е одржување (Сл. 16.Н). Симбол ВКЛУЧЕНО: Индикатор за редовно одржување. Распоредот на одржување е даден во дел 13. Симболот се ВКЛУЧУВА на секои 50 часа и останува ВКЛУЧЕН 1 час.



Зелена површина (Сл. 16.Њ). Брзината на ротација на моторот е погодна за оптимално косење на тревата.

• Звучни сигнали - Свирка

Има два типа на звучен сигнал:

- | | |
|-------------------------------|---|
| 1. Постојан
звучен сигнал: | • Се вклучува системот за заштита на електронската картичка. |
| | • Моторот е исклучен подолго од 30 секунди, а клучот е во позиција „ПОГОН“. |
| 2. Повремен
звучен сигнал: | • Корпата за трева е полна. |

6. УПОТРЕБА НА КОСИЛКАТА

⚠ Правилата за безбедност што треба да се почитуваат се опишани во погл. 2. Строго придржувајте се до тие упатства за да избегнете сериозни ризици или опасности.

6.1 ПОДГОТОВКА

Пред да започнете со косење, неопходно е да спроведете низа проверки и операции за да обезбедите дека работата ќе се одвива на ефикасен начин и со максимална безбедност.

1. осигурајте се дека косилката е подигната и безбедно спуштена на теренот;
2. изберете го соодветниот режим за работа (пас. 6.1.4);

6.1.1 Дополнување масло и гориво

ВАЖНО *Косилката нема моторно масло или гориво.*

Пред да ја користите косилката, проверете дали има гориво и проверете го нивото на маслото (пас. 7.2, пас. 7.3). За методите и мерките на претпазливост при надополнување гориво с масло следете ги инструкциите дадени во (пас. 7.2, пас. 7.3) и во упатството за моторот.

6.1.2 Подесување на седиштето

Лизгачкото седиште може да се постави на една од шесте различни позиции. За да го прилагодите, подигнете ја рачката (сл. 17.A), поместете го седиштето и блокирајте го во саканата позиција.

6.1.3 Притисок во гумите

Правилниот притисок на гумите е првиот услов за обезбедување хоризонтално и еднакво косење со помош на склопот на сечилото.

1. Извадете ги заштитните капачиња на вентилот
2. Поврзете го вентилот од пумпа со компримиран воздух којашто има манометар (сл. 18)
3. Регултирајте го притисокот според посочените вредности во табелата "Технички податоци".

6.1.4 Подготовка на косилката пред започнување со работа

ЗАБЕЛЕШКА *Оваа косилка може да се користи за косење на тревникот на различни начини; Пред да започнете со работа, потребно е да ја поставите косилката во правецот на косење.*

- а. Подготовка за косење и собирање на тревата во корпата за трева (само за модели со задно собирање)**
- Прицврстете ја корпата за трева (сл. 19.A) за држачите, (сл. 19.Б) и центрирајте ја во однос на граничникот, така што двете референтни ознаки да бидат усогласени (сл. 19.Б).
 - Осигурете се дека долната цевка на отворот на корпата за трева е закачена за прицврстувачот (сл. 19.В).
 - Доколку спојницата е премногу прицврстена или премногу

лабава, подесете ја пружината за прицврстување (види 8.9).

б. Подготовка за косење и задно исфрлање на трева (само за модели со задна корпа за трева) (доколку е вградена)

- Доколку се одлучите да ја косите тревата без корпата за трева, сетот за обезбедувачот за задно исфрлање е достапен на барање, (Сл. 20, дел 15.7) и мора цврсто да се монтира на задниот граничник како што е дадено во упатството.

с. Подготовка за косење и мулчирање

- Доколку се одлучите да ја искосите тревата, да ја мулчирате и да ја оставите на тревникот, тогаш сетот за „мулчирање“ е достапен на барање (погл. 15.1). Треба да се прикачи за задниот граничник како што е дадено во упатството.

⚠ Нај модели со странично исфрлање, осигурете се дека е монтиран страничниот држач за исфрлање (сл. 22.A) (доколку е вграден).

д. Подгответе ја косилката за косење и странично исфрлање на трева (само за модели со странично исфрлање):

- Уверете се дека пружината во дефлекторот (Сл. 21.A) и сигурносната рачка (Сл. 21.Б) работат правилно, и држете ги цврсто во најниската позиција.

- При косење на висока и влажна трева, ви препорачуваме да го отстраните прицврстувачот за странично исфрлање (сл. 22.A) (доколку е вграден).
- За отстранување на прицврстувачот, ошрафете ги завртките (сл. 22.Б), а каналот за странично исфрлање да биде во исправена позиција (сл. 22.В).

⚠ Доколку прицврстувачот на каналот за странично исфрлање не е монтиран, во случај на судир (сл. 22.A) склопот на сечилото може да се деформира.

⚠ Променете го прицврстувачот за странично исфрлање по сеноја употреба.

6.1.5 Позиционирање на тркалата против скалпирање

Тркалата против скалпирање се користат за намалување на ризикот од корнење на делови од тревникот, што може да се случи кога склопот на сечилото ќе биде поставено на нерамна површина. Позиционирајте ги тркалата како што е наведено (пас. 7.4).

6.2 БЕЗБЕДНОСНИ ПРОВЕРКИ

Спроведете ги следните безбедносни проверки, и проверете дали резултатите соодветствуваат со оние од табелата.

 **Секогаш извршувајте ги безбедносните проверки пред работа.**

6.2.1 Општи безбедносни проверки

Предмет	Резултат
Акумулатор	Нема штета на куќиштето, капакот или терминалите
Обезбедувач за задно исфрлање, корпа за трева	Добра состојба. Нема оштетувања. Правилно монтирано.
Обезбедувач за странично исфрлање, висисна решетка	Добра состојба. Нема оштетувања. Правилно монтирано
Водови и поврзувања за гориво.	Нема истекување.
Електрични кабли.	Целата изолација е во добра состојба. Нема механички оштетувања.
Водови за масло	Нема истекување. Нема оштетувања.
Безбедносни уреди	Постапете како што е наведено во пас. 6.2.2

6.2.2 Контрола на безбедносните уреди

Безбедносните уреди работат на два начина:

- A.** спречуваат стартување на моторот ако не се почитуваат сите безбедносни мерки;
- B.** со тоа што моторот престанува да работи, дури ако само една безбедносна мерка не се испочитува.

Работа	Резултат
1. брзината е во „лер“; 2. сечилото е деактивирано; 3. седнат оператор.	Моторот стартува
операторот станал од седиштето	Моторот запира
корпата за трева е поткрената, или обезбедувачот за задно исфрлање е изваден без деактивирање на сечилото (само за модели со задно собирање)	Моторот запира
паркинг сопирачката е активирана без деактивирање на сечилото	Моторот запира
брзината се менува, или се активира педалата за гас заедно со паркинг сопирачката	Моторот запира
без притискање на копчето за дозвола, се активира брзината во рикверц заедно со сечилото (пас. 5.10)	Моторот запира
Возете ја косилката напред и назад, префрлете во лер/ отпуштете ја педалата за гас (пас. 5.2; пас. 5.3)	Косилката забавува и застанува
Притиснете ја педалата за сопирање (пас. 5.1)	Косилката запира
Пробно возење	Нема невообичаени вибрации. Нема невообичаени звуци

 **Не ја користете носилката доколку резултатите не се во согласност со наводите во табелата! Доколку е потребно, контактирајте го Овластениот сервисен центар за проверка и поправка.**

ВАЖНО Секогаш имајте предвид дека безбедносните уреди го спречуваат стартувањето на моторот во случај на непочитување на безбедносните мерки. Во овој случај, откако повторно ќе се притисне копчето за дозвола, клучот за палење (сл. 15.A) мора прво да се врати во позиција Исклучено, пред моторот повторно да се стартува.

6.3 УПОТРЕБА НА СТРМНИ ПОВРШНИ

Почитувајте ги ограничувањата дадени во Табелата во делот за „Технички податоци“ како на „сл. 24“ без оглед на правецот на косење.

Запомнете дека ниедна стрмна површина не може да се смета за „безбедна“. Косењето на стрмни површини налага особено внимание. За да спречите превртување или загуба на контролата врз косилката:

- Никогаш не косете обратно од правецот на стрмнината. Закосените тревници треба да се косат во правец нагоре/надолу, но никогаш попреку. При промена на правецот на косење, особено внимавајте тркалата да не дојдат во контакт со пречки, (камења, гранки, корења и сл.) што може да предизвикаат странично излизгување на косилката, превртување или губење контрола врз косилката.
- Без надејно запирање или стартување при нагорнина или надолнина,
- Внимателно активирајте ја брзината за да не дојде до превртување на косилката.
- Намалете ја брзината:
 - пред менување на правецот на движење, и нагли свртувања
 - пред да почнете да косите на стрмна површина, особено на надолнина
- Никогаш не менувајте во рикверц за да ја намалите брзината при надолнина: така може да се предизвика губење контрола врз косилката, особено на лизгав терен.
- Секогаш активирајте ја паркинг сопирачката при паркирање на косилката.
- Со цел да се искористи ефектот на сопирање на хидростатскиот погон, кога брзината не е активирана, не ја притискајте педалата за гас при движите по надолнина

6.4 СТАРТУВАЊЕ

1. Отворете го водот за гориво (сл. 25.A) (ако е предвидено).
2. Седнете на седиштето за управување.
3. Ставете во лер («N») (пас. 5.2; пас. 5.3).
4. Деактивирајте го сечилото (пас. 5.9).
5. Активирајте ја паркинг сопирачката (пас. 5.7).
6. Префрлете во максимална брзина „брзо“ (пас. 5.6).

7. Стартување при студено време: активирајте ја командата на пригушувачот (пас. 5.6) (доколку има).

8. Вметнете го клучот за палење и завртете го во позицијата старт за да го активирате струјното коло. Почекајте 2 секунди, и потоа завртете го во позиција за стартување на моторот.
9. Отшустете го клучот кога моторот ќе стартува.

10. Стартување при студено време:

што м моторот започне да работи:

- 10a. Деактивирајте ја командата на пригушувачот (пас. 5.6, тип „II“), со избирање на максималната брзина - „брзо“ (доколку е вграден).
- 10b. Деактивирајте ја командата на пригушувачот (пас. 5.6, тип „II“) (доколку е вграден).

ЗАБЕЛЕШКА

Употребата на пригушувачот тогаш кога моторот е веќе загреан, може да доведе до замастување на свеќиците и да предизвика неконтролирана работа на моторот.

11. Откако моторот ќе стартува, изберете минимална брзина «бавно».

ЗАБЕЛЕШКА

Доколку има проблеми при стартување на моторот, не настојување бидејќи така може да го испразните акумулаторот и моторот. Ставете го клучот во позиција Исклучено, почекајте неколку минути и повторете ја постапка. Ако грешката и понатаму е присутна, проверете во поглавје «14» од ова упатство и во упатството за моторот.

6.5 РАБОТА

6.5.1 Предна брзина и возење без да косите

При движење на косилката:

- деактивирајте го сечилото (пас. 5.9);
- целосно исправете го склопот на сечилото (пас. 5.11);
- поставете ја командата за гас во средна позиција меѓу минималната брзина «бавно» и максималната брзина «брзо».
- отпуштете ја паркинг сопирачката со отпуштање на педалата за сопирање (пас. 5.7).
- притиснете ја педалата за гас (пас. 5.2) во насока „напред“ и забрзајте додека да ја достигнете саканата брзина со притискање на педалата, и со управување со командата за гас.



Брзината мора да се активира согласно со опишаните режими (пасус 5.2) за да се избегне ненадејно заплеткување, отскочно стартување и губење контрола врз косилката, особено на стрмна површина.

6.5.2 Сопирање

Намалете ја брзината на косилката со намалување на брзината на моторот, и потоа притиснете на педалата за сопирање (пас. 5.1) за понатамошно намалување на брзината, сè до запирање на косилката. Косилката може значително да забави со отпуштање на педалата за гас (дел 5.2).

6.5.3 Рикверц

ВАЖНО *Рикверцот мора да се активира додека косилката е во состојба на мирување.*

1. Притиснете ја педалата (пас. 5.1) за запирање на косилката
2. Стартувајте во рикверц со притискање на педалата за гас во „R“ насока (пас. 5.3).

6.5.4 Косење трева

За ракување со косилката, постапете на следниот начин:

1. ставете ја командата за гас во максимална брзина („брзо“) оваа позиција треба да се користи секогаш кога работите со косилката,
2. поставете го склопот на сечилото во највисоката позиција;
3. активирајте го сечилото (пас. 5.9) само на тревник; и избегнувајте да го активирате на терен со камења или со многу висока трева,
4. При стартување на косењето, започнете бавно и внимателно, како што е опишано погоре;
5. Регулирајте ја брзината и висината на косење (пас. 5.11) согласно условите на тревникот, (висината, густината и влажноста на тревата) и количината на трева што треба да се искоси;
6. Изгледот на тревникот ќе се подобри доколку целата трева се коси на иста висина и во две наизменични насоки (сл. 27).

ВАЖНО *За да продолжите во рикверц со активирано сечило, потребно е да го притиснете и задржите копчето за дозвола (пас. 5.10) за да не предизвикате запирање на моторот.*

Намалете ја брзина секогаш кога ќе забележите намалување на моторната брзина, бидејќи доколку предната брзина е преголема во споредба со количината на трева што треба да се искоси, никогаш нема добро да ја искосите тревата.

Деактивирајте го сечилото и поставете го склопот на сечилото во највисоката позиција:

- При менување на работни површини
- При движење на терени каде нема трева
- Секогаш треба да ги избегнувате пречките.

6.5.5 Совети за одржување убав тревник

- За вашиот тревник да изгледа убаво и свежо, потребно е редовно косење. Тревникот може да се состои од повеќе видови трева. Со често косење, тревата и корените растат брзо и формираат цврста тревна покривка. Доколку тревникот се коси поретко, започнува да расте трева и коров (детелина, бели ради и сл.). Зачестеноста на косењето зависи од растот на тревата, при тоа не оставајќи тревата да нарасне премногу помеѓу две косења.
- Најсоодветната висина на тревата на добро одржуван тревник е околу 4-5 см и со едно косење, не треба да отстраните повеќе од една третина од вкупната висина. Доколку тревата е премногу висока, трева да се искоси два пати во период од дваесет и четири часа. При првото косење, сечилото треба да се постави на максималната висина, а при второто косење на посакуваната висина (сл. 26).
- Доколку сечилото е поставено премногу ниско, ќе ја искорне тревата, и ќе биде нерамно искосена.
- За време на топли и суви периоди, тревата треба да се коси малку повисоко за да се намали сушење на теренот.
- Секогаш е подобро да се коси трева кога е сува. Не ја косете тревата кога е влажна; ова може да ја намали ефективност на сечилото, и да предизвика заглавување на тревата во него, и корнење.
- Сечилото мора да биде во добра состојба, и добро наострено, за рамномерно косење на тревата, да нема рапави краевии, и да не пожолти.
- Моторот мора да работи со максимална брзина, за да се обезбеди остро косење на тревата, и да се добие потребниот притисок за да се истисне искосената трева преку каналот за исфрлање.
- Доколку каналот за исфрлање се запуши од тревата, тогаш треба да ја намалите предната брзина, бидејќи може да е премногу голема за моменталната состојба на тревата. Ако проблемот продолжи, можната

причина е или лошо наострено сечило, или деформирани перки.

- Бидете внимателни при косење во близина на грмушки или рабови, бидејќи може да ја изменат хоризонталната положба на склопот на сечилото, да го оштетат сечилото и неговите рабови.

6.5.6 ПРАЗНЕЊЕ НА КОРПАТА ЗА ТРЕВА (САМО НАЈ МОДЕЛИ СО ЗАДНО СОБИРАЊЕ)

ЗАБЕЛЕШКА Корпата за трева може да се празни само кога сечилото е деактивирано, во спротивно моторот ќе престане да работи.

- Не ја преполнувајте корпата за трева бидејќи може да го блокира каналот за исфрлање.
- Кога корпата за трева е полна ќе слушнете предупредувачки звучен сигнал:
 1. деактивирајте го сечилото (пас. 5.9) и сигналот ќе се исклучи,
 2. поставете ја командата за гас на минималната брзина «бавно»
 3. променете од предна брзина во лер (пасус. 5.2; пас. 5.3);
 4. активирајте ја паркинг сопирачката;

• Рачна команда

5. за да ја испразните вреќата на корпата за трева, извлечете ја рачката (сл. 28.А) и превртете ја;
6. повторно затворете ја корпата за трева, за да остане закачена за прицврстувачот (сл. 28.Б) и заменете ја рачката.

• Електрична команда

5. кога операторот е во седечка позиција, притиснете и задржете го копчето (сл. 28.В) додека вреќата на корпата за трева не е целосно превртена;
6. кога вреќата ќе биде целосно испразнета, притиснете и задржете го копчето (сл. 28.Г) додека целосно не се спушти вреќата, и осигурајте се дека е добро поставена на прицврстувачот (сл. 28.Б).

ЗАБЕЛЕШКА По празнење на корпата за трева, звучниот сигнал може пак да се активира со активирање на сечилото, ова е предизвикано од остатоците трева што се останати на сензорот на микро-прекинувач индикатор; доколку дојде до ова, деактивирајте и веднаш повторно активирајте го сечилото за да го запрете звучниот сигнал.

Овозможете сензорот (сл. 28.Д) секогаш да биде исчистен од остатоци од трева.

6.5.7 ЧИСТЕЊЕ НА КАНАЛОТ ЗА ИСФРЛАЊЕ (САМО ЗА МОДЕЛИ СО ЗАДНО СОБИРАЊЕ)

- Косењето на многу висока или влажна трева, особено со голема брзина, може да го запуши каналот за исфрлање. Доколку се запуши, следете ги упатствата дадени во погл. 7.6.2.

6.5.8 ЗАВРШУВАЊЕ НА КОСЕЊЕТО

Кога ќе завршите со косењето:

1. деактивирајте го сечилото;
2. намалете го бројот на вртежи на моторот.
3. вратете се во рикверц со склопот на сечилото поставено на највисока позиција.

6.6 ЗАСТАНУВАЊЕ

За да ја исклучите косилката:

1. поставете ја рачката на командата за гас во минимална брзина «бавно»

⚠ За да избегнете можен пожар, оставете ја командата за гас во минимална брзина «бавно» 20 секунди пред да го исклучите моторот.

2. изгаснете го моторот ставајќи го клучот во позиција исклучено,
3. затворете го водот за гориво додека моторот е исклучен (сл. 25.А) (доколку е предвидено);
4. извадете го клучот

ВАЖНО За да го зачувате акумулаторот полн, не оставајте го клучот во позиција за «вклучено» или «вклучени предни светла» кога моторот е исклучен.

⚠ Моторот може да е многу вжештен веднаш по гаснењето. Не допирајте ги издувната цевка и околните делови. Постои опасност од изгореници.

6.7 ПО РАБОТАТА

1. Оставете моторот да се излади пред да ја складирате косилката во затворен простор.
2. Ичистете ја косилката (пас. 7.6).
3. Уверете се дека нема делови кои се оштетени или не се прицврстени. Доколку е потребно, заменете ги оштетените делови и зацврстете ги

завртките и навртките, или контактирајте го Овластениот сервисен центар.

ВАЖНО

- Спуштете го склопот на сечилото;
- ставете во лер;
- активирајте ја паркинг сопирачката;
- исклучете го моторот
- извадете го клучот за палење (така што ќе се осигурате дека сите подвижни делови се во состојба на мирување);
- секогаш оставајте ја косилката, откако претходно ќе се симнете од седиштето, или ќе ја паркирате;

7. РЕДОВНО ОДРЖУВАЊЕ

7.1 ОПШТИ ИНФОРМАЦИИ

⚠ *Правилата за безбедност што треба да се почитуваат се опишани во погл. 2. Строго придржувајте се до тие упатства за да избегнете сериозни ризици или опасности.*

⚠ *Пред да почнете со проверките, чистење или одржување/прилагодување на носилката:*

- деактивирајте го сечилото;
- ставете во лер;
- активирајте ја паркинг сопирачката;
- исклучете го моторот;
- извадете го клучот (никогаш не оставајте ги клучевите во бравата за палење или на дофат на деца или неовластени лица);
- проверете дали сите делови што се движат се целосно застанати;
- прочитајте го соодветното упатство;
- користете соодветна облека, заштитни ракавици и очила

- Честотата и типот на одржување се дадени во "Табелата за одржување". Табелата ќе ви овозможи да ја одржувате безбедноста и перформансот на вашата косилка. Во неа се дадени главните одржувања и нивната честота. Извршете ја постапката во предвидениот период.

7.2 ПОЛНЕЊЕ / ПРАЗНЕЊЕ НА РЕЗЕРВОАРОТ ЗА ГОРИВО

ВАЖНО *Почитувајте ги мерките на претпазливост дадени во прирачникот за моторот.*

Прочитајте го упатството за моторот, за да дознаете кој тип на гориво треба да се користи.

7.2.1 Полнење

За да наполните гориво:

1. Одвртете го капакот на резервоарот и извадете го (сл. 30).
2. Ставете ја инката (сл. 30).
3. Дополнете гориво внимавајќи да не го преполните резервоарот.
4. Извадете ја инката.
5. По полнењето, зашрафете го докрај капачето за горивото и исчистете ако има остатоци.

ВАЖНО *Не истурајте гориво врз пластичните делови за да не ги уништите. Во случај на случајно истекување, исплакнете веднаш со вода. Гаранцијата не ги покрива оштетувањата на пластичните делови на каросеријата или на моторот предизвикани од гориво.*

7.2.2 Празнење на резервоарот

ЗАБЕЛЕШКА *Горивото е лесно расипливо, па затоа не треба да остане во резервоарот подолго од 30 дена. Испразнете го резервоарот пред да ја складирате косилката на подолго време (погл. 9).*

⚠ *Оставете го моторот да се излади пред да го испразните резервоарот за горивото.*

1. Поставете ја косилката на рамна површина и на отворено.
2. Поставете го садот за собирање под цревото (сл. 31.A).
3. Извадете ја цевката (сл. 31.A) инсталирана на отворот на филтерот за гориво (сл. 31.B).
4. Отворете го водот за гориво (ако е предвиден)
5. Соберете го горивото во соодветен сад.
6. Повторно поврзете го цревото (сл. 31.A), внимавајќи правилно да ја поставите спојката (сл. 31.B).
7. Затворете го водот за гориво (ако е предвиден).

⚠ *При повторно користење на носилката, проверете дали тече бензин од цревото, отворот и од нарбураторот.*

7.3 ПРОВЕРКА, ДОПОЛНУВАЊЕ И ИСПУШТАЊЕ НА МОТОРНОТО МАСЛО

ВАЖНО Почитувајте ги мерките на претпазливост дадени во прирачникот за моторот. Прочитајте го прирачникот за моторот, за да дознаете кој тип на масло треба да се користи.

7.3.1 Контрола / дополнување

 **Проверете го нивото на масло пред секоја употреба.**

Постапка:

- Уверете се дека косилката е подигната пред извршување на проверката.
- Проверете го нивото на маслото: согласно упатствата во прирачникот за моторот, нивото на маслото треба да биде помеѓу МИН и МАКС на мерачот (сл.. 32).

 **Не преполнувајте бидејќи тоа може да доведе до прегревање на моторот. Ако нивото е над знакот за "МАКС", испуштајте го маслото додека не го достигнете точното ниво.**

7.3.2 Испуштање

За да се осигурате дека косилката правилно работи, и за да се гарантира долг работен век, ви препорачуваме редовна промена на моторното масло, како што е наведено во Упатството дадено со моторот.

 **Моторното масло може да биде многу врело ако се испушти веднаш по запирањето на моторот. Затоа, оставете го моторот да се олади неколку минути пред да го испуштите маслото.**

Менувајте го моторното масло според интервалите наведени во упатството на моторот.

Постапете како што следи:

• Тип „I“

1. Поставете ја косилката на рамна површина.
2. Поставете соодветен сад за собирање под продолжното црево (сл. 33.А).
3. Цврсто држете го продолжното црево (сл. 33.А) и одвртете го чепот за испуштање (сл. 33.Б).
4. Соберете го маслото во соодветен сад.
5. Повторно ставете го чепот (сл. 33.Б) и осигурете се дека заптивката се наоѓа во соодветна позиција (сл. 33.В).
6. Цврсто држете го продолжното црево, и зашрафете докрај (сл. 33.А).
7. Исчистете ги остатоците од истекувања.

• Тип „II“

1. Поставете ја косилката на рамна површина.
2. Поставете соодветен сад под продолжното црево (сл. 33.Г).
3. Откачете го продолжното црево (сл. 33.Г) од држачите (сл. 33.Д), и потоа со помош на клешти, олабавете ја спојницата (сл. 33.Г) сè додека не успеете да го извлечете чепот (сл. 33.Е).
4. Наведнете го продолжното црево и испуштете го маслото во садот.
5. Повторно ставете го чепот (сл. 33.Е) и повторно закачете го продолжното црево (сл. 33.Г) за држачот (сл. 33.Д) пред да го наполните со масло.
6. Исчистете ги остатоците од истекувања.

• Тип „III“

1. Поставете ја машината на рамно.
2. Ставете соодветен сад под продолжното црево (сл. 33.А);
3. Прицврстете ги завртките (сл. 33.В);
4. Ослободете го продолжното црево од држачот со виткање надолу;
5. Навалете го продолжното црево и испуштете го маслото во соодветен сад.
6. Повторно ставете го продолжното црево (сл. 33.А) на држачот (сл. 33.С) пред да ставите масло.
7. Исчистете ги остатоците од истекувања.

ВАЖНО Исфрлете го маслото согласно локалните закони.

7.4 ТРКАЛА ПРОТИВ СКАЛПИРАЊЕ

Благодарение на разните позиции за монтирање на тркалата, можно е да се одржи безбедносно растојание „Н“ помеѓу работ на склопот на сечилото и површината (сл. 23.А). Прилагодете ја позицијата на тркалата против скалпирање според нерамномерноста на површината.

 Ова секогаш треба да се изведува на двете тркала, да се поставуваат на иста висина ДОДЕКА МОТОРОТ Е ИСКЛУЧЕН, И СЕЧИЛОТО Е ДЕАКТИВИРАНО.

За да ја смените позицијата:

1. Ослободете го граничникот (сл. 23.Б) со употреба на шрафцигер, и извадете го клинот (сл. 23.В) со пружината (сл. 23.Г).
2. Поставете го тркалото (сл. 23.А) во саканата позиција
3. Заменете го клинот (сл. 23.В), пружината (сл. 23.Г) и граничникот (сл. 23.Б) по дадениот редослед, така што горниот дел од клинот (сл. 23.В) да биде завртен кон внатрешноста на косилката

7.5 АКУМУЛАТОР

За да се обезбеди долг животен век на акумулаторот, потребно е редовно одржување.

Акумулаторот на косилката треба да се полни:

- веднаш по купувањето, и пред првото користење;
- пред складирање (подолго од 30 дена) (пас. 9);
- пред употреба, по подолг период на некористење.

Внимателно прочитајте и почитувајте ги упатствата дадени во прирачникот за акумулаторот. Непридржувањето до постапките за користење и полнење на акумулаторот, може трајно да ги оштетат неговите елементи. Празниот акумулатор **мора** да се наполни што е можно поскоро.

ВАЖНО *Полнењето треба да се изведе со полнач за акумулатор со постојан напон. Други системи за полнење може трајно да го оштетат акумулаторот.*

- Косилката се доставува со конектор (сл. 34.А) за полнење; поврзан со соодветниот конектор за полнач за специјално одржување на акумулаторот (доколку е вклучен) или достапен на барање (пас. 15.2).

ВАЖНО *Овој конектор мора да се користи само за поврзување на полначот за одржување на акумулаторот наведен од страна на Производителот. За да го користите:*

- следете ги инструкциите дадени во односното упатство за употреба;
- следете ги инструкциите дадени во упатството за акумулаторот;

7.6 ЧИСТЕЊЕ

По секоја употреба, исчистете ја косилката според следните упатства.

7.6.1 Чистење на косилката

- Исчистете ја косилката еднадвор, поминувајќи ги пластичните делови на каросеријата со сунѓер натопен во вода и детергент, и внимавајте да не го намокрите моторот, деловите на струјното коло што се наоѓаат под контролната табла.
- За намалување на ризикот од пожар, одржувајте ги моторот, пригушувачот, акумулаторот без остатоци од трева, листови и прекумерно масло.

ВАЖНО *Никогаш не користете млазница или јаки детергенти за чистење на куќиштето и моторот!*

7.6.2 Чистење на каналот за исфрлање (само за модели со задно собирање)

Доколку каналот за исфрлање е запушен:

1. извадете ја корпата за трева или обезбедувачот за задно исфрлање;
2. извадете ја насобраната трева до нив може да пристапите преку отворот на каналот за исфрлање.

7.6.3 Чистење на корпата за трева (само кај модели со задно собирање)

1. Испразнете ја корпата за трева
2. Протресете ја за да ги отстраните остатоците од трева и земја
3. Променете ја корпата за трева, и исчистете ја внатрешноста на склопот на сечилото (пас. 7.6.4-а), потоа извадете ја корпата за трева, испразнете и исплакнете ја, и потоа ставете ја на место каде што може побрзо да се исуши.

7.6.4 Чистење на склопот на сечилото

⚠ *Луѓето или животните држете ги подалеку при чистење на склопот на сечилото.*

а. Чистење на внатрешниот дел

Отстранете ги сите остатоци од трева или нечистотија од внатрешноста на склопот на сечилото, во спротивно може да се исушат и стврднат, и да го отежнат следното стартување на косилката.

При миене на внатрешноста на склопот на сечилото и каналот за исфрлање, косилката мора да биде на цврста површина со:

- соодветно монтирана корпа за трева и обезбедувач за задно исфрлање (само за модели со задно собирање)
- монтиран канал за странично исфрлање (само за модели со странично исфрлање);
- седнат оператор;
- склопот на сечилото во позиција «1»;
- мотор во движење
- брзината е во лер
- активирано сечило

- Како алтернатива, поврзете црево со вода за односната спојка (сл. 35.А), така што водата неколку минути ќе поминува низ сечилото додека е во движење.

ВАЖНО *За да не ја намалите ефикасноста на електромагнетната спојка:*

- не дозволувајте спојката да дојде во контакт со маслото;
- не насочувајте млаз со вода под висок притисок директно кон спојката;
- не ја чистете спојката со гориво.

б. Чистење на надворешниот дел

⚠ *Не дозволувајте да се соберат остатоци од губре и исушена трева во горниот дел на склопот на сечилото, за да се задржи највисоко ниво на ефикасност и заштита на косилката.*

За чистење на горниот дел на склопот на сечилото:

- целосно спуштете го склопот на сечилото (позиција «1»);
- насочете го воздушниот млаз преку отворите на левите и десните обезбедувачи (сл. 36).

7.7 НАВРТКИ И ЗАВРТКИ

- Прицврстете ги сите навртки и завртки, за да се осигурате дека опремата на косилката е безбедна за користење.

8. ДОПОЛНИТЕЛНО ОДРЖУВАЊЕ

8.1 БЕЗБЕДНОСНИ ПРЕПОРАКИ

⚠ *Во случај на дефекти на долунаведените делови, мора да одите до Овластениот сервисен центар, или да го контактирате вашиот Дилер:*

- на сопирачната
- функции за активирање и деактивирање на сечилото
- менување во предна брзина или рикверц.

8.2 СКЛОП НА СЕЧИЛО

8.2.1 Подесување на склопот на сечилото

Склопот на сечилото треба соодветно да се подеси за рамномерно косење на тревникот (сл. 37). При нерамномерно косење, проверете го притисокот во гумите (пас. 6.1.3). Доколку ова не е доволно за рамномерно косење, контактирајте го вашиот Дилер за подесување на склопот на сечилото.

8.2.2 Сечило

Несоодветно наострено сечило ја корне тревата и доведува до пожелтување на тревникот.

⚠ *Сите активности околу сечилото (расклопување, остреење, балансирање, поправка, повторно монтирање и/или замена) се сложени работи, и за нив се потребни посебни вештини, и соодветни алати. Од безбедносни причини, овие работи треба да се извршат од страна на Овластениот сервисен центар.*

⚠ *Сеногаш менувајте ги оштетените, извитканите или изабените сечила, заедно со навртките и завртните, за да се осигурате дека ќе се услогласат.*

ВАЖНО *Ви препорачуваме замена на сите сечила истовремено, особено во случај на нерамномерно абеење.*

ВАЖНО Секогаш користете оригинално сечило, на кое е наведен кодот од „Технички податоци“.

Со оглед на развојот на производот, сечилото наведено во табелата во делот за „Технички податоци“, може да се замени навреме со друго сечило со слични карактеристики.

8.3 ПРОМЕНА НА ПРЕДНИ / ЗАДНИ ТРКАЛА

8.3.1 Подготовка

ВАЖНО Користете соодветен уред за подигање, на пример дигалка со ножици.

Пред да ги менувате гумите, извршете ги следните постапки:

- Извадете ги сите додатоци.
- Поставете ја косилката на цврста и рамна површина, каде ќе биде стабилна.
- Активирајте ја паркинг спирачката
- Исклучете го моторот;
- Извадете го клучот;
- Поставете ја дигалката во висина на гумата што треба да се замени (пас. 8.3.2; пас. 8.3.3).
- Проверете дали дигалката е соодветно поставена на површината.

8.3.2 Избор и поставување на дигалката на задните тркала

Поставете неколку дрвени клинови (сл. 38.A) на основата на тркалото (сл. 38.B) веднаш до тркалото што треба да се промени (сл. 38.B).

За модели со задно собирање:

- Максималната можна висина на затворена дигалка е 110 mm. (сл. 39).
- Поставете ја дигалката под задниот граничник (сл. 40.A), на 180 mm од страничниот раб.

За модели со странично исфрлање:

- Максималната можна висина на затворена дигалка е 110 mm. (сл. 41).
- Поставете ја дигалката под задната оска, во позицијата дадена на приказот (сл. 42.A).

ЗАБЕЛЕШКА Во оваа позиција, дигалка ќе ја подигне само гумата што треба да се промени.

8.3.3 Избор и поставување на дигалката на предните тркала

1. Поставете неколку дрвени клинови (сл. 43.A) на основата на тркалото (сл. 43.B) зад тркалото што треба да се замени (сл. 43.B).
2. Максималната можна висина на затворена дигалка е 110 mm.

ЗАБЕЛЕШКА Изберете ја позицијата на дигалката, во зависност од типот на косилка.

3. Поставете ја дигалката под предниот дел на косилката (сл. 44.A, 45.A, 46.A), како што е прикажано на сликата.

ЗАБЕЛЕШКА Дигалката мора да биде поставена под рамниот дел на држачот (сл. 44.B, 45.B).

ЗАБЕЛЕШКА Дигалката мора да биде поставена под централниот дел на држачот (сл. 46.B).

8.3.4 Промена на гумата

ВАЖНО Проверете дали косилката е стабилна и цврсто поставена во текот на дигањето. Ако забележите нешто невообичаено, веднаш спуштете ја дигалката, проверете и отстранете ги можните дефекти, и повторно подигнете ја косилката.

1. Извадете ја церадата (сл. 47.A) пред да ја подигнете косилката.
2. Подигнете ја доволно, за да можете лесно да го извадите тркалото.
3. Со помош на шрафцигер, извадете го еластичниот прстен (сл. 47.B) и потпорниот мутер (сл. 47.B).
4. Извадете го тркалото што треба да се промени.
5. Премачкајте ја осовината со средство за подмачкување (сл. 47.G).
6. Монтирајте го резервното тркало.
7. Внимателно вратете ги потпорниот мутер и еластичниот прстен.
8. Ставете го тркалото на земја, и вратете ја церадата (сл. 47.A).

ВАЖНО Проверете дали задните тракала се на иста висина (сл. 48.A), и дали разликата на надворешниот дијаметар меѓу двете тракала (сл. 48.B) не е поголема од 8-10 mm. Во спротивно, за да се избегне нерамномерно косење, склопот на сечилото мора да се подеси во Овластениот сервисен центар.

8.3.5 Поправка и замена на гумите

Промената или поправката на дупната гума мора да се врши од страна на специјализиран центар за поправка на гуми, според постапката за типот на гума што се користи.

8.4 СТРУЈНО КОЛО

Струјното коло е дел што се наоѓа под контролната табла, што управува со сите безбедносни уреди на косилката.

Струјното коло е опремено со самоактивирачки уред за заштита кој ја прекинува работата на колото во случај на дефект на електричниот систем; кога косилката ќе се преврти, моторот прекинува да работи и почнува да произведува звучен сигнал, што може да се деактивира само со вадење на клучот. Колото повторно ќе се активира по неколку секунди; детектирајте ја/ги и отстранете ја/ги причината/те за настанување на дефектот за да спречите понатамошни прекинати во работата.

ВАЖНО *За да избегнете активирање на уредот за заштита на електронската плоча:*

- не го менувајте местото на половите на акумулаторот;
- не ја вклучувајте косилката без акумулатор, ова може да предизвика неправилна работа на регулаторот на полначот на акумулаторот;
- избегнувајте краток спој.

8.5 ЗАМЕНА НА ОСИГУРУВАЧ

На косилката има неколку осигурувачи (сл. 49.А) со различна моќност и функции. Поточно:

- 10 А осигурувач = ги заштитува примарното и струјното коло, така што во случај на прегорување, косилката запира и светлото на контролната табла се исклучува (пас. 5.16)
- 25 А осигурувач = за заштита на колото за полнење на акумулаторот. Кога ќе прегори, акумулаторот полака се празни, и косилката нема да може да се стартува.
- 5 А осигурувач = го заштитува дополнителниот приклучок за напојување 12 V за додатоци.

- 15 А осигурувач = ја штити командата на моторното коло, во случај на прегорување се деактивира електричниот систем за празнење на вреќата на корпата за трева; во вакви услови, можете да ја испразните вреќата со употреба на рачката (доколку е вградена).

Моќноста на осигурувачот е наведена на самиот осигурувач.

ВАЖНО *Прегорениот осигурувач мора да се замени со осигурувач од ист тип, и со иста јачина, не смее да се замени со осигурувач со различни карактеристики.*

Доколку не ја знаете причината за прегорувањето на осигурувачот, контактирајте го вашиот Дилер.

8.6 ЗАМЕНА НА СИЈАЛИЧНИТЕ

8.6.1 Тип „I“ - Сијалички

- Сијаличките (18W) се прицврстени на фасонка и се вадат со вртење обратно од стрелките на часовникот со помош на клешта (сл. 50).

8.6.2 Тип „II“ - ЛЕД-сијалички

- Одвртете ја прстенестата навртка (сл. 51.А) и извадете го конекторот (сл. 51.Б). Извадете ја ЛЕД-сијаличката (сл. 51.В), фиксирана со завртки (сл. 51.Г).

8.6.3 Тип „III“ - LED сијалички (за TNS, THNS модели)

1. Подигнете ја хаубата и извадете го конекторот (сл. 52.А).
2. Извадете го клинот (сл. 52.Б) и странично лизгајте ја хаубата.
3. Извадете ги каблите на LED сијаличките (сл. 53.А), одвртете ги завртките (сл. 53.Б) и извадете ја сијаличката (сл. 53.В).
4. Подигнете и извадете го горниот дел од хаубата (сл. 54.А).
5. Одвртете ги завртките (сл. 55.А) и заменете ги предните LED светла (сл. 55.Б).
6. За замена на хаубата, повторете ја горенаведената постапка по обратен редослед.

8.7 РИКВЕРЦ БРЗИНА

Се состои од заптивка и не треба да се одржува. Се испорачува со трајно средство за подмачкување, кое не треба да се менува или дополнува.

8.8 ПРЕДНА БРЗИНА(4WD МОДЕЛ)

Се состои од заптивка и не треба да се одржува. Потребно е да се врши проверка на маслото во хидрауличното коло, да се дополнува и редовно да се менува.

Уверете се дека нивото на масло во хидрауличниот систем е помеѓу ознаките «МИН» и «МАКС» на резервоарот. Ако нивото е под ознаката «МИН» (Сл. 56):

- извадете го обезбедувачот (сл. 56.А), кој е прицврстен со навртка (сл. 56.Б):
- одвртете го чепот (сл. 56.В) и дополнете со 10W30 масло додека да дојде до ознаката «МАКС»:
- заменете го чепот (сл. 56.В) и обезбедувачот (сл. 56.А).

ВАЖНО Доколку е неопходно често да се дополнува нивото на масло, проверете дали има истекување во цревата за масло или резервоарот, и контактирајте го Дилерот за потребното одржување.

8.9 ПОДЕСУВАЊЕ НА ПРИЦВРСТУВАЧОТ НА КОРПАТА ЗА ТРЕВА

Ако вреќата на корпата за трева се помести или ненадејно се отвори за време на возењето на нерамен терен, или доколку е тешко да се спои со прицврстувачот, тогаш е потребно да се испразни за да се прилагоди на затегнатоста на пружината (сл. 57.А). Прилагодете ја точката за монтирање со избирање на дупката (сл. 57.Б) соодветна за бараниот резултат.

9. СКЛАДИРАЊЕ

Кога косилката треба да се складира на период подолг од 30 дена:

1. Оставете го моторот да се олади
2. Откачете ги каблите на акумулаторот и чувајте ги на ладно и суво место.

3. Испразнете го резервоарот за гориво (пас. 7.2.2) и следете ги насоките во упатството за моторот.
4. Темелно исчистете ја косилката.
5. Проверете дали е оштетена косилката. Доколку е потребно, контактирајте го Овластениот сервисен центар.
6. Складирајте ја косилката:
 - склопот на сечилото да биде во спуштена положба
 - на суво место
 - и заштитена од лоши временски услови
 - покриена (пас. 15.4)
 - и на место подалеку од дофат на децата
 - и осигурете се дека сте ги извадиле клучевите и алатите за одржување.

Пред повторно стартување на косилката:

- проверете дали тече гориво од цревата, отворот или карбураторот;
- подгответе ја косилката како што е наведе во поглавје „6. Употреба на косилката“.

10. РАКУВАЊЕ И ТРАНСПОРТ

- При ракување со косилката, секогаш:
 - деактивирајте го сечилото;
 - поставете го склопот на сечилото во највисоката позиција;
 - исклучете го моторот;
- Кога ја транспортирате косилката со возило или приколка, секогаш:
 - користете подигнувачка платформа со соодветна јачина, ширина и должина,
 - товарете ја косилката со изгаснат мотор, со клучот за палење изваден од бравата, без операторот и со помош на други лица,
 - затворете го водот за гориво (ако е предвиден)
 - спуштете го склопот на сечилото;
 - активирајте ја паркинг сопирачката;
 - поставете ја така што нема да биде опасност за никого;
 - прицврстете ја косилката при транспорт со помош на јажиња или ланци, за да не се преврти и да предизвика штета или истекување на гориво.

11. ПОМОШ И ПОПРАВКА

Во ова упатство се наведени сите потребни информации за ракување со косилката, и насоки за корисникот за правилно одржување. Сите интервенции и одржувања на косилката што не се дадено во ова

упатство треба да се извршат од страна на Дилерот или Овластениот сервисен центар, бидејќи имаат големо познавање и ракуваат со потребната опрема за правилно извршување на работата, земајќи го предвид соодветниот степен на безбедност и состојбата на косилката. Секое сервисирање извршено од страна на неовластен центар или неквалификувани лица, ќе доведе до целосно поништување на гаранцијата, и сите обврски и одговорности на Производителот.

- Одржувањата и поправките под гаранција смее да ги врши само Овластениот сервисен центар.
- Резервни делови и дополнителна опрема што не се оригинални и не се одобрени - употребата на неоригинални делови и додатоци, ќе ја намали безбедноста на косилката, и ќе го ослободи Производителот од неговите обврски и одговорности.
- Оригиналните резервни делови се обезбедени од страна на Овластените центри за помош и Дилерите.
- Се препорачува да ја носите косилката една годишно во Овластениот сервисен центар за сервисирање и безбедносна проверка.

12. ПОКРИТИЕ НА ГАРАНЦИЈА

Гаранцијата ги покрива сите материјални штети, и штети предизвикани од производство. Корисникот треба внимателно да ги следи сите упатства дадени со приложената документација. Гаранцијата не ги покрива штетите предизвикани од:

- Недоволно информирање од приложената документација.
- Невнимание.
- Неправилна и забранета употреба или склопови.
- Користење на неоригинални резервни делови.
- Користење на додатоци што не се одобрени, ниту испорачани од производителот.

Гаранцијата не покрива:

- Нормално абење на потрошните материјали како што се, безбедносните каиши, предните светла, тркалата, сечилата, безбедносни завртки и жици.
- Нормално абење.
- Мотори. Покриени се со гаранцијата на производителот на моторот согласно одредени услови и состојби.

Купувачот е заштитен со соодветните државни закони. Правата на купувачот кои се предвидени во дадените државни закони не ограничени со оваа гаранција.

13. РАСПОРЕД НА ОДРЖУВАЊЕ

Работа	Интервал (часови)		Пасус / Забелешки
	Прв пат	Потоа на секои	
КОСИЛКА			
Безбедносни проверки / проверка на командите		Пред секоја употреба	пас. 6.2
Проверка на притисокот во гумите		Пред секоја употреба	пас. 6.1.3
Проверете ги обезбедувачите за задно/странично исфрлање. Проверете ја вреќата на корпата за трева, и каналот за странично исфрлање.		Пред секоја употреба	пас. 6.1.4
Стандардно чистење и проверка		По секоја употреба	пас. 7.6
Проверете дали косилката е оштетена. Доколку е потребно, контактирајте го Овластениот сервисен центар.		По секоја употреба	-
Полнење на акумулаторот		Пред складирање	пас. 7.5
Проверка на сите завртки и навртки		25	
Проверка на позиционирањето и остријата на сечилото		25	***
Контрола на каиш за пренос		25	***
Проверка на контролниот каиш на сечилото		25	***

Подесување и контрола на сопирачката		25	***
Подесување и контрола на погонот		25	***
Проверка на брзината и сопирачката на сечилото		25	***
Стандардно подмачнување		25	****
Промена на сечилото		100	***
Промена на каишот за пренос		-	** / ***
Промена на контролниот каиш на сечилото		-	** / ***
МОТОР *			
Проверка/дополнување на нивото на гориво		Пред секоја употреба	пас 7.2
Проверка/дополнување на моторното масло		Пред секоја употреба	пас 7.3
Промена на моторното масло		*	*
Чистење и проверка на филтерот за воздух		*	*
Промена на филтерот за воздух		*	*
Проверка на филтерот за гориво		*	*
Промена на филтерот за гориво		*	*
Чистење и проверка на контактите на свеицата		*	*
Промена на свеицата		*	*

* Информирајте се од прирачникот даден со моторот за целосната

листа на операции за одржување и соодветните интервали

** Контакттирајте го Дилерот при појава на првите дефекти

*** Сервисирањето мора да се изврши од страна на вашиот Дилер или Овластениот сервисен центар

**** Подмачкувањето на деловите треба да се врши секогаш кога косилката не е користена подолг период

14. ДЕТЕКЦИЈА НА ПРОБЛЕМ

ПРОБЛЕМ	МОЖНА ПРИЧИНА	РЕШЕНИЕ
1. Кога клучот е во позиција «ВКЛУЧЕНО», контролната табла не може да се вклучи и нема звучен сигнал	Безбедносниот уред на струјното коло не работи поради:	Ставете го клучот во позиција «СТОП» и побарајте ја причината за проблемот:
	акумулаторот не е правилно поврзан	проверете ги поврзувањата (пас. 4.4)
	променето место на половите на акумулаторот	проверете ги поврзувањата (пас. 4.4).
	празен акумулатор	наполнете го акумулаторот (пас. 7.5)
	осигурувачот е прегорен	заменете го осигурувачот (10A) (пас. 8.5).
	струјното коло е намокнено	сушете со не многу топол воздух
2. Кога клучот е во позиција «ВКЛУЧЕНО», контролната табла не може да се вклучи но се вклучува звучен сигнал	Безбедносниот уред на струјното коло не работи поради:	Завртете го клучот за палење во позиција «СТОП» и идентификувајте ја причината за проблемот:
	струјното коло е намокнено	сушете со не многу топол воздух
3. Кога клучот е во позиција «СТАРТ» контролната табла се вклучува, но starterот не работи	недоволно наполнет акумулатор	наполнете го акумулаторот (пас. 7.5)
	прегорен осигурувач на полначот за акумулатор	заменете го осигурувачот (25 A) (пас. 8.5)

Доколку проблемите продолжат, контактирајте го вашиот Дилер.

ПРОБЛЕМ	МОЖНА ПРИЧИНА	РЕШЕНИЕ
4. Со клучот поставен во «СТАРТ», starterот работи, моторот не се пали	недоволно наполнет акумулатор	наполнете го акумулаторот (пас. 7.5)
	неправилен довод на гориво	проверете го нивото во резервоарот (пас. 7.2.1)
		отворете го вентилот за гориво (ако е предвиден) (пас. 6.4) проверете го филтерот за гориво
дефект при палење	проверете дали свеќицата е правилно поставена проверете дали електродите се исчистени и се на правилно растојание	
5. Потешкотии при палење или неправилна работа на моторот	проблеми со согорување	исчистете или заменете го филтерот за воздух
		испразнете го резервоарот за гориво, и ставете ново гориво
		проверете го, и ако е потребно, заменете го филтерот за гориво
6. Намалување во работата на моторот за време на косењето	преголема предна брзина во однос на висината на косење	намалете ја предната брзина и/или подигнете ја висината на косење (пас. 6.5.4)
7. Моторот престанува да работи кога сечилото е активирано	активирањето не е овозможено	проверете дали се почитуваат условите за стартување (пас. 6.2.2)
8. Индикаторот за акумулатор останува вклучен и покрај тоа што косилката работи веќе неколку минути	недоволна наполнетост на акумулаторот	контактирајте го Дилерот
9. Индикаторот за масло се вклучува за време на работата на косилката (доколку е вграден)	проблеми со подмачкување на моторот	Веднаш завртете го клучот во позиција «СТОП»:
		дополнете го нивото на масло (види 7.3.1)
		заменете го филтерот (доколку проблемот не се реши, контактирајте го Дилерот)
10. Моторот прекинува да работи и почнува да произведува звучен сигнал	Безбедносниот уред на струјното коло не работи поради:	Завртете го клучот за палење во позиција «СТОП» и идентификувајте ја причината за проблемот:
	прекумерен напон предизвикан од регулаторот на полначот	контактирајте го Дилерот
	акумулаторот не е правилно поврзан (слаб контакт)	проверете ги поврзувањата (види 3.4)
11. Моторот прекинува да работи и почнува да произведува звучен сигнал	акумулаторот не е поврзан	проверете ги поврзувањата (види 3.4)
	проблеми со моторот	контактирајте го Дилерот
12. Сечилото не се активира, и не запира веднаш по неговото деактивирање	олабавен каиш	контактирајте го Дилерот
	проблеми со електро-магнетната спојка	контактирајте го Дилерот

Доколку проблемите продолжат, контактирајте го вашиот Дилер.

ПРОБЛЕМ	МОЖНА ПРИЧИНА	РЕШЕНИЕ
13. Неравномерно косење и недоволно собирање (само кај модели со задно собирање)	склопот на сечилото не е паралелно поставено со површината	проверете го притисокот во гумите (пас. 6.1.3) подесете го склопот на сечилото во однос на површината (пас. 8.2.1)
	неефикасно сечило	контактирајте го Дилерот
	преголема предна брзина во однос на висината на тревата	намалете ја предната брзина и/или подигнете го склопот на сечилото (пас. 6.5.4)
		проверете дали тревата е сува
каналот на собирачот е запушен	извадете ја вреќата на корпата за трева, и испразнете го каналот (види 7.6.2)	
14. Неравномерно косење (само кај модели со странично исфрлање)	склопот на сечилото не е паралелно поставено со површината	проверете го притисокот во гумите (пас. 6.1.3) подесете го склопот на сечилото во однос на површината (пас. 8.2.1)
	неефикасно сечило	контактирајте го Дилерот
15. Невообичаени вибрации во текот на работата	склопот на сечилото е преполно со трева	исчистете го склопот на сечилото (пас. 7.6.4)
	сечилата се неравномерни и разлабавени	контактирајте го Дилерот
	разлабавени завртки и навртки	проверете и затегнете ги завртките за фиксирање на моторот и рамката
16. Неприцврстена и неефикасна сопирачка	сопирачката не е правилно подесена	контактирајте го Дилерот
17. Неправилно движење напред, несоодветна брзина и неправилна работа на косилката при нагорнини	проблеми со каишот или со активираниот уред	контактирајте го Дилерот
18. Кога моторот работи, косилката останува во состојба кога педалата за гас е притисната	отпуштете ја рачката за брзина	вратете ја во положба за активирање на брзина (пас. 5.4)
19. Невообичаени вибрации на косилката	оштетени или разлабавени делови	запрете ја косилката и извадете го клучот
		проверете дали има оштетувања
		проверете дали деловите се разлабавени, и затегнете ги
		сите проверки, поправки и промени ќе се вршат исклучиво од страна на Овластениот сервисен центар

Доколку проблемите продолжат, контактирајте го вашиот Дилер.

15. ДОДАТОЦИ

15.1 СЕТ ЗА „МУЛЧИРАЊЕ“

Ситно ја дроби искосената трева и ја распределува врз тревникот (сл. 58.А1, сл. 58.А2).

15.2 ПОЛНАЧ ЗА ОДРЖУВАЊЕ НА АКУМУЛАТОРОТ

Овозможува одлична ефикасност на акумулаторот во периоди на неактивност, со што се гарантира нивото на оптимално полнење и долготрајност на акумулаторот (сл. 58.Б).

15.3 СЕТ ЗА ВЛЕЧЕЊЕ

За влечење на мала приколка (сл. 58.В).

15.4 ЦЕРАДА

Ја заштитува косилката од нечистотии кога не се користи (сл. 58.Г).

15.5 СЕТ ЗА ЗАДНА КОРПА ЗА ТОВАР

Ја подобруваат стабилноста на задниот дел на косилката, особено кога се користи на стрмна површина (Слика 58.Д).

15.6 СЕТ ЗА ОБЕЗБЕДУВАЧ ЗА ЗАДНО ИСФРЛАЊЕ

Да се користи наместо корпа за трева, кога искосената трева не е собрана (Сл. 58.Ѓ).
(Само за модели со задно исфрлање).

15.7 ЛАНЦИ ЗА СНЕГ 18", 20"

Поголем баланс на задните тркала на површини покриени со снег, и можност за користење на снежни плугови (Сл. 58.Е).

15.8 ТРКАЛА ЗА КАЛ / СНЕГ 18", 20"

Подобрување на перформансот за возење по каллива и снежна површина (Слика 58.Ж).

15.9 ПРИКОЛКА

За транспорт на алати или високи предмети во рамки на дозволеното оптоварување (Сл. 58.З).

15.10 СЕЈАЛКА

За расфрлање сол или ѓубрива (Сл. 58.С).

15.11 СЕЈАЛКА

За расфрлање песок или чакал (Сл. 58.И).

15.12 ВАЛЈАК ЗА ТРЕВА

За натапкување на почвата по сеењето, и за израмнување на тревата (Сл. 58.Ј).

15.13 ПЛУГ ЗА СНЕГ

За собирање на снегот од страните (Сл. 58.К).

15.14 ПРЕДЕН ЧИСТАЧ

За чистење на лисја и нечистотии од патиштата и цврстите површини, и отстранување на тенок слој на свеж снег (Сл. 58.Л).

15.15 ШРЕДЕР

Косење и сецкање на густа трева (Сл. 58.Љ).

15.16 СОБИРАЧ ЗА ЛИСЈА И ТРЕВА

За собирање листови и трева од тревни површини (Сл. 58.М).

15.17 ПРЕДНО ГРЕБЛО

За собирање трева и гранчиња (Сл. 58.Н).

15.18 ПОДИГНУВАЧКА ПЛАТФОРМА

Се употребува за монтирање дополнителни предни додатоци, за кои не е потребно користење на капацитет на подигање (Сл. 58.Њ1).

15.19 КАПАЦИТЕТ НА ПОДИГАЊЕ (РТО)

Се користи за пренесување на моќноста од моторот на додатокот. Потребна подигнувачка платформа (Сл. 58.Њ2).

15.20 КАПАЦИТЕТ НА ПОДИГАЊЕ (РТО)

Се користи за пренесување на моќноста од моторот на додатокот. Не е потребна подигнувачка платформа (Сл. 58.Њ3).



INHOUDSOPGAVE

1. ALGEMEEN.....	2	6. GEBRUIK VAN DE MACHINE	16
2. VEILIGHEIDSVORSCHRIFTEN.....	2	6.1 Voorafgaande werkzaamheden.....	16
3. LEER DE MACHINE KENNEN	5	6.2 Veiligheidscontroles	18
3.1 Beschrijving machine en beoogd gebruik	5	6.3 Gebruik op hellend terrein.....	18
3.2 Veiligheidssignalen	6	6.4 Starten	19
3.3 Identificatielabel	6	6.5 Bedrijf.....	19
3.4 Belangrijkste onderdelen	7	6.6 Stoppen	21
4. MONTAGE.....	7	6.7 Na het gebruik.....	21
4.1 Onderdelen voor de montage	7	7. GEWOON ONDERHOUD	22
4.2 Montage van het stuurwiel	8	7.1 Algemeen.....	22
4.3 Montage van de stoel.....	8	7.2 Brandstof bijvullen / lediging brandstofreservoir	22
4.4 Accu monteren en aansluiten.....	8	7.3 Controle, bijvullen, aflaten motorolie ...	22
4.5 Montage van de houders van de opvangzak.....	8	7.4 Antiscalp wielen	23
4.6 Verwijdering van de pal van de veerhaak van de opvangzak	8	7.5 Accu	24
4.7 Montage van de voorbumper	8	7.6 Reiniging	24
4.8 Montage van de opvangzak	9	7.7 Moeren en schroeven voor bevestiging	25
4.9 Montage van de hendels voor de kanteling van de opvangzak	9	8. BUITENGEWOON ONDERHOUD	25
4.10 Montage van de zijbeschermingen van het samenstel van de snij-inrichtingen (indien voorzien)	9	8.1 Veiligheidsaanbevelingen.....	25
4.11 Montage van de zijdelingse aflaatdeflector (enkel voor modellen met zijdelingse aflaat)	9	8.2 Snijsgroep.....	25
5. BEDIENINGSELEMENTEN.....	10	8.3 Vervanging van de voorste / achterste wielen.....	26
5.1 Rempedaal	10	8.4 Elektronische kaart.....	27
5.2 Pedaal vooruitversnelling	10	8.5 Een zekering vervangen.....	27
5.3 Pedaal achteruitversnelling	10	8.6 Vervanging lampen	27
5.4 Bediening ontgrendeling hydrostatische transmissie.....	10	8.7 Groep transmissie achteraan	27
5.5 Contactslot.....	11	8.8 Groep transmissie vooraan (model 4WD)	27
5.6 Versnellingscommando.....	11	8.9 Regeling van de veer van de veerhaak van de opvangzak	28
5.7 Hendel handrem	11	9. STALLING.....	28
5.8 Schakelaar koplampen.....	11	10. HANTERING EN TRANSPORT.....	28
5.9 Commando voor het inschakelen en stoppen van de snij-inrichtingen.....	11	11. ASSISTENTIE EN HERSTELLINGEN	28
5.10 Toets toelating snijden bij achteruitversnelling	12	12. GARANTIEDEKKING	29
5.11 Bedieningen voor de regeling van de hoogte van het samenstel van de snij- inrichtingen	12	13. ONDERHOUDSTABEL.....	29
5.12 Cruise control.....	13	14. IDENTIFICATIE PROBLEMEN	30
5.13 Teller (indien voorzien)	13	15. TOEBEHOREN.....	32
5.14 Hulpaansluiting voor accessoires.....	13		
5.15 Bediening kanteling opvangzak.....	13		
5.16 Display type "I" en geluidssignalen.....	13		
5.17 Display type "II" en geluidssignalen.....	14		
5.18 Display type "III" en geluidssignalen.....	15		

1. ALGEMEEN

1.1 HOE DE HANDLEIDING LEZEN

In de tekst van de handleiding worden enkele paragrafen, die gegevens van bijzonder belang bevatten met betrekking tot de veiligheid of de werking, gekenmerkt door diverse symbolen die de volgende betekenis hebben:

OPMERKING of **BELANGRIJK** *verstrekt nadere gegevens of andere elementen ter aanvulling op hetgeen daarvoor vermeld is, om te voorkomen dat de machine beschadigd wordt of dat er schade veroorzaakt wordt.*

Het symbool  wijst op een gevaar. Veronachtzaming van de waarschuwing leidt tot mogelijke persoonlijke letsels of letsels aan anderen en/of schade.

De paragrafen die aangegeven zijn met een grijze stippen-boord wijzen op optionele kenmerken die niet aanwezig zijn op alle modellen die in deze handleiding beschreven zijn. Controleer of het kenmerk aanwezig is op het model in kwestie.

De aanwijzingen "voor", "achter", "rechts" en "links" hebben betrekking op de werkpositie van de bediener.

1.2 REFERENTIES

1.2.1 Afbeeldingen

De afbeeldingen in deze gebruiksaanwijzingen zijn genummerd 1, 2, 3 enz.

De onderdelen die op de afbeeldingen zijn aangegeven, zijn gekentekend met de letters A, B, C enz.

Een verwijzing naar het onderdeel C in afbeelding 2 wordt aangegeven met de tekst: "Zie afbeelding 2.C" of eenvoudigweg "(Afb. 2.C)".

De afbeeldingen zijn indicatief. De effectieve delen kunnen wijzigen ten opzichte van wat aangegeven is.

1.2.2 Titels

De handleiding is onderverdeeld in hoofdstukken en paragrafen. De titel van de paragraaf "2.1 Training" is een ondertitel van "2. Veiligheidsvoorschriften". De verwijzingen naar titels of paragrafen zijn aangegeven met de afkorting hfdst. of par. en het desbetreffende nummer. Voorbeeld: "hfdst. 2" of "par. 2.1"

2. VEILIGHEIDSVOORSCHRIFTEN

2.1 TRAINING

 **Zorg dat u vertrouwd raakt met de bedieningsknoppen en in staat bent de machine op de juiste wijze te gebruiken. Leer de motor snel af te zetten. Het niet in acht nemen van de voorschriften en instructies kan brand en/of ernstige letsels veroorzaken.**

- Laat nooit toe dat de machine gebruikt wordt door kinderen of door personen die niet vertrouwd zijn met deze aanwijzingen. De minimale leeftijd van de gebruiker kan landelijk gereguleerd zijn.
- Gebruik de machine nooit indien de gebruiker vermoeid of onwel is, of indien hij geneesmiddelen, drugs, alcohol of andere stoffen ingenomen heeft die een negatieve invloed kunnen hebben op zijn reactievermogen en aandacht.
- Vervoer geen kinderen of andere passagiers.
- Denk eraan dat de persoon die de machine bedient of de gebruiker aansprakelijk is voor ongevallen en onvoorziene gebeurtenissen die personen of hun eigendommen kunnen overkomen. Het valt onder de verantwoordelijkheid van de gebruiker om de risico's, die het terrein waarop hij moet werken met zich mee kan brengen, te beoordelen en om alle nodige voorzorgsmaatregelen te treffen met het oog op zijn eigen veiligheid en die van anderen, met name op hellingen, hobbelige, gladde of instabiele terreinen.
- Indien men de machine aan derden wil geven of lenen, moet men zich ervan verzekeren dat de gebruiker de gebruiksaanwijzingen in dit handboek doorneemt.

2.2 VOORAFGAANDE WERKZAAMHEDEN

Persoonlijke beschermingsmiddelen (PBM)

- Draag geschikte kledij, stevige werkschoenen met antislipzolen en een lange broek. Bedien de machine niet met blote voeten of met open sandalen. Draag gehoorbeschermingen.
- Het gebruik van gehoorbeschermingen kan de capaciteit van het horen van eventuele waarschuwingen verminderen (roepen of alarmsignalen). Let altijd op voor wat gebeurt rondom de werkzone.
- Draag geen sjaal, hemd, halsketting, armbanden, kledij met losse delen, of met bandjes of dassen of andere hangende of wijde accessoires die vastgegrepen kunnen worden door de machine of voorwerpen en materiaal aanwezig op de werkplaats.

- Lang haar wordt zorgvuldig bijeengebonden.

Werkzone / Machine

- Controleer grondig de hele werkzone en verwijder alles wat van door de machine weg zou kunnen uitgestoten worden of de snij-inrichting/draaiende organen zou kunnen beschadigen worden (keien, takken, ijzerdraad, beenderen, enz.).

Benzinemotoren: brandstof

 **GEVAAR!** De brandstof is zeer ontvlambaar.

- Bewaar de brandstof in speciale houders die daarvoor gehomologeerd zijn, op een veilige plaats, uit de buurt van warmtebronnen of naakte vlammen.
- Laat de houders en de opslagzone van de benzine vrij van resten van gras, bladeren of te grote hoeveelheden vet.
- De recipiënten moeten buiten het bereik van kinderen bewaard worden.
- Rook niet tijdens het tanken of het bijvullen van brandstof of elke keer wanneer men met de brandstof werkt.
- Gebruik een trechter om brandstof bij te vullen, en doe dit enkel in de open lucht.
- Vermijd inademing van de dampen van de brandstof.
- Als de motor aanstaat of warm is mag u geen brandstof toevoegen of de dop van de benzinetank afdraaien.
- Open de dop van het reservoir langzaam om de interne druk geleidelijk aan af te laten.
- Breng geen vlammen nabij de opening van het reservoir om de inhoud ervan te controleren.
- Als u brandstof gemorst hebt, mag u de motor niet starten maar dient u de machine uit de buurt van de plek waar u de brandstof gemorst hebt te brengen en voorkomen dat er brand ontstaat. U dient te wachten totdat de brandstof verdampt is en de dampen opgelost zijn.
- Reinig onmiddellijk elk spoor van brandstof dat op de machine of op de grond gelekt is.
- Draai de dop altijd weer goed op het brandstofreservoir en op de houder van de brandstof.
- Start de machine nooit op de plaats waar de brandstof bijgevoerd werd; de motor moet steeds gestart worden op een afstand van minstens 3 meter van de plaats waar de brandstof bijgevoerd werd.
- Zorg ervoor dat de brandstof niet in aanraking komt met de kledij en trek in ieder geval steeds nieuwe kleren aan vooraleer de motor op te starten.

2.3 TIJDENS HET GEBRUIK

Werkzone

- Schakel de motor niet aan in gesloten ruimtes, waar er zich gevaarlijke koolstofmonoxidedampen kunnen vormen. De machine dient altijd in de open lucht of in een goed geventileerde ruimte gestart te worden! Denk er altijd aan dat de uitlaatgassen giftig zijn!
- Richt, tijdens het opstarten van de machine, de geluiddemper en dus de uitlaatgassen nooit naar ontvlambare materialen.
- Gebruik de machine niet in omgevingen met gevaar op ontploffing, in aanwezigheid van ontvlambare vloeistoffen, gas of stof. Elektrische contacten of mechanische wrijvingen kunnen vonken veroorzaken die het stof of de dampen kunnen doen ontbranden.
- Enkel bij daglicht of met goed kunstmatig licht en bij goede zichtbaarheid reinigen.
- Verwijder personen, kinderen en dieren uit de werkzone. De kinderen moeten onder toezicht van een andere volwassene staan.
- Werk niet op nat gras, bij regen of bij risico op onweer, in het bijzonder wanneer er kans op bliksem bestaat.
- Let bijzonder goed op de onregelmatigheden van het terrein (drempels, geulen), op de hellingen, op verborgen gevaren en op de aanwezigheid van eventuele hindernissen die de zichtbaarheid zouden kunnen beperken.
- Wees zeer voorzichtig nabij ravijnen, grachten of dijken. De machine kan omkantelen indien een wiel over de rand gaat of indien de rand inzakt.
- Let op in geval van hellende terreinen, waar bijzondere aandacht vereist is om omkantelen of verlies van controle over de machine te vermijden. De voornaamste oorzaken waardoor de macht over het stuur kwijt geraakt kan worden zijn:
 - Onvoldoende grip van de wielen
 - Overdreven snelheid
 - Niet passende remming
 - De machine is niet geschikt voor het doel waarvoor zij gebruikt wordt
 - Gebrek aan kennis van de gevolgen die de toestand waarin het terrein zich bevindt kan hebben;
 - Onjuist gebruik als trekvoertuig.
- Wanneer de machine nabij de openbare weg gebruikt, moet opgelet worden voor het verkeer.
- Laat de machine niet stilstaand in hoog gras met de motor draaiend, om risico op brand te vermijden.

Gedrag

- Laat u tijdens het rijden niet afleiden, behoud de nodige concentratie.
- Let op wanneer u achteruit of achterwaarts rijdt. Kijk achteruit voor en tijdens het achteruit rijden om u ervan te verzekeren dat er geen hindernissen zijn.
- Let op wanneer u lasten trekt of zware uitrustingen gebruikt;
 - Gebruik voor de trekstangen alleen de goedgekeurde bevestigingspunten;
 - Beperk het aantal ladingen tot diegenen die gemakkelijk kunnen gecontroleerd worden;
 - Neem geen scherpe bochten. Let op bij het achteruit rijden;
 - Gebruik tegengewichten of gewichten op de wielen wanneer dit wordt aangeraden in de gebruiksaanwijzing.
- Let op bij het gebruik van opvangzakken en toebehoren die de stabiliteit van de machine kan wijzigen, in het bijzonder op hellingen.
- Houd altijd de handen en voeten ver van de snij-inrichting, zowel wanneer de motor gestart wordt als tijdens het gebruik van de machine.
- Let op: het snij-element blijft gedurende enkele seconden na zijn afkoppeling of na uitschakeling van de motor draaien.
- Let goed op de snijgroep met meerdere snij-inrichtingen, aangezien een draaiende snij-inrichting ook de andere zou kunnen doen draaien.
- Blijf steeds op afstand van de aflaattoepening.
- Raak de delen van de motor die zich tijdens het gebruik opwarmen, nooit aan. Risico op brandwonden.
- Laat de machine niet stilstaan in hoog gras met de motor draaiend, om risico op brand te vermijden.

 In geval van breuken of ongevallen tijdens het werk, dient men de motor onmiddellijk stil te zetten en de machine te verwijderen om geen verdere schade te berokkenen; in geval van ongevallen met persoonlijke letsels of letsels aan derden, dient men onmiddellijk de meest geschikte eerste-hulp-procedures te volgen voor de situatie en zich tot een gezondheidsstructuur te richten voor de nodige zorgen. Verwijder zorgvuldig eventuele resten die schade of letsels aan personen of dieren kunnen veroorzaken indien ze onopgemerkt blijven.

Beperkingen voor het gebruik

- Gebruik de machine nooit wanneer de beveiligingen beschadigd zijn, ontbreken of niet correct geplaatst zijn (opvangzakken, zijdelingse aflaatsbeschermer, achterste aflaatsbeschermer).

- Gebruik de machine niet indien de toebehoren/werktuigen niet op de voorziene plaatsen geïnstalleerd zijn.
- De aanwezige veiligheidsinrichtingen/microschakelaars niet uitschakelen, afschakelen, verwijderen of schenden.
- Wijzig de regelingen van de motor niet, en bereik geen te hoog toerental. Als de motor aan een te hoog toerental draait, vergroot het risico voor persoonlijke letsels.
- Overbelast de machine niet en gebruik geen kleine machine om zware werken te verrichten; het gebruik van een machine met aangepaste afmetingen zal de risico's beperken en de kwaliteit van het werk verbeteren.
- De machine is niet goedgekeurd om op de openbare weg te rijden. Ze mag (volgens het Wegverkeersreglement) uitsluitend gebruikt worden op privé-terrein dat voor verkeer gesloten is.

2.4 ONDERHOUD, STALLING

Regelmatig onderhoud en een correcte stalling garanderen de veiligheid van de machine en het niveau van de performance.

Onderhoud

- Gebruik de machine nooit als er onderdelen versleten of beschadigd zijn. De defecte of beschadigde onderdelen moeten vervangen en niet gerepareerd worden.
- Om het risico op brand te verminderen, moet men regelmatig controleren of er geen lekken van olie en/of brandstof zijn.
- Tijdens de afstellingen van de machine, moet men erop letten dat de vingers niet tussen de bewegende snij-inrichting en de vaste delen van de machine geklemd geraken.

 Het niveau van het geluid en van de trillingen dat aangegeven is in deze handleiding, zijn de maximale waarden voor het gebruik van de machine. Het gebruik van een niet gebalanceerd maai-element, een overdreven snelheid van de beweging en gebrekkig onderhoud hebben een negatieve invloed op het geluidsniveau en op de trillingen. Bijgevolg is het noodzakelijk preventieve maatregelen te treffen om mogelijke schade ten gevolge van een hoog geluidsniveau en stress van trillingen te vermijden; zorg voor het onderhoud van de machine, draag gehoorbescherming, maak pauzes tijdens het werk.

Stalling

- Zet de machine niet met brandstof in de tank in een ruimte waar de brandstofdampen

met vlammen, vonken of een warmtebron in aanraking zouden kunnen komen.

- Laat geen houders met restmateriaal in een gesloten ruimte, om het risico op brand te voorkomen.

2.5 BESCHERMING VAN DE OMGEVING

De milieubescherming moet een belangrijk en prioritair aspect vormen voor het gebruik van de machine, ten gunste van de civiele samenleving en de omgeving waarin we leven.

- Wees geen storend element voor uw burens. Gebruik de machine enkel op redelijke uren (niet 's ochtends vroeg of 's avonds laat wanneer dit andere personen zou kunnen storen).
- Volg nauwgezet de plaatselijke normen voor het verwerken van de verpakking, olie, brandstof, filters, versleten delen of eender welk element met een sterke invloed op de omgeving; dit afval mag niet met de huisafval weggeworpen worden, maar moet gescheiden worden en aan speciale verzamelcentra toevertrouwd worden, die de recyclage van de materialen zullen verzorgen.
- Volg nauwkeurig de lokale normen op voor de afdanking van het afval.
- Bij het buiten bedrijf stellen van de machine, mag deze nooit in het milieu achtergelaten worden maar moet ze naar een opvangcentrum gebracht worden, volgens de geldende plaatselijke normen.

3. LEER DE MACHINE KENNEN

3.1 BESCHRIJVING MACHINE EN BEOOGD GEBRUIK

Dit is een grasmaaier met zittende bestuurder.

De machine is voorzien van een motor, die de snij-inrichting inschakelt, beschermd door een carter, en een aandrijvingsgroep die de beweging aan de machine doorgeeft.

De machine is voorzien van het volgende:

- hydrostatische transmissie met oneindig variabele transmissieverhoudingen vooruit en achteruit ("Hydro"), met tweewielaandrijving (2WD) of vierwielaandrijving (4WD).

De bediener kan de machine bedienen en de hoofdcommando's inschakelen terwijl hij steeds op zijn plaats blijft zitten.

De veiligheidsinrichtingen op de machine doen de motor en de snij-inrichting na enkele seconden stilvallen (par. 6.2.2).

3.1.1 Voorzien gebruik

Deze machine is ontworpen en gebouwd voor het maaien van gras.

Deze machine kan, in het algemeen:

1. gras maaien en het opvangen in de opvangzak.
2. gras maaien en het achteraan achterlaten op het terrein.
3. het gras maaien, fijnmalen en op het gazon achterlaten (effect "mulching").
4. gras maaien, en het zijdelings achterlaten.

Het gebruik van bijzonder toebehoren, voorzien door de Fabrikant als oorspronkelijke uitrusting of afzonderlijk aan te kopen, staat toe dit werk uit te voeren volgens de verschillende werkwijzen die in deze handleiding of in de instructies die met het toebehoren geleverd worden, beschreven zijn. Tegelijkertijd kan de mogelijkheid bijkomend toebehoren te gebruiken (indien voorzien door de Fabrikant) het gebruik ervan uitbreiden naar andere functies, volgens de limieten en condities die beschreven zijn in de instructies die het toebehoren zelf vergezellen.

3.1.2 Onjuist gebruik

Eender welk ander gebruik, dat afwijkt van wat hierboven beschreven is, kan gevaarlijk zijn en schade berokkenen aan personen en/of zaken. De volgende situaties behoren tot het onjuist gebruik (bijvoorbeeld, maar niet uitsluitend):

- op de machine of op een aanhangwagen andere personen, kinderen of dieren vervoeren, aangezien deze zouden kunnen vallen en ernstige letsels zouden kunnen opdoen of de veiligheid van de rit in het gedrang zouden kunnen brengen;
- ladingen trekken of duwen zonder het gebruik van het daarvoor bestemde toebehoren voor het slepen;
- gebruik van de machine op onstabiele, gladde, bevroren, stenige of oneffen terreinen, in geval van plassen of moerassen die niet toestaan de consistentie van het terrein in te schatten;
- de snij-inrichting aanschakelen op zones zonder gras;
- gebruik van de machine voor het verzamelen van bladeren of afval.

BELANGRIJK *Het onjuist gebruik brengt verval van zowel de garantie als de aansprakelijkheid van de fabrikant teweeg waardoor de gebruiker zelf verantwoordelijk is voor schade of letsel die hijzelf of anderen oplopen.*

3.1.3 Type gebruiker

Deze machine is bestemd voor gebruik door consumenten, d.w.z. door niet professionele bedieners. Ze is bestemd voor een amateurieel gebruik.

BELANGRIJK *De machine mag steeds slechts door een enkele bediener gebruikt worden.*

3.2 VEILIGHEIDSSIGNALLEN

Op de machine verschijnen verschillende symbolen (afb. 2). Hun taak is de bediener te herinneren aan het gedrag dat hij moet aanhouden om de machine met de nodige aandacht en voorzichtigheid te gebruiken.

Betekenis van de symbolen:



Let op! Lees de aanwijzingen door voordat de machine wordt gebruikt.



Let op! Verwijder de sleutel, en lees de aanwijzingen door voordat eender welke handelingen van het onderhoud of de herstelling wordt uitgevoerd.



Gevaar! Wegschietende voorwerpen: Niet werken zonder de achterste aflatbeveiliging of de opvangzak erop bevestigd te hebben. (enkel voor modellen met opvang achteraan).



Gevaar! Wegschietende voorwerpen: Houd personen uit de buurt.



Gevaar! Omkantelen van de machine: Gebruik deze machine niet op hellingen van meer dan 10°.



Gevaar! Verminking: Controleer dat kinderen op voldoende afstand van de machine blijven wanneer de motor draait.



Risico voor snijwonden. Bewegende snij-inrichtingen. Plaats de handen of de voeten nooit in de zitting van de snij-inrichtingen.



Let op! Houd voldoende afstand van de hete oppervlakken.



Klim niet op de machine langs de beschermingen van de snijgroep.

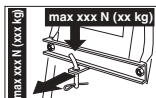

Bij gebruik van de trekset mogen de laadlimieten niet overschreden worden die zijn aangeduid op het etiket, en moeten de veiligheidsnormen gerespecteerd worden.

BELANGRIJK *De beschadigde of onleesbaar geworden labels moeten vervangen worden. Vraag nieuwe labels aan uw eigen geautoriseerd Dienstcentrum.*

3.3 IDENTIFICATIELABEL

Het identificerende etiket bevat de volgende gegevens (afb. 1):

1. Geluidsvermogeniveau
2. CE-overeenstemmingskenteken
3. Bouwjaar
4. Machinetype
5. Serienummer
6. Naam en adres van de fabrikant
7. Artikelcode
8. Nominaal vermogen en maximale bedrijfssnelheid motor
9. Massa van de machine met lege tank in kg
10. Type aandrijving

Schrijf de identificatiegegevens van de machine in de vakjes op het label aan de achterkant van de omslag.

BELANGRIJK *Gebruik de identificatiegegevens die aangegeven zijn op het identificatielabel van het product bij ieder contact met de geautoriseerde werkplaats.*

BELANGRIJK *Het voorbeeld van de verklaring van overeenstemming bevindt zich op de laatste pagina's van de handleiding.*

3.4 BELANGRIJKSTE ONDERDELEN

De machine bestaat uit de volgende hoofdzakelijke onderdelen, die de volgende functies hebben (Afb. 1):

- A. Motor:** brengt de beweging naar zowel de snij-inrichtingen als de wielaandrijving over; de kenmerken en de gebruiksnormen worden beschreven in een specifieke handleiding.
- B. Snijgroep:** dit is het geheel bestaande uit de carter, waarin zich de draaiende snij-inrichtingen bevinden, en de snij-inrichtingen zelf.
- C. Snij-inrichtingen:** dit zijn de elementen die ervoor dienen om het gras te maaien; de windvleugels die aan de uiteinden zitten bevorderen de afvoer van het gemaaid gras naar het uitwerpkanaal.
- D. Achterste aflatbeveiliging** (beschikbaar op aanvraag): wanneer deze op de plaats van de opvangzak gemonteerd is, verhindert ze dat eventuele voorwerpen die door de snij-inrichting opgevangen werden, ver weg van de machine geschoten worden. (enkel voor modellen met opvang achteraan).
- E. Zijdelingse aflatdeflector:** naast de functie van het zijdelings achterlaten van het gras op het terrein, betreft het een veiligheidselement dat er voor zorgt dat eventuele voorwerpen opgevangen door de snij-inrichting niet ver van de machine worden weggeslingerd (enkel voor modellen met zijdelingse aflat).
- F. Opvangzak:** naast de functie van het opvangen van het gemaaide gras, betreft het een veiligheidselement dat er voor zorgt dat eventuele voorwerpen opgevangen door de snij-inrichting niet ver van de machine worden weggeslingerd (enkel voor modellen met opvang achteraan).
- G. Uitwerpkanaal:** dit is het verbindingselement tussen de snijgroep en de opvangzak (enkel voor modellen met opvang achteraan).
- H. Bestuurdersplaats:** dit is de werkplaats van de bestuurder, uitgerust met een sensor die de aanwezigheid van de bestuurder waarneemt met het oog op de werking van de beveiligingssystemen.
- I. Stuur:** hiermee kunnen de voorwielen bestuurd worden.
- J. Buffer vooraan:** biedt bescherming aan de voorkant van de machine.
- K. Batterij:** levert de energie om de motor te kunnen starten; de kenmerken en de gebruiksnormen worden beschreven in een specifieke handleiding.

4. MONTAGE

 **De veiligheidsnormen die in acht genomen moeten worden, zijn beschreven in hfdst. 2. Neem deze aanwijzingen strikt in acht om geen ernstige risico's of gevaren te lopen.**

Om vervoers- en opslagredenen worden sommige onderdelen van machine niet direct in de fabriek gemonteerd. Zij dienen na het uitpakken gemonteerd te worden aan de hand van de volgende instructies.

 **Het uitpakken en de vervollediging van de montage moeten uitgevoerd worden op een vlakke en stevige ondergrond, met voldoende ruimte voor de verplaatsing van de machine en de verpakkingen, en steeds met behulp van de geschikte instrumenten. Gebruik de machine niet vooraleer de aanwijzingen van de sectie "MONTAGE" teneinde gebracht te hebben.**

4.1 ONDERDELEN VOOR DE MONTAGE

De verpakking bevat de onderdelen voor de montage die in de volgende tabel vermeld zijn:

	Beschrijving
1	Stuur
2	Deksel van het instrumentenpaneel en van de onderdelen voor montage van het stuur
3	Bestuurdersstoel
4	Voorbumper (indien voorzien)
5	Zak met relatieve schroeven voor de montage en de relatieve aanwijzingen (enkel voor modellen TS-TX-TH) (enkel voor modellen met opvang achteraan)
6	De houders van de zak en de relatieve accessoires voor de vervollediging en de montage (enkel voor modellen met opvang achteraan)
7	Zijdelingse aflatdeflector (enkel voor modellen met zijdelingse aflat)
8	Zijdelingse versterkingen van de snijgroep (indien voorzien).
9	Enveloppe met: <ul style="list-style-type: none">- de verschillende gebruikershandleidingen en de documenten,- schroeven voor montage van de stoel- kit voor montage van de zijdelingse aflatdeflector (enkel voor modellen met zijdelingse aflat)- de schroeven en moeren voor de aansluiting van de accubakels- 2 contactsleutels- 1 reservezekering van 10 A
10	Kit Melching (enkel voor modellen met zijdelingse aflat) (indien voorzien).

4.1.1 Uitpakken

1. Open de verpakking voorzichtig, let erop geen onderdelen te verliezen.
2. Raadpleeg de documentatie in de doos, inclusief deze gebruiksaanwijzingen.
3. Haal alle onderdelen die niet gemonteerd zijn uit de doos.
4. Haal de machine uit de verpakking, met de volgende voorzorgsmaatregelen:
 - breng de snijgroep op de maximale hoogte (par. 5.11) om deze niet te beschadigen wanneer de machine van het basispallet gehaald wordt;
 - Haal de machine van het basispallet.
5. Plaats de hendel voor de ontgrendeling van de achterste transmissie in de ontgrendelde positie (par. 5.4).

4.2 MONTAGE VAN HET STUURWIEL

1. Plaats de machine op een vlakke ondergrond en zorg er voor dat de voorwielen uitgelijnd zijn.
2. Gebruik een schroevendraaier om de centrale bedekking (afb. 3.B) van het stuur (afb. 3.A) te verwijderen.
3. Plaats het stuur (afb. 3.A) op de uitstekende as (afb. 3.C), draai het zodanig dat de spaken naar de stoel zijn gericht en duw er op tot de naaf van het stuur wordt geklemd op de uitstekende uiteinden van de stift (afb. 3.D).
4. Bevestig het stuur met behulp van de bijgeleverde schroef (afb. 3.E) en sluitringen (afb. 3.F) en (afb. 3.G), in de aangeduide volgorde.
5. Draai de schroef (afb. 3.E) helemaal vast met behulp van een pijpsleutel.
6. Breng de bedekking van het stuur aan (afb. 3.B) door de haken in de respectievelijke zittingen te klemmen.

4.3 MONTAGE VAN DE STOEL

Trek de hendel voor de regeling (afb. 4.C) naar boven en plaats de stoel (afb. 4.A) in de geleider (afb. 4.B) vanaf de zijde van het stuur, tot het in een van de zes posities wordt geklikt. Nu is de stoel stabiel gemonteerd, en kan hij niet meer verwijderd worden als de hendel (afb. 4.D) niet wordt ingedrukt die hem vergrendelt.

4.4 ACCU MONTEREN EN AANSLUITEN

De accu (afb. 5.A) bevindt zich onder de stoel, en zit vast met een veer (afb. 5.B).

1. Sluit eerst de rode draad (afb. 5.C) aan op de positieve klem (+) en da de zwarte draad (afb.

- 5.D) op de negatieve klem (-) met behulp van de bijgeleverde schroeven, zoals aangeduid.
2. Monteer de veer (afb. 5.B) om de accu te bevestigen, maar let op dat de accukabels correct worden gepositioneerd zodat ze niet worden geklemd door de veer (afb. 5.B).

BELANGRIJK *Zorg er altijd voor de accu volledig op te laden en volg hierbij de aanwijzingen die in het instructieboekje van de accu staan aangegeven.*

BELANGRIJK *Om de ingreep van de beveiliging van de elektronische kaart te vermijden, mag de motor absoluut niet gestart worden voordat de accu helemaal is opgeladen!*

4.5 MONTAGE VAN DE HOUDERS VAN DE OPVANGZAK

Monteer de twee houders (afb. 6.A) op de achterste plaat (afb. 6.B), door voor elke houder de drie bijgeleverde schroeven (afb. 6.C) te gebruiken zoals is aangeduid, zonder de relatieve moeren te blokkeren (afb. 6.D). Koppel het bovenste deel (afb. 6.E) van het frame van de opvangzak op de houders, en centreer het ten opzichte van de achterste plaat (afb. 6.B).
Regel de positie van de twee houders (afb. 6.F) ten opzichte van de aanslag (afb. 6.G) zodat, wanneer het frame van de opvangzak wordt gedraaid, de pen (afb. 6.H) correct in de zitting (afb. 6.I) wordt geplaatst.
Controleer nogmaals of het frame (afb. 6.E) goed is gecentreerd ten opzichte van de achterste plaat (afb. 6.B) en dat de rotatie niet wordt belemmerd, zoals eerder is aangeduid, en draai daarna de schroeven (afb. 6.C) en de moeren (afb. 6.D) helemaal vast.

4.6 VERWIJDERING VAN DE PAL VAN DE VEERHAAK VAN DE OPVANGZAK

Voor transportredenen is de veerhaak (afb. 7.A) voor de koppeling van de zak op de achterste plaat vergrendeld met behulp van de pal (afb. 7.B). Deze pal moet verwijderd worden voordat de montage van de houders van de opvangzak wordt uitgevoerd, en moet niet meer gebruikt worden.

4.7 MONTAGE VAN DE VOORBUMPER

- Bumper type “I”

• Bumper type “II”

1. Monteer de voorbumper (afb. 8.A) op het onderste deel van het chassis (afb. 8.B) met behulp van de vier schroeven (afb. 8.C).

4.8 MONTAGE VAN DE OPVANGZAK

• Voor model TC

1. Monteer eerst het frame, door het bovenste (afb. 9.A) en het onderste deel (afb. 9.B) te verbinden met de bijgeleverde schroeven en moeren (afb. 9.C), zoals is aangeduid. Positioneer de hoekplaten (afb. 9.D) en (afb. 9.E), respecteer de rechter (R↑) en linker (L↑) richting, en bevestig ze op het frame met behulp van de vier zelftappende schroeven (afb. 9.F).
2. **Enkel voor modellen met elektrische kanteling:** Monteer de twee rollen (afb. 9.G) op de pennen van de houders (afb. 9.H), richt de kraag naar de houder, en bevestig ze met behulp van de veerringen (afb. 9.I). Monteer daarna de houders op het voorste frame (afb. 9.B) met behulp van de schroeven en de moeren (afb. 9.J).
3. Plaats het frame in het omhulsel (afb. 9.K), en respecteer de positionering langs de basis. Koppel alle plastic profielen vast op de buizen van het frame met behulp van een schroevendraaier (afb. 9.L).
4. Plaats de handgreep (afb. 9.M) in de garen in de bedekking (afb. 9.N), bevestig het samenstel op het frame met behulp van de schroeven (afb. 9.O) zoals is aangeduid en de zelftappende schroeven achteraan (afb. 9.P).
5. Breng de versterking (afb. 9.Q) aan onder het frame met behulp van de schroeven en de moeren (afb. 9.R), en richt het platte deel naar het omhulsel. Plaats de hendel voor de lediging (afb. 9.S) in de zitting, en monteer de blokkeerschroef (afb. 9.T) en de relatieve moer (afb. 9.U).

• Voor modellen TS-TX-TH

Voltooi de montage van de zak volgens de aanwijzingen in het instructieboekje dat bij het component wordt geleverd.

4.9 MONTAGE VAN DE HENDELS VOOR DE KANTELING VAN DE OPVANGZAK

Positioneer de as van de hendels (afb. 10.A) in de gleuf van de twee plaatjes (afb. 10.B) en bevestig ze in de houders van de opvangzak (afb. 10.C), door de bijgeleverde schroeven en moeren (afb. 10.D) te gebruiken, in de sequentie die is aangeduid op de afbeelding. Sluit het uiteinde van de stang (afb. 10.E) van de zuiger voor de stijging aan op de hendel (afb. 10.F) met behulp van de pen (afb. 10.G), en monteer de twee veerringen (afb. 10.H). Voordat de zak op de houders wordt gemonteerd, moet gecontroleerd worden of de beweging van de hendels voor de kanteling niet wordt belemmerd.

4.10 MONTAGE VAN DE ZIJBESCHERMINGEN VAN HET SAMENSTEL VAN DE SNIJ-INRICHTINGEN (INDIEN VOORZIEN)

Monteer de beschermingen (afb. 11.A) met behulp van de bijgeleverde schroeven (afb. 11.B) en moeren (afb. 11.C), volgens de aanduidingen voor elk type van machine.

4.11 MONTAGE VAN DE ZIJDELINGSE AFLAATDEFLECTOR (ENKEL VOOR MODELLEN MET ZIJDELINGSE AFLAAT)

1. Monteer de veer (afb. 12.B) aan de binnenkant van de zijdelingse aflaatdeflector (afb. 12.A), door het uiteinde (afb. 12.B.1) in de opening te voeren en te draaien zodat zowel de veer (afb. 12.B) als het uiteinde (afb. 12.B.2) goed in hun respectieve zittingen rusten.
2. Positioneer de zijdelingse aflaatdeflector (afb. 12.A) ter hoogte van de houders (afb. 12.C) van de snijgroep, en gebruik een schroevendraaier om het tweede uiteinde (afb. 12.B.2) van de veer (afb. 12.B) te draaien zodat deze aan de buitenzijde van de zijdelingse aflaatdeflector wordt gesteld.

3. Steek de pin (afb. 12.D) in de gaten van de houders (afb. 12.C) en van de zijdelingse aflaafdeflector, doorheen de windingen van de veer (afb. 12.B) tot het open uiteinde ervan helemaal uit de meest interne houder komt.
4. Steek de stift (afb. 12.E) in de opening (afb. Do.1) van de pin (afb. 12.D) en verdraai de pin zodat de twee uiteinden (afb. 12.E.1) van de stift (met behulp van een tang, geplooid worden, zodat de stift niet los kan komen en zo de pin kan doen vrijkomen (afb. 12.D).

⚠ Waak erover dat de veer op correcte wijze werkt en de zijdelingse aflaafdeflector stabiel op zijn plaats houdt in de lage stand, en zorg ervoor dat de pin goed geplaatst is en niet per ongeluk naar buiten kan steken.

BELANGRIJK Voor de modellen met mogelijkheid tot zijdelingse aflaaf: controleer dat de bescherming van de zijdelingse aflaaf (afb. 21.A) laag is gesteld en wordt geblokkeerd door de veiligheidshendel (afb. 21.B).

BELANGRIJK Voordat de demontage of het onderhoud van de deflector wordt uitgevoerd, moet de veiligheidshendel (fig. 21.B) geduwd worden en moet de bescherming van de zijdelingse aflaaf (fig. 21.A) hoog gesteld worden om de demontage ervan toe te staan.

OPMERKING Voor de demontage van de deflector moeten de handelingen van de montage in de omgekeerde volgorde uitgevoerd worden.

5. BEDIENINGSELEMENTEN

5.1 REMPEDAAL

 Dit pedaal activeert de rem op de achterwielen (afb. 13.A, 14.A)

5.2 PEDAAL VOORUITVERSNELLING

Met dit pedaal wordt de wielaandrijving ingeschakeld en wordt de snelheid van de machine vooruit geregeld (afb. 13.B, 14.B):



1. Voorwaartse versnelling

Door de druk op het pedaal te verhogen, neemt de snelheid van de machine geleidelijk toe.

2. **Vrije stand** Als het pedaal wordt losgelaten komt het automatisch weer in de vrije stand terug.

OPMERKING De conditie van "Vrijstand" wordt gesignaleerd door het oplichten van de controlelamp (afb. 16.F).

OPMERKING Als het pedaal wordt geactiveerd wanneer de handrem (afb. 13.D) is ingeschakeld, wordt de motor stilgelegd.

5.3 PEDAAL ACHTERUITVERSNELLING

Met dit pedaal wordt de aandrijving in de achteruitversnelling geactiveerd, en wordt de snelheid van de machine geregeld (afb. 13.C, 14.C):

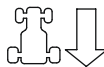

1. **Achteruitversnelling** Door de druk op het pedaal te verhogen, neemt de snelheid van de machine geleidelijk toe.

⚠ Het inschakelen van de achteruitversnelling dient uitgevoerd te worden als de machine stilstaat.

2. **Vrije stand** Als het pedaal wordt losgelaten komt het automatisch weer in de vrije stand terug.

OPMERKING De conditie van "Vrijstand" wordt gesignaleerd door het oplichten van de controlelamp (afb. 16.F).

OPMERKING Als het pedaal wordt geactiveerd wanneer de handrem (afb. 15.D) is ingeschakeld, wordt de motor stilgelegd.

5.4 BEDIENING ONTGRENDELING HYDROSTATISCHE TRANSMISSIE

Deze bediening heeft twee posities, aangeduid door een plaat (afb. 13.Do, 14.D):



1. Aandrijving ingeschakeld: voor alle gebruikscondities, in bedrijf en tijdens het maaien..





2. Aandrijving uitgeschakeld: de vereiste inspanning voor de handmatige verplaatsing van de machine **met uitgeschakelde motor** wordt zo danig verminderd.



BELANGRIJK Om schade aan de transmissiegroep te vermijden, mag deze handeling enkel uitgevoerd worden wanneer de motor is stilgelegd, met de pedalen (afb. 13.B, 13.C, 14.B, 14.C) in de vrijstand.

• **Enkel voor model 4WD**

De verplaatsing van de machine kan gemakkelijk enkel achteruit uitgevoerd worden, ook al is de achterste transmissie ontgrendeld.

5.5 CONTACTSLOT

De sleutel activeert/deactiveert de inschakeling van de machine

Hij heeft drie standen (afb. 15.A):



1. **Stand Stop** De machine wordt onmiddellijk uitgeschakeld.



2. **Stand Draaien** Alle services actief.



3. **Stand Start** Schakelt de startmotor in en de machine wordt opgestart. Zodra de sleutel, vanuit de stand opstarten, losgelaten wordt, komt deze vanzelf weer in de stand Draaien terug.

5.6 VERSNELLINGSCOMMANDO

Stelt het aantal toeren van de motor af.

Afhankelijk van het motortype, kan de bediening van het gaspedaal als volgt zijn:

- A. **Type "I" met afzonderlijk Choke-commando** (Afb. 15.B + Afb. 15.C)
- B. **Type "II"** (Afb. 15.B)

De aangeduide standen stemmen overeen met:



1. **Commando choke - Koud opstarten** (indien voorzien) Wordt gebruikt voor de inschakeling bij koude motor. De stand "CHOKE" zorgt voor een verrijking van de mengeling en mag enkel gedurende de strikt benodigde tijd gebruikt worden.



2. **Hoogste toerental van de motor.** Dit dient steeds gebruikt te worden voor het opstarten van de motor, tijdens de werking en tijdens het maaien van het gras.



3. **Laagste toerental van de motor.** Te gebruiken wanneer de motor warm genoeg is tijdens de parkeerfasen.

OPMERKING Tijdens het rijden dient er een stand tussen «schildpad» en «haas» gekozen te worden.

OPMERKING Sommige modellen zijn voorzien van een systeem dat automatisch de positie van de choke in de carburator controleert tijdens de inschakeling van de motor en de verwarming.

5.7 HENDEL HANDREM

De handrem voorkomt dat de machine gaat rijden na het parkeren.

De hendel heeft twee standen (afb. 15.D):



1. **Rem uitgeschakeld.** Om de handrem uit te schakelen, moet het pedaal (afb. 13.A, 14.A) ingedrukt worden. De hendel keert terug naar de stand voor uitgeschakelde handrem.



2. **Rem ingeschakeld.** Om de handrem de schakelen, moet het pedaal (afb. 13.A, 14.A) helemaal ingedrukt worden en moet de hendel in de positie van rem ingeschakeld gesteld worden; wanneer het pedaal losgelaten wordt, blijft het pedaal omlaag.

5.8 SCHAKELAAR KOPLAMPEN



De knop (afb. 15.E) bedient de inschakeling van de koplampen wanneer de sleutel (afb. 15.A) op «START» is geplaatst.

5.9 COMMANDO VOOR HET INSCHAKELEN EN STOPPEN VAN DE SNIJ-INRICHTINGEN

Met deze bediening kunnen de snij-inrichtingen gekoppeld worden via een elektromagnetische koppeling:



1. **Snij-inrichtingen ingeschakeld.** Paddenstoelknop uitgetrokken (afb. 15.F.1) of knop ingedrukt (afb. 15.F.2).



2. **Snij-inrichtingen uitgeschakeld.** Paddenstoelknop ingedrukt (afb. 15.F.1) of knop losgelaten (afb. 15.F.2).

! *Wanneer de snij-inrichtingen worden ontkoppeld, wordt tegelijkertijd een rem geactiveerd die de rotatie ervan binnen enkele seconden stopt.*

OPMERKING *De conditie van "snij-inrichtingen gekoppeld" wordt signaleerd door het oplichten van de controlelamp (afb. 16.A).*

OPMERKING *Het inschakelen van de messen zonder het in acht nemen van de voorgeschreven veiligheidsmaatregelen veroorzaakt het afslaan van de motor die niet meer kan worden aangezet (zie par. 6.2.2)*

5.10 TOETS TOELATING SNIJDEN BIJ ACHTERUITVERSNELLING



Als de knop (afb. 15.G) ingedrukt wordt gehouden, kunnen de gekoppelde snij-inrichtingen achteruit gesteld worden zonder de motor stil te leggen.

5.11 BEDIENINGEN VOOR DE REGELING VAN DE HOOGTE VAN HET SAMENSTEL VAN DE SNIJ-INRICHTINGEN

• **Bediening met hendel**

Met deze hendel kan de snijgroep hoog en laag gesteld worden, op 7 verschillende maaihoogtes (afb. 15.H).



De zeven standen zijn aangegeven van «1» t/m «7» op het relatieve plaatje, en stemmen overeen met dezelfde aantal maaihoogtes tussen 3 en 9 cm.



Om over te gaan van de ene stand naar de andere, moet op de ontgrendelingsknop op het uiteinde gedrukt worden.



• **Bediening met hendel en knop**

Gebruik de hendel (afb. 15.H) voor het hoog- en laagstellen van de snijgroep.

• **Stand «A»**

Snijgroep hoog gesteld.

• **Stand «B»**

Snijgroep laag gesteld

Met de knop (afb. 15.I) kan de snijgroep op 9 verschillende hoogtes gepositioneerd worden, tussen 2 en 10 cm.

1. Plaats de hendel (afb. 15.H) op stand «A».
2. Regel de maaihoogte met de knop (afb. 15.I).
3. Wanneer de hendel (afb. 15.H) op stand «B» wordt geplaatst, wordt de snijgroep automatisch op de vooraf bepaalde hoogte gepositioneerd.

OPMERKING *Plaats de hendel (afb. 15.H) op stand «A» tijdens de verplaatsing en het transport.*

5.12 CRUISE CONTROL

Met deze inrichting kan de gewenste snelheid vooruit gehandhaafd worden, zonder dat het pedaal moet ingedrukt worden (afb. 13.B, 14.B). De paddenstoelbediening heeft twee standen:



1. **Ingedrukt.** Inrichting uitgeschakeld (niet actief)



2. **Uitgetrokken.** Inrichting ingeschakeld (actief)

- Wanneer de inrichting wordt ingeschakeld terwijl vooruit wordt gereden, handhaaft de machine de snelheid die op dat ogenblik is bereikt, zonder dat het pedaal moet ingedrukt worden (afb. 13.B, 14.B).
- In de achteruitversnelling van de inrichting niet ingeschakeld worden.
- Wanneer de inrichting is ingeschakeld, is het niet mogelijk om het pedaal van de achteruitversnelling te activeren (afb. 13.C, 14.C).

OPMERKING *Tijdens hellingen of afdalingen kan de snelheid variëren ten opzichte van diegene die is ingesteld op een vlak terrein.*

Om de inrichting uit te schakelen en de bediening van de voortbewegingssnelheid te resetten met het pedaal (afb. 13.B, 14.B) moet als volgt gehandeld worden:

- druk het pedaal in (afb. 13.B, 14.B);
- of
- druk het rempedaal in (afb. 13.A, 14.A).

In beide gevallen keert de paddenstoelbediening automatisch terug naar de stand «Ingedrukt».

BELANGRIJK *Gebruik de paddenstoelbediening absoluut niet om de inrichting uit te schakelen.*

5.13 TELLER (INDIEN VOORZIEN)

De teller (afb. 15.K) wordt geactiveerd elke keer dat de sleutel (afb. 15.A) op «START» wordt gedraaid. Hij duidt het aantal bedrijfsuren van de motor aan.

5.14 HULPAANSLUITING VOOR ACCESSOIRES

Staat de aansluiting toe van elektrische apparatuur met voeding 12 Volt in gelijkstroom, met maximum vermogen van 50 Watt, voorzien van een geschikte stekker (type voor auto) (afb. 15.M).

- De aansluiting is onder spanning gesteld wanneer de sleutel (afb. 15.A) op «START» is gedraaid.

5.15 BEDIENING KANTELING OPVANGZAK

- **Handmatige bediening**
De kanteling van de opvangzak om deze leeg te maken, gebeurt met de hendel (afb. 15.L), die uit zijn zitting kan verwijderd worden.

- **Elektrische bediening**
De kanteling van de opvangzak om deze leeg te maken, gebeurt met de knop (afb. 15.N), die moet ingedrukt gehouden worden tot de motor voor de bediening wordt stilgelegd.
De opvangzak wordt opnieuw in de bedrijfsstand gesteld door de knop (afb. 15.O) ingedrukt te houden tot de veerhaak wordt gekoppeld en de motor voor de bediening wordt stilgelegd.

5.16 DISPLAY TYPE "I" EN GELUIDSSIGNALEN

Wanneer de sleutel op «START» wordt gedraaid, lichten alle controlelampen gelijktijdig en ongeveer een halve seconde lang op (met een kort geluidssignaal) wat aanduidt dat de werking correct is. De controlelampen duiden achtereenvolgens het volgende aan:



Controlelamp aan: snij-inrichtingen gekoppeld (afb. 16.A).



Controlelamp aan: handrem ingeschakeld (afb. 16.B).



Controlelamp aan: bediener afwezig (afb. 16.C).



Controlelamp knippert: brandstof in reserve (afb. 16.D).



Controlelamp knippert: Storingen smering motor (afb. 16.E). Leg de motor onmiddellijk stil, controleer het oliepeil, en contacteer een erkende assistentiedienst.



Controlelamp aan: De opvangzak of de achterste aflaatsbeveiliging ontbreekt (afb. 16.F).



Controlelamp aan: bij draaien motor zijn er storingen bij het opladen van de accu (afb. 16.G).

Controlelamp knippert vóór de start: de accu is niet in staat om de motor te starten. Contacteer een erkende assistentiedienst (afb. 16.G).

N

Controlelamp aan: de transmissie is in de "vrijstand" gesteld (afb. 16.H).

• Geluidssignalen

Er zijn twee types geluidssignalen:

1. Continu geluidssignaal:
 - Activering van de bescherming van de elektronische kaart.
 - De motor is langer dan 30 seconden stilgelegd met de sleutel in de stand «START».
2. Intermitterend geluidssignaal:
 - De opvangzak is vol.

5.17 DISPLAY TYPE "II" EN GELUIDSSIGNALEN

Wanneer de sleutel op «START» wordt gedraaid, lichten alle iconen gelijktijdig en ongeveer een halve seconde lang op (met een kort geluidssignaal) wat aanduidt dat de werking correct is. de display wordt in de functie "Urenteller" gesteld.

De controlelampen duiden achtereenvolgens het volgende aan:



Controlelamp aan: snij-inrichtingen gekoppeld (afb. 16.A).



Controlelamp aan: handrem ingeschakeld (afb. 16.B).



Controlelamp aan: bediener afwezig (afb. 16.C).

Eenvoudige controlelamp brandstof (afb. 16.D).



Controlelamp knippert: brandstof in reserve.

Controlelamp brandstof met peilmeter (afb. 16.D).

De controlelamp van het brandstofpeil in de tank volgens het volgende criterium:



Het brandstofpeil bevindt zich boven de helft van de inhoud van de tank.



Het brandstofpeil bevindt zich ongeveer aan de helft van de inhoud van de tank.



Brandstofpeil in reserve.

OPMERKING *De reserve is ongeveer 2 liter brandstof, waarmee ongeveer 30-40 minuten gras mee kan gemaaid worden.*



Controlelamp knippert: Storingen smering motor (afb. 16.E). Leg de motor onmiddellijk stil, controleer het oliepeil, en contacteer een erkende assistentiedienst.



Controlelamp aan: De opvangzak of de achterste aflatbeveiliging ontbreekt (afb. 16.F) (enkel voor modellen met opvang achteraan).



Controlelamp aan: bij draaiden motor zijn er storingen bij het opladen van de accu (afb. 16.G).

Controlelamp knippert vóór de start: de accu is niet in staat om de motor te starten. Contacteer een erkende assistentiedienst (afb. 16.G).

N

Controlelamp aan: de transmissie is in de "vrijstand" gesteld (afb. 16.H).

• Bedrijfsfuncties

Druk op de knop «MODE» om de bedrijfsfuncties achtereenvolgens te bereiken.



Urenteller (afb. 16.I). Duidt het totaal aantal bedrijfsuren van de motor aan.



Voltmeter (afb. 16.O). Duidt de lading van de accu aan.



Urenteller (afb. 16.K) Duidt het toerental van de motor aan in numerieke waarden of in een reeks sterretjes, die overeenstemmen met:

Weergegeven waarde:

< 1600	motor aan minimum toerental
< 2500	snelheid voor verplaatsingen
> 2500	snelheid om gras te maaien

* (**)	motor aan minimum toerental
-----------	-----------------------------

**	snelheid voor verplaatsingen

***** *****	snelheid om gras te maaien
----------------	----------------------------

OPMERKING *Het knipperen duidt aan dat het toerental van de motor niet geschikt is om gras te maaien.*



Klok (indien voorzien) (afb. 16.L) Duidt het uur aan in de modus 24 uur/dag.

De regeling moet uitgevoerd worden met de sleutel op «START», bij stilgelegde motor, door de volgende procedure te volgen:

- Druk meerdere malen op de toets «MODE» tot de icoon van de klok wordt weergegeven.
- Houd de toets «MODE» ingedrukt tot de eerste twee cijfers (uur) beginnen te knippen.
- Druk op een van de zijdelingse toetsen (afb. 16.K,L) om de waarde met één eenheid te vergroten of te verkleinen.
- Druk op de toets «MODE» tot de andere twee cijfers (minuten) beginnen te knippen.
- Druk op één van de twee zijdelingse toetsen om de waarden met één eenheid te vergroten of te verkleinen.
- Druk op de toets «MODE» om de instelling af te sluiten.

OPMERKING *De klok wordt gevoed door een bufferbatterij; wanneer deze batterij leeg gaat, moet een erkende assistentiedienst gecontacteerd worden.*

• Geluidssignalen

Er zijn twee types geluidssignalen:

- | | |
|-----------------------------------|---|
| 1. Continu geluidssignaal: | • Activering van de bescherming van de elektronische kaart. |
| | • De motor is langer dan 30 seconden stilgelegd met de sleutel in de stand «START». |
| 2. Intermitterend geluidssignaal: | • De opvangzak is vol. |

5.18 DISPLAY TYPE "III" EN GELUIDSSIGNALEN

Wanneer de sleutel op «START» wordt gedraaid, lichten alle iconen gelijktijdig en ongeveer een halve seconde lang op (met een kort geluidssignaal) wat aanduidt dat de werking correct is.

De iconen duiden achtereenvolgens het volgende aan:



Icoon aan: snij-inrichtingen gekoppeld (afb. 16.A).



Icoon aan: handrem ingeschakeld (afb. 16.B).



Controlelamp aan: bediener afwezig (afb. 16.C).

Icoon brandstof met peilmeter (afb. 16.D).

De icoon van het brandstofpeil in de tank volgens het volgende criterium:



Het brandstofpeil bevindt zich boven de helft van de inhoud van de tank.



Het brandstofpeil bevindt zich ongeveer aan de helft van de inhoud van de tank.



Brandstofpeil in reserve.

OPMERKING *De reserve is ongeveer 2 liter brandstof, waarmee ongeveer 30-40 minuten gras mee kan gemaaid worden.*



Icoon aan: Storingen smering motor (afb. 16.E). Leg de motor onmiddellijk stil, controleer het oliepeil, en contacteer een erkende assistentiedienst.



Icoon aan: De opvangzak of de achterste aflatbeveiliging ontbreekt (afb. 16.F) (enkel voor modellen met opvang achteraan).



Icoon aan: De opvangzak is vol, en moet dus leeggemaakt worden (afb. 16.F) (enkel voor modellen met opvang achteraan).

Icoon batterij met niveaumeter (afb. 16.D).



Icoon aan: De batterij is opgeladen.



Icoon aan: Het spanningsniveau van de accu is optimaal.



Icoon aan bij stilgelegde motor: Duidt aan dat de accu moet opgeladen worden

Icoon aan bij draaiende motor: Duidt storingen aan bij het opladen van de accu.



Icoon knippert: De accu is niet in staat om de motor te starten, contacteer dus een erkende assistentiedienst.



Icoon aan: de transmissie is in de "vrijstand" gesteld (afb. 16.H).



Urenteller (afb. 16.I). Duidt het totaal aantal bedrijfsuren van de motor aan.



Koplampen (afb. 16.P). Icoon aan: Duidt aan dat de koplampen zijn ingeschakeld.



Onderhoud noodzakelijk (afb. 16.Q). Icoon aan: Indicator van het periodieke onderhoud. De onderhoudshandelingen die uitgevoerd moeten worden, zijn beschreven in hfdst. 13. De icoon licht elke 50 uur op, en blijft 1 uur aan.



Groene zone (afb. 16.R). Het toerental van de motor is geschikt om het gras optimaal te maaien.

• Geluidssignalen

Er zijn twee types geluidssignalen:

1. Continu geluidssignaal:
 - Activering van de bescherming van de elektronische kaart.
 - De motor is langer dan 30 seconden stilgelegd met de sleutel in de stand «START».
2. Intermitterend geluidssignaal:
 - De opvangzak is vol.

6. GEBRUIK VAN DE MACHINE

⚠ De veiligheidsnormen die in acht genomen moeten worden, zijn beschreven in hfdst. 2. Neem deze aanwijzingen strikt in acht om geen ernstige risico's of gevaren te lopen.

6.1 VOORAFGAANDE WERKZAAMHEDEN

Alvorens te beginnen met werken dienen er enkele controles en handelingen uitgevoerd te worden om er zeker van te zijn dat het werk op de meest nuttige en veilige manier zal verlopen.

1. plaats de machine horizontaal op het terrein;
2. voorzie de machine in de modaliteit die het meest geschikt is voor de uit te voeren werkzaamheden (par. 6.1.4);

6.1.1 Olie en benzine bijvullen

BELANGRIJK *De machine wordt zonder motorolie en brandstof geleverd.*

Vooraleer de machine te gebruiken, moet men de aanwezigheid van brandstof en het oliepeil controleren (par. 7.2, par. 7.3). Voor de werkwijzen en de voorzorgsmaatregelen voor het bijvullen van brandstof en olie (zie par. 7.2, par. 7.3) en het instructieboekje van de motor.

6.1.2 Verstelling van de stoel

De stoel kan versteld worden in zes verschillende standen. Voor de regeling moet de hendel (afb. 17.A) hoog gesteld worden en moet de stoel verschoven worden; blokkeer hem wanneer de gewenste stand wordt bereikt.

6.1.3 Druk van de banden

Een juiste bandenspanning is noodzakelijk om de snijgroep geheel evenredig boven het grasoppervlakte te krijgen, zodat u een mooi maaibeeld krijgt.

1. Draai de beschermende dopjes los.
2. Sluit de kleppen aan op een persluchtvoevoer voorzien van een drukmeter (afb. 18)
3. Regel de druk op de waarden aangegeven in de tabel "Technische Gegevens".

6.1.4 Voorbereiding van de machine voor het werk

OPMERKING *Met deze machine kan men het gras op verschillende wijzen maaien; vooraleer het werk aan te vangen, raadt men aan de machine af te stellen al naargelang de wijze waarop men het gras wil maaien.*

a. Voorbereiding voor het maaien en opvangen van het gras in de opvangzak (enkel voor modellen met opvang achteraan)

- Bevestig de opvangzak (afb. 19.A) op de houders (afb. 19.B) en centreer hem ten opzichte van de achterste plaat door de twee referenties te doen overeenstemmen (afb. 19.B).
- Zorg dat de onderste pijp van de opvangzakmondning zich vast haakt aan de daarvoor bestemde veerhaak (afb. 19.C).
- Indien de koppeling moeilijk of te slap zou zijn, moet de borgveer geregeld worden (zie 8.9).

b. Voorbereiding voor het maaien en de aflat achteraan van het gras op de grond (enkel voor modellen met opvang achteraan)

- Indien men wenst te werken zonder de opvangzak, is er, op aanvraag, een kit voor de achterste aflatbeveiliging (afb. 20; hfdst. 15.7) leverbaar die, zoals aangegeven in de bijbehorende instructies, op de achterplaat bevestigd dient te worden.

c. Voorbereiding voor het maaien en fijnmalen van het gras

- Indien men het gras wil maaien, zeer fijn hakken en op het gazon laten liggen, is er, op aanvraag, een kit voor "mulching" (hfdst. 15.1) beschikbaar die bevestigd moet worden zoals aangegeven in de desbetreffende instructies.

 **Voor de modellen met zijdelingse aflat moet gecontroleerd worden dat de versterking van de zijdelingse aflat is gemonteerd (afb. 22.A) (indien voorzien).**

d. Voorbereiding voor het maaien en de zijdelingse aflat van het gras op de grond (enkel voor modellen met zijdelingse opvang)

- Controleer altijd dat de interne veer van de deflector (afb. 21.A) en de veiligheidshendel (afb. 21.B) correct werken, door ze stabiel in de lage stand te houden.

- Indien hoog of nat gras moet gemaaid worden, wordt aanbevolen om de versterking van de zijdelingse aflat te verwijderen (afb. 22.A) (indien voorzien).
- Om de versterking te verwijderen, moeten de schroeven (afb. 22.B) losgedraaid worden terwijl de zijdelingse aflatdeflector hoog wordt gehouden (afb. 22.C).

 **In geval van zijdelingse botsingen zonder gemonteerde versterking (afb. 22.A) kan het zijnd dat de snijgroep wordt vervormd.**

 **Controleer dat de versterking van de zijdelingse aflat na gebruik opnieuw wordt gemonteerd.**

6.1.5 Herpositionering van de antiscalp wielen

De functie van de antiscalp wielen is het risico op scheuren in het gazon te vermijden, die veroorzaakt zouden kunnen

worden doordat de rand van de snijgroep op onregelmatige grond sleept.
Plaats de wielen zoals aangegeven (par. 7.4).

6.2 VEILIGHEIDSCONTROLES

Voer de volgende veiligheidscontroles uit en controleer of de resultaten overeenstemmen met wat aangegeven is in de tabellen.

 **Voer steeds de veiligheidscontroles uit vooraleer de machine te gebruiken.**

6.2.1 Algemene veiligheidscontrole

Object	Resultaat
Accu	Geen schade aan het omhulsel, aan het deksel of aan de klemmen.
Achterste aflatbescherming, zuigrooster	Ongeschonden. Geen schade. Correct gemonteerd.
Zijdelingse aflatbescherming, zuigrooster	Ongeschonden. Geen schade. Correct gemonteerd.
Brandstofsysteem en verbindingen	Geen lekken
Elektrische kabels	Isolatie volledig intact Geen mechanische schade.
Oliecircuit	Geen lekken Geen schade.
Veiligheidsinrichtingen	Deze werken zoals beschreven in par. 6.2.2

6.2.2 Controle van de veiligheidsinrichtingen

De veiligheidsmechanismen hebben twee functies:

- A. ze voorkomen de start van de motor als de veiligheidsmaatregelen niet in acht zijn genomen;
- B. ze stoppen de motor als er ook maar een enkel veiligheidsconditie wegvalt.

Actie	Resultaat
1. transmissie in "vrij"; 2. snij-inrichtingen uitgeschakeld; 3. de gebruiker zit op de machine;	De motor start
de bediener de stoel verlaat	De motor stopt

Actie	Resultaat
de opvangzak wordt opgetild of de achterste aflatbeveiliging wordt verwijderd terwijl de snij-inrichtingen ingeschakeld zijn (<i>enkel voor modellen met opvang achteraan</i>)	De motor stopt
de handrem wordt ingeschakeld zonder de snij-inrichtingen te hebben uitgeschakeld.	De motor stopt
men schakelt de versnellingshendel in ofwel het pedaal met de handrem ingeschakeld	De motor stopt
men schakelt de achterwaartse versnelling in, met de snij-inrichtingen ingeschakeld, zonder de toets voor toelating ingedrukt te houden (par. 5.10)	De motor stopt
Schakel de machine aan in de vooruit- en de achteruitversnelling, en schakel de vrijstand in/laat het aandrijfpedaal los (par. 5.2; par. 5.3)	De machine vertraagt en stopt.
Activeer het rempedaal (par. 5.1)	De machine stopt.
Rijtest	Geen abnormale trillingen. Geen abnormaal geluid

 **Indien eender welke van deze resultaten verschilt van wat aangegeven is in de tabellen, mag de machine niet gebruikt worden! Richt u tot een dienstcentrum voor de nodige controles en herstelling.**

BELANGRIJK Denk er altijd aan dat de beveiligingssystemen het starten van de motor beletten wanneer de veiligheidsvoorschriften niet in acht worden genomen. Nadat in de bovenstaande gevallen het belet tot starten is hersteld, dient de sleutel (afb. 15.A) in de stopstand gedraaid te worden voordat de motor opnieuw gestart kan worden.

6.3 GEBRUIK OP HELLEND TERREIN

Neem de limieten van de Tabel "Technische Gegevens" en van "afb. 24" in acht, onafgezien van de loopprijsing.

Denk eraan dat er geen "veilige" hellingen bestaan. Werken op bij hellingen vereist bijzondere aandacht. Om omkantelen of verlies van controle over de machine te vermijden, raadt men aan:

- Het gazon in geen geval te maaien in de dwarsrichting ten opzichte van de helling. Maar een hellend gazon altijd van boven naar beneden en nooit in de dwarsrichting. Pas erg goed op bij het veranderen van richting en let erop niet op obstakels te stuiten (bijv. stenen, takken, wortels, enz.). Deze obstakels kunnen het zijwaarts glijden en het omkiepen van de machine veroorzaken of de macht over het stuur doen verliezen.
- Niet plotseling te stoppen of weg te rijden bij het op- of afrijden van een helling;
- Schakel de aandrijving zacht en uiterst voorzichtig in om te vermijden dat de machine zou steigeren.
- Verminder de snelheid:
 - vooraleer van richting te veranderen en in smalle bochten
 - vooraleer een hellend terrein op te rijden, vooral benedenwaarts
- Gebruik de achteruitversnelling nooit om snelheid te minderen; dit kan de macht over het stuur doen verliezen, vooral op gladde terreinen.
- Schakel altijd de handrem in voordat u de machine stilstand en onbeheerd achterlaat.
- Rijd van afdalingen zonder het aandrijfpedaal te activeren, maar benut het remmende effect van de hydrostatische transmissie, wanneer de transmissie niet is ingeschakeld

6.4 STARTEN

1. Open de brandstofkraan (afb. 25.A) (indien voorzien).
2. Op de bestuurdersstoel gaan zitten.
3. De aandrijving in de vrije stand («N») zetten (par. 5.2; par. 5.3).
4. De snij-inrichtingen uitschakelen (par. 5.9).
5. Trek de handrem aan (par. 5.7).
6. Plaats het versnellingscommando in de stand voor maximaal toerental "haas" (par. 5.6).
7. **Bij koud opstarten:** schakel de choke (par. 5.6) in (indien voorzien).
8. Steek de sleutelschakelaar in het contactslot en draai deze in de «draaien» stand om het elektrische circuit in werking te stellen. Wacht 2 seconden en draai in de «starten» stand om de motor te starten.
9. Laat de sleutel los zodra de motor gestart is.
10. **Bij koud opstarten, zodra de motor normaal draait:**
 - 10a. Schakel het commando choke uit (par. 5.6, type "II"), en plaats het versnellingscommando in het maximale toerental "haas" (indien voorzien).
 - 10b. Schakel het commando choke uit (par. 5.6, type "I") (indien voorzien).

OPMERKING *Het gebruik van het commando choke bij reeds warme motor kan de bougie vervuilen en een onregelmatige werking van de motor veroorzaken.*

11. Als de motor eenmaal draait, breng de gashendel terug in de «schildpad» stand;

OPMERKING *Als er moeilijkheden zijn bij het starten, blijf dan niet te lang aanhouden om de accu niet uit te putten en de motor niet te verzuipen. Draai de sleutel weer in de «stop» stand, wacht enkele minuten en probeer opnieuw te starten. Indien het probleem voortduurt, raadpleeg dan hoofdstuk «14» van deze handleiding en de handleiding van de motor.*

6.5 BEDRIJF

6.5.1 Vooruit rijden en verplaatsingen

Tijdens het vervoer:

- de snij-inrichtingen uitschakelen (par. 5.9);
- plaats de snijgroep op de maximale hoogte (par. 5.11);
- breng het versnellingscommando naar een tussenpositie, tussen het minimale toerental «schildpad» en het maximale toerental «haas».
- schakel de handrem uit, laat het rempedaal los (par. 5.7).
- druk het aandrijfpedaal (par. 5.2) in de richting van de "voortuitversnelling" en bereik de gewenste snelheid door de druk op het pedaal zelf en op het gaspedaal geleidelijk aan te vergroten.

⚠ De inschakeling van de aandrijving moet gebeuren volgens de beschreven modi (par. 5.2) om te vermijden dat een te bruuske koppeling het steigeren en controleverlies van het voertuig kan veroorzaken, en dit vooral op hellingen.

6.5.2 Remmen

Minder eerst de snelheid van de machine door het toerental te verlagen, en druk daarna op het rempedaal (par. 5.1) om nog snelheid te minderen, tot het voertuig wordt gestopt. Een gevoelige vertraging van de machine kan verkregen worden wanneer het gaspedaal wordt losgelaten (par. 5.2).

6.5.3 Achteruitversnelling

BELANGRIJK *Het inschakelen van de achteruitversnelling dient uitgevoerd te worden als de machine stilstaat.*

1. Schakel het pedaal in (par. 5.1) tot de machine stil staat;
2. schakel de achteruitversnelling in door op het koppelingspedaal in de richting "achteruitversnelling" te duwen (par. 5.3).

6.5.4 Het gras maaien

Doe als volgt om met de machine te werken:

1. breng de versnellingshendel naar de stand van het maximaal toerental ("haas"); tijdens het gebruik van de machine moet deze stand steeds gebruikt worden;
2. plaats de snijgroep op de maximale hoogte;
3. de snij-inrichtingen inschakelen (par. 5.9), enkel op het grasveld, vermijd de snij-inrichtingen in te schakelen op grond met grind of te hoog gras;
4. Begin geleidelijk aan en zeer voorzichtig te rijden en te maaien, zoals eerder al werd beschreven;
5. Pas de snelheid en de maaihoogte aan (par. 5.11) aan de toestand van het gras (hoogte, densiteit en vochtigheid van het gras) en aan de hoeveelheid verwijderd gras;
6. Het uitzicht van het grasveld zal mooier zijn als de maaibeurtten altijd op dezelfde hoogte worden uitgevoerd, en afwisselend in beide richtingen (afb. 27).

BELANGRIJK *Om achteruit te kunnen rijden met de snij-inrichtingen ingeschakeld, moet men de toets voor toelating ingedrukt houden (par. 5.10) om te vermijden dat de motor stilvalt.*

Elke keer als een afname in het aantal toeren van de motor wordt waargenomen, moet men de snelheid te vertragen, denk eraan dat er nooit een mooi maaibeeld verkregen wordt als de rijsnelheid te hoog is ten opzichte van de hoeveelheid gras.

Schakel de snij-inrichtingen uit en breng de snijgroep naar de hoogste stand.

- Tijdens verplaatsingen tussen werkzones
- Bij het oversteken van oppervlaktes zonder gras.
- Elke keer wanneer men een hindernis moet overkomen.

6.5.5 Tips om altijd een mooi gazon te hebben

- Voor een mooi, groen en zacht gazon is het nodig dat het gras regelmatig gemaaid wordt. Het gazon kan van verschillende soorten gras zijn. Bij regelmatige maaibeurtten, groeit het gras sneller, waardoor meer wortelgroei ontstaat en een mooi dicht gazon bekomen wordt; indien minder vaak gemaaid wordt, wordt ook de groei van hoog en wild gras bevorderd (klaver, margrietten, enz.) De maaifrequentie wordt bepaald aan de hand van de groei van het gras, waarbij vermeden moet worden dat het gras te hoog wordt.
- De optimale hoogte van het gras van een goed verzorgd gazon bedraagt ongeveer 4-5 cm en met een enkele maaibeurt wordt het best niet meer dan een derde van de volledige lengte gemaaid. Als het gras erg hoog is, raden wij aan om het gazon, met tussenpoos van één dag, in twee keer te maaien, de eerste keer met de snijgroep op de maximale hoogte, en de twee keer met de snijgroep op de gewenste hoogte (afb. 26).
- Een te lage maaihoogte kan het grasveld schaden, zodat "vlekken" kunnen gevormd worden.
- In de warmste en droogste tijden van het jaar is het beter om het gras iets hoger te laten worden zodat het gazon niet uitdroogt.
- Het is beter het gras te maaien als het gazon goed droog is. Maai het gras niet wanneer het nog nat is; dit kan de doeltreffendheid van het draaisysteem verminderen omdat het gras zou blijven kleven en het gras dus zou kunnen weggerukt worden.
- De snij-inrichtingen dienen geen gebreken te vertonen en goed scherp te zijn, zodat het gras op de juiste manier wordt afgesneden zonder uitgerukt te worden. Dit kan namelijk tot vergeling van de punten leiden.
- De motor dient op volle toeren te draaien om zowel het gras op de juiste manier af te snijden als een goede afvoer van het gras naar het uitwerpkanaal te verkrijgen.
- Als het uitwerpkanaal telkens met gras verstopt, is het beter om de snelheid te vertragen zodat het maaien niet te snel gebeurt ten opzichte van de toestand van het gazon; mocht het probleem aanhouden dan kan het ook zijn dat de snij-inrichtingen niet goed geslepen zijn of dat het profiel van de vleugels vervormd is.
- Pas erg goed op bij het maaien langs struiken en boorden. Deze kunnen de stand van de snijgroep ontregelen en de zijkant van de snijgroep en de snij-inrichtingen beschadigen.

6.5.6 Lediging van de opvangzak (indien voorzien, enkel voor modellen met opvang achteraan)

OPMERKING *Het legen van de opvangzak kan alléén worden uitgevoerd als de messen uitgeschakeld zijn; is dit niet het geval dan slaat de motor af.*

- Zorg dat de opvangzak niet te vol raakt om verstopping van het uitwerpkanaal te voorkomen.
- Een geluidssignaal geeft aan dat de opvangzak vol is:
 1. de snij-inrichtingen uitschakelen (par. 5.9) en het signaal stopt;
 2. plaats het versnellingscommando in de stand voor minimaal toerental "schildpad";
 3. stop de beweging en zet de machine in vrije stand (par. 5.2; par. 5.3);
 4. trek de handrem aan.

• Handmatige bediening

5. trek de hendel uit (afb. 28.A) en kantel de opvangzak om hem leeg te maken;
6. sluit de opvangzak zodat dat hij wordt vastgekoppeld aan de veerhaak (afb. 28.B) en plaats de hendel terug.

• Elektrische bediening

5. met de bediener op de stoel, moet de knop (afb. 28.C) ingedrukt gehouden worden tot de opvangzak helemaal is gekanteld;
6. als de zak helemaal is leeggemaakt, moet de knop ingedrukt gehouden worden (afb. 28.D) tot de opvangzak helemaal is gedaald, en controleer dat hij bevestigd blijft aan de veerhaak (afb. 28.B).

OPMERKING *Het kan zijn, nadat de zak is leeggemaakt, dat het geluidssignaal opnieuw wordt geactiveerd wanneer de snijgroep wordt gekoppeld omdat er gras achterbleef op de microschakelaar; in dit geval moet de snijgroep ontkoppeld worden en onmiddellijk opnieuw gekoppeld worden om het geluidssignaal uit te schakelen.*

Houd de taster (afb. 28.E) altijd schoon.

6.5.7 Reiniging van het uitwerpkanaal (enkel voor modellen met opvang achteraan)

- In geval van hoog en nat gras gecombineerd met een te hoge snelheid kan er zich een

verstopping van het uitwerpkanaal voordoen. In geval van verstopping dient men in acht te nemen wat beschreven is in hoofdstuk 7.6.2.

6.5.8 Einde van het maaien

Na het maaien:

1. de snij-inrichtingen uitschakelen;
2. het aantal toeren van de motor verminderen
3. de terugweg afleggen met de snijgroep in de hoogste stand.

6.6 STOPPEN

Om de machine te stoppen, dient men:

1. plaats het versnellingscommando in de stand voor minimaal toerental "schildpad";

⚠ Om een ontploffing in de knalpot te vermijden dient u de gashendel, 20 seconden voordat u de motor afzet, in de stand «schildpad» te laten.

2. de motor uitschakelen door de sleutel in de stop-stand te zetten;
3. wanneer de motor uitgeschakeld is, de brandstofkraan (afb. 25.A) openen (indien voorzien);
4. de sleutel verwijderen

BELANGRIJK *Om de lading van de accu in stand te houden, wordt de sleutel niet in de stand «draaien» of «koplampen aan» gelaten wanneer de motor niet aanstaat.*

⚠ De motor kan onmiddellijk na het uitschakelen zeer warm zijn. Raak de knalpot of de delen eraast niet aan. Gevaar op brandwonden.

6.7 NA HET GEBRUIK

1. Laat de motor eerst afkoelen vóór de machine in elke willekeurige ruimte op te bergen.
2. Reinig de machine (par. 7.6).
3. Controleer dat geen geloste of beschadigde delen aanwezig zijn. Vervang indien noodzakelijk de beschadigde componenten en draai eventueel geloste bouten en schroeven vast, of contacteer een erkende assistentiedienst.

BELANGRIJK

- Stel de snijgroep laag;
- zet de machine in de vrijstand;
- trek de handrem aan;
- leg de motor stil

- verwijder de contactsleutel (controleer dat alle bewegende delen volledig stilstaan):
- elke keer wanneer men de machine onbewaakt laat, de bestuurdersplaats verlaat: of de machine parkeert.

7. GEWOON ONDERHOUD

7.1 ALGEMEEN

 **De veiligheidsnormen die in acht genomen moeten worden, zijn beschreven in hfdst. 2. Neem deze aanwijzingen strikt in acht om geen ernstige risico's of gevaren te lopen.**

 **Vooraleer eender welke controle, reiniging of ingreep voor onderhoud/afstelling op de machine uit te voeren:**

- **ontkoppel de snijgroep;**
- **zet de machine in de vrijstand;**
- **trek de handrem aan.**
- **schakel de motor uit;**
- **verwijder de sleutel, (laat de sleutel nooit op de machine zitten, of laat deze niet binnen het bereik van kinderen of niet geschikte personen);**

- **verzekert U ervan dat alle bewegende delen volledig stilstaan;**
- **lees de desbetreffende instructies;**
- **Draag geschikte kledij, werkhandschoenen en een beschermende bril.**

- De frequenties en de soorten ingrepen zijn samengevat in de "Tabel Onderhoud". Het doel van de tabel is om uw machine een optimale conditie te laten behouden. Hierin staan de voornaamste ingrepen en de tijden waarop ze uitgevoerd moeten worden. Voer de desbetreffende handeling uit in functie van de eerstkomende vervaldatum.

7.2 BRANDSTOF BIJVULLEN / LEDIGING BRANDSTOFRESERVOIR

BELANGRIJK Volg alle voorschriften aangeduid in de gebruikershandleiding van de motor. Het type van brandstof dat moet gebruikt worden, is aangeduid in de gebruikershandleiding van de motor.

7.2.1 Bijvullen

Om brandstof bij te vullen:

1. Draai de brandstofdop los, en verwijder hem (afb. 30).

2. Plaats de trechter (afb. 30).
3. Vul brandstof bij zonder het reservoir volledig te vullen.
4. Verwijder de trechter.
5. Schroef de dop van het brandstofreservoir na het bijvullen goed dicht en reinig eventuele lekken.

BELANGRIJK Vermijd benzine op de plastic gedeeltes te gieten zodanig dat ze niet beschadigd worden; bij toevallige lekken onmiddellijk spoelen met water. De garantie dekt geen schade aan de plastic onderdelen van de carrosserie of de motor, veroorzaakt door benzine.

7.2.2 Lediging reservoir

OPMERKING Benzine is onderhevig aan bederf en mag niet langer dan 30 dagen in het reservoir blijven. Alvorens de machine gedurende een lange periode te stallen (hfdst. 9), dient men het reservoir van de brandstof te ledigen.

 **Laat de motor afkoelen alvorens het reservoir van de brandstof te ledigen.**

1. Plaats de machine op een vlakke oppervlakte, in de open lucht.
2. Plaats een opvanghouder ter hoogte van de pijp (afb. 31.A).
3. Ontkoppel de buis (afb. 31.A) op de ingang van de filter van de benzine (afb. 31.B).
4. Open de brandstofkraan (indien voorzien).
5. Vang de brandstof op in een geschikte houder.
6. Verbind de slang (afb. 31.A) weer en let er hierbij op de slangklem (afb. 31.C) goed aan te brengen.
7. Sluit de brandstofkraan (indien voorzien).

 **Controleer, voordat er opnieuw met de machine gewerkt wordt, of er uit de slang, de benzinekraan en de carburateur geen benzine lekt.**

7.3 CONTROLE, BIJVULLEN, AFLATEN MOTOROLIE

BELANGRIJK Volg alle voorschriften aangeduid in de gebruikershandleiding van de motor. Het type van olie dat moet gebruikt worden, is aangeduid in de gebruikershandleiding van de motor.

7.3.1 Controle / bijvullen

 **Controleer het oliepeil vòòr ieder gebruik.**

Procedure:

- Stel de machine op een vlakke ondergrond voor de controle.
- Controleer het oliepeil van de motor: volgens de precieze werkwijzen aangegeven in de handleiding van de motor, moet dit tussen de kentekens MIN en MAX van het staafje zijn (Afb. 32).

⚠ Vul niet teveel olie bij, dit zou kunnen leiden tot oververhitting van de motor. Indien het peil over het niveau "MAX" komt, moet men het juiste peil herstellen.

7.3.2 Aflaat

Om de correcte werking en de duurzaamheid van de machine te garanderen, moet de motorolie regelmatig ververs worden aan de intervallen die zijn aangeduid in de gebruikershandleiding van de motor zelf.

⚠ De motorolie kan zeer heet zijn indien ze onmiddellijk na het uitschakelen van de motor verwijderd wordt. Laat daarom de motor enkele minuten afkoelen alvorens de olie te verwijderen.

Vervang de motorolie volgens de frequenties aangegeven in de handleiding van de motor.

Ga als volgt te werk:

• Type "I"

1. Plaats de machine op een vlakke oppervlakte.
2. Plaats een opvanghouder ter hoogte van de verlengpijp (afb. 33.A).
3. Houd de verlengpijp goed vast (afb. 33.A) en draai de aflaatdop open (afb. 33.B).
4. Vang de olie op in de houder.
5. Hermonteer de aflaatdop (afb. 33 B) en let erop dat de interne dichting goed geplaatst is (afb. 33.C).
6. Klem de dop goed aan, terwijl u de verlengpijp stevig vast houdt (afb. 33.A).
7. Reinig eventuele olieklekken.

• Type "II"

1. Plaats de machine op een vlakke oppervlakte.
2. Plaats een opvanghouder ter hoogte van de verlengpijp (afb. 33.A).
3. Koppel de verlengpijp (afb. 33.D) los van de houder (afb. 33.E) en gebruik een klem om de klemring (afb. 33.F) iets te lossen zodat de afvoerprop kan verwijderd worden (afb. 33.G).
4. Buig de verlengpijp, en laat de olie uitstromen in een geschikte bak
5. Hermonteer de dop (afb. 33.G) en koppel de verlengpijp (afb. 33.D) opnieuw op de houder (afb. 33.E) voordat olie wordt toegevoegd.
6. Reinig eventuele olieklekken.

• Type "III"

1. Plaats de machine op een vlakke oppervlakte.
2. Een opvangbak onder de verlengpijp zetten (afb. 33.A).
3. Op de splitpen drukken (afb. 33.B);
4. De verlengpijp losmaken van de steun en omlaag brengen;
5. De verlengpijp verbuigen en de olie in een geschikte bak laten lopen;
6. De verlengpijp (afb. 33.A) weer vasthaken aan de steun (afb. 33.C) voordat u de olie weer bijvult.
7. Reinig eventuele olieklekken.

BELANGRIJK Dien de olie in voor verwerking volgens de plaatselijke normen.

7.4 ANTISCALP WIELEN

Dankzij de verschillende montageposities van de wieltjes kan een veiligheidsruimte "H" gehandhaafd worden tussen de rand van de snijgroep en het terrein (afb. 23.A). Regel de positie van de antiscalp wielen naar gelang de oneffenheid van de grond.

⚠ Deze werkzaamheid moet steeds op beide wieltjes uitgevoerd worden, die op dezelfde hoogte geplaatst moeten worden, BIJ UITGESCHAKELDE MOTOR EN SNIJ-INRICHTINGEN.

Om de positie te veranderen:

1. Koppel de aanslagplaat (afb. 23.B) los met behulp van een schroevendraaier, en verwijder de pen (afb. 23.C) met de veer (afb. 23.D).
2. Plaats het wieltje (afb. 23.A) opnieuw in de gewenste stand

3. Hermonteer de pen (afb. 23.C), de veer (afb. 23.D) en de aanslagplaat (afb. 23.B) in de aangeduide volgorde, en zorg er voor dat de kop van de pen (afb. 23.C) naar de binnenzijde van de machine is gericht

7.5 ACCU

Het is fundamenteel om de accu zorgvuldig te onderhouden voor een duurzaam bestaan. De accu van uw machine dient steeds te worden opgeladen:

- bij het eerste gebruik na de aankoop van de machine;
- alvorens elke langdurige periode van inactiviteit (meer dan 30 dagen) (par. 9);
- vóór de machine na een lange periode van stilstand opnieuw in gebruik te nemen.

Lees met aandacht de oplaadprocedures die in de handleiding van de accu staan en volg ze op. Als deze procedures niet in acht worden genomen of als de accu niet wordt opgeladen, kan er zich onherstelbare schade voordoen aan de elementen van de accu. Een lege accu **moet** zo snel mogelijk opgeladen te worden.

BELANGRIJK *Het opladen dient uitgevoerd te worden met gelijkspanning apparatuur. Andere oplaadsystemen kunnen de accu op een onherstelbare manier beschadigen.*

- De machine is uitgerust met een connector (afb. 34.A) voor het opladen, die aangesloten moet worden op de overeenstemmende connector van de speciale acculader van behoud in dotatie (indien voorzien) of beschikbaar op aanvraag (par. 15.2).

BELANGRIJK *Deze connector mag uitsluitend gebruikt worden voor de aansluiting op de acculader van behoud die voorzien is door de Fabrikant. Voor zijn gebruik:*

- de aanwijzingen volgen die aangegeven zijn in de desbetreffende gebruiksinstructies;
- de aanwijzingen volgen die aangegeven zijn in het instructieboekje van de accu;

7.6 REINIGING

Reinig de machine na ieder gebruik volgens de volgende aanwijzingen.

7.6.1 Reiniging van de machine

- Reinig de buitenkant van de machine door met een vochtige spons en schoonmaakmiddel over de delen in kunststof van de machine te gaan. Let er op dat de motor, de elektrische

onderdelen en de elektronische kaart onder het dashboard niet nat worden.

- Om brandgevaar zoveel mogelijk te beperken dienen de motor, de geluiddemper van de uitlaat en de accubak vrijgehouden te worden van gras, bladeren of teveel vet.

BELANGRIJK *Gebruik in geen geval hogedrukreinigers of bijtende middelen voor het reinigen van de carrosserie en de motor!*

7.6.2 Reiniging van het uitwerpkanaal (enkel voor modellen met opvang achteraan)

Als de uitwerpkanaal verstopt is, als volgt te werk gaan:

1. de opvangzak of de achterste aflaatbeveiliging verwijderen ;
2. het opgehoopte gras bij de uitmonding van het uitwerpkanaal verwijderen .

7.6.3 Reiniging van de zak (enkel voor modellen met opvang achteraan)

1. De opvangzak ledigen
2. De zak schudden om hem schoon te maken van grasresten en aarde.
3. De zak opnieuw monteren en de binnenkant van de snijgroep reinigen (par. 7.6.4-a); vervolgens moet men de zak verwijderen, ledigen, spoelen en zodanig ophangen dat hij snel kan drogen.

7.6.4 Reiniging van de snijgroep

 **Verwijder tijdens het schoonmaken van de snijgroep mensen en dieren uit het omliggende gebied.**

a. Reiniging van de binnenkant

Verwijder grasresten en modder van de snijgroep. Anders, als deze opdrogen, kan het zijn dat de machine vervolgens moeilijk start.

Het reinigen van de binnenkant van de snijgroep en het uitwerpkanaal dient, onder de volgende condities, op een harde ondergrond te gebeuren:

- wanneer de opvangzak of de achterste aflaatbescherming gemonteerd zijn (enkel voor modellen met opvang achteraan);
- zijdelingse aflaatdeflector gemonteerd (enkel voor modellen met zijdelingse aflaat);
- de gebruiker zit op de machine;
- zet de snijgroep in stand «1»;
- de motor draait
- de koppeling staat in de vrije stand
- de snij-inrichtingen zijn ingeschakeld

- Sluit afwisselend een waterleiding aan op de specifieke verbindingen (afb. 35.A), laat het water enkele minuten in elke leiding stromen, met de snijgroep in beweging.

BELANGRIJK *Om de goede werking van de elektromagnetische koppeling niet te compromitteren, dient men:*

- te vermijden dat de koppeling in aanraking komt met olie;
- geen hogedruk-waterstralen direct op de groep van de koppeling richten;
- de koppeling nooit met benzine te reinigen.

b. Reiniging van de buitenkant

 **Op de bovenkant van de snijgroep mogen zich geen afval en droge grasresten ophopen om de doeltreffendheid en de veiligheid van de machine op maximaal niveau te houden.**

Voor de reiniging van de bovenkant van de snijgroep:

- de snijgroep helemaal omlaag zetten (stand «1»);
- blaas een persluchtstraal via de openingen van de rechter en linker bescherming (afb. 36).

7.7 MOEREN EN SCHROEVEN VOOR BEVESTIGING

- Houd de schroeven en moeren goed vastgedraaid, om er zeker van te zijn dat de machine altijd veilig werkt

8. BUITENGEWOON ONDERHOUD

8.1 VEILIGHEIDSAANBEVELINGEN

 **Men dient onmiddellijk de Verkoper of een gespecialiseerd Centrum te contacteren indien men onregelmatigheden aantreft in de werking:**

- van de rem
- bij het inschakelen en stoppen van de snij-inrichtingen
- van de inschakeling van de aandrijving vooruit of achteruit.

8.2 SNIJGROEP

8.2.1 Uitlijning snijgroep

Een correcte afstelling van de snijgroep is belangrijk om een mooi gelijkmatig gemaaid gazon te verkrijgen (afb. 37). Als het gras onregelmatig gemaaid wordt, de bandenspanning nakijken (par. 6.1.3). Indien dat niet voldoende is voor een eenvormig gazon, neem dan contact op met uw verkoper voor de afstelling van de uitlijning van de snijgroep.

8.2.2 Verwijder grasresten en modder van de snijgroep. Anders, als deze opdrogen, kan het zijn dat de machine vervolgens moeilijk start.

Een botte snij-inrichting rukt het gras uit een veroorzaakt de vergeling van het gazon.

 **Alle handelingen die betrekking hebben op de snij-inrichtingen (demontage, slijpen, in balans brengen, herstelling, hermontage en/of vervanging) vergen een specifieke vaardigheid en het gebruik van geschikt gereedschap; uit veiligheidsoverwegingen moeten deze handelingen daarom steeds uitgevoerd worden in een Gespecialiseerd centrum.**

 **Laat de beschadigde, vervormde of versleten snijgroep altijd vervangen samen met de schroeven, zodat de balancering wordt gehandhaafd.**

BELANGRIJK *Alle snijgroepen moeten tegelijkertijd vervangen worden, en vooral in geval van gevoelige verschillen van de slijtage.*

BELANGRIJK *Gebruik steeds originele snij-inrichtingen, met de code aangegeven in de tabel "Technische Gegevens".*

Gezien de ontwikkeling van het product, kunnen de snij-inrichtingen aangegeven in de "Technische Gegevens" in de loop van de tijd vervangen worden door andere, met soortgelijke eigenschappen voor wat betreft verwisselbaarheid en functionele veiligheid.

8.3 VERVANGING VAN DE VOORSTE / ACHTERSTE WIELEN

8.3.1 Voorafgaande werkzaamheden

BELANGRIJK *Gebruik een geschikt hefmiddel, bijvoorbeeld een schaarrik.*

Vooraleer de wielen te vervangen, moet men de volgende werkzaamheden uitvoeren:

- Verwijder alle toebehoren.
- Plaats de machine op een stevige en vlakke oppervlakte, die de stabiliteit van de machine garandeert.
- Trek de handrem aan.
- Schakel de motor uit.
- De sleutel verwijderen ;
- Plaats de krik op het hefpunt nabij het wiel dat vervangen moet worden (par. 8.3.2; par. 8.3.3).
- Controleer of de krik perfect loodrecht op het terrein staat.

8.3.2 Keuze en plaatsing van de krik op de achterwielen

Plaats houten wiggen (afb. 38.A) aan de basis van de wielen (afb. 38.B), aan de kant van het wiel dat vervangen moet worden (afb. 38.C).

Voor modellen met opvang achteraan:

- De maximale hoogte van de gesloten krik is 110mm. (afb. 39).
- Plaats de krik onder het achterste plaatje (afb. 40.A), op 180 mm. van de zijdelingse boord.

Voor modellen met zijdelingse aflat:

- De maximale hoogte van de gesloten krik is 110mm. (afb. 41).
- Plaats de krik onder de achterste as, op het op de afbeelding aangegeven punt (afb. 42.A)

OPMERKING *Wanneer de krik geplaatst is zoals beschreven in deze paragraaf, is het mogelijk enkel het wiel dat moet vervangen worden, op te tillen.*

8.3.3 Keuze en plaatsing van de krik op de voorwielen

1. Plaats houten wiggen (afb. 43.A) aan de basis van de wielen (afb. 43.B), achter het wiel dat vervangen moet worden (afb. 43.C).
2. De maximale hoogte van de gesloten krik is 110mm.

OPMERKING *De keuze van de positie van de krik moet uitgevoerd worden op basis van het type van machine.*

3. Positioneer de krik onder het voorste deel van de machine in punt (afb. 44.A, 45.A, 46.A) zoals is aangeduid op de afbeelding.

OPMERKING *de krik moet in het vlakke deel van de houder geplaatst worden (afb. 44.B, 45.B).*

OPMERKING *de krik moet in het centrale deel van de houder geplaatst worden (afb. 46.B, .B).*

8.3.4 Vervanging van het wiel

BELANGRIJK *Verzekeer u ervan dat de machine stabiel en stil blijft staan tijdens het optillen. Indien men iets vreemds merkt, moet men de krik onmiddellijk omlaag brengen, controleren en eventuele problemen oplossen en vervolgens de krik opnieuw optillen.*

1. Verwijder de bedekking (afb. 47.A) voordat de machine wordt opgetild.
2. Til de krik voldoende op om het wiel gemakkelijk te kunnen verwijderen.
3. Verwijder, met behulp van een schroevendraaier, de veerring (afb. 47.B) en de drukring (afb. 47.C.).
4. Verwijder het wiel dat vervangen moet worden.
5. Breng vet aan op de as (afb. 47.D).
6. Monteer het nieuwe wiel.
7. Plaats de drukring en de veerring zorgvuldig weer op hun plaats.
8. Laat het wiel op de grond steunen, en hermonteer de bedekking (afb. 47.A).

BELANGRIJK *Controleer of de achterste wielen op dezelfde hoogte staan (afb. 48.A) en het verschil tussen de externe diameters tussen de twee wielen (afb. 48.B) niet meer is dan 8-10 mm. Indien dit wel zo is, moet men, om een onregelmatig maaien te voorkomen, de uitlijning van de snijgroep bij een geautoriseerd dienstcentrum laten afstellen.*

8.3.5 De banden repareren of vervangen

Elke vervanging of herstelling van een band moet uitgevoerd worden door een gespecialiseerde bandentechnicus, volgens de modi die zijn aangeduid voor het gebruikte type.

8.4 ELEKTRONISCHE KAART

De elektronische kaart is een onderdeel dat zich onder het dashboard bevindt en dat alle beveiligingen van de machine beheert.

De elektronische kaart is voorzien van een automatische reset van de beveiliging die het circuit onderbreekt in geval van storingen in de elektrische installatie; de activering veroorzaakt de stop van de motor, wat wordt gesignaleerd door een geluidssignaal dat wordt gedeactiveerd wanneer de sleutel wordt verwijderd. Het circuit wordt na enkele seconden automatisch gereset; zoek en verwijder de oorzaak van het probleem, zodat de onderbrekingen worden vermeden.

BELANGRIJK *Om de ingreep van de beveiliging te vermijden;*

- keer de accupolen niet om;
- laat de machine niet werken zonder accu, zodat geen storingen van de werking van de regelaar van de oplader worden veroorzaakt;
- let op dat geen kortsluitingen worden veroorzaakt.

8.5 EEN ZEKERING VERVANGEN

De machine is uitgerust met een aantal zekeringen (afb. 49.A) met verschillend vermogen en met de volgende functies en kenmerken:

- Zekering van 10 A = bescherming van het hoofdcircuit en het vermogenscircuit van de elektronische kaart, waarvan de ingreep de stop van de machine en de complete uitschakeling van de controlelamp op het dashboard kan veroorzaken (par. 5.16)
- Zekering van 25 A = bescherming van het laadcircuit; wanneer deze zekering in werking treedt, verliest de accu geleidelijk aan zijn lading en ontstaan er problemen bij het starten.
- Zekering van 5 A = bescherming van de hulpaansluiting van 12 Volt voor de accessoires.
- Zekering van 15 A = bescherming van het circuit van het motor voor de bediening, waarvan de activering de elektrische aandrijving van het kantelsysteem van de zak niet toestaat; het leegmaken is enkel mogelijk met de handmatige hendel (indien gemonteerd).

Het vermogen van de zekering is aangegeven op de zekering zelf.

BELANGRIJK *Een doorgebrande zekering dient altijd vervangen te worden door eenzelfde type met hetzelfde vermogen.*

Als de oorzaak van het in werking treden niet gevonden kan worden dient er contact opgenomen te worden met uw Verkoopster.

8.6 VERVANGING LAMPEN

8.6.1 Type "I" - Gloeilampen

- De koplampen (18W) zijn door middel van een bajonetfitting in de lamphouder gedraaid. De lamphouder kan verwijderd worden door deze met behulp van een tang tegen de klok in te draaien (afb. 50)

8.6.2 Type "I" - LED-lampen

- Draai de ringmoer (afb. 51.A) los en verwijder de connector (afb. 51.B). Demonteer de LED-verlichting (afb. 51.C) die met de schroeven bevestigd (afb. 51.D) is.

8.6.3 Type "III" - LED-lampen (voor modellen TNS, THNS)

1. Til de kap op en verwijder de connector (afb. 52.A).
2. Verwijder de splitpen (afb. 52.B) en verwijder de kap zijdelings.
3. Koppel de kabels van de LED-lampen (afb. 53.A) los, draai de schroeven (afb. 53.B) los en koppel de lipjes (afb. 53.C) los.
4. Til het bovenste deel van de kap op, en koppel het los (afb. 54.A).
5. Draai de schroeven (afb. 55.A) los en vervang de LED-lampen (afb. 55.B).
6. Voor de hermontage van de kap moeten de handelingen van de demontage uitgevoerd worden in de omgekeerde volgorde.

8.7 GROEP TRANSMISSIE ACHTERAAN

Deze bestaan uit een verzegelde eenheid en vragen geen onderhoud.; de eenheid is voorzien van een permanente smering die geen vervanging of aanvulling behoeft.

8.8 GROEP TRANSMISSIE VOORAAN (MODEL 4WD)

Deze bestaan uit een verzegelde eenheid en vragen geen onderhoud. De olie van het hydraulische verbindingscircuit moet regelmatig gecontroleerd, bijgevuld en verversen worden.

Controleer dat het oliepeil van het hydraulische systeem zich tussen de referenties «MIN» en «MAX» op het reservoir bevindt.

Als het peil lager is dan de referentie «MIN» (Afb. 56):

- demonteer de bescherming (afb. 56.A) die is bevestigd met de moer (afb. 56.B);
- draai de dop (afb. 56.C) los en voeg olie 10W30 toe tot de referentie «MAX» wordt bereikt;
- hermonteer de dop (afb. 56.C) en de bescherming (afb. 56.A).

BELANGRIJK *Indien regelmatig moet bijgevuld worden, moet gecontroleerd worden dat geen lekken aanwezig zijn in de leidingen en het reservoir, en contacteer de verkoper voor de noodzakelijke handelingen.*

8.9 REGELING VAN DE VEER VAN DE VEERHAAK VAN DE OPVANGZAK

Als de opvangzak neigt te hobbelen of te openen wanneer op hobbelige terreinen wordt gewerkt, of als de herkoppeling moeilijk is nadat de zak is leeggemaakt, moet de spanning van de veer geregeld worden (afb. 57.A). Wijzig het koppelingspunt door een van de gaten (afb. 57.B) te gebruiken, tot het gewenste resultaat wordt verkregen.

9. STALLING

Wanneer de machine gedurende meer dan 30 dagen opgeborgen moet worden:

1. Laat de motor afkoelen
2. Maak de kabels van de accu los en bewaar de accu op een frisse en droge plek.
3. Ledig de brandstoftank (par. 7.2.2) en volg de instructies van de handleiding van de motor.
4. Reinig de machine zorgvuldig.
5. Controleer of de machine geen schade vertoont. Contacteer, indien nodig, het geautoriseerde dienstcentrum.
6. De machine opbergen:
 - met de snijgroep omlaag
 - in een droge ruimte
 - beschermd tegen slechte weersomstandigheden
 - indien mogelijk bedekt met een doek (par. 15.4)
 - buiten bereik van kinderen.
 - na zich ervan verzekerd te hebben de sleutels of werktuigen die voor

het onderhoud gebruikt werden, verwijderd te hebben.

Wanneer de machine weer in werking gezet wordt:

- controleer of er uit de slang, de benzinekraan en de carburateur geen benzine lekt.
- bereid de machine voor zoals aangegeven in hoofdstuk "6. Gebruik van de machine".

10. HANTERING EN TRANSPORT

- Wanneer men de machine hanteert, moet men:
 - ontkoppel de snijgroep;
 - plaats de snijgroep op de maximale hoogte;
 - de motor uitschakelen;
- Wanneer men de machine met een wagen of aanhangwagen vervoert, moet men:
 - opritten gebruiken met geschikte weerstand, breedte en lengte;
 - de machine laden met de motor uitgeschakeld, met de contactsleutel uit het stopcontact van de machine, zonder bediener, duwend, en met een geschikt aantal personen;
 - de brandstoftkraan sluiten (indien voorzien).
 - de snijgroep omlaag brengen;
 - trek de handrem aan.
 - de machine zo plaatsen dat ze geen gevaar veroorzaakt;
 - ze stevig aan het vervoersmiddel bevestigen met koorden of kettingen om te vermijden dat ze kantelt en zo eventueel beschadigd kan worden of dat er brandstof zou kunnen lekken.

11. ASSISTENTIE EN HERSTELLINGEN

Deze handleiding verstrekt alle gegevens die u nodig hebt om de machine te kunnen gebruiken en om er op de juiste manier eenvoudige onderhoudswerkzaamheden aan te kunnen verrichten, die de gebruiker zelf kan uitvoeren. Alle afstellingen en onderhoudshandelingen die niet beschreven zijn in deze handleiding moeten uitgevoerd worden door uw Verkoper of in een gespecialiseerd Centrum dat beschikt over de nodige kennis en uitrustingen om de werken correct uit te voeren, met respect voor het oorspronkelijk niveau van veiligheid van de machine. Handelingen die in niet geschikte structuren of door onbekwame personen uitgevoerd werden, doen elke vorm van garantie en alle verplichtingen of aansprakelijkheid van de Fabrikant vervallen.

- Enkel de geautoriseerde dienstcentra mogen de herstellingen en onderhoudsingenrepen in garantie uitvoeren.
- Niet originele wisselstukken en toebehoren zijn niet goedgekeurd; het gebruik van niet originele wisselstukken en toebehoren brengt de veiligheid van de machine in gevaar en ontheft de Fabrikant van alle verplichtingen en aansprakelijkheden.
- De originele wisselstukken worden geleverd door de geautoriseerde dienstcentra en wederverkopers.
- Men raadt aan de machine eens per jaar aan een geautoriseerd dienstcentrum toe te vertrouwen voor het onderhoud, assistentie en controle van de veiligheidsinrichtingen.

De garantie geldt niet voor schade te wijten aan:

- Onvoldoende kennis van de vergezellende documentatie.
- Onoplettendheid.
- Onjuist of niet toegestaan gebruik en montage
- Gebruik van niet originele wisselstukken.
- Gebruik van toebehoren dat niet door de fabrikant vervaardigd of goedgekeurd werd.

Deze garantie geldt bovendien niet voor:

- De normale slijtage van verbruiksmateriaal zoals transmissieriem, koplampen, wielen, veiligheidsbouten en draden.
- Normale slijtage
- Motoren. Deze zijn gedekt door de garantie van de fabrikant van de motor volgens de aangegeven termijnen en condities.

De aankoper is beschermd door de nationale wetten van zijn eigen land. De rechten van de koper die voorzien zijn in de nationale wetten van zijn eigen land zijn op geen enkele wijze beperkt door deze garantie.

12. GARANTIEDEKKING

De garantie dekt alle defecten van het materiaal en van de fabricatie. De gebruiker moet aandachtig de aanwijzingen volgen die in de bijgevoegde documentatie verschaft is.

13. ONDERHOUDSTABEL

Ingrep	Intervallen (uur)		Paragraaf / Opmerkingen
	Eerste maal	Daarna elke	
MACHINE			
Veiligheidscontroles / Controle van de commando's		Voor eender welk gebruik	par. 6.2
Controle bandendruk		Voor eender welk gebruik	par. 6.1.3
Controleer de beschermingen van de aflat achteraan / zijdelingse aflat. Controle van de opvangzak, zijdelingse aflatdeflector.		Voor eender welk gebruik	par. 6.1.4
Algemene reiniging en controle		Aan het einde van ieder gebruik	par. 7.6
Controle van eventuele schade aan de machine. Contacteer, indien nodig, het geautoriseerde dienstcentrum.		Aan het einde van ieder gebruik	-
Lading van de batterij		Voor de stalling	par. 7.5
Stevigheidscontrole van alle verbindingen		25	
Controle koppeling en bijstellen snij-inrichting		25	***
Controle transmissieriem		25	***
Controle riem commando snij-inrichtingen		25	***
Controle en afstelling rem		25	***
Controle en bijstellen van de koppeling		25	***
Controle inschakeling en rem van de snij-inrichting		25	***
Algemene smering		25	****
Vervanging snij-inrichtingen		100	***
Vervanging transmissieriem		-	** / ***
Vervanging riem commando snij-inrichtingen		-	** / ***

MOTOR *			
Controle/bijvullen brandstof		Voor eender welk gebruik	par 7.2
Controle / bijvullen motorolie		Voor eender welk gebruik	par 7.3
Vervanging motorolie		*	*
Controle en schoonmaken luchtfilter		*	*
Vervanging luchtfilter		*	*
Controle benzinefilter		*	*
Vervanging benzinefilter		*	*
Controle en schoonmaken contactpuntjes		*	*
Vervanging bougie		*	*

- * Raadpleeg de handleiding van de motor voor de volledige lijst van de handelingen en de intervallen
- ** Neem contact op met uw verkoper zodra u storingen vermoedt
- *** Handeling die door uw Verkoper of door een gespecialiseerd Centrum moet uitgevoerd worden
- *** De algemene smering van alle bewegende onderdelen moet bovendien, elke keer er verwacht wordt de machine voor geruime tijd niet te gebruiken, uitgevoerd worden.

14. IDENTIFICATIE PROBLEMEN

PROBLEMEN	MOGELIJKE OORZAAK	OPLOSSING
1. Met de sleutel op «START» blijft het dashboard uitgeschakeld, zonder geluidssignaal	De bescherming van de elektronische kaart is in werking getreden doordat:	Zet de sleutel op stand «STOP» en zoek de oorzaken van het defect:
	de accu is niet goed aangesloten	controleer de verbindingen (par. 4.4)
	de polen van de accu zijn omgewisseld	controleer de verbindingen (par. 4.4).
	de accu is niet goed opgeladen	laad de accu weer op (par. 7.5)
	de zekering is doorgebrand	vervang de zekering (10.A) (par. 8.5).
	kaart nat	drogen met lauwe lucht
2. Met de sleutel op «START» blijft het dashboard uitgeschakeld, maar er wordt een geluidssignaal geactiveerd	De bescherming van de elektronische kaart is in werking getreden doordat:	Zet de sleutel op stand «STOP» en zoek de oorzaken van het defect:
	kaart nat	drogen met lauwe lucht
3. De sleutel staat op «START», het dashboard licht op maar de startmotor draait niet	de accu is niet goed opgeladen	laad de accu weer op (par. 7.5)
	zekering voor het opladen onderbroken	vervang de zekering (25 A) (par. 8.5).
4. De sleutel staat in de «START» stand, de startmotor draait maar de motor slaat niet aan	de accu is niet goed opgeladen	laad de accu weer op (par. 7.5)
	te weinig benzineaanvoer	controleer het peil in het reservoir (par. 7.2.1)
		open de kraan (indien voorzien) (par. 6.4)
		controleer de benzinefilter
er een defect in de ontsteking is opgetreden	controleer of de bougiekap juist bevestigd is	
		controleer of de elektroden niet vuil zijn en of hun onderlinge afstand juist is

Mochten de problemen aanhouden na het toepassing van de bovengenoemde remedies, dan dient er contact te worden opgenomen met uw Verkoper.

PROBLEMEN	MOGELIJKE OORZAAK	OPLOSSING
5. Een moeilijke start of een onregelmatige werking van de motor	er brandstofproblemen zijn	reinig of vervang luchtfilter
		leeg de benzinetank en vul met nieuwe benzine
		controleer en vervang eventueel de benzinefilter
6. Tijdens het maaien is er een krachtverlies van de motor	de rijsnelheid is te hoog ten opzicht van de snijhoogte	neem in snelheid af en/of zet het maaidek in een hogere stand (par. 6.5.4)
7. Wanneer de snijgroep wordt gekoppeld, slaat de motor af	geen toestemming voor de inschakeling	controleer of de voorwaarden voor de toestemming worden gerespecteerd (par. 6.2.2)
8. De controlelamp van de accu gaat niet uit na enkele minuten van werking	accu onvoldoende opgeladen	contacteer uw Verkoper
9. De controlelamp van de olie licht op gedurende de werking (indien voorzien)	problemen met de smering van de motor	Draai de sleutel onmiddellijk op «STOP»:
		herstel het oliepeil (zie 7.3.1)
		vervang de filter (als het probleem aanhoudt, moet de verkoper gecontacteerd worden)
10. De motor slaat af, er wordt een geluidssignaal geproduceerd	De bescherming van de elektronische kaart is in werking getreden doordat:	Zet de sleutel op stand «STOP» en zoek de oorzaken van het defect:
	overspanning veroorzaakt door de regelaar oplader	contacteer uw Verkoper
	de accu is niet goed aangesloten (onzekere contacten)	controleer de verbindingen (par. 3.4)
11. De motor slaat af, en er wordt geen geluidssignaal geproduceerd	accu losgekoppeld	controleer de verbindingen (par. 3.4)
	problemen met de motor	contacteer uw Verkoper
12. De snij-inrichtingen schakelen zich niet in of stoppen niet onmiddellijk wanneer ze uitgeschakeld worden.	riem gelost	contacteer uw Verkoper
	problemen met de elektromagnetische koppeling	contacteer uw Verkoper
13. Onregelmatig maaien en onvoldoende opvang (enkel voor modellen met opvang achteraan)	de snijgroep staat niet evenwijdig ten opzichte van het terrein	controleer de druk van de banden (par. 6.1.3)
		herstel de uitlijning van de snijgroep ten opzichte van het terrein (par. 8.2.1)
	onwerkzaamheid van de snij-inrichtingen	contacteer uw Verkoper
	de rijsnelheid is te hoog ten opzichte van de hoogte van het gras	neem in snelheid af en/of zet de snijgroep in een hogere stand (par. 6.5.4)
		wacht tot het gras droog is
	het kanaal is verstopt	verwijder de opvangzak en maak het kanaal leeg (zie 7.6.2)

Mochten de problemen aanhouden na het toepassing van de bovengenoemde remedies, dan dient er contact te worden opgenomen met uw Verkoper.

PROBLEMEN	MOGELIJKE OORZAAK	OPLOSSING
14. Onregelmatig maaien (enkel voor modellen met zijdelingse aflat)	de snijgroep staat niet evenwijdig ten opzichte van het terrein	controleer de druk van de banden (par. 6.1.3) herstel de uitlijning van de snijgroep ten opzichte van het terrein (par. 8.2.1)
	onwerkzaamheid van de snij-inrichtingen	contacteer uw Verkoper
15. Vreemde trillingen tijdens het werk	de snijgroep zit vol met gras	reinig de snijgroep (par. 7.6.4)
	de snij-inrichtingen zijn uit balans of losgekomen	contacteer uw Verkoper
	de bevestigingen zijn losgeraakt	controleer en draai de bevestigingsschroeven van de motor en het chassis goed vast
16. Onzekere of niet werkzame remming	niet correct afgestelde rem	contacteer uw Verkoper
17. Onregelmatige beweging, weinig tractie bij stijging of neiging van de machine om op te trekken	problemen aan de riem of aan het inschakelsysteem	contacteer uw Verkoper
18. Wanneer het aandrijfpedaal wordt ingedrukt bij draaiende motor, beweegt de machine niet vooruit	ontgrendelingshendel in stand voor transmissie ontgrendeld	breng de hendel weer naar de stand voor transmissie ingeschakeld (par. 5.4)
19. De machine begint abnormaal te trillen	beschadiging of losgekomen delen	stop de machine en haal de contactsleutel weg
		controleer eventuele beschadigingen
		controleer of er delen losgekomen zijn en schroef ze weer vast
		voer de controles, vervangingen of herstellingen uit bij een Gespecialiseerd Centrum

Mochten de problemen aanhouden na het toepassing van de bovengenoemde remedies, dan dient er contact te worden opgenomen met uw Verkoper.

15. TOEBEHOREN

15.1 KIT VOOR "MULCHING"

Versnipper het gemaaid gras en laat het achter op het terrein (afb. 58.A1; afb. 58.A2).

15.2 BATTERIJ-OPLADER VOOR BEHOUD

Laat toe de accu efficiënt te houden tijdens de periodes van inactiviteit van de machine, waarbij een optimaal laadniveau en een langere duurzaamheid van de accu gegarandeerd wordt (afb. 58.B).

15.3 TREKSET

Om een kleine aanhangwagen te trekken (afb. 58.C)

15.4 AFDEKZEIL

Beschermt de machine van stof als deze niet gebruikt wordt (afb. 58.D)

15.5 SET GEWICHTEN ACHTERAAN

Verbeteren de stabiliteit achteraan van de machine, vooral bij gebruik overwegend op hellende terreinen (afb. 58.E).

15.6 KIT ACHTERSTE AFLAATBEVEILIGING

Te gebruiken in plaats van de opvangzak, wanneer het gras niet wordt opgevangen (afb. 58.F).
(enkel voor modellen met aflat achteraan)

15.7 SNEEUWKETTINGEN 18'', 20''

Verbeteren de grip van de achterwielen op besneeuwde wegen, en staan het gebruik van sneeuwruimers toe (afb. 58.G).

15.8 SNEEUW/MODDER WIELEN 18'', 20''

Verbeteren de grip op sneeuw en modder (afb. 58.H).

15.9 AANHANGER

Voor het transport van gereedschappen of andere voorwerpen, binnen de toegestane laadlimieten (afb. 58.I).

15.10 VERSPREIDER

Om zout of meststoffen te strooien (afb. 58.J).

15.11 VERSPREIDER

Om zand of kiezel te verspreiden (afb. 58.K).

15.12 ROL VOOR GRAS

Om het terrein te verdichten na het zaaien of het grasveld vlak te maken (afb. 58.L).

15.13 SNEEUWRUIMER MET SNEEUWSCHUIF

Voor het zijdelings ophopen of ruimen van verwijderde sneeuw (afb. 58.M).

15.14 FRONTALE VEGER

Om bladeren en vuil te verwijderen van paden en vaste ondergronden, voor het verwijderen van dunne lagen verse sneeuw (afb. 58.N).

15.15 HAKSELAAR

Voor het maaien en versnipperen van overwoekerd gras (afb. 58.O).

15.16 OPVANGER VOOR BLADEREN EN GRAS

Voor het verzamelen van bladeren en gras op grasvelden (afb. 58.P).

15.17 FRONTALE HARK

Om gras en takjes te verzamelen (afb. 58.Q).

15.18 LIFT-INTERFACE

Voor de montage van bijkomende frontale accessoires waarvoor geen aftakas noodzakelijk is (afb. 58.R1).

15.19 AFTAKAS (PTO)

Om het vermogen over te brengen van de motor naar het bediende accessoire. Lift-interface vereist (afb. 58.R2).

15.20 AFTAKAS (PTO)

Om het vermogen over te brengen van de motor naar het bediende accessoire. Geen lift-interface vereist (afb. 58.R3).



INNHOOLD

1. GENERELT	2	6.2 Sikkerhetskontroller.....	17
2. SIKKERHETSBESTEMMELSER.....	2	6.3 Bruk i skråninger	18
3. BLI KJENT MED MASKINEN	5	6.4 Start	18
3.1 Beskrivelse av maskinen og tilsiktet bruk	5	6.5 Arbeid	19
3.2 Sikkerhetssymboler.....	6	6.6 Stopp	21
3.3 Identifikasjonsetikett	6	6.7 Etter bruk	21
3.4 Hovedkomponenter.....	6	7. ORDINÆRT VEDLIKEHOLD	21
4. MONTERING.....	7	7.1 Generelt	21
4.1 Deler til monteringen	7	7.2 Etterfylling av drivstoff/tømming av drivstofftank	21
4.2 Montering av rattet	7	7.3 Kontroll, etterfylling og tømming av motorolje	22
4.3 Montering av setet.....	8	7.4 Antiskalperingshjul	23
4.4 Montering og tilkobling av batteriet.....	8	7.5 Batteri	23
4.5 Montering av støttene til oppsamlingsposen.....	8	7.6 Rengjøring.....	23
4.6 Fjerning av sperrehaken for feste av oppsamlingsposen.....	8	7.7 Festeskruer og -mutrer.....	24
4.7 Montering av fremre støtfanger	8	8. EKSTRAORDINÆRT VEDLIKEHOLD	24
4.8 Montering av oppsamlingsposen	9	8.1 Sikkerhetsforskrifter	24
4.9 Montering av spakene for vipning av oppsamlingsposen.....	9	8.2 Sammen med klippeenheten	24
4.10 Montering av sidevern til enheten for kutt (dersom disse forutsettes).....	9	8.3 Utskifting av for-/bakhjulene	25
4.11 Montering av deflektor for sideutkast (kun for modeller med sideutkast).....	9	8.4 Kretskort	26
5. BETJENINGSUTSTYR	10	8.5 Bytte av en sikring	26
5.1 Brems pedal.....	10	8.6 Bytte av lyspærer	26
5.2 Pedal for framdrift.....	10	8.7 Bakre transmisjon	26
5.3 Pedal for rygging	10	8.8 Fremre transmisjon (modell 4WD).....	26
5.4 Kommando for frigjøring av hydrostatisk transmisjon.....	10	8.9 Regulering av sperrefjæren for feste av oppsamlingsposen.....	27
5.5 Tenningsnøkkel	11	9. LAGRING	27
5.6 Gasskontroll	11	10.FLYTTING OG TRANSPORT.....	27
5.7 Spak for parkeringsbremse	11	11.SERVICE OG REPARASJONER.....	27
5.8 Lyktenes bryter	11	12.HVA SOM DEKKES AV GARANTIEEN.....	28
5.9 Kontroll for innkobling og utkobling av klippeenretningene.....	11	13.TABELL FOR VEDLIKEHOLD	29
5.10 Knapp for klipping i revers	12	14.FEILSØKING	30
5.11 Kontroller for regulering i høyden til enheten for kutt	12	15.TILBEHØR.....	32
5.12 Innretning for å opprettholde hastigheten (cruise control)	12		
5.13 Teller (dersom denne forutsettes).....	13		
5.14 Ekstra kontakt for redskap	13		
5.15 Kommando for vipning av oppsamlingsposen.....	13		
5.16 Display type "I" og akustisk varsling	13		
5.17 Display type "II" og akustiske varslinger	14		
5.18 Display type "III" og akustiske varslinger	15		
6. BRUK AV MASKINEN.....	16		
6.1 Forberedende operasjoner.....	16		

1. GENERELT

1.1 HVORDAN LESE BRUKSANVISNINGEN

Bruksanvisningen har noen avsnitt som inneholder spesielt viktig sikkerhets- eller driftsinformasjon. Disse avsnittene er uthevet på forskjellige måter, og har følgende betydning:

MERK eller **VIKTIG** presiserer og supplerer det som er forklart tidligere for å forhindre at maskinen ødelegges, eller at det oppstår skader.

Symbolet  angir en fare. Hvis advarslene ikke overholdes kan dette medføre personskader eller skader på tredjeparter og/eller ødeleggelse.

De avsnittene som er merket med en firkant med stiplet grå ramme angir ekstrautstyr som ikke finnes på alle modellene som er dokumentert i denne bruksanvisningen. Kontroller om ekstrautstyret finnes på din modell.

Alle henvisningene til maskinens høyre og venstre side samt for- og bakside gjelder i forhold til brukerens arbeidsposisjon.

1.2 REFERANSER

1.2.1 Figurer

Figurene i denne bruksanvisningen er nummererte 1, 2, 3, osv. Delene angitt på figurene er merket med bokstavene A, B, C, osv. En referanse til del C på figur 2 angis med teksten: "Se fig. 2 C" eller helt enkelt "(fig. 2.C)". Figurene er veiledende. De virkelige delene kan være forskjellige fra de som er avbildet.

1.2.2 Overskrifter

Bruksanvisningen er oppdelt i kapitler og avsnitt. Overskriften til avsnitt "2.1 Opplæring" er en undertittel til "2. Sikkerhetsbestemmelser". Referansene til overskrifter eller avsnitt angis med forkortelsene kap. eller avsn. og deretter det gjeldende nummeret. Eksempel: "kap. 2" eller "avsn. 2.1"

2. SIKKERHETSBESTEMMELSER

2.1 OPPLÆRING

 **Bli kjent med kontrollene og en riktig bruk av maskinen. Lær å slå av motoren raskt. Manglende overhold av advarslene og instruksjonene kan forårsake brann og/eller alvorlige skader.**

- La aldri barn eller andre som ikke kjenner til disse bestemmelsene bruke maskinen. Kommunale bestemmelser kan fastsette en tillatt minstealder for bruk.
- Maskinen må aldri brukes hvis brukeren er trøtt eller ikke føler seg vel, eller har inntatt medisiner, narkotika, alkohol eller andre stoffer som nedsetter refleksene eller oppmerksomheten.
- Ikke transporter barn eller andre personer
- Husk at føreren eller brukeren er ansvarlig for ulykker som påføres tredjepersoner eller deres eiendom. Det er brukeren som er ansvarlig for å vurdere potensielle farer på underlaget hvor arbeidet skal utføres, og som må ta alle forholdsregler for å garantere egen og andres sikkerhet. Dette gjelder spesielt i skråninger, og på ujevne, glatte eller ustabile underlag.
- Dersom maskinen skal overdras eller lånes ut til andre, må brukeren ha lest og forstått bruksanvisningen.

2.2 FORBEREDENDE OPERASJONER

Personlig verneutstyr (PVU)

- Bruk egnede klær, kraftige arbeidssko med antisklisåle, og lange benklær. Bruk aldri maskinen barfotet eller med sandaler. Bruk hørselsvern.
- Bruk av hørselsvern kan redusere evnen til å høre eventuelle advarsler (rop eller alarmer). Du må være svært oppmerksom på det som skjer rundt arbeidsområdet.
- Ta ikke på deg skjerv, frakk, halskjeder, armbånd, vide klær eller klær med stropper, slips, eller annet hengende eller omfangsrikt tilbehør som kan sette seg fast i maskinen, gjenstander eller materialer på arbeidsstedet.
- Sett opp langt hår.

Arbeidsområde/maskin

- Undersøk grundig hele arbeidsområdet, og fjern alt som kan slynges vekk av maskinen eller skade klippeinnretningen/roterende deler (steiner, greiner, ståltråd, ben, osv.).

Forbrenningsmotorer: drivstoff

⚠ FARE! Drivstoff er meget brannfarlig.

- Oppbevar drivstoffet i godkjente kanner på et sikkert sted langt unna varmekilder og åpne flammer.
- Kannene og oppbevaringsstedet må holdes frie for rester av gress, løv eller overflødig fett.
- Oppbevar kannene utilgjengelige for barn.
- Ikke røyk under etterfyllingen eller fyllingen av drivstoff eller ved håndtering av drivstoff.
- Drivstoff skal kun etterfylles utendørs og med bruk av en trakt.
- Unngå å inhalere drivstoffdamp.
- Ikke etterfyll drivstoff eller ta av tankklokke mens motoren er i gang eller er varm.
- Åpne tankklokke forsiktig for gradvis å slippe ut det interne trykket.
- Ikke bruk åpen flamme nær tankåpningen for å kontrollere innholdet.
- Ved driftstofflekkasje må ikke motoren startes, men flytt maskinen unna området for å unngå brannfare, helt til drivstoffet er dunstet bort og drivstoffdampene har løst seg opp.
- Tørk umiddelbart opp drivstoff som er sølt på maskinen eller på bakken.
- Sett alltid lokkene på tanken og drivstoffkannen igjen og skru dem skikkelig fast.
- Ikke start maskinen på stedet for etterfyllingen; Motoren må startes minst 3 meter fra stedet for etterfyllingen.
- Unngå at drivstoffet kommer i kontakt med klærne, og bytt eventuelt klær før motoren startes.

2.3 UNDER BRUK

Arbeidsområde

- Ikke start motoren i lukkede områder hvor det kan oppstå farlige ansamlinger av karbonmonoksidgasser. Motoren må alltid startes utendørs eller på et godt ventilert sted. Husk alltid at eksosgassen fra motoren er giftig.
- Ikke rett lydpoten, og dermed eksosgassen, mot brennbare materialer.
- Ikke bruk maskinen i eksplosjonsfarlige omgivelser, i nærheten av brennbare væsker, gass eller støv. Elektrisk kontakt

- eller mekanisk friksjon kan generere gnister som kan antenne støv eller damp.
- Arbeid bare i dagslys eller i godt kunstig lys, og med gode siktforhold.
- Hold personer, spesielt barn, og dyr unna arbeidsområdet. Barn må holdes under oppsyn av en voksen.
- Unngå å arbeide når gresset er vått, når det regner og ved fare for tordenvær, spesielt lyn.
- Vær spesielt oppmerksom på ujevnheter i terrenget (humper, søkk), skråninger, skjulte farer og eventuelle hinder som kan begrense sikten.
- Vær meget forsiktig i nærheten av grøfter, skrenter eller volder. Maskinen kan velte hvis et hjul kommer over kanten eller hvis kanten gir etter.
- Vær oppmerksom i skråninger for å unngå velt eller tap av kontrollen over maskinen. De viktigste grunnene til tap av kontrollen er:
 - manglende hjulfeste,
 - for høy hastighet,
 - utilstrekkelig bremsing,
 - maskinen passer ikke til oppgaven,
 - manglende kjennskap til effektene som skyldes underlaget,
 - feil bruk som slepebil.
- Vær oppmerksom på trafikken når du arbeider i nærheten av veien.
- For å unngå faren for brann må ikke maskinen stå i ro i høyt gress med motoren i gang.

Adferd

- Ikke la deg distrahere og konsentrer deg om kjøringen og arbeidet.
- Vær forsiktig når du rygger eller beveger deg bakover. Se bak deg før og mens du rygger for å passe på at det ikke finnes hindringer.
- Vær forsiktig når du sleper last eller bruker tungt utstyr:
 - Bruk kun godkjent tilhengerfeste;
 - Begrens lasten til det du enkelt kan kontrollere;
 - Ikke ta skarpe svinger. Vær forsiktig når du rygger;
 - Bruk motveker eller hjulvekter når dette er foreslått i bruksanvisningen.
- Vær forsiktig ved bruk av oppsamleren og tilbehør som kan endre maskinens stabilitet, spesielt i skråninger.
- Hold alltid hender og føtter langt fra klippeinnretningen, både under start og bruk av maskinen.
- Advarsel: Klippeenheten fortsetter å rotere i et par sekunder selv etter at den frakoblet, eller etter at motoren er slått av.

- Vær oppmerksom på klippeenheter med mer enn en klippeinnretning, fordi en klippeinnretning i rotasjon kan føre til at andre innretninger roterer.
- Hold alltid god avstand fra utkastertåningen.
- Ikke berør motorens deler, fordi de blir varme under bruk. Risiko for forbrenninger.
- For å unngå faren for brann må ikke maskinen stå i ro i høyt gress med motoren i gang.

 Ved skader eller ulykker under arbeidet skal motoren slås av øyeblikkelig og maskinen fjernes fra stedet for å unngå flere skader; Ved ulykker med personskader eller skader på tredjepersoner må du umiddelbart praktisere førstehjelp og henvende deg til legevakten for nødvendig behandling. Fjern nøye eventuelle rester som ellers kan forårsake skader på gjenstander, personer eller dyr.

Bruksbegrensninger

- Maskinen må aldri brukes hvis vernene (oppsamleren, vernet for sideutkast eller vernet for utkast bak) er ødelagte, mangler eller ikke er riktig plassert
- Ikke bruk maskinen hvis ikke tilbehør/redskaper er montert i de angitte punktene.
- Sikkerhetssystemene/mikrobryterne må ikke kobles ut, deaktiveres, fjernes eller tukles med.
- Du må ikke endre motorinnstillingene, eller nå høye turtall. Dersom motoren brukes på for høyt turtall, øker risikoen for skader.
- Ikke utsett maskinen for overdrevne belastninger, og bruk aldri en liten maskin til å utføre tungt arbeid; Bruk av en egnet maskin reduserer risikoene og forbedrer kvaliteten på arbeidet.
- Denne maskinen er ikke typegodkjent for kjøring på vei. Den må kun brukes på private områder uten trafikk (i henhold til veitrafikkloven).

2.4 VEDLIKEHOLD OG LAGRING

Et jevnt vedlikehold og en riktig lagring opprettholder maskinens sikkerhet og ytelsesnivå.

Vedlikehold

- Maskinen må aldri brukes med slitte eller ødelagte deler. Ødelagte eller slitte deler skal byttes ut og aldri repareres.
- For å redusere brannfaren, kontroller jevnlig at det ikke finnes lekkasjer av olje og/eller drivstoff.
- Under justeringer av maskinen må du passe på og unngå å klemme fingrene mellom klippeinnretningen i bevegelse og maskinens faste deler.

 Støy- og vibrasjonsnivået oppgitt i bruksanvisningen er maskinens maks verdier. Bruk av en dårlig innstilt klippeinnretning, for høy hastighet og manglende vedlikehold, påvirker støyutslippene og vibrasjoner betydelig. Ta derfor nødvendige tiltak for å redusere mulige skader fra høyt støynivå og vibrasjonsbelastninger Vedlikehold maskinen, bruk hørselsvern og ta pauser under arbeidet.

Lagring

- Maskinen må ikke oppbevares med drivstoff i tanken i et rom hvor drivstoffdampene kan nås av åpne flammer, gnister eller kraftige varmekilder.
- For å redusere brannfaren må ikke beholdere med klippeavfall oppbevares innendørs.

2.5 MILJØVERN

Miljøvern må være førsteprioritet ved bruk av maskinen, til fordel for samholdet og miljøet der vi bor.

- Unngå å forstyrre nabolaget. Bruk alltid maskinen til fornuftige tider (- ikke tidlig på morgenen, eller sent på kvelden/natten, hvor nabolaget kan forstyrres).
- Følg nøye de kommunale bestemmelsene for kasting av emballasje, oljer, drivstoff, filter, forringede deler eller deler som er sterkt forurensende Dette avfallet må ikke kastes med husholdningsavfallet, men kildesorteres og kastes i containerne for resirkulering.
- Følg nøye de kommunale bestemmelsene for kasting av avfallsmateriale
- Når maskinen ikke skal brukes lenger, må den ikke kastes i naturen, men leveres inn til et innsamlingscenter i henhold til gjeldende kommunale bestemmelser.

3. BLI KJENT MED MASKINEN

3.1 BESKRIVELSE AV MASKINEN OG TILSIKTET BRUK

Denne maskinen er en sittegressklipper.

Maskinen er utstyrt med en motor som driver klippeinnretningen (beskyttet med et deksel) samt en transmisjonsenhet som sikrer maskinens fremdrift.

Maskinen er utstyrt med:

- hydrostatisk transmisjon med trinnløst utvekslingsforhold ved kjøring framover og bakover ("Hydro"), med tohjulstrekk (2WD) eller firehjulstrekk (4WD).

Brukeren kan føre maskinen og bruke hovedkontrollene mens han/hun hele tiden sitter i setet.

Sikkerhetsinnretningene på maskinen stanser motoren og klippeinnretningen innen et par sekunder (avsn. 6.2.2).

3.1.1 Tilsiktet bruk

Maskinen er designet og bygd til gressklipping.

Maskinen kan utføre følgende:

1. klippe gresset og samle det i oppsamlingsposen.
2. klippe gresset og kaste det ut på bakken fra den bakre delen.
3. klippe gresset, male det opp og legge det på bakken ("mulching"-effekt).
4. klippe gresset og kaste det ut på siden.

Ved bruk av særskilt tilbehør, standardlevert av produsenten eller som kan kjøpes separat, kan gressklippingen utføres på forskjellige måter, som beskrevet i denne bruksanvisningen, eller i instruksjonene som følger med det enkelte tilbehøret.

På samme måte kan også bruk av ekstratilbehør (hvis tillatt av produsenten) utvide bruksområdet til å omfatte andre funksjoner innenfor de grensene og vilkårene som er angitt i tilbehørets vedlagte bruksanvisning.

3.1.2 Feil bruk

Enhver annen bruk enn oppgitt ovenfor kan være farlig og forårsake skader på personer og/eller gjenstander. Feil bruk omfatter, men er ikke begrenset til, følgende:

- transport av andre personer, barn eller dyr om bord i maskinen eller på en tilhenger, fordi de kan falle av og skades, eller hindre en sikker kjøring,
- sleping eller skyving av last uten bruk av det bestemte slepeutstyret,
- bruk av maskinen til kjøring på ustabil, glatt, isete, steinete eller ulendt terreng, pytter eller myrer hvor det er ikke er mulig å vurdere terrengets konsistens,
- bruk av klippeinnretningen på gressfrie strekninger,
- bruk av maskinen til oppsamling av løv eller avfall.

VIKTIG *Feil bruk av maskinen fører til bortfall av garantien. Videre heves produsenten fra ethvert ansvar, og det er dermed brukeren som er ansvarlig for utgiftene ved sakskader, personskader eller skader på tredjepersoner.*

3.1.3 Brukergruppe

Maskinen er beregnet for ikke profesjonelle brukere. Maskinen er ment til hobbybruk.

VIKTIG *Maskinen må kun brukes av én person.*

3.2 SIKKERHETSSYMBOLER

På maskinen vises forskjellige symbol (fig. 2). Symbolene skal minne operatøren om riktig fremgangsmåte for å bruke den forsiktig og ta de nødvendige forholdsreglene.

Symbolenes betydning:



Advarsel! Les instruksene før du bruker maskinen.



Advarsel! Ta ut nøkkelen og les instruksene før du utfører vedlikehold eller reparasjoner.



Fare! Utslynging av gjenstander: Ikke arbeid uten å ha montert vernet for utkast bak eller oppsamleren. (kun for modellene med oppsamling bak).



Fare! Utslynging av gjenstander: Hold personer på sikker avstand.



Fare! Maskinen kan velte: Bruk ikke denne maskinen i skråninger brattere enn 10°.



Fare! Lemlestelse: Påse at barn befinner seg på sikker avstand fra maskinen når motoren er i drift.



Fare for kutt. Bevegelige klippeinnretninger. Før hverken hender eller føtter inn i kassen hvor klippeinnretningene (knivene) befinner seg.



Advarsel! Hold sikker avstand fra varme overflater.



Du må ikke klatre opp på maskinen ved å trække på beskyttelsene eller enheten med innretningene for klipping.



Når du bruker settet for tauing, må du ikke overskride lastbegrensningene som angis på etiketten og du må respektere sikkerhetsreglene.

VIKTIG Klistremerker som er ødelagt eller uleselige må byttes ut. Be om nye klistremerker hos et autorisert servicesenter.

3.3 IDENTIFIKASJONSETIKETT

Identifikasjonsetiketten viser følgende data (fig. 1):

1. Nivå for lydstyrke
2. CE-merke
3. Produksjonsår
4. Type maskin
5. Serienummer
6. Produsentens navn og adresse
7. Artikkelnnummer
8. Nominell effekt og maksimal hastighet ved drift av motor
9. Maskinvekt med tom tank, i kg
10. Transmisjonstype

Skriv ned maskinens identifikasjonsnumre i feltene på etiketten på baksiden av bokomslaget.

VIKTIG Opplysningene på produktets identifikasjonsetikett må oppgis ved henvendelse til et autorisert verksted.

VIKTIG Eksempelet på samsvarserklæringen finnes helt bak i bruksanvisningen.

3.4 HOVEDKOMPONENTER

Maskinen består av følgende hovedkomponenter som har de følgende funksjonene (fig. 1):

- A. Motor:** Starter klippeinnretningene og hjultrekket Egenskapene og bruksreglene er beskrevet i en egen bruksanvisning.
- B. Klippeenhet:** Består av et deksel over de roterende klippeinnretningene, og klippeinnretningene.
- C. Klippeinnretninger:** Delene som klipper gresset Vingene helt ytterst hjelper med å flytte det klippede gresset mot utkastkanalen.
- D. Vern for utkast bak (kan bestilles):** Montert i stedet for oppsamleren, og hindrer at eventuelle gjenstander som har blitt samlet opp av klippeinnretningene, kan slynges ut av maskinen (kun for modeller med oppsamling bak).
- E. Deflektor for sideutkast:** i tillegg til funksjonen som kaster gresset fra siden av maskinen og ut på bakken, er den et sikkerhetselement som forhindrer at gjenstander som samles opp av klippeinnretningene

- kastes langt vekk fra maskinen (kun for modeller med sideutkast).
- F. Oppsamler:** i tillegg til funksjonen som samler opp gresset som klippes, er den et sikkerhetsэлемент som forhindrer at gjenstander som samles opp av klippeinnretningene kastes langt vekk fra maskinen (*kun for modeller med oppsamling bak*).
- G. Utkastkanal:** forbindelsesdelen mellom klippeenheten og oppsamlingsposen (*kun for modeller med oppsamling bak*).
- H. Sete:** Brukerens arbeidsposisjon. Det er utstyrt med en sensor som avleser om føreren er på plass, slik at sikkerhetsinnretningene kan kobles inn ved behov.
- I. Ratt:** Styrer svvingen av forhjulene.
- J. Fremre støtfanger:** Beskytter maskinens fremre deler.
- K. Batteri:** Gir strøm for oppstart av motoren. Egenskapene og bruksreglene er beskrevet i en egen bruksanvisning.

4	Støtfangere framme (dersom dette forutsettes)
5	Pose med tilhørende skruer for montering og tilhørende instruksjer (kun for modellene TS-TX-TH) (kun for modellene med oppsamling bak)
6	Støttene til posen og tilhørende tilbehør for fullføring og montering (<i>kun for modellene med oppsamling bak</i>)
7	Deflektor for sideutkast (<i>kun for modeller med sideutkast</i>)
8	Forsterkninger på siden til innretningen for klipping (dersom dette forutsettes).
9	Pose med: - bruksanvisninger og dokumenter - skruer og bolter for montering av setet - utstyr for montering av deflektor for sideutkast (<i>kun for modeller med sideutkast</i>) - skruer og mutrer for tilkobling av batterikablene - 2 tenningsnøkler - 1 10 A reservesikring
10	Sett for "mulching" (<i>kun for modellene med sideutkast</i>) (dersom dette forutsettes).

4. MONTERING

⚠ Sikkerhetsbestemmelsene som skal følges er beskrevet i kap. 2. Disse bestemmelsene må nøye overholdes for å unngå alvorlige risikoer eller farer.

Av hensyn til oppbevaring og transport er noen av maskinens deler ikke montert i fabrikk, men må monteres av kunden i henhold til instruksjonene etter å ha fjernet emballasjen.

⚠ Utpakking og fullføring av monteringen må foretas på et jevnt og solid underlag, med god nok plass til å flytte maskinen og emballasjen. Bruk alltid egnet utstyr. Bruk ikke maskinen før alle indikasjoner i avsnittet "MONTERING" har blitt fullført.

4.1 DELER TIL MONTERINGEN

I emballasjen finnes delene for monteringen som er listet opp i tabellen nedenfor:

	Beskrivelse
1	Ratt
2	Instrumentpanelets deksel og delene for montering av rattet
3	Førersetet

4.1.1 Utpakking

1. Åpne emballasjen forsiktig og pass på at ingen av delene forsvinner
2. Les dokumentasjonen som finnes i esken, også bruksanvisningen.
3. Ta alle demonterte deler ut av esken.
4. Gjør følgende for å pakke ut maskinen:
 - Sett klippeenheten i høyeste posisjon (avsn. 5.11), slik at den ikke skades når maskinen tas ned fra pallen
 - Ta maskinen ned fra pallen.
5. Bring spaken for frigjøring av transmisjonen bak i fri posisjon (avsn. 5.4).

4.2 MONTERING AV RATTET

1. Sett maskinen på et flatt underlag, og still inn forhjulene.
2. Fjern det sentrale dekselet (fig. 3.B) til rattet ved hjelp av en skrutrekker (fig. 3.A).
3. Innfør rattet (fig. 3.A) på stammen som stikker ut (fig. 3.C) og vri det slik at eikene er vendt mot setet og dytt det slik at rattnavet festes ytterst på stiftene som stikker ut (fig. 3.D).
4. Fest rattet ved hjelp av skruen (fig. 3.E) og underlagsskivene (fig. 3.F) og (fig. 3.G) som medfølger, i rekkefølgen som indikeres.

5. Stram skruen (fig. 3.E) helt til med en pipenøkkel.
6. Påfør dekselet til rattet (fig. 3.B) ved å innføre krokene i de tilhørende festene støtvis.

4.3 MONTERING AV SETET

Dra spaken for regulering (fig. 4.C) oppover og innfør setet (fig. 4.A) i sporet (fig. 4.B) fra siden til rattet, helt til du fester det i en av de seks posisjonene. På dette punktet er setet stabilt montert og kan ikke trekkes ut med mindre det trykkes på spaken (fig. 4.D) som frigjør blokkeringen.

4.4 MONTERING OG TILKOBLING AV BATTERIET

Batteriet (fig. 5.A) er plassert under setet, og holdes fast av en fjær (fig. 5.B).

1. Koble først den røde kablen (fig. 5.C) til den positive polen (+) og deretter den svarte kablen (fig. 5.D) til den negative polen (-) som vist med skruene som følger med.
2. Monter fjæren (fig. 5.B) for å holde tilbake batteriet, påse at ledningene framfor batteriet er riktig plasserte, slik at de ikke klemmes av fjæren (fig. 5.B).

VIKTIG *Sørg alltid for å lade batteriet helt som forklart i batteriets bruksanvisning.*

VIKTIG *For å unngå at sikringen til krets kortet griper inn, må du absolutt unngå å starte motoren før batteriet er fulladet!*

4.5 MONTERING AV STØTTENE TIL OPPSAMLINGSGPOSEN

Monter de to støttene (fig. 6.A) på platen bak (fig. 6.B), bruk tre skruer (fig. 6.C) som medfølger for hver støtte, som indikert, uten å blokkere de tilhørende mutterne (fig. 6.D). Fest til støttene den øvre delen (fig. 6.E) til rammen til oppsamlingsposen og sentrer den i forhold til den bakre platen (fig. 6.B). Registrer posisjonen til de to støttene (fig. 6.F) i forhold til stopperen (fig. 6.G) slik at splinten (fig. 6.H) faller riktig på plass i festet (fig. 6.I) ved å rotere rammen til oppsamlingsposen. Kontroller, nok en gang, at rammen (fig. 6.E) er riktig sentrert i forhold til den bakre platen (fig. 6.B) og at rotasjonsbevegelsen skjer på normalt vis, i henhold til indikasjonene ovenfor, stram deretter skruene (fig. 6.C) og mutterne (fig. 6.D) for feste helt til.

4.6 FJERNING AV SPERREHAKEN FOR FESTE AV OPPSAMLINGSGPOSEN

Ved transporten er sperrehaken (fig. 7.A) for feste av oppsamlingsposen blokkert til den bakre platen ved sperren (fig. 7.B). Denne sperren må fjernes før støttene til oppsamlingsposen monteres og må ikke benyttes mer.

4.7 MONTERING AV FREMRE STØTFANGER

- Støtfanger av typen "I"
 - Støtfanger av typen "II"
1. Monter støtfangerne framme (fig. 8.A) på den nedre delen av rammen (fig. 8.B) ved å benytte de fire skruene (fig. 8.C).

4.8 MONTERING AV OPPSAMLINGSPOSEN

• Per TC-modellen

1. Først må rammen monteres, ved å forene den øvre delen (fig. 9.A) med den nedre (fig. 9.B). Bruk skruene og mutterne som medfølger (fig. 9.C) i henhold til indikasjonene.

Plasser vinkelplatene (fig. 9.D) og (fig. 9.E), respekter høyre (R↑) og venstre (L↑) retning, og fest de til rammen ved hjelp av de fire selvgjengede skruene (fig. 9.F).

2. Kun for modellene med elektrisk

vipping: Monter de to rullene (fig. 9.G) på knottene til støttene (fig. 9.H), påse at kragen vender mot støtten, og fest de ved hjelp av elastiske ringer (fig. 9.I). Monter deretter støttene til rammen framme (fig. 9.B) ved skruene og mutterne (fig. 9.J).

3. Innfør rammen i lerretet (fig. 9.K), påse at den plasseres riktig langs basens omkrets. Fest alle plastprofilene til rammens rør, ved hjelp av en skrutrekker (fig. 9.L).
4. Innfør håndtaket (fig. 9.M) i åpningene til dekselet (fig. 9.N), fest det hele til rammen ved skruene (fig. 9.O) i henhold til indikasjonene og de selvgjengede skruene bak (fig. 9.P).
5. Fest deretter støttestangen (fig. 9.Q) under rammen ved hjelp av skruene og mutrene (fig. 9.R), ved å holde den flate delen mot lerretet. Innfør tømmebakken (fig. 9.S) i sitt feste og monter stoppskruen (fig. 9.T) og den tilhørende mutteren (fig. 9.U).

• For modellene TS-TX-TH

Fullfør monteringen av posen ved å følge instruksene som leveres i heftet med instruksjoner sammen med komponenten.

4.9 MONTERING AV SPAKENE FOR VIPPING AV OPPSAMLINGSPOSEN

Plasser aksene til spakene (fig. 10.A) i fordypningen til de to platene (fig. 10.B) og fest de internt i støttene til oppsamlingsposen (fig. 10.C), ved å benytte skruene og mutterne (fig. 10.D) som medfølger i sekvensen som indikeres i figuren. Kople enden av staven (fig. 10.E) til stempelet for heving av spaken (fig. 10.F) ved hjelp av splinten (fig. 10.G) og monter de to elastiske ringene (fig. 10.H). Før du monterer oppsamlingsposen til støttene, påse at bevegelsen til spaken for vipping skjer på riktig måte.

4.10 MONTERING AV SIDEVERN TIL ENHETEN FOR KUTT (DERSOM DISSE FORUTSETTES)

Monter beskyttelsene (fig. 11.A) ved å benytte skruene (fig. 11.B) og mutterne (fig. 11.C) som medfølger, i henhold til indikasjonene som beskrives for hver av maskintypene.

4.11 MONTERING AV DEFLEKTOR FOR SIDEUTKAST (KUN FOR MODELLER MED SIDEUTKAST)

1. Monter fjæren (fig. 12.B) fra innsiden av deflektoren for sideutkast (fig. 12.A) ved å sette enden (fig. 12.B.1) inn i hullet og dreie fjæren slik at både fjæren (fig. 12.B) og enden (fig. 12.B.2) er festet skikkelig på plass.
2. Plasser deflektoren for sideutkast (fig. 12.A) på klippeenhetens støtter (fig. 12.C). Bruk et skrujern og dreii den andre enden (fig. 12.B.2) av fjæren (fig. 12.B) slik at den kommer på utsiden av deflektoren for sideutkast.
3. Sett splinten (fig. 12.D) inn i hullene på støttene (fig. 12.C) og deflektoren for sideutkast, og la den passere på innsiden av fjærens (fig. 12.B) spiraler, helt til den hullete enden stikker helt ut fra den innerste støtten.

4. Sett låsesplinten (fig. 12.E) inn i hullet (fig. D.1) på splinten (fig. 12.D). Drei splinten slik at det er mulig å bøye låsesplintens to ender (fig. 12.E.1) (med en tang), slik at den ikke kan løsne og føre til at splinten (fig. 12.D) stikker ut.

⚠ Pass på at fjæren fungerer riktig når deflektoren for sideutkast er i senket posisjon, og at splinten er festet skikkelig og ikke utilsiktet kan stikke ut.

VIKTIG På modeller med mulighet for sideutkast: forsikre deg om at sideutkast-vern (fig. 21.A) er senket og låst med sikkerhetsspaken (fig. 21.B).

VIKTIG Før demontering eller vedlikehold av ledeplaten, husk å dytte på sikkerhetsspaken (fig. 21.B) og heve sideutkast-vern (fig. 21.A) for å muliggjøre demonteringen.

MERK For å demontere ledeplaten, må du utføre trinnene i motsatt rekkefølge i forhold til ved montering.

5. BETJENINGSUTSTYR

5.1 BREMSEPEDAL

 Denne pedalen aktiverer bremsen på bakhjulene (fig. 13.A, 14.A)

5.2 PEDAL FOR FRAMDRIFT

Ved denne pedalen innføres trekraften til hjulene og hastigheten til maskinen ved bevegelse framover reguleres (fig. 13.B, 14.B):



1. **Fremovergir.** Maskinens hastighet øker gradvis med trykket på pedalen.
2. **Friposisjon.** Når pedalen slippes opp, går den automatisk tilbake til friposisjon.

MERK Tilstanden "Fri" varsles ved at varsellampen tennes (fig. 16.F).

MERK Dersom pedalen aktiveres når parkeringsbremsen er innført (fig. 13.D, stanser motoren).

5.3 PEDAL FOR RYGGING

Ved denne pedalen innføres trekraften ved rykking og hastigheten til maskinen reguleres (fig. 13.C, 14.C):

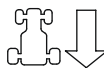

1. **Revers.** Maskinens hastighet øker gradvis med trykket på pedalen.

⚠ Innkobling av revers må skje når maskinen står i ro.

2. **Friposisjon.** Når pedalen slippes opp, går den automatisk tilbake til friposisjon.

MERK Tilstanden "Fri" varsles ved at varsellampen tennes (fig. 16.F).

MERK Dersom pedalen aktiveres når parkeringsbremsen er innkople (fig. 15.D, stanser motoren).

5.4 KOMMANDO FOR FRIGJØRING AV HYDROSTATISK TRANSMISJON

Denne kommandoen har to posisjoner, indikert ved et skilt (fig. 13.D, 14.D):



1. **Innkoplet transmisjon:** for alle typer bruk, ved kjøring og under klipping.



2. **Transmisjon utkoblet:** gir en betydelig reduksjon av kraften som er nødvendig for å flytte maskinen for hånd **når motoren er slått av.**



VIKTIG For å unngå å skade transmisjonen, må denne operasjonen kun utføres med avslått motor, med pedalene (fig. 13.B, 13.C, 14.B, 14.C) i posisjonen for fri.

• Kun for modellen 4WD

Flytting av maskinen kan kun utføres enkelt bakover, selv om den bakre transmisjonen er frigjort.

5.5 TENNINGSNØKKELE

Nøkkelen starter/slår av maskinen

Den har 3 posisjoner (fig. 15.A):

-  **1. Posisjon for stans.** Maskinen stopper øyeblikkelig.
-  **2. Posisjon for framdrift.** Alle tjenestene er aktiverte.
-  **3. Startposisjon.** Kobler inn startmotoren og maskinen starter. Når nøkkelen slippes fra startposisjonen, går den automatisk tilbake til posisjon for framdrift.

5.6 GASSKONTROLL

Regulerer motorens turtall.



Avhengig av type motor kan gasskontrolleren være av to typer:

A. Type "I" med egen Choke

(Fig. 15.B + Fig. 15.C)

B. Type "II" (Fig. 15.B)

Posisjonene som indikeres svarer til:

-  **1. Choke - Kaldstart.** (dersom det forutsettes) Benyttes for å starte den kalde motoren. Posisjonen "CHOKE" gjør drivstoffblandingen fetere og må brukes ved kaldstart, og bare den tiden det er strengt nødvendig.
-  **2. Høyeste turtall.** Skal alltid brukes ved oppstart, under drift og under gressklippingen.
-  **3. Laveste turtall.** Brukes når motoren er tilstrekkelig varm og skal stå i ro.

MERK Når maskinen flyttes, velg en posisjon mellom «skilpadde» og «hare».

MERK Noen modeller er utstyrte med et system som automatisk kontrollerer posisjonen til choken i drivstoffet ved tenning av motoren og oppvarming.

5.7 SPAK FOR PARKERINGSBREMSE

Parkeringsbremsen hindrer at maskinen beveger seg etter at den er parkert.

Spaken har to posisjoner (fig. 15.D) som tilsvarer:



1. Bremsen er utkoblet. For å kople ut parkeringsbremsen, trykk på pedalen (fig. 13.A, 14.A). Spaken går tilbake til posisjon for utkoblet brems.



2. Brems innkoblet. For å kople inn parkeringsbremsen må pedalen (fig. 13.A, 14.A) trykkes helt inn og spaken flyttes til posisjonen for innkoblet brems; Når foten løftes av pedalen, vil den bli værende låst i senket posisjon.

5.8 LYKTENES BRYTER



Knappen (fig. 15.E) styrer tenningen av lyktene når nøkkelen (fig. 15.A) befinner seg i posisjonen for «FRAMDRIFT».

5.9 KONTROLL FOR INNKOBLING OG UTKOBLING AV KLIPPEINNRETNINGENE

Denne kommandoen gjør at klippeinnretningen kan koples inn ved en elektromagnetisk friksjons:



1. Klippeinnretninger. Bryter av sopplignende form (fig. 15.F.1) eller nedtrykt knapp (fig. 15.F.2).



2. Klippeinnretningene er utkoblet. Ved å trykke på bryteren av sopplignende form (fig. 15.F.1) eller når knappen er sluppet opp (fig. 15.F.2).



Ved å kople fra klippeinnretningene, aktiveres samtidig en brems som stanser rotasjonene i løpet av få sekunder.

MERK Tilstanden "Frakoplet klippeinnretning" varsles ved at varsellampen tennes (fig. 16.A).

MERK Hvis klippeinnretningene kobles inn uten at sikkerhetsbestemmelsene overholdes, slås motoren av eller kan ikke startes (se avsn. 6.2.2)

5.10 KNAPP FOR KLIPPING I REVERS



Ved å holde knappen (fig. 15.G) nede, er det mulig å rygge med innkoplet klippeinnretning, uten at motoren stanses.

5.11 KONTROLLER FOR REGULERING I HØYDEN TIL ENHETEN FOR KUTT

• Kontroll med spak

Ved denne spaken heves og senkes enheten for klipping som kan plasseres i 7 forskjellige høyder for klipping (fig. 15.H).



De syv posisjonene er angitt fra "1" til "7" på etiketten, og tilsvarer klippehøyder på mellom 3 og 9 cm.



For å gå fra en posisjon til en annen må en trykke på knappen for frigjøring som befinner seg i enden.

• Kontroll med spak og grep

Ved spaken (fig. 15.H) utføres hevingen og senkingen av enheten for klipping.

• Posisjon «A»

Klippeenheten er hevet.

• Posisjon «B»

Klippeenheten er senket.

Grepet (fig. 15.I) gjør det mulig å plassere klippeenheten på 9 høyder, som hver svarer til høyder for klipping på mellom 2 og 10 cm.

1. Bring spaken (fig. 15.H) til posisjon «A».
2. Reguler høyden for klipping ved grepet (fig. 15.I).
3. Bring spaken (fig. 15.H) til posisjonen «B» enheten for klipping posisjonerer seg automatisk på den forhåndsinnstilte høyden.

MERK Bring spaken (fig. 15.H) til posisjonen «A» ved flytting og transport.

5.12 INNRETNING FOR Å OPPRETTHOLDE HASTIGHETEN (CRUISE CONTROL)

Denne innretningen gjør det mulig å opprettholde ønsket hastighet ved framdrift, uten at det er nødvendig å holde pedalen nedtrykt (fig. 13.B, 14.B). Kontrollen av sopplignende form har to posisjoner:



1. Nedtrykt. Innretningen er frakoplet (ikke aktiv)



2. Dratt. Innretningen er innkoplet (aktiv)

- Ved å innføre innretningen mens du kjører fremover, beholder maskinen hastigheten du har nådd i det gitte øyeblikket, og du trenger ikke betjene pedalen (fig. 13.B, 14.B).
- Ved rykking er det ikke mulig å benytte innretningen.
- Dersom innretningen er innkoplet, er det ikke mulig å aktivere pedalen for rykking (fig. 13.C, 14.C).

MERK På strekninger i oppoverbakke eller i nedoverbakke, kan hastigheten variere i forhold til den som er stilt inn ved kjøring på flatt underlag.

For å kople fra innretningen og gjenopprette kontrollen over hastigheten ved framdrift ved pedalen (fig. 13.B, 14.B) er det tilstrekkelig:

- å trykke på pedalen (fig. 13.B, 14.B);
- eller
- trykke på bremsepedalen (fig. 13.A, 14.A).

I begge tilfellene vil kommandoene av soppform automatisk returnere til posisjonen hvor den er «Trykket ned».

VIKTIG *Unngå alltid å aktivere den soppformede kontrollen for å slå av innretningen.*

5.13 TELLER (DERSOM DENNE FORUTSETTES)

Telleren (fig. 15.K) aktiveres hver gang nøkkelen (fig. 15.A) bringes til posisjonen «FRAMDRIFT» og indikerer hvor mange timer motoren har vært i drift.

5.14 EKSTRA KONTAKT FOR REDSKAP

Tillater tilkobling av elektrisk utstyr drevet ved likestrøm på 12 volt, med en maksimal effekt på 50 watt, styrt med en passende stift (av typen som benyttes på personbiler) (fig. 15.M).

- Kontakten mottar strøm kun når nøkkelen (fig. 15.A) befinner seg i posisjonen «FRAMDRIFT».

5.15 KOMMANDO FOR VIPPING AV OPPSAMLINGSPØSEN

• Manuell kontroll

Vippingen av oppsamlingsposen for tømning skjer ved spaken (fig. 15.L), som kan fjernes fra sitt feste.

• Elektrisk kontroll

Oppsamlingsposen vippes for tømning når det trykkes på knappen (fig. 15.N), og den holdes nede til startmotoren stanser. Oppsamlingsposen returnerer til arbeidsposisjon når det trykkes på knappen (fig. 15.O), og den holdes nede helt til sperrehaken hektes på og startmotoren stanser.

5.16 DISPLAY TYPE "I" OG AKUSTISK VARSLING

Når nøkkelen settes i posisjonen «FRAMDRIFT», aktiveres alle varsellampene samtidig i omtrent et halvt sekund (med et kort akustisk signal) og indikerer at maskinen fungerer på riktig måte. Deretter indikerer varsellampene:



Tent varsellampe: klippeinnretningene er innkoplede (fig. 16.A).



Tent varsellampe: parkeringsbremsen er innkoplede (fig. 16.B).



Tent varsellampe: operatør er ikke til stede (fig. 16.C).



Blinkende varsellampe: drivstoffet er i reserve (fig. 16.D).



Blinkende varsellampe: Varsler anomalier ved smøring av motoren (fig. 16.E). Stans motoren øyeblikkelig, kontroller oljenivået og ta kontakt med et godkjent Assistansesenter.



Tent varsellampe: Oppsamlingsposen eller vernet for utkast bak (fig. 16.F) mangler.



Tent varsellampe: med tent motor har det oppstått anomalier ved lading av batteriet (fig. 16.G).

Blinkende varsellampe før tenning: batteriet er ikke i stand til å starte motoren. Ta kontakt med et godkjent assistansesenter (fig. 16.G).



Tent varsellampe: transmisjonen befinner seg i "fri" (fig. 16.H).

• Akustiske varsel

Det akustiske signalet kan være av to typer:

1. Sammenhengende akustisk signal:
 - Beskyttelsen av krets-kortet er innkoplet.
 - Motoren har vært slått av i mer enn 30 sekunder med nøkkelen i posisjonen for «FRAMDRIFT».
2. Intermitterende akustisk signal:
 - Oppsamlingsposen er full.

5.17 DISPLAY TYPE "II" OG AKUSTISKE VARSLINGER

Når nøkkelen settes i posisjonen «FRAMDRIFT», aktiveres alle ikonene samtidig i omtrent et halvt sekund (med et kort akustisk signal) og indikerer at maskinen fungerer på riktig måte deretter posisjonerer display seg på funksjonen "Timeteller".

Deretter indikerer varsellampene:



Tent varsellampe: klippeinnretningene er innkoplet (fig. 16.A).



Tent varsellampe: parkeringsbremsen er innkoplet (fig. 16.B).



Tent varsellampe: operatør er ikke til stede (fig. 16.C).

Enkel varsellampe drivstoff (fig. 16.D).



Blinkende varsellampe: drivstoffet er i reserve.

Varsellampe for drivstoff med nivåindikator (fig. 16.D).

Varsellampen indikerer nivået av drivstoff på tanken i henhold til følgende kriterier:



Nivået av drivstoff er mellom full til omtrent halv tank.



Nivået av drivstoff er mellom omtrent halv tank til reserve.



Nivået av drivstoffet er i reserve.

MERK *Reservetanken består av omtrent 2 liter drivstoff, tilstrekkelig for å garantere omtrent 30-40 minutters arbeid.*



Blinkende varsellampe: Varsler anomalier ved smøring av motoren (fig. 16.E). Stans motoren øyeblikkelig, kontroller oljenivået og ta kontakt med et godkjent Assistansesenter.



Tent varsellampe: Oppsamlingsposen eller vernet for utkast bak (fig. 16.F) mangler (kun for modellene med oppsamling bak).



Tent varsellampe: med tent motor har det oppstått anomalier ved lading av batteriet (fig. 16.G).

Blinkende varsellampe før tenning: batteriet er ikke i stand til å starte motoren. Ta kontakt med et godkjent assistansesenter (fig. 16.G).



Tent varsellampe: transmisjonen befinner seg i "fri" (fig. 16.H).

• Driftsfunksjoner

Trykk på knappen «MODE» for å få tilgang, i sekvens, til driftsfunksjonene.



Timeteller (fig. 16.I). Indikerer totalt antall driftstimer til motoren.



Voltmeter (fig. 16.O). Indikerer ladetilstanden til batteriet.



Turteller (fig. 16.K) indikerer motorens omdreiningstall ved hjelp av numeriske verdier eller en serie med asterisk, som svarer til:

Visualisert verdi:

< 1600 motor på minste hastighet

< 2500 hastighet ved kjøring

> 2500 hastighet ved klipping

*
(**)

motor på minste hastighet

**

hastighet ved kjøring

hastighet ved klipping

MERK Blinkingen indikerer at motorens omdreiningshastighet ikke er egnet for å klippe gresset.



Klokke (dersom denne forutsettes) (fig. 16.L) Angir tidspunkt i modaliteten 24 timer/dag.

Reguleringen utføres med nøkkelen i posisjonen «FRAMDRIFT», med avslått motor, og ved å følge prosedyren nedenfor:

- Trykk flere ganger på tasten «MODE» helt til ikonet for klokken vises.
- Hold nede tasten «MODE» til de to første sifrene blinker (time).
- Trykk på én av de to tastene på siden (fig. 16.K,L) for å øke eller redusere verdien med en enhet.
- Trykk på tasten «MODE» til de to andre sifrene blinker (minutt).
- Trykk på én av de to tastene på siden for å øke eller redusere verdien med en enhet.

- Trykk på tasten «MODE» for å avslutte innstillingen.

MERK Klokken drives av et bufferbatteri; ta kontakt med et godkjent service-senter når dette batteriet er utgått.

• Akustiske varsel

Det akustiske signalet kan være av to typer:

1. Sammenhengende akustisk signal:
 - Beskyttelsen av kretskortet er innkoplet.
 - Motoren har vært slått av i mer enn 30 sekunder med nøkkelen i posisjonen for «FRAMDRIFT».
2. Intermitterende akustisk signal:
 - Oppsamlingsposen er full.

5.18 DISPLAY TYPE "III" OG AKUSTISKE VARSLINGER

Når nøkkelen settes i posisjonen «FRAMDRIFT», aktiveres alle ikonene samtidig i omtrent et halvt sekund (med et kort akustisk signal) og indikerer at maskinen fungerer på riktig måte.

Deretter indikerer varsellampene:



Tent ikon: klippeinnretningene er innkoplet (fig. 16.A).



Tent ikon: parkeringsbremsen er innkoplet (fig. 16.B).



Tent varsellampe: operatør er ikke til stede (fig. 16.C).

Ikon for drivstoff med nivåindikator (fig. 16.D).

Ikonet indikerer nivået av drivstoff på tanken i henhold til følgende kriterier:



Nivået av drivstoff er mellom full til omtrent halv tank.



Nivået av drivstoff er mellom omtrent halv tank til reserve.



Nivået av drivstoffet er i reserve.

MERK *Reservetanken består av omtrent 2 liter drivstoff, tilstrekkelig for å garantere omtrent 30-40 minutters arbeid.*



Tent ikon: Varsler anomalier ved smøring av motoren (fig. 16.E). Stans motoren øyeblikkelig, kontroller oljenivået og ta kontakt med et godkjent Assistansesenter.



Tent ikon: Oppsamlingsposen eller vernet for utkast bak (fig. 16.F) mangler (kun for modellene med oppsamling bak).



Tent ikon: Oppsamlingsposen er full og den må tømmes (fig. 16.F) (kun for modeller med oppsamling bak).

Ikon for batteri med nivåindikator (fig. 16.G).



Tent ikon: Batteriet står på lading.



Tent ikon: Nivået til batteriet er optimalt.



Ikon er tent mens motoren er slått av: Indikerer at batteriet må lades



Ikon er tent mens motoren er slått på: Indikerer anomali ved ladingen av batteriet.



Blinkende ikon: Batteriet er ikke i stand til å starte motoren derfor må et godkjent assistansesenter kontaktes.



Tent ikon: transmisjonen befinner seg i «fri» (fig. 16.H).



Timeteller (fig. 16.I). Indikerer totalt antall driftstimer til motoren.



Lys (fig. 16.P). Tent ikon: Indikerer at lysene er tente.



Behov for vedlikehold (fig. 16.Q). Tent ikon: Indikator for periodisk vedlikehold. Vedlikeholdsinngrepene som skal utføres er beskrevet i kap. 13. Ikonet tennes hver 50 time, og lyser i omtrent 1 time.



Grønn sone (fig. 16.R). Motorens omdreiningshastighet egner seg for optimal klipping av gresset.

• Akustiske varsel

Det akustiske signalet kan være av to typer:

1. Sammenhengende akustisk signal:
 - Beskyttelsen av kretskortet er innkopleet.
 - Motoren har vært slått av i mer enn 30 sekunder med nøkkelen i posisjonen for «FRAMDRIFT».
2. Intermitterende akustisk signal:
 - Oppsamlingsposen er full.

6. BRUK AV MASKINEN

⚠ Sikkerhetsbestemmelsene som skal følges er beskrevet i kap. 2. Disse bestemmelsene må nøye overholdes for å unngå alvorlige risikoer eller farer.

6.1 FORBEREDENDE OPERASJONER

Før arbeidet starter er det nødvendig å foreta en rekke kontroller og oppgaver for å være sikker på at arbeidet kan skje effektivt på sikreste måte.

1. plasser maskinen i horisontal stilling og godt støtten mot underlaget;
2. plasser maskinen i modaliteten som er best egnet for arbeidet som skal utføres (avsn. 6.1.4)

6.1.1 Fylling av olje og bensin

VIKTIG *Maskinen leveres uten motorolje og drivstoff.*

Kontroller oljenivået og at det er drivstoff i maskinen før den tas i bruk (avsn. 7.2 og 7.3). For fremgangsmåte og forholdsregler for påfylling av drivstoff og etterfylling av olje, se avsn. 7.2 og 7.3, og motorens bruksanvisning.

6.1.2 Setejustering

Det glidende setet er justerbart i seks forskjellige stillinger. Reguleringen utføres ved å løfte håndtaket (fig. 17.A) og ved å la setet gli helt til det blokkeres i ønsket posisjon.

6.1.3 Dekktrykk

Et korrekt lufttrykk i dekkene er grunnleggende for en riktig innstilling av klippeenheten og dermed en jevn klipping av plenen.

1. Skru av ventilhettene
2. Koble ventilene til et luftinntak utstyrt med en trykkmåler (fig. 18)
3. Reguler trykket til verdiene angitt i tabellen "Tekniske data".

6.1.4 Klargjøring av maskinen

MERK Denne maskinen kan klippe gresset på forskjellige måter; Før arbeidet starter må maskinen klargjøres i henhold til klippingen som skal utføres.

a. Klargjøring for klipping og oppsamling av gresset i oppsamleren (kun for modeller med oppsamling bak)

- Fest oppsamlingsposen (fig. 19.A) til støttene (fig. 19.B) og sentrere den i forhold til den bakre platen, påse at de to referansepunktene samsvarer (fig. 19.B).
- Forviss deg om at det nederste røret til oppsamlingsposens åpning er fastlåst på den spesielle påhektingsinnretningen (fig. 19.C).
- Dersom kroken er for stiv eller for løs, kan du justere retur fjæren (se 8.9).

b. Klargjøring for klipping og utkast av gresset bak (kun for modeller med utkast bak) (dersom dette forutsettes)

- Hvis du ikke vil bruke oppsamleren, kan du bestille et sett med vern for utkast bak (fig. 20; avsn. 15.7) som må festes til den bakre platen som angitt i instruksjonene.

c. Klargjøring for klipping og oppmaling av gresset

- Hvis du ønsker å klippe og finmale gresset, og la det ligge på plenen, kan du bestille et "mulching-sett" (avsn. 15.1) som må festes som angitt i instruksjonene.

⚠ Ved modellene med sideutkast må du forsikre deg om at forsterkningen for utkast på siden er montert (fig. 22.A) (dersom dette forutsettes).

d. Klargjøring for klipping og sideutkast av gresset (kun for modeller med sideutkast):

- Påse alltid at den innvendige fjæren til ledeplaten (fig. 21.A) og sikkerhetsspaken (fig. 21.B) fungerer som de skal, ved å holde den stabilt i senket posisjon.

- Ved klipping av gresset i tunge forhold (høyt eller vått gress), anbefales det å fjerne forsterkning for sideutkast (Fig. 22. A) (dersom denne forutsettes).
- For å fjerne forsterkningen, skru løs skruene (fig. 22.B) ved å holde deflektor for sideutkast hevet (fig. 22.C).

⚠ Ved kollisjon fra siden uten monterte forsterkninger (fig. 22.A), vil enheten for klipping kunne utsettes for deformasjoner.

⚠ Forsikre deg om at du har montert forsterkningen for sideutkast ved avsluttet bruk.

6.1.5 Plassering av antiskalperingshjulene

Antiskalperingshjulenes funksjon er å redusere risikoen for at gressteppet rykkes opp som følge av at klippeenhetens kant skraper mot ujevne underlag. Plasser hjulene som angitt (avsn. 7.4).

6.2 SIKKERHETSKONTROLLER

Utfør følgende sikkerhetskontroller og kontroller at resultatene stemmer med tabellene.

⚠ En sikkerhetskontroll skal alltid gjennomføres før bruk.

6.2.1 Generell sikkerhetskontroll

Tema	Resultat
Batteri	Ingen skader på emballasjen, dekslet eller klemmene
Vern for utkast bak, oppsamler	Hele. Ingen skade. Montert riktig.
Vern for sideutkast, luftinntaksgrill	Hel. Ingen skade. Montert riktig
Drivstoffsystem og tilkoblinger.	Ingen lekkasje.
Strømledninger.	Isolasjonen er uskadet. Ingen mekanisk skade.
Oljekrets	Ingen lekkasje. Ingen skade.

Sikkerhetsinnretninger	Fungerer som angitt i avsn. 6.2.2
------------------------	-----------------------------------

6.2.2 Kontroll av sikkerhetsinnretningene

Sikkerhetsinnretningene virker på to måter:

- A. de forhindrer at motoren starter dersom ikke alle sikkerhetsbetingelsene er oppfylt, og
- B. de stopper motoren selv om bare en sikkerhetsbetingelse ikke er oppfylt.

Handling	Resultat
1. Giret i "fri" 2. Klippeinnretninger utkoblet 3. Føreren sitter i setet.	Motoren starter
Føreren forlater setet	Motoren stopper
Oppsamleren løftes opp eller vernet for utkast bak fjernes uten å ha koblet ut klippeinnretningene (<i>kun for modellene med oppsamling bak</i>)	Motoren stopper
Parkeringsbremsen kobles inn uten å ha koblet ut klippeinnretningene	Motoren stopper
girsaken eller trekkpedalen brukes med innkoblet parkeringsbrems	Motoren stopper
Revers brukes med innkoblede klippeinnretninger uten at det er trykket på knappen (avsn. 5.10)	Motoren stopper
Kjør maskinen fremover og bakover og koble inn friposisjonen/slipp trekkpedalen (avsn. 5.2; avsn. 5.3)	Maskinen bremses og stopper
Aktiver bremsepedalen (avsn. 5.1)	Maskinen stopper
Prøvekjøring	Ingen unormal vibrasjon. Ingen unormal lyd

⚠ Hvis noen av resultatene avviker fra det som er angitt i tabellene, må du ikke bruke maskinen! Kontakt et servicesenter for nødvendige kontroller og reparasjon.

VIKTIG Husk alltid at sikkerhetsinnretningene hindrer at motoren starter når ikke sikkerhetsbetingelsene er oppfylt. I slike tilfeller er det nødvendig å vri nøkkelen (fig. 15.A) tilbake til stopp, og gjenopprette de korrekte startforholdene før motoren kan startes.

6.3 BRUK I SKRÅNINGER

Overhold grensene angitt i tabellen "Tekniske data" og på "fig. 24", uansett kjøretretning.

Husk at det ikke finnes "sikre" skråninger.

Kjøring i skråninger krever spesiell oppmerksomhet. Gjør følgende for å unngå velt eller tap av kontrollen over maskinen:

- Ikke klipp på tvers i skråninger. I skråninger skal du kun arbeide i retning oppover/nedover, og aldri på tvers. Vær forsiktig når du svinger, og pass på at de øverste hjulene ikke støter på hindringer (steiner, greiner, røtter, osv.), som kan føre til at maskinen glir sidelengs, at den tipper, eller tap av kontrollen over maskinen.
- Ikke stopp eller start plutselig i oppover- eller nedoverbakker
- Koble hjultrekket sakte og forsiktig inn for å unngå at maskinen steiler.
- Reduser hastigheten:
 - før du endrer retning og i smale svinger, og
 - før du kjører i en skråning, spesielt i nedoverbakke
- Koble aldri inn revers for å senke hastigheten i nedoverbakke: fordi det kan forårsake tap av kontroll over maskinen, spesielt på glatt underlag.
- Koble alltid inn parkeringsbremsen før maskinen stoppes opp og forlates uten tilsyn.
- Kjør i nedoverbakke uten å berøre pedalen for trekraft for å utnytte den bremsende effekten til den hydrostatiske transmisjonen, når transmisjonen ikke er innkoplest

6.4 START

1. Åpne drivstoffkranen (fig. 25.A) (avhengig av modell).
2. Sett deg i setet.
3. Sett giret i fri ("N") (avsn. 5.2; avsn. 5.3).
4. Koble ut klippeinnretningene (avsn. 5.9).
5. Koble inn parkeringsbremsen (avsn. 5.7).
6. Sett gasspaken i posisjon "hare" for høyeste turtall (avsn. 5.6).
7. **Ved kaldstart:** Innfør choke-kontrollen (avsn. 5.6) (dersom denne forutsettes).
8. Sett inn tenningsnøkkelen og vri den til driftsposisjon for å aktivere det elektriske systemet. Vent i 2 sekunder og sett den i startposisjon for å starte motoren.
9. Slipp tenningsnøkkelen når motoren starter.

- 10. Ved kaldstart** med en gang motoren dreier jevnt:
- 10a.** Kople fra choke-kommandoen (avsn. 5.6, type "II"), ved å sette gasspedalen til posisjon for maksimalt turtall "hare" (dersom dette forutsettes).
- 10b.** Kople fra choke-kommandoen (avsn. 5.6, type "I") (dersom dette forutsettes).

MERK *Bruk av choke med varm motor kan skade tennpluggen og forårsake uregelmessig motorfunksjon.*

- 11.** Når motoren er startet, settes gasspaken i posisjon "skilpadde" for laveste turtall.

MERK *Ved startvansker må ikke startmotoren brukes over lenger tid, fordi batteriet utlades og motoren overfylles. Vri nøkkelen tilbake til stopp, vent noen minutter og prøv igjen. Hvis feilen vedvarer, se kap. 14 i denne bruksanvisningen og motorens bruksanvisning.*

6.5 ARBEID

6.5.1 Kjøring fremover og forflytninger

Under flytting:

- Koble ut klippeinnretningene (avsn. 5.9)
- bring klippeenheten til posisjonen for maksimal høyde (avsn. 5.11);
- Sett gasspaken i en posisjon mellom "skilpadde" (laveste turtall) og "hare" (høyeste turtall).
- kople fra parkeingsbremsen, ved å slippe opp bremsepedalen (avsn. 5.7).
- trykk pedalen for trekraft (avsn. 5.2) i retning "framdrift" og oppnå den ønskede hastigheten ved å variere trykket på selve pedalen og ved å betjene gasspedalen.

! *Innføringen av traksjonen må skje i henhold til modalitetene som er beskrevet (avsn. 5.2) for å unngå at en for brå innkobling kan føre heving av framdel og at en mister kontrollen over klipperen, spesielt i skråninger.*

6.5.2 Bremsing

Reduser på forhånd hastigheten til maskinen ved å redusere motorens turtall, trykk deretter på bremsepedalen (avsn. 5.1) for å redusere ytterligere hastigheten, til maskinen stopper. En betydelig nedbremsing av maskinen oppnås ved å slippe opp trekkpedalen (avsn. 5.2).

6.5.3 Revers

VIKTIG *Innkobling av revers må skje når maskinen står i ro.*

1. Trykk på pedalen (avsn. 5.1) helt til maskinen stopper
2. Trykk på trekkpedalen i revers-retning og start ryggingen (avsn. 5.3).

6.5.4 Gressklipping

For å kjøre maskinen går du frem på følgende måte:

1. Sett gasspaken i posisjon for høyeste turtall ("hare") Denne posisjonen skal alltid brukes når maskinen er i drift
2. Sett klippeenheten i høyeste posisjon
3. Koble ut klippeinnretningene (avsn. 5.9) kun på gressteppet, og unngå å koble dem inn på gruset underlag eller på altfor høyt gress
4. kjør framover og start klippingen i området med mye gress gradvis og svært forsiktig, i henhold til tidligere beskrivelse;
5. Tilpass hastigheten ved framdrift og høyden for kutt (avsn. 5.11) tilstanden til plenen (høyde, tykkelse og gressets fuktighet) og mengden gress som er fjernet;
6. Plenen vil se bedre ut dersom den alltid klippes ved samme høyde vekselvis i begge retninger (fig. 27).

VIKTIG *For å kunne rygge med innkoblede klippeinnretninger er det nødvendig å holde knappen (avsn. 5.10) trykket, slik at ikke motoren stopper.*

Reduser hastigheten hver gang du hører at motorens turtall reduseres. Husk at det aldri kan oppnås et godt klipperesultat hvis hastigheten er for høy i forhold til gressmengden som skal klippes.

Koble ut klippeinnretningene og flytt klippeenheten til høyeste posisjon:
– når du flytter maskinen fra et arbeidsområde til et annet,

- når du krysser områder med annet enn gressdekke,
- hver gang du må kjøre over en hindring.

6.5.5 Råd for å holde plenfin

- For å holde plenfin grønn, myk og fin må den klippes jevnlig. Plenen kan bestå av forskjellige typer gress. Hvis gresset klippes ofte, vil det gresset som utvikler mange røtter vokse mest og danner et solid gressstepp. Hvis gresset klippes sjelden, vokser først og fremst den høye, ville vegetasjonen (kløver, prestekrager, osv.). Hvor ofte gresset skal klippes, for å unngå at det blir for høyt mellom hver klipping, avhenger av hvor fort gresset vokser.
- Den beste høyden for en velstelt plen er ca. 4-5 cm, og med en enkel klipping bør ikke mer enn en tredjedel av den totale høyden fjernes. Hvis gresset er veldig høyt, må det klippes to ganger med en dags mellomrom den første gangen med klippenheten på maksimal høyde, og den andre gangen ved ønsket høyde (fig. 26).
- For lav klipping forårsaker rift og tynning i torv, med et "flekke" utseende.
- I varme og tørre perioder er det bedre å la gresset vokse litt høyere, slik at ikke jorden tørkes ut.
- Gresset bør helst klippes når det er tørt. Ikke klipp gresset når det er vått; dette kan redusere effektiviteten til den roterende enheten fordi gresset setter seg fast og fører til at torvet tynnes.
- Klippeinnretningene må alltid være hele og godt slipte. En dårlig slipte klippeinnretning river bort gresset, og gjør gressstuppene gule.
- Motoren må brukes med maksimal omdreiningshastighet. Dette sikrer en bedre gressklipping, og et godt utkast av det klypte gresset gjennom utkastkanalen.
- Hvis utkastkanalen tetter seg, er det en fordel å redusere fremdriftshastigheten, da den kan være for høy i forhold til plenens tilstand. Hvis dette ikke løser problemet, kan den mulige årsaken være dårlig slipte klippeinnretninger, eller deformerte vingeprofiler.
- Vær særdeles oppmerksom når du klipper nær busker og plenkanter, fordi dette kan skade klippenhetens stilling og kanter, eller klippeinnretningene.

6.5.6 Tømming av oppsamleren (kun for modeller med oppsamling bak)

MERK *Oppsamleren kan kun tømmes når klippeinnretningene er utkoblet, ellers stopper motoren.*

- Unngå å fylle oppsamleren så mye at utkastkanalen tetter seg.
- Et lydssignal varsler når oppsamleren er full:
 1. Koble ut klippeinnretningene (avsn. 5.9) og lydssignalet stopper
 2. Sett gasspaken i posisjon "skilpadde" for laveste turtall
 3. Stopp fremdriften og sett gasspaken i friposisjon (avsn. 5.2; avsn. 5.3)
 4. Koble inn parkeringsbremsen

• Manuell kontroll

5. ta ut spaken (fig. 28.A) og snu oppsamlingsposen for å tømme den;
6. lukk oppsamlingsposen slik at den festes på sperrehaken (fig. 28.B) og sett spaken tilbake på plass.

• Elektrisk kontroll

5. mens operatøren sitter, hold knappen (fig. 28.C) nede helt til oppsamlingsposen er fullstendig snudd;
6. når den er helt tømt, hold knappen (fig. 28.D) nede helt til oppsamlingsposen er helt nedsenket, mens en kontrollerer at den forblir festet til sperrehaken (fig. 28.B).

MERK *Det kan hende at det akustiske signalet aktiveres på nytt ved innkopling av klippenheten, etter at oppsamlingsposen er helt tømt, på grunn av rester av gress sitter igjen på føleren til mikrobryteren for varsling; i dette tilfellet er det tilstrekkelig å koble fra klippenheten og deretter øyeblikkelig koble den til igjen for at den skal opphøre.*

Påse at føleren (fig. 28.E) alltid er fri for gress.

6.5.7 Rengjøring av utkastkanalen (kun for modeller med oppsamling bak)

- Klipping av veldig høyt eller fuktig gress med høy hastighet kan føre til tilstopping av utkastkanalen. Ved tilstopping, gå frem som beskrevet i avsn. 7.6.2.

6.5.8 Slutt på klippingen

Når klippingen er ferdig:

1. Koble ut klippeinnretningene
2. Reduser motorens turtall
3. Kjør maskinen tilbake med klippeenheten i høyeste posisjon.

6.6 STOPP

Gjør følgende for å stoppe maskinen:

1. Sett gasspaken i posisjon "skilpadde" for laveste turtall

⚠ *For å unngå at flammen returnerer, la gasspedalen stå i posisjonen for minste turtall «skilpadde» i 20 sekunder før du slår av motoren.*

2. slå av motoren ved å flytte nøkkelen i posisjon for stans;
3. med avslått motor, lukk drivstoffkranen (fig. 25.A) (dersom dette forutsettes);
4. Ta ut nøkkelen

VIKTIG *For å opprettholde batteriladingen må ikke tenningsnøkkelen være i posisjon "drift" eller "tenning av lys" når motoren ikke er i gang.*

⚠ *Motoren kan være svært varm like etter at den er slått av. Ikke ta på eksospotten eller de tilliggende delene. Det er fare for brannskader.*

6.7 ETTER BRUK

1. Kjøøl ned motoren før maskinen settes bort til oppbevaring.
2. Foreta rengjøringen (avsn. 7.6).
3. Kontroller at det ikke finnes løse eller skadde komponenter. Dersom det er nødvendig, skift ut de skadde komponentene og stram eventuelle løse skruer og stifter eller ta kontakt med service-tjenesten.

VIKTIG

- Senk klippeenheten;
 - Sett giret i fri
 - Koble inn parkeringsbremsen;
 - stans motoren
 - fjern tenningsnøkkelen (og forsikre deg om at alle bevegelige deler har stoppet helt):
- hver gang du forlater maskinen uten tilsyn, forlater førerplassen eller parkerer maskinen

7. ORDINÆRT VEDLIKEHOLD

7.1 GENERELT

⚠ *Sikkerhetsbestemmelsene som skal følges er beskrevet i kap. 2. Disse bestemmelsene må nøye overholdes for å unngå alvorlige risikoer eller farer.*

⚠ *Før kontroll, rengjøring eller vedlikehold/innstilling av maskinen:*

- Koble ut klippeinnretningen
- Sett giret i fri
- Koble inn parkeringsbremsen
- Stopp motoren
- Ta ut tenningsnøkkelen (aldri la den stå i eller være tilgjengelig for barn eller uvedkommende)
- Forsikre deg om at alle bevegelige deler har stoppet helt
- Les instruksjonene
- Bruk egnede klær, arbeidshansker og vernebriller

- Hyppighet og type vedlikeholdsinngrep er oppgitt i "Vedlikeholdstabell". Tabellen vil hjelpe deg med å holde din maskin effektiv og sikker. I tabellen angis de viktigste inngrepene og hvor ofte de skal utføres. Foreta operasjonen i samsvar med det aktuelle intervallet.

7.2 ETTERFYLLING AV DRIVSTOFF/ TØMMING AV DRIVSTOFFTANK

VIKTIG *Respekter alle forholdsreglene i instruksjonshåndboken til motoren. Typen drivstoff som skal benyttes er indikert i instruksjonshåndboken til motoren.*

7.2.1 Etterfylling

For etterfylling av drivstoff:

1. Skru løs korken som lukker tanken og fjern den (fig. 30).
2. Sett på trakten (fig. 30).
3. Etterfyll drivstoff uten å fylle tanken helt opp.
4. Ta av trakten.
5. Stram tanklokket godt og tørk opp eventuelt drivstoffsøl etterpå.

VIKTIG *Unngå å helle bensin på plastdelene for ikke å skade dem. Skyll umiddelbart med vann i tilfelle søl. Garantien*

dekker ikke skader på karosseriets eller motorens plastdelar som skyldes bensin.

7.2.2 Tømming av tank

MERK Drivstoff er bederelig og må ikke oppbevares i tanken i mer enn 30 dager. Før langtidslagring (kap. 9) må drivstofftanken tømmes.

⚠ **Kjøøl ned motoren før drivstofftanken tømmes.**

1. Parker maskinen utendørs på et flatt underlag.
2. Sett en beholder ved slangen (fig. 31.A).
3. Løsne slangen (fig. 31.A) på innsiden av bensinfilteret (fig. 31.B).
4. Åpne drivstoffkranen (avhengig av modell)
5. Samle drivstoffet i en egnet kanne.
6. Koble slangen (fig. 31.A) til igjen, og pass på å sette klemmen (fig. 31.C) riktig på plass igjen.
7. Steng drivstoffkranen (avhengig av modell).

⚠ **Når maskinen igjen tas i bruk, kontroller at det ikke er bensinlekkasjer fra slangene, kranen eller forgasseren.**

7.3 KONTROLL, ETTERFYLLING OG TØMMING AV MOTOROLJE

VIKTIG Respekter alle forholdsreglene i instruksjonshåndboken til motoren. Typen olje som skal benyttes er indikert i instruksjonshåndboken til motoren.

7.3.1 Kontroll/etterfylling

⚠ **Kontroller alltid oljenivået før bruk.**

Prosedyre:

- Plasser maskinen på et flatt underlag for kontroll.
- Kontroller motoroljenivået: Etter presise angivelser i motorens bruksanvisning skal dette nivået være mellom peilepinnens MIN- og MAX-streker (fig. 32).

⚠ **Ikke overfyll, fordi det kan føre til overoppheting av motoren. Hvis**

nivået overstiger "MAX"-nivået, må det rettes opp til riktig nivå.

7.3.2 Tømming

For å sikre riktig drift og lang levetid til maskinen, er det en god regel å skifte motoroljen med jevne mellomrom, respekter frekvensen som angis i brukerhåndboken for selve motoren.

⚠ **Motoroljen kan være veldig varm hvis den fjernes like etter at motoren er slått av. Kjøøl derfor ned motoren et par minutter før oljen fjernes.**

Bytt ut motoroljen som oppgitt i motorens bruksanvisning.

Gå frem på følgende måte:

- **Type "I"**
 1. Parker maskinen på et flatt underlag.
 2. Sett en beholder ved forlengesslangen (fig. 33.A).
 3. Hold godt fast i forlengesslangen (fig. 33.A) og skru av tømmepluggen (fig. 33.B).
 4. Samle opp oljen i beholderen.
 5. Sett på tømmepluggen (fig. 33.B) igjen og vær oppmerksom på plasseringen av den innvendige tetningen (fig. 33.C).
 6. Skru helt igjen mens forlengesslangen (fig. 33.A) holdes godt fast.
 7. Tørk opp eventuelt oljesøl.

- **Type "II"**
 1. Parker maskinen på et flatt underlag.
 2. Sett en beholder ved forlengesslangen (fig. 33.D).
 3. Kople forlengesslangen (fig. 33.D) fra støtten (fig. 33.E), og løsne klemmen (fig. 33.F), ved hjelp av en tang, til du klarer å ta ut korken for tømming (fig. 33.G).
 4. Bøy forlengesslangen og la oljen renne ned i en egnet beholder
 5. Monter korken (fig. 33.G) tilbake på plass og fest forlengesslangen (fig. 33.D) til støtten (fig. 33.E) før du utfører etterfylling av oljen.
 6. Tørk opp eventuelt oljesøl.

• Type "III"

1. Parker maskinen på et flatt underlag.
2. Plasser en beholder i samsvar med forlengesslangen (fig. 33.A);
3. Trykk på saksespilten (fig. 33.B);
4. Koble forlengesslangen fra støtteenheten ved å trykke den ned;
5. Bøy forlengesslangen og la oljen renne ned i en egnet beholder;
6. Fest forlengesslangen (fig. 33.A) til støtteenheten igjen (fig. 33.C), før du fyller på olje.
7. Tørk opp eventuelt oljesøl.

VIKTIG Lever inn oljen til avhending i henhold til gjeldende regelverk.

7.4 ANTISKALPERINGSHJUL

De forskjellige posisjonene for montering av de små hjulene gjør det mulig å opprettholde en sikkerhetsavstand "H" mellom kanten til kutteenheten og bakken (fig. 23.A). Reguler antiskalperingshjulenes stilling avhengig av terrengets ujevnhøt.

 Denne oppgaven skal alltid gjøres med alle hjulene, slik at de settes i samme høyde, MED AVSLÅTT MOTOR OG UTKOBLEDE KLIPPEINNETNINGER.

For å bytte posisjon:

1. Frigjør platen for stans (fig. 23.B) ved hjelp av en skrutrekker og trekk ut splinten (fig. 23.C) med fjæren (fig. 23.D).
2. Plasser det lille hjulet (fig. 23.A) i ønsket posisjon
3. Monter splinten (fig. 23.C), og fjæren (fig. 23.D) og platen for stans (fig. 23.B) tilbake på plass i sekvensen som angis, vær oppmerksom på at hodet til stiftene (fig. 23.C) er vendt innover mot maskinen

7.5 BATTERI

Det er grunnleggende med et nøye vedlikehold av batteriet for å garantere en lang levetid. Batteriet til maskinen må alltid lades helt:

- før maskinen tas i bruk første gang etter innkjøp,
- før maskinen skal stå i ro for en lenger periode (mer enn 30 dager) (avsn. 9),
- før start etter en lenger periode uten bruk.

Les og følg anvisningen for opplading i batteriets bruksanvisning. Dersom den oppgitte prosedyren

ikke følges eller batteriet ikke lades, kan battericellene påføres uopprettelig skade. Et utladet batteri **må** lades opp så snart som mulig.

VIKTIG Ladingen må foretas med en batterilader med konstant spenning. Andre ladesystem kan påføre batteriet uopprettelig skade.

- Maskinen er utstyrt med et koblingsstykke (fig. 34.A) for ladingen. Dette skal kobles til koblingsstykket på batteriladeren som følger med (avhengig av modell) eller som kan bestilles (avsn. 15.2).

VIKTIG Dette koblingsstykket må kun brukes for tilkoblingen til batteriladeren levert av produsenten. For bruk:

- Følg anvisningene i bruksanvisningen
- Følg anvisningene i batteriets bruksanvisning

7.6 RENGJØRING

Rengjør etter hver bruk som forklart nedenfor.

7.6.1 Rengjøring av maskinen

- Rengjør karosseriets plastdeler med en svamp dyppet i vann og rengjøringsmiddel. Vær forsiktig og ikke fukte motoren, komponentene til det elektriske systemet og kretskortet under instrumentpanelet.
- For å redusere brannfaren må motoren, lydporten og batterirommet holdes frie for rester av gress, løv eller overflødig fett.

VIKTIG Bruk aldri trykkslanger eller sterke rengjøringsmidler for å vaske karosseriet og motoren!

7.6.2 Rengjøring av utkastkanalen (kun for modeller med oppsamling bak)

Ved tilstopping av utkastkanalen:

1. Fjern oppsamleren eller vernet for utkast bak
2. Fjern gressrestene fra kanalens utløpshull.

7.6.3 Rengjøring av oppsamleren (kun for modeller med oppsamling bak)

1. Tøm oppsamleren
2. Rist den for å fjerne alle rester av gress og jord
3. Monter oppsamlingsposen tilbake på plass og vask klippeenheten

innvendig (avsn. 7.6.4-a). Fjern deretter oppsamleren, tøm den, skyll den og sett den bort slik at den tørker fort.

7.6.4 Rengjøring av klippeenheten

⚠ Bruk vernebriller under rengjøring av klippeenheten, og hold personer og dyr på avstand fra området rundt.

a. Innvendig rengjøring

Fjern rester etter gress og gjørmesom har samlet seg internt sammen med kutteenheten for å unngå at dette kan, når det tørker, gjøre det vanskelig å starte opp maskinen.

Innvendig vask av klippeenheten og utkastkanalen må foretas på et hardt underlag når:

- oppsamleren eller vernet for utkast bak er montert (*kun for modeller med oppsamling bak*),
 - deflektoren for sideutkast er montert (*kun for modellene med sideutkast*);
 - føreren sitter i setet,
 - klippeenheten er i posisjon "1",
 - motoren er i gang,
 - giret er i fri,
 - klippeinnretningene er innkoblet
- Koble alternativt en vannslange til de aktuelle koplingene (fig. 35.A), la vannet renne i noen minutter på hver av enhetene, mens klippeenheten beveger seg.

VIKTIG *For ikke å skade den elektromagnetiske clutchens riktige funksjon:*
- unngå at clutchen kommer i kontakt med olje,
- ikke bruk høytrykksspyling direkte på clutchen,
- ikke rengjør clutchen med bensin.

b. Utvendig rengjøring

⚠ For å opprettholde best mulig effektivitets- og sikkerhetsnivå for maskinen, er det nødvendig å unngå at det samler seg avsetninger eller tørre gressrester på den øvre delen av klippeenheten.

For rengjøring av den øvre delen av klippeenheten må følgende gjøres:

- Senk klippeenheten helt (posisjon "1")
- blås med komprimert luft igjennom åpningene på de høyre og venstre beskyttelsene (fig. 36).

7.7 FESTESKRUER OG -MUTRER

- Hold bolter, skruer og mutrer trukket godt til, for å være sikker på at maskinen alltid er sikkert å bruke.

8. EKSTRAORDINÆRT VEDLIKEHOLD

8.1 SIKKERHETSFORSKRIFTER

⚠ Kontakt forhandleren eller et spesialverksted umiddelbart dersom det oppstår uregelmessigheter i funksjonen til:
- bremsen,
- innkobling og stans av klippeinnretningene,
- innkobling av trekraft fremover og i revers.

8.2 SAMMEN MED KLIPPEENHETEN

8.2.1 Innstilling av klippeenheten

Klippeenheten må være justert riktig for å oppnå en jevnt klippet plen (fig. 37). Kontroller lufttrykket i dekkene ved ujevn klipping (avsn. 6.1.3). Dersom det ikke er nok for å oppnå jevn klipping, må du kontakte forhandleren for justering av klippeenheten.

8.2.2 Klippeenhet

En uskarp klippeinnretning river bort gresset og gir en gul plen.

⚠ Alle oppgaver med klippeinnretningene (demontering, sliping, balansering, reparasjon, ny montering og/eller bytting) er krevende arbeid som forutsetter spesialkompetanse, foruten bruk av særskilt utstyr. Av sikkerhetsmessige årsaker skal derfor disse alltid utføres ved et spesialverksted.

⚠ Påse at de skadde, vridde og slitte delene alltid skiftes ut sammen de tilhørende skruene, for å bevare balansen.

VIKTIG *Alle klippeenhetene bør skiftes ut samtidig, spesielt viktig er dette ved store slitasjevariasjoner.*

VIKTIG *Bruk alltid originale klippeinnretninger med artikkelnummeret oppgitt i tabellen "Tekniske data".*

På grunn av produktutvikling kan klippeinnretninger angitt i tabellen Tekniske data, med tiden blir erstattet av andre med tilsvarende egenskaper for kompatibilitet og sikker funksjon.

8.3 UTSKIFTING AV FOR-/BAKHJULENE

8.3.1 Forberedende operasjoner

VIKTIG *Bruk en egnet løfteanordning, f.eks. jekk.*

Gjør følgende før hjulene byttes ut:

- Fjern alt tilbehør.
- Parker maskinen på et solid og jevnt underlag som garanterer maskinens stabilitet.
- Koble inn parkeringsbremsen
- Stopp motoren
- Ta ut nøkkelen
- Sett jekken i løftepunktet i nærheten av hjulet som skal byttes ut (avsn. 8.3.2; avsn. 8.3.3).
- Kontroller at jekken står helt vannrett på bakken.

8.3.2 Valg og plassering av jekken på bakhjulene

Legg trekiler (fig. 38.A) under hjulet (fig. 38.B) som er ved siden av hjulet som skal byttes ut (fig. 38.C).

For modeller med oppsamling bak:

- Den maksimale høyden til lukket jekk er 110 mm. (fig. 39).
- Sett jekken under den bakre platen (fig. 40.A), 180 mm fra sidekanten.

For modeller med sideutkast:

- Den maksimale høyden til lukket jekk er 110 mm. (fig. 41).
- Sett jekken under bakakslingen i punkt vist på figuren (fig. 42.A).

MERK *Når jekken står slik, kan den kun løfte opp hjulet som skal byttes ut.*

8.3.3 Valg og plassering av jekken på forhjulene

1. Legg trekiler (fig. 43.A) under hjulet (fig. 43.B) som er bak hjulet som skal byttes ut (fig. 43.C).
2. Den maksimale høyden til lukket jekk er 110 mm.

MERK *Valget av posisjonen til jekken må gjøres avhengig av maskintypen.*

3. Plasser jekken under den fremre delen av maskinen i punkt (fig. 44.A, 45.A, 46.A) som vist i figuren.

MERK *Jekken må plasseres på den flate delen av støtten (fig. 44.B, 45.B).*

MERK *Jekken må plasseres på den sentrale kanten av støtten (fig. 46.B).*

8.3.4 Bytte av hjulet

VIKTIG *Pass på at maskinen står stabilt og i ro under løftingen. Hvis du oppdager feil, må jekken senkes umiddelbart. Finn og løs problemene, og løft opp på nytt.*

1. Fjern dekselet (fig. 47.A) før du hever maskinen.
2. Løft opp slik at du klarer å trekke ut hjulet uten problemer.
3. Bruk et skrujern og trekk ut gummiringen (fig. 47.B) og akselskiven (fig. 47.C).
4. Trekk ut hjulet som skal byttes ut.
5. Påfør smøremiddel på akselen (fig. 47.D).
6. Monter reservehjul.
7. Sett akselskiven og gummiringen skikkelig på plass igjen.
8. La hjulet berøre bakken og monter dekselet tilbake på plass (fig. 47.A).

VIKTIG *Kontroller at bakhjulene har samme høyde (fig. 48.A), og at forskjellen i den utvendige diameteren til de to hjulene (fig. 48.B) er maks 8-10 mm. Ved en større forskjell må klippeenhetens innstilling justeres ved et autorisert verksted for å unngå ujevne størrelser.*

8.3.5 Reparasjon eller bytte av dekkene

Enhver utskifting eller reparasjon av et dekk som følge av en punktering må utføres av en dekkspesialist, på den måte som er foreskrevet for type dekk som brukes.

8.4 KRETSKORT

Kretskortet er plassert under instrumentpanelet og styrer alle maskinens sikkerhetsinnretninger.

Kretskortet er utstyrt med en beskyttelse som gjenopprettes på egenhånd og som bryter kretsen ved feil i det elektriske systemet; inngrepet fører til at motoren stanser og det varsles ved et akustisk signal som deaktiveres kun når nøkkelen fjernes. Kretsen gjenopprettes automatisk etter noen få sekund; søk og fjern årsakene til feilen for å unngå at avbrytelsene gjentar seg.

VIKTIG For å unngå at sikringen griper inn:

- må ikke batterienes poler inverteres;
- maskinen må ikke brukes uten batteriet, for ikke å forårsake anomalier ved drift av anordningen for regulering av ladingen;
- vær forsiktig slik at du ikke skaper kortslutning.

8.5 BYTTE AV EN SIKRING

Maskinen er utstyrt med sikringer (fig. 49.A) av forskjellig kapasitet. Deres funksjoner og egenskaper er følgende:

- Sikring til 10 A = for å beskytte hovedkretsene og for effekt til kretskortet, inngrep vil føre til stans av maskinen og varselampen på dashboard vil slukke seg helt (avsn. 5.16)
- 25 A sikring = beskyttelse av ladekretsen. Når den utløses, utlades batteriet gradvis og kan føre til startproblemer.

– Sikring til 5 A = beskytter den ekstra kontakten til 12 Volt for ekstrautstyr.

– Sikring til 15 A = beskytter kretsen til startmotoren, dersom den griper inn vil det være umulig å utføre den elektriske aktivering for å vippe posen; tømningen er mulig med den manuelle spaken (dersom denne er montert).

Kapasiteten til sikringen er indikert på selve sikringen.

VIKTIG En brent sikring må alltid byttes ut med en sikring av samme type og kapasitet.

Kontakt forhandleren i tilfelle inngrepet ikke utbedrer tingenes tilstand.

8.6 BYTTE AV LYSPÆRER

8.6.1 Type "I" - Glødelamper

- Lyspærene (18 W) har bajonettsockel og kan tas ut ved å vri den mot klokken med en tang (fig. 50)

8.6.2 Type "II" - LED-pærer

- Løsne ringen (fig. 51.A) og ta ut koblingsstykket (fig. 51.B). Demonter LED-lampen (fig. 51.C) som er festet med skruene (fig. 51.D).

8.6.3 Type "III" - LED-lamper (for modellene TNS, THNS)

1. Løft dekselet og fjern koblingsstykket (fig. 52.A).
2. Gjør fri låsesplinten (fig. 52.B) og trekk av dekselet fra siden.
3. Kople fra ledningene til LED-lampene (fig. 53.A), skru løs skruene (fig. 53.B) og gjør frie flikene (fig. 53.C).
4. Løft og gjør fri den øvre delen til dekselet (fig. 54.A).
5. Skru løs skruene (fig. 55.A) og skift ut LED-lyktene (fig. 55.B).
6. For å montere dekselet tilbake på plass må du utføre trinnene i motsatt rekkefølge i forhold til ved demontering.

8.7 BAKRE TRANSMISJON

Bakakslingen består av en forseglet monoblokk enhet og krever derfor ikke vedlikehold. Enheten er permanent smurt, og det er derfor ikke nødvendig med bytte eller etterfylling.

8.8 FREMRE TRANSMISJON (MODELL 4WD)

Den består av en forseglet monoblokk enhet og krever derfor ikke vedlikehold. Det er nødvendig å kontrollere, fylle på og skifte olje ved jevne mellomrom ved hydraulikkretsen for kobling.

Kontroller oljenivået i hydraulikkanlegget, dette må befines seg mellom hakkene «MIN» og «MAX» angitt på tanken. Dersom nivået er under hakkett «MIN» (Fig. 56):

- må beskyttelsen (fig. 56.A) festet ved mutteren (fig. 56.B) demonteres:
- skru løs korken (fig. 56.C) og fyll på med oljen 10W30 til du når nivået «MAX»:
- monter korken (fig. 56.C) og beskyttelsen (fig. 56.A) tilbake på plass.

VIKTIG *Dersom det viser seg nødvendig med hyppig etterfylling, må du kontrollere at det ikke lekker fra slangene eller fra tanken og kontakte vår Forhandleren dersom det er nødvendig å utføre inngrep.*

8.9 REGULERING AV SPERREFJÆREN FOR FESTE AV OPPSAMLINGSSPOSEN

Dersom oppsamlingsposen har en tendens til å hoppe av og åpne seg ved kjøring på ulendt terreng eller dersom det er vanskelig å feste den etter at den er tømt, må spenningen til fjæren reguleres (fig. 57.A). Skift festepunktene ved å benytte ett av hullene (fig. 57.B) til du oppnår ønsket resultat.

9. LAGRING

Når maskinen skal oppbevares lengre enn 30 dager:

1. Kjøøl ned motoren
2. Koble fra batterikablene, og oppbevar batteriet på et tørt og kjølig sted.
3. Tøm drivstofftanken (avsn. 7.2.2) og følg anvisningene i motorens bruksanvisning.
4. Rengjør maskinen skikkelig.
5. Kontroller at det ikke finnes skader på maskinen. Kontakt eventuelt et autorisert servicesenter.
6. Maskinen må lagres:
 - med senket klippeenhet,
 - på et tørt sted,
 - beskyttet mot dårlig vær,
 - helst tildekket med en presenning (avsn. 15.4),
 - utilgjengelig for barn.
 - Pass på å fjerne nøkler eller redskaper brukt til vedlikeholdet.

Når maskinen skal settes i drift igjen:

- kontroller at det ikke er bensinlekkasjer fra slangene, kranen eller forgasseren,;
- klargjør maskinen som angitt i kap. "6. Bruk av maskinen".

10. FLYTTING OG TRANSPORT

- Gjør følgende når maskinen flyttes:
 - Koble ut klippeinnretningen
 - Sett klippeenheten i høyeste posisjon
 - Slå av motoren
- Gjør følgende ved transport av maskinen på et kjøretøy eller tilhenger:
 - Bruk tilstrekkelig kraftige, brede og lange lasteramper
 - Last på maskinen med motoren avslått, tenningsnøkkelen tatt ut, uten fører og ved å skyve. Bruk et egnet antall personer
 - Steng drivstoffkranen (avhengig av modell)
 - Senk klippeenheten
 - Koble inn parkeringsbremsen
 - Plasser maskinen slik at den ikke utgjør en fare for noen
 - Fest den skikkelig til transportmidlet med tau eller kjettinger for å unngå at den kan velte og drivstoff kan lekke ut.

11. SERVICE OG REPARASJONER

Denne bruksanvisningen gir alle nødvendige indikasjoner for å kjøre maskinen, samt informasjon om korrekt vedlikehold som kan utføres av brukeren. Alle vedlikeholds- og justeringsoppgaver som ikke er beskrevet i bruksanvisningen, må foretas hos forhandleren eller ved et spesialverksted som har den kompetansen og det utstyret som kreves for å utføre arbeidet riktig. På denne måten opprettholdes maskinens opprinnelige sikkerhets- og driftsnivå. Inngrep utført ved uautoriserte verksteder eller av ukvalifiserte personer fører til bortfall av garantien, foruten å frita fabrikanten for enhver forpliktelse og ethvert ansvar.

- Kun autoriserte servicesenter kan utføre reparasjoner og vedlikehold i garantitiden.
- Ikke originale reservedeler og tilbehør er ikke godkjent. Bruk av ikke originale reservedeler og tilbehør setter sikkerheten i fare og hever produsenten for enhver forpliktelse og ethvert ansvar.
- Originale reservedeler leveres av serviceverksteder og autoriserte forhandlere.
- Det anbefales å levere maskinen inn til et autorisert serviceverksted for vedlikehold, assistanse og kontroll av sikkerhetsinnretningene en gang i året.

12. HVA SOM DEKKES AV GARANTIEN

Garantien dekker alle material- og fabrikkasjonsfeil. Brukeren må nøye følge alle vedlagte instruksjoner.

Garantien dekker ikke feil som skyldes:

- Manglende kjennskap til vedlagt dokumentasjon.
- Uforsiktighet.
- Feil eller upassende bruk og montering.
- Bruk av uoriginale reservedeler.
- Bruk av utstyr som ikke følger med, eller som ikke er godkjent av produsenten.

Dessuten dekker garantien ikke:

- Normal slitasje av forbruksmaterialer som drivremmer, lys, hjul, knivblader, sikkerhetsbolter og ledninger.
- Normal slitasje.
- Motorer. De er dekket av motorprodusentens garantivilkår og betingelser.

Kjøperen er beskyttet av gjeldende lover.

Kjøperens lovfestede rettigheter kan ikke på noen måte begrenses av denne garantien.

13. TABELL FOR VEDLIKEHOLD

Inngrep	Frekvens (timer)		Avsnitt / Bemerkninger
	Første gang	Deretter hver	
MASKIN			
Sikkerhetskontroller/kontroll av betjeningsutstyr		Før hver bruk	avsn. 6.2
Kontroll av dekktrykk		Før hver bruk	avsn. 6.1.3
Kontroller beskyttelsene ved sideutkast/utkast bak. Kontroll av oppsamlingspose, deflektor for sideutkast.		Før hver bruk	avsn. 6.1.4
Generell rengjøring og kontroll		Etter hver bruk	avsn. 7.6
Kontroll av eventuelle skader på maskinen. Kontakt eventuelt et autorisert servicesenter.		Etter hver bruk	-
Batteriets lading		Før lagring	avsn. 7.5
Kontroll av alle festene		25	
Kontroll av at klippeinnretningene er festet og skarpe		25	***
Kontroll av drivremmen		25	***
Kontroll av klippeinnretningenes drivrem		25	***
Kontroll og justering av bremsen		25	***
Kontroll og justering av trekket		25	***
Kontroll av innkobling og stans av klippeinnretningen		25	***
Generell smøring		25	****
Bytte av klippeinnretningene		100	***
Bytte av drivremmen		-	** / ***
Bytte av klippeinnretningenes drivrem		-	** / ***
MOTOR *			
Kontroll/etterfylling av drivstoff		Før hver bruk	avsn. 7.2
Kontroll/etterfylling av motorolje		Før hver bruk	avsn. 7.3
Bytte av motorolje		*	*
Kontroll og rengjøring av luftfilteret		*	*
Bytte av luftfilteret		*	*
Kontroll av bensinfilteret		*	*
Bytte av bensinfilteret		*	*
Kontroll og rengjøring av tennpluggkontaktene		*	*
Bytte av tennplugg		*	*

* Konsulter motorens håndbok for å få en fullstendig oversikt over inngrep og frekvens

** Kontakt forhandleren din ved første tegn til funksjonsfeil

*** Inngrep som må utføres av forhandleren eller et spesialverksted

*** Den generelle smøringen av alle bevegelige deler bør ellers utføres hver gang maskinen settes bort for en lenger periode

14. FEILSØKING

PROBLEM	MULIG ÅRSAK	LØSNING
1. Med nøkkelen på «FRAMDRIFT», er dashboard slukket, uten akustisk signal	Beskyttelsen til kretskortet er utløst på grunn av:	Sett nøkkelen i posisjon "STOPP" og se etter mulig årsak:
	Feilkoblet batteri	Kontroller tilkoblingene (avsn. 4.4)
	invertering av batterienes poler	Kontroller tilkoblingene (avsn. 4.4).
	Helt flatt batteri	Lad batteriet (avsn. 7.5)
	Brent sikring	Bytt ut sikringen (10 A) (avsn. 8.5).
2. Med nøkkelen på «FRAMDRIFT», er dashboard slukket, men det akustiske signalet aktiveres	Vått kretskort	La det tørke med lunken luft
	Beskyttelsen til kretskortet er utløst på grunn av:	Sett nøkkelen i posisjon «STOPP» og se etter mulige årsaker til feilen:
3. Med nøkkelen i på "START", tennes dashboard, men startmotoren roterer ikke	Dårlig ladet batteri	Lad batteriet (avsn. 7.5)
	sikringen for lading har gått	skift ut sikringen (25 A) (se 8.5)
4. Nøkkel i posisjon "START", startmotoren virker, men motoren starter ikke	Dårlig ladet batteri	Lad batteriet (avsn. 7.5)
	Feil ved bensintilførsel	Kontroller nivået i tanken (avsn. 7.2.1) Åpne kranen (avhengig av modell) (avsn. 6.4) Kontroller bensinfilteret
	Tenningsfeil	Kontroller at tennpluggen er skikkelig festet Kontroller at det er riktig elektrodeavstand på tennpluggen, og at elektrodene er rene
5. Det er vanskelig å starte motoren, eller motoren går ujevnt	Problemer med forgasseren	Rengjør eller bytt luffilteret
		Tøm tanken og fyll på ny bensin Kontroller og bytt eventuelt ut bensinfilteret
6. Motoren har dårlig effekt under klipningen	Fremdriftshastigheten er for stor i forhold til klippehøyden	Reduser hastigheten og/eller øk klippehøyden (avsn. 6.5.4)
7. Når klippeenheten koples inn, slår motoren seg av	samtykke for innkopling mangler	Sjekk at oppstartsvilkårene er oppfylt (avsn. 6.2.2)
8. Varsellampen til batteriet slukker seg ikke etter noen få minutter med arbeid	batteriet er ikke tilstrekkelig ladet	Kontakt forhandleren
9. Varsellampen for oljen tennes mens arbeidet pågår (dersom denne finnes)	problemer ved smøring av motoren	Sett øyeblikkelig nøkkelen på «STOPP»:
		gjenoppsett oljenivået (se 7.3.1)
		skift ut filteret (ta kontakt med forhandleren dersom problemet vedvarer)
10. Motoren stanser og et akustisk signal aktiveres	Beskyttelsen til kretskortet er utløst på grunn av:	Sett nøkkelen i posisjon «STOPP» og se etter mulige årsaker til feilen:
	overspenning forårsaket av laderegulator	Kontakt forhandleren
	feilkoblet batteri (usikre kontakter)	kontroller koblingene (se 3.4)

Hvis problemene fortsetter etter at du har utført disse forslagene til forbedring, må du ta kontakt med forhandleren.

PROBLEM	MULIG ÅRSAK	LØSNING
11. Motoren stanser uten akustisk signal	batteriet er frakoplet	kontroller koblingene (se 3.4)
	problemer ved motoren	Kontakt forhandleren
12. Klippeinretningene kobles ikke inn, eller de stanser ikke i rett tid når de kobles ut	løs reim	Kontakt forhandleren
	problem ved den elektromagnetiske tilkoplingen	Kontakt forhandleren
13. Ujevn klipping og utilstrekkelig oppsamling (kun for modeller med oppsamling bak)	Klippeenheten er ikke parallell med bakken	Kontroller lufttrykket i dekkene (avsn. 6.1.3.) Gjenoppsett klippeenhetens innstilling med bakken (avsn. 8.2.1)
	Klippeinretningene er ineffektive	Kontakt forhandleren
	fremdriftshastigheten er for høy i forhold til høyden på gresset som skal klippes	Reduser fremdriftshastigheten og/ eller hev klippeenheten (avsn. 6.5.4) Vent til gresset er tørt
	Kanalen er tilstoppet	jern oppsamlingsposen og tøm kanalen (se 7.6.2)
14. Ujevn klipping (kun for modeller med sideutkast)	Klippeenheten er ikke parallell med bakken	Kontroller lufttrykket i dekkene (avsn. 6.1.3.) Gjenoppsett klippeenhetens innstilling med bakken (avsn. 8.2.1)
	Klippeinretningene er ineffektive	Kontakt forhandleren
15. Unormal vibrasjon under klipping	Klippeenheten er full av gress	Rengjør klippeenheten (avsn. 7.6.4)
	Klippeinretningene er ubalanserte eller løse	Kontakt forhandleren
	Festene er løse	Kontroller og stram til festeskruene for motor og ramme
16. Usikker eller ineffektiv bremsing	Bremsen ikke korrekt regulert	Kontakt forhandleren
17. Uregelmessig fremdrift, utilstrekkelig trekkraft i oppoverbakke, eller maskinen har en tendens til å rykke	Problemer med remmen eller anordningen for innkobling	Kontakt forhandleren
18. Maskinen flytter seg ikke selv om motoren står og går og pedalen for trekkraft aktiveres	Utløerspåk i posisjon for utløst transmisjon	Flytt den til posisjon for innkoblet transmisjon (avsn. 5.4)
19. Maskinen vibrerer på unormalt vis	Deler er ødelagte eller har løsnet	Stopp maskinen og ta ut tenningsnøkkelen
		Kontroller om det finnes skader
		Kontroller om det finnes deler som har løsnet, og stram dem godt
		Kontrollene, utskiftingene eller reparasjonene må utføres ved et spesialverksted

Hvis problemene fortsetter etter at du har utført disse forslagene til forbedring, må du ta kontakt med forhandleren.

15. TILBEHØR

15.1 MULCHING-SETT

Maler fint opp det klippede gresset, og lar det ligge på plenen (fig. 58.A1 og fig. 58.A2).

15.2 BATTERILADER

Holder batteriet i god stand når maskinen ikke brukes og garanterer et utmerket ladenivå og en lenger levetid for batteriet (fig. 58.B).

15.3 SETT MED TILHENGERFESTE

For å slepe en liten tilhenger (fig. 58.C).

15.4 PRESENNING

Beskytter maskinen mot støv når den ikke brukes (fig. 58.D)

15.5 SETT FOR VEKTER BAK

Bedrer stabiliteten bak på maskinen, spesielt dersom maskinen først og fremst bli bruk i bakker (fig. 58.E).

15.6 SETT MED VERN FOR UTKAST BAK

Skal benyttes i stedet for oppsamlingsposen, når gresset ikke blir samlet inn (fig. 58.F).
(Kun for modeller med utkast bak).

15.7 KJETTINGER 18'', 20''

De forbedrer grepet på bakhjulene på de snødekte strekningene og tillater bruk av utstyr for snømåking (fig. 58.G).

15.8 GJØRME-/SNØHJUL 18'', 20''

Disse bedrer traksjonsprestasjonene på snødekt og gjørmete underlag (fig. 58.H).

15.9 TILHENGER

For transport av verktøy og andre gjenstander, innenfor de tillatte vektbegrensningene (fig. 58.I).

15.10 SPREDER

For å strø salt eller gjødsel (fig. 58.J).

15.11 SPREDER

For å strø sand eller grus (fig. 58.K).

15.12 PLENVALSE

For å komprimere jorden etter at en har sådd eller for å gjøre gresset flatt (fig. 58.L).

15.13 SNØPLOG

For snømåking og for å kaste til sides snøen som er fjernet (fig. 58.M).

15.14 FEIEMASKIN MED KOSTER FRAMME

For å feie veier og fast underlag for blader og skitt og for å fjerne tynne lag med nysnø (fig. 58.N).

15.15 KUTTER

For å kutte og trevle ugress (fig. 58.O).

15.16 SAMLER AV BLAD OG GRESS

For å samle opp blader og gress på gressplener (fig. 58.P).

15.17 RAKE FRAMME

For å samle opp gress og små kvister (fig. 58.Q).

15.18 GRENSESNIITT FOR LØFTING

Gjør det mulig å montere ekstra redskap framme som ikke krever kraftuttak (fig. 58.R1).

15.19 KRAFTUTTAK (PTO)

Gjør det mulig å overføre motorens effekt til redskapet som styres. Trenger grensesnitt for heving (fig. 58.R2).

15.20 KRAFTUTTAK (PTO)

Gjør det mulig å overføre motorens effekt til redskapet som styres. Trenger ikke grensesnitt for heving (fig. 58.R3).



SPIS TREŚCI

1. INFORMACJE OGÓLNE	2	6. UŻYTKOWANIE MASZYNY	16
2. ZASADY BEZPIECZEŃSTWA	2	6.1 Czynności wstępne	16
3. ZAPOZNANIE SIĘ Z MASZYNĄ.....	5	6.2 Kontrole bezpieczeństwa	17
3.1 Opis maszyny i przeznaczenie	5	6.3 Użytkowanie maszyny na terenach położonych na zboczach.....	18
3.2 Oznakowanie bezpieczeństwa	6	6.4 Uruchomienie.....	18
3.3 Etykieta znamionowa	6	6.5 Praca.....	19
3.4 Podstawowe części.....	6	6.6 Zatrzymanie	21
4. MONTAŻ	7	6.7 Wskazówki po zakończeniu użytkowania	21
4.1 Elementy montażowe	7	7. KONSERWACJA ZWYCZAJNA.....	21
4.2 Montaż kierownicy	8	7.1 Informacje ogólne	21
4.3 Montaż fotela kierowcy.....	8	7.2 Uzupelnianie paliwa/ opróżnianie zbiornika paliwa.....	22
4.4 Montaż i podłączenie akumulatora.....	8	7.3 Kontrola, uzupełnianie, opróżnianie oleju silnikowego	22
4.5 Montaż wsporników pojemnika na trawę	8	7.4 Kółka antyskalpowe	23
4.6 Usuwanie blokady haka mocującego pojemnik na trawę	8	7.5 Akumulator.....	23
4.7 Montaż przedniego zderzaka	8	7.6 Czyszczenie	24
4.8 Montaż pojemnika na trawę	9	7.7 Nakrętki i śruby mocujące	24
4.9 Montaż dźwigni przechyłania pojemnika na trawę	9	8. KONSERWACJA NADZWYCZAJNA	25
4.10 Montaż bocznych osłon agregatu tnącego (jeśli przewidziane)	9	8.1 Zalecenia w zakresie bezpieczeństwa	25
4.11 Montaż deflektora wyrzutu bocznego (tylko w modelach z wyrzutem bocznym)	9	8.2 Agregat tnący	25
5. ELEMENTY STEROWANIA.....	10	8.3 Wymiana kół przednich / tylnych	25
5.1 Pedał hamulca	10	8.4 Karta elektroniczna	26
5.2 Pedał jazdy do przodu.....	10	8.5 Wymiana bezpiecznika	26
5.3 Pedał jazdy do tyłu	10	8.6 Wymiana żarówek	27
5.4 Element sterujący odblokowaniem przekładni hydrostatycznej.....	10	8.7 Zespół tylnej przekładni	27
5.5 Stacyjka z kluczem.....	11	8.8 Zespół przedniej przekładni (model 4WD).....	27
5.6 Element sterujący regulacją obrotów silnika.....	11	8.9 Regulacja sprężyny haka mocującego pojemnik na trawę	27
5.7 Dźwignia hamulca postojowego.....	11	9. MAGAZYNOWANIE	27
5.8 Przełącznik reflektorów	11	10. PRZEMIESZCZANIE I TRANSPORT.....	28
5.9 Element sterujący włączaniem i wyłączaniem urządzeń tnących.....	11	11. SERWIS I NAPRAWA	28
5.10 Przycisk umożliwiający koszenie na biegu wstecznym	12	12. ZAKRES GWARANCJI	28
5.11 Elementy do regulacji wysokości agregatu tnącego	12	13. TABELA KONSERWACJI	29
5.12 Urządzenie utrzymania prędkości (cruise control).....	12	14. IDENTYFIKACJA USTEREK	30
5.13 Licznik (jeśli przewidziano).....	13	15. AKCESORIA.....	32
5.14 Gniazdo pomocnicze do akcesoriów... ..	13		
5.15 Sterowanie przechyłaniem pojemnika na trawę	13		
5.16 Wyświetlacz typu „I” i sygnalizacje dźwiękowe	13		
5.17 Wyświetlacz typu „II” i sygnalizacje dźwiękowe	14		
5.18 Wyświetlacz typu „III” i sygnalizacje dźwiękowe	15		

1. INFORMACJE OGÓLNE

1.1 JAK POSŁUGIWAĆ SIĘ INSTRUKCJĄ OBSŁUGI

W tekście instrukcji, niektóre paragrafy zawierające szczególnie ważne informacje dotyczące bezpieczeństwa lub funkcjonowania maszyn, są wyszczególnione na różne sposoby, według następujących zasad:

UWAGA lub **WAŻNE** Dostarcza dokładniejszego omówienia lub dodatkowych elementów do podanych poprzednio wskazówek w celu uniknięcia uszkodzenia maszyny lub spowodowania strat.

Symbol  wskazuje na zagrożenie. Niezastosowanie się do tego ostrzeżenia może spowodować obrażenia ciała użytkownika lub osób trzecich i/lub spowodować szkody materialne.

Paragrafy oznaczone kwadracikiem z krawędzią z szarych kropek wskazują na opcjonalne funkcje nie występujące we wszystkich modelach opisanych w niniejszej instrukcji. Należy sprawdzić, czy dana opcja obecna jest w zakupionym modelu.

Wszystkie określenia "przedni", "tylny", "prawy" i "lewy" rozumie się w odniesieniu do pozycji roboczej operatora obsługującego maszynę.

1.2 ODNOŚNIKI

1.2.1 Rysunki

Rysunki w niniejszej instrukcji zostały kolejno ponumerowane: 1, 2, 3, itd. Elementy przedstawione na rysunkach zostały oznaczone literami A, B, C, itd. Oznaczenie elementu C na rysunku 2 to: "Patrz rys. 2.C" lub po prostu "(Rys. 2.C)". Ilustracje mają charakter poglądowy. Części składowe Państwa maszyny mogą nieco różnić się od elementów przedstawionych na rysunkach.

1.2.2 Tytuły

Podręcznik podzielony jest na rozdziały i paragrafy. Tytuł paragrafu "2.1 Instrukcja" to podtytuł "2. Zasady bezpieczeństwa". Odniesienia do tytułów lub paragrafów są oznaczone skrótami rozdz. lub par. i odpowiedni numer. Przykład: "rozdz. 2" lub "par. 2.1"

2. ZASADY BEZPIECZEŃSTWA

2.1 INSTRUKTAŻ

 **Należy dokładnie zapoznać się z systemem sterowania i sposobem użytkowania maszyny. Opanować sposób natychmiastowego zatrzymania silnika. Nieprzestrzeganie ostrzeżeń i instrukcji może spowodować pożary i/lub ciężkie zranienia.**

- W żadnym razie nie należy pozwolić, aby urządzenie było użytkowane przez dzieci i osoby nieposiadające wystarczającej wiedzy na temat instrukcji obsługi. Miejscowe przepisy prawne mogą określić najniższą granicę wieku dla użytkowników.
- Nigdy nie należy użytkować urządzenia jeśli użytkownik jest w stanie przemęczenia, złego samopoczucia lub po zażyciu leków oraz pod wpływem narkotyków, alkoholu lub innych substancji, które mogą zaburzyć jego refleks, czy uwagę.
- Nie należy przewozić na niej dzieci lub innych pasażerów.
- Należy pamiętać, że operator lub użytkownik jest odpowiedzialny za wypadki i nieoczekiwane wydarzenia, które mogą zaistnieć wobec innych osób lub ich własności. Ocena ryzyka związanego z cechami terenu przeznaczonego do pracy, a także wybór środków ostrożności gwarantujących bezpieczeństwo działania zarówno sobie, jak i osobom postronnym wchodzi w zakres obowiązków osób używających urządzenie i zwłaszcza, jeśli chodzi o pracę na zboczach, terenach nieregularnych, śliskich lub niestabilnych.
- W przypadku odstąpienia lub wypożyczenia maszyny osobom trzecim, upewnić się, aby użytkownik zapoznał się z instrukcjami użytkowania, zawartymi w niniejszej instrukcji obsługi.

2.2 CZYNNOŚCI WSTĘPNE

Środki ochrony indywidualnej (ŚOI)

- Nosić odpowiednią odzież, wytrzymałe obuwie robocze z podeszwą antypoślizgową i długie spodnie. Nie uruchamiać urządzenia bez obuwia lub w sandałach. Stosować środki ochrony słuchu..
- Stosowanie ochraniaczy słuchu może zmniejszyć zdolność do odbierania ewentualnych ostrzeżeń (krzyk lub alarmy). Zwrócić szczególną uwagę na wszystko, co dzieje się w strefie roboczej.

- Nie zakładać szali, koszul, naszyjników, bransoletek i innych akcesoriów wiszących lub wyposażonych w sznurki, które mogłyby zaplątać się w maszynę lub w inne przedmioty i materiały znajdujące się w miejscu pracy.
- Związać odpowiednio długie włosy.

Obszar roboczy / Maszyna

- Sprawdzić dokładnie całą przestrzeń do pracy i usunąć to wszystko, co mogłoby zostać wyrzucone przez maszynę lub spowodować uszkodzenie urządzenia tnącego/części obracające się (kamienie, gałęzie, druty stalowe, kości, itp.).

Silnik o zapłonie iskrowym: paliwo

 **ZAGROŻENIE!!** Paliwo jest substancją łatwopalną.

- Przechowywać paliwo w homologowanych zbiornikach na paliwo, w miejscach bezpiecznych, z dala od źródeł ciepła czy ognia.
- Pozostawić obszar składowania benzyny wolny od ścinków trawy, liści i nadmiaru smaru.
- Nie pozostawiać zbiorników w zasięgu dostępu dzieci.
- Nie palić podczas tankowania lub uzupełniania paliwa oraz podczas obchodzenia się z paliwem.
- Tankować przy użyciu lejka, tylko na zewnątrz.
- Unikać wdychania oparów paliwa.
- Nie dolewać paliwa, ani nie zdejmować korka ze zbiornika, gdy silnik jest w ruchu lub, kiedy jest nagrzanym.
- Otworzyć powoli korek zbiornika pozwalając na stopniowe rozładowanie wewnętrznego ciśnienia.
- Nie należy zbliżyć źródła ognia do otworu zbiornika, by sprawdzić jego zawartość.
- W razie przelania benzyny, nie należy uruchamiać silnika, lecz przestawić maszynę z miejsca rozlania się paliwa w celu uniknięcia możliwości stworzenia sytuacji sprzyjających wybuchem pożaru dopóki paliwo się nie ulotni i opary benzyny nie rozproszą się.
- Natychmiast wyczyścić wszystkie resztki benzyny rozlanej na maszynę lub na ziemię.
- Zawsze nałożyć i zakręcić dobrze korki zbiornika i pojemnika benzyny.
- Nie uruchamiać maszyny w miejscu, gdzie dokonano wlewania paliwa; uruchomienie silnika musi być dokonywane w odległości przynajmniej 3 metrów od miejsca, w którym wlewano paliwo.
- Nie dopuścić do kontaktu paliwa z odzieżą i, jeśli to nastąpi, zmienić odzież przed uruchomieniem silnika.

2.3 PODCZAS UŻYTKOWANIA

Obszar roboczy

- Nie używać silnika w zamkniętych pomieszczeniach, w których mogą się nagromadzić niebezpieczne spaliny zawierające tlenek węgla. Czynności rozruchu muszą być wykonywane na świeżym powietrzu lub w pomieszczeniu o dobrej wentylacji. Pamiętaj, że spaliny silnika są trujące.
- Podczas rozruchu maszyny nie kierować tłumika czyli gazu wydechowego w stronę materiałów łatwopalnych..
- Nie używać maszyny na obszarze zagrożonym wybuchem, w obecności łatwopalnych cieczy, gazów lub pyłów. Styki elektryczne lub tarcie mechaniczne mogą generować iskry, które mogą spowodować zapalenie się pyłu lub oparów.
- Należy pracować tylko przy świetle dziennym lub przy dobrym oświetleniu sztucznym oraz przy dobrej widoczności.
- Oddalić z miejsca pracy osoby postronne, dzieci i zwierzęta. Dzieci powinny się znajdować pod opieką drugiej osoby dorosłej.
- Należy unikać pracy na mokrej nawierzchni, w deszczu, w przypadku ryzyka wystąpienia burzy w szczególności z prawdopodobieństwem błyskawic.
- Zwróć szczególną uwagę na nierówność terenu (grzbiety, wgłębienia), pochyłości, ukryte zagrożenia i ewentualne przeszkody które mogą ograniczać widoczność.
- Zachować szczególną ostrożność w pobliżu stromych zboczy, rowów czy wałów ochronnych. Maszyna może się przewrócić, jeżeli jedno koło wyjdzie poza krawędź lub nastąpi osunięcie się krawędzi.
- Należy zachować szczególną ostrożność na terenach pochytych, gdzie istnieje ryzyko przewrócenia lub utraty kontroli nad maszyną. Podstawowe przyczyny utraty kontroli są następujące:
 - niewystarczająca przyczepność kół;
 - nadmierna prędkość;
 - nieodpowiednie hamowanie;
 - maszyna nieodpowiednia do danego typu pracy;
 - brak znajomości zagrożeń przy szczególnych warunkach terenu;
 - nieprawidłowe użytkowanie jako pojazd holujący.
- Podczas użytkowania maszyny w pobliżu drogi zwrócić uwagę na ruch uliczny.
- Aby uniknąć ryzyka pożaru, nie należy pozostawiać maszyny w wysokiej trawie przy pracującym silniku.

Sposób postępowania

- Podczas jazdy i pracy, należy być skoncentrowanym i nie rozpraszać uwagi
- Zachować ostrożność podczas cofania. Przed i w czasie cofania należy oglądać się za siebie, żeby w porę spostrzec ewentualne przeszkody.
- Należy zachować ostrożność podczas ciągnięcia ładunków lub przy użyciu ciężkiego sprzętu:
 - Dla belek zaczepowych stosować wyłącznie przeznaczone do tego punkty połączenia;
 - Ograniczyć obciążenie, do takiego, które można w łatwy sposób kontrolować;
 - Nie skręcać gwałtownie. Zachować ostrożność podczas jazdy wstecz;
 - Stosować przeciwwagę lub obciążenie kół w przypadkach, w których jest to zalecane przez instrukcję.
- Zachować ostrożność podczas użycia pojemników i akcesoriów mogących zakłócić stabilność maszyny, zwłaszcza na zboczach.
- Trzymać zawsze ręce i stopy daleko od urządzenia tnącego, szczególnie podczas uruchamiania, jak i obsługi maszyny.
- Uwaga: element tnący obraca się nadal przez kilka sekund nawet po odłączeniu lub po wyłączeniu silnika.
- Należy zwrócić uwagę na zespół tnący z więcej niż jednym urządzeniem tnącym, ponieważ obracające się urządzenie tnące może wprowadzić w ruch pozostałe.
- Trzymać się zawsze z dala od otworu wyrzutu trawy.
- Nie należy dotykać elementów silnika, ponieważ nagrzewają się one podczas pracy. Istnieje niebezpieczeństwo poparzeń.
- Aby uniknąć ryzyka pożaru, nie należy pozostawiać maszyny w wysokiej trawie przy pracującym silniku.

 W przypadku uszkodzeń lub wypadków przy pracy, należy natychmiast wyłączyć silnik i oddalić maszynę tak, aby nie powodować dalszych szkód; w przypadku wypadków z obrażeniami ciała obsługującego lub osoby trzeciej, natychmiast aktywować procedurę pierwszej pomocy, najbardziej właściwą do zaistniałej sytuacji i zwrócić się do Placówki zdrowia w celu poddania się niezbędnej kuracji. Dokładnie usunąć wszelkie pozostałości, które mogłyby spowodować szkody lub obrażenia wobec osób lub zwierząt, gdyby pozostały niezauważone.

Ograniczenia w użytkowaniu

- Nigdy nie należy używać maszyny z uszkodzonymi, brakującymi lub niewłaściwie zamontowanymi zabezpieczeniami, (pojemnik na trawę, ochrona wyrzutu bocznego, ochrona wyrzutu tylnego).

- Nie używać maszyny, gdy akcesoria/narzędzia nie są zainstalowane w odpowiednich miejscach.
- Nie wyłączać, odłączając, usuwać lub modyfikować istniejących systemów bezpieczeństwa/mikro-przełączników.
- Nie zmieniać regulacji silnika, ani nie ustawiać zbyt wysokich obrotów. Jeśli silnik będzie pracował na zbyt wysokich obrotach, wzrasta ryzyko obrażeń operatora.
- Nie przeciążać maszyny i nie używać jej do wykonania ciężkich prac; użycie odpowiedniego urządzenia obniża ryzyko i polepsza jakość pracy.
- Niniejsza maszyna nie posiada homologacji do użytkowania na drogach publicznych. Użytkowanie maszyny (zgodnie z Kodeksem Drogowym) powinno się odbywać wyłącznie w granicach terenów prywatnych, gdzie obowiązuje zakaz ruchu kołowego.

2.4 KONSERWACJA, PRZECHOWYWANIE

Regularna konserwacja i właściwe przechowywanie maszyny pozwalają zapewnić bezpieczeństwo użytkownika i wysoką wydajność.

Konserwacja

- Nigdy nie używać maszyny, gdy jej części składowe są zużyte lub uszkodzone. Zużyte lub uszkodzone części muszą być wymienione, nie mogą być nigdy naprawiane.
- W celu ograniczenia ryzyka pożaru, regularnie sprawdzać, czy nie występują wycieki oleju i/lub paliwa.
- Podczas czynności regulacyjnych maszyny, zwracać uwagę, aby zapobiec uwięzieniu palców pomiędzy urządzeniem tnącym w ruchu i częściami stałymi maszyny.

 Poziom hałasu i drgań podany w niniejszych instrukcjach przedstawia maksymalne wartości tych parametrów dopuszczalne dla użytkownika maszyny. Stosowanie źle wyważonego narzędzia tnącego, zbyt wysoka prędkość ruchu, nieprawidłowe wykonywanie konserwacji lub jej brak wpływają w istotny sposób na zwiększenie emisji hałasu i poziomu drgań. W związku z powyższym jest konieczne powzięcie środków zapobiegawczych mających na celu usunięcie ewentualnych skutków zbyt wysokiego hałasu i nadmiernych drgań; dokonać konserwacji maszyny, stosować ochraniacze słuchu oraz dokonywać przerw podczas pracy.

Magazynowanie

- Nie przechowywać maszyny z benzyną w zbiorniku, w pomieszczeniu, gdzie opary paliwa mogłyby przedostać się do płomienia, iskry lub źródła wysokiej temperatury.

- W celu zmniejszenia zagrożenia pożarowego, nie należy pozostawiać pojemników z odpadami wewnątrz pomieszczenia.

2.5 OCHRONA ŚRODOWISKA

Ochrona środowiska jest ważnym i priorytetowym czynnikiem podczas użycia maszyny, dla dobra społeczeństwa i środowiska, w którym żyjemy.

- Unikać sytuacji, w której staje się ona elementem zakłócającym spokój otoczenia. Używać maszynę tylko w stosownych godzinach (nigdy wcześniej rano albo w nocy, gdy hałas mógłby przeszkadzać innym osobom).
- Przestrzegać skrupulatnie lokalnych przepisów dotyczących utylizacji opakowań, olejów, paliwa, filtrów, zniszczonych części, czy jakichkolwiek innych elementów zanieczyszczających środowisko; odpady te nie mogą być wyrzucane do śmieci, ale muszą być rozdzielone i składowane w odpowiednich punktach selektywnego gromadzenia odpadów, które zajmą się recyklingiem tych materiałów.
- Należy skrupulatnie przestrzegać lokalnych przepisów dotyczących utylizacji odpadów.
- Po ostatecznym zaniechaniu używania maszyny, nie porzucać jej w środowisku, lecz zwrócić się do punktu selektywnego gromadzenia odpadów, zgodnie z obowiązującymi lokalnymi przepisami.

3. ZAPOZNANIE SIĘ Z MASZYNĄ

3.1 OPIS MASZINY I PRZEZNACZENIE

Maszyna jest kosiarką do trawy prowadzoną przez operatora siedzącego.

Maszyna wyposażona jest w silnik, który uruchamia urządzenie tnące, zabezpieczony przez obudowę oraz zespół napędowy odpowiedzialny za ruch maszyny.

Maszyna jest wyposażona w poniższe urządzenia:

- bezstopniowa przekładnia hydrostatyczna z przełożeniem do jazdy do przodu i do tyłu („Hydro”), dwa koła napędowe (2WD) lub cztery koła napędowe (4WD).

Operator prowadzi maszynę i uruchamia główne przyciski sterujące, siedząc na miejscu kierowcy.

Elementy zabezpieczające zainstalowane w urządzeniu zapewniają zatrzymanie silnika oraz urządzenie tnącego w ciągu kilku sekund (par. 6.2.2).

3.1.1 Użytkowanie zgodne z przeznaczeniem

Niniejsza maszyna została zaprojektowana i skonstruowana w celu koszenia trawy.

Maszyna przeznaczona jest do:

1. koszenia trawy i zbierania jej do specjalnego pojemnika.
2. koszenia trawy i jej rozładowywania na ziemię w części tylnej.
3. koszenia trawy, rozdrabniania jej i rozpraszania na terenie (efekt mulczowania);
4. koszenia trawy i jej bocznego rozładunku.

Stosowanie specjalnych akcesoriów dostarczanych przez producenta wraz z wyposażeniem standardowym lub nabywanych oddzielnie umożliwia wykonywanie pracy różnymi metodami, które są opisane w niniejszych instrukcjach lub w instrukcjach towarzyszących poszczególnym akcesoriom. Możliwość stosowania dodatkowych akcesoriów (jeśli jest to przewidziane przez producenta) może wzbogacić zakres przewidzianego zastosowania maszyny o inne funkcje wskazane w instrukcjach dołączonych do akcesoriów.

3.1.2 Niewłaściwe użytkowanie

Jakiegokolwiek inne zastosowanie odbiegające od powyżej opisanego, może okazać się niebezpieczne i powodować szkody wobec osób i/lub mienia. Niewłaściwe użycie maszyny stanowią (przykładowo podane czynności, ale nie tylko):

- przewożenie na maszynie lub na jej przyczepie osób, dzieci i zwierząt; może spowodować to ich upadek i poważne obrażenia lub wplynąć negatywnie na bezpieczeństwo jazdy;
- holowanie lub popychanie ładunków bez użycia specjalnych akcesoriów przeznaczonych do holowania;
- wykorzystywanie maszyny do pokonywania terenów niestabilnych, śliskich, zamarzniętych, pokrytych kamieniami lub niespoistych, przemokłych lub bagnistych, które nie pozwalają na ocenę stałości terenu;
- włączanie agregatu tnącego na odcinkach pozbawionych trawy;
- wykorzystywanie maszyny do zbierania liści lub odpadów.

WAŻNE *Niewłaściwe użytkowanie maszyny prowadzi do utraty gwarancji i zwalnia producenta od wszelkiej odpowiedzialności, obciążając użytkownika wszelkimi zobowiązaniami wynikającymi ze szkód lub obrażeń ciała własnych lub wobec osób trzecich.*

3.1.3 Typologia użytkowników

Niniejsza maszyna jest przeznaczona do użytku przez konsumentów, czyli nieprofesjonalnych operatorów. Niniejsza maszyna jest przeznaczona "do użytku hobbystycznego".

WAŻNE *Niniejsza maszyna powinna być używana przez jednego operatora.*

3.2 OZNAKOWANIE BEZPIECZEŃSTWA

Na maszynie umieszczono różne symbole (rys. 2). Ich zadaniem jest przypomnianie użytkownikowi o konieczności zachowania ostrożności i uwagi podczas korzystania z maszyny.

Znaczenie symboli:



Ostrzeżenie! Przed przystąpieniem do użytkowania maszyny należy przeczytać instrukcje.



Ostrzeżenie! Wyjąć kluczyk i przeczytać instrukcje przed przystąpieniem do jakiegokolwiek czynności konserwacyjnej lub naprawy.



Zagrożenie! Wyrzucanie przedmiotów: Nie pracować bez uprzedniego zamontowania osłony tylnego wyrzutu trawy lub pojemnika na trawę. (tylko do modeli z tylnym pojemnikiem na trawę).



Zagrożenie! Wyrzucanie przedmiotów: Utrzymywać bezpieczną odległość od innych osób.



Zagrożenie! Wywrócenie się maszyny: Nie używać maszyny na pochyłościach przekraczających 10°.



Zagrożenie! Niebezpieczeństwo okaleczenia: Upewnić się, że dzieci znajdują się w bezpiecznej odległości od maszyny, kiedy silnik jest uruchomiony.



Ryzyko przecięcia. Urządzenia tnące w ruchu. Nie wkładać rąk ani stóp do komory urządzeń tnących.



Ostrzeżenie! Utrzymywać odpowiednią odległość od rozgrzanych powierzchni.



Nie wchodzić na maszynę i nie deptać osłon agregatu tnącego.

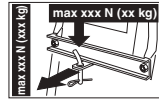

Podczas użytkowania zestawu do holowania nie przekraczać limitów obciążenia podanych na etykiecie i przestrzegać zasad bezpieczeństwa.

WAŻNE *Uszkodzone lub nieczytelne etykiety należy wymienić. Zwrócić się o nowe etykiety do autoryzowanego serwisu.*

3.3 ETYKIETA ZNAMIONOWA

Na etykiecie identyfikacyjnej znajdują się następujące dane (rys. 1):

1. Poziom mocy dźwięku
2. Znak zgodności CE
3. Rok produkcji
4. Typ maszyny
5. Numer fabryczny
6. Nazwa i adres producenta
7. Kod wyrobu
8. Moc znamionowa i maksymalna prędkość robocza silnika
9. Waga urządzenia z pustym zbiornikiem paliwa w kg
10. Rodzaj napędu

Zapisać dane identyfikacyjne maszyny w odpowiednich polach na etykiecie zamieszczonej z tyłu okładki.

WAŻNE *Używać danych identyfikacyjnych zamieszczonych na etykiecie w przypadku kontaktowania się z autoryzowanym serwisem.*

WAŻNE *Przykładowa Deklaracja Zgodności znajduje się na ostatnich stronach instrukcji.*

3.4 PODSTAWOWE CZĘŚCI

Maszyna składa się z poniższych części głównych, którym odpowiadają następujące funkcje (rys. 1):

- A. **Silnik:** zapewnia ruch urządzeń tnących i trąkację kół; jego charakterystyka i zasady użytkowania opisane są w oddzielnej instrukcji.

- B. Agregat tnący:** zespół składa się z obudowy zabezpieczającej obracające się elementy, oraz z urządzeń tnących.
- C. Urządzenia tnące:** elementy służące do koszenia trawy; skrzydełka znajdujące się na ich końcach kierują ściętą trawę w stronę tunelu wyrzutu.
- D. Osłona tylnego wyrzutu trawy (dostępna na zamówienie):** zakładana zamiast pojemnika na trawę, ma za zadanie zatrzymanie ewentualnych ściętych urządzeniami tnącymi przedmiotów, nie pozwalając na ich odrzucanie z dala od maszyny (tylko w modelach z pojemnikiem na trawę z tyłu maszyny).
- E. Deflektor bocznego wyrzutu trawy:** poza funkcją bocznego rozładowywania trawy, stanowi element bezpieczeństwa, który nie pozwala, aby ewentualne obiekty zebrane przez urządzenie tnące zostały wyrzucone przez maszynę na duże odległości (tylko dla modeli z bocznym wyrzutem).
- F. Pojemnik na trawę:** poza funkcją zbierania skoszonej trawy, stanowi element bezpieczeństwa, który nie pozwala, aby ewentualne obiekty zebrane przez urządzenie tnące zostały wyrzucone przez maszynę na duże odległości (*tylko dla modeli z tylnym pojemnikiem*).
- G. Tunel wyrzutu:** element łączący agregat tnący z pojemnikiem na trawę (*tylko w modelach z tylnym pojemnikiem na trawę*).
- H. Fotel kierowcy:** miejsce robocze operatora, które jest wyposażone w czujnik odczytujący obecność operatora; czujnik powoduje ewentualną interwencję urządzeń zabezpieczających.
- I. Kierownica:** służy do kierowania przednimi kołami.
- J. Zderzak przedni:** zapewnia ochronę w przednich części urządzenia.
- K. Akumulator:** dostarcza niezbędnej do rozruchu silnika energii; jego charakterystyka i zasady użytkowania opisane są w oddzielnej instrukcji.

4. MONTAŻ

⚠ Normy bezpieczeństwa, których należy przestrzegać, zostały opisane w rozdz. 2. Postępować zgodnie z poniższymi instrukcjami, aby uniknąć poważnych zagrożeń i niebezpieczeństw podczas pracy maszyny.

W celu ułatwienia magazynowania i transportu, niektóre części składowe maszyny nie są montowane bezpośrednio w fabryce, ale muszą być skompletowane

po uprzednim rozpakowaniu, zgodnie z poniżej podaną instrukcją.

⚠ Rozpakowanie lub zakończenie montażu należy wykonywać na płaskiej i stabilnej powierzchni, w miejscu umożliwiającym przemieszczanie maszyny i opakowań, używając zawsze odpowiednich narzędzi. Nie używać maszyny przed zakończeniem działań opisanych w sekcji "MONTAŻ".

4.1 ELEMENTY MONTAŻOWE

W opakowaniu zawarte są elementy montażowe wyszczególnione w poniższej tabeli:

	Opis
1	Kierownica
2	Pokrywa deski rozdzielczej i elementów montażowych kierownicy
3	Fotel kierowcy
4	Przedni zderzak (jeśli przewidziany)
5	Pojemnik z odpowiednimi śrubami montażowymi i instrukcjami (tylko do modeli TS-TX-TH) (tylko do modeli z tylnym pojemnikiem)
6	Wsporniki pojemnika na trawę i odpowiednie akcesoria uzupełniające i montażowe (<i>tylko do modeli z tylnym pojemnikiem</i>)
7	Deflektor wyrzutu bocznego (<i>tylko w modelach z wyrzutem bocznym</i>)
8	Boczne wzmocnienia agregatu tnącego (jeśli przewidziano).
9	Koperta z: - instrukcjami obsługi i dokumentacją - śrubami montażowymi fotela - elementami montażowymi deflektora wyrzutu bocznego (<i>tylko w modelach z wyrzutem bocznym</i>) - zestawem śrub do podłączenia przewodów akumulatora, - 2 kluczami zapłonowymi, - 1 zapasowym bezpiecznikiem 10 A.
10	Zestaw mulching (<i>tylko do modeli z bocznym wyrzutem</i>) (jeśli przewidziano).

4.1.1 Rozpakowanie

- Otworzyć opakowanie zachowując ostrożność, by nie zgubić znajdujących się w nim elementów.
- Zapoznać się z dokumentacją znajdującą się w opakowaniu, np. z niniejszymi instrukcjami.

3. Wyjąć wszystkie luźne elementy z kartonu.
4. Rozpakować urządzenie, zachowując następujące środki ostrożności:
 - doprowadzić do maksymalnej wysokości urządzenia tnące (par. 5.11), aby uniknąć uszkodzenia go w momencie opuszczania urządzenia z palety podstawowej;
 - Opuścić maszynę z palety podstawowej.
5. Ustawić dźwignię odblokowywania tylnej przekładni w pozycji odblokowanej (par. 5.4).

4.2 MONTAŻ KIEROWNICY

1. Ustawić maszynę na płaskiej powierzchni i wyosiować przednie koła.
2. Przy pomocy śrubokręta, zdjąć środkową pokrywę (rys. 3.B) kierownicy (rys. 3.A).
3. Włożyć kierownicę (rys. 3.A) na wystający wał (rys. 3.C) i obrócić ją w taki sposób, aby jej ramiona były skierowane w stronę fotela i popchnąć ją, aby zaczeplić piastę kierownicy na wystających końcach kołka (rys. 3.D).
4. Zamocować kierownicę, używając śruby (rys. 3.E) i podkładek (rys. 3.F) i (rys. 3.G), dołączonych do wyposażenia, w podanej kolejności.
5. Dokręcić do oporu śrubę (rys. 3.E) kluczem rurowym.
6. Nałożyć pokrywę kierownicy (rys. 3.B), wciskając zaczepy do odpowiednich otworów.

4.3 MONTAŻ FOTEŁA KIEROWCY

Pociągnąć do góry dźwignię regulacji (rys. 4.C) i umieścić fotel (rys. 4.A) w prowadnicy (rys. 4.B) od strony kierownicy, aż do jego zablokowania w jednej z sześciu pozycji. W tym momencie fotel jest stabilnie zamontowany i nie może już zostać wysunięty w inny sposób, niż poprzez naciśnięcie dźwigni (rys. 4.D) zwalniającej.

4.4 MONTAŻ I PODŁĄCZENIE AKUMULATORA

Akumulator (rys. 5.A) jest umieszczony pod siedzeniem i jest zamocowany przy użyciu sprężyny (rys. 5.B).

1. Połączyć najpierw przewód czerwony (rys. 5.C) z biegunem dodatnim (+) i następnie przewód czarny (rys. 5.D) z biegunem ujemnym (-), wykorzystując śruby dostarczone w dostawie, zgodnie z zaleceniami.
2. Zamontować sprężynę (rys. 5.B), aby zamocować akumulator, uważając na prawidłowe poprowadzenie przewodów przed akumulatorem tak, aby nie zostały zakleszczone przez sprężynę (rys. 5.B).

WAŻNE *Dokonać zawsze pełnego ładowania akumulatora, postępując zgodnie ze wskazówkami zawartymi w instrukcji akumulatora.*

WAŻNE *Aby uniknąć zadziałania bezpiecznika karty elektronicznej, nie uruchamiać silnika przed zakończeniem ładowania!*

4.5 MONTAŻ WSPORNIKÓW POJEMNIKA NA TRAWĘ

Zamontować dwa wsporniki (rys. 6.A) na tylnej płytce (rys. 6.B), dla każdego wspornika używając trzech śrub (rys. 6.C), dołączonych do wyposażenia, bez blokowania odpowiednich nakrętek (rys. 6.D). Zaczepić górną część (rys. 6.E) ramy pojemnika na trawę do wsporników i wycentrować go względem tylnej płytki (rys. 6.B). Wyregulować pozycję dwóch wsporników (rys. 6.F) względem ogranicznika (rys. 6.G) w taki sposób, aby po obroceniu ramy pojemnika na trawę sworzeń (rys. 6.H) zaczepił się prawidłowo w gnieździe (rys. 6.I). Jeszcze raz upewnić się, że rama (rys. 6.E) jest prawidłowo wycentrowana względem tylnej płytki (rys. 6.B) i ruch obrotowy odbywa się regularnie, jak wskazano powyżej, następnie dokręcić do oporu śruby (rys. 6.C) i nakrętki (rys. 6.D) mocujące.

4.6 USUWANIE BLOKADY HAKA MOCUJĄCEGO POJEMNIKA NA TRAWĘ

Na czas transportu, hak mocujący (rys. 7.A) pojemnika na trawę jest zamocowany do tylnej płytki za pomocą ogranicznika (rys. 7.B). Ten ogranicznik musi zostać usunięty przed przystąpieniem do montażu wsporników pojemnika na trawę i nie może być później używany.

4.7 MONTAŻ PRZEDNIEGO ZDERZAKA

- Zderzak typu „I”
- Zderzak typu „II”
 1. Zamontować przedni zderzak (rys. 8.A) na dolnej części ramy (rys. 8.B), używając czterech śrub (rys. 8.C).

4.8 MONTAŻ POJEMNIKA NA TRAWĘ

• Dla modelu TC

1. Najpierw zamontować ramę, łączącą górną część (rys. 9.A) z dolną (rys. 9.B) za pomocą śrub i nakrętek dołączonych do wyposażenia (rys. 9.C) we wskazany sposób.
Umieścić płytki kątowe (rys. 9.D) i (rys. 9.E), zgodnie z ustawieniem prawym (R↑) i lewym (L↑), i zamocować je do ramy za pomocą czterech śrub samogwintujących (rys. 9.F).
2. **Tylko do modeli z przechyleniem elektrycznym:** Zamontować dwie rolki (rys. 9.G) na sworzniach wsporników (rys. 9.H), uważając, aby kołnierzył był skierowany do wspornika, i zamocować je za pomocą pierścieni elastycznych (rys. 9.I). Następnie zamontować wsporniki do przedniej ramy (rys. 9.B) za pomocą śrub i nakrętek (rys. 9.J).
3. Włożyć ramę do pokrowca (rys. 9.K), zapewniając prawidłowe położenie wzdłuż obwodu przy podstawie. Zaczepić wszystkie profile plastikowe do rur ramy, pomagając sobie śrubokrętem (rys. 9.L).
4. Wprowadzić uchwyt (rys. 9.M) do otworów pokrywy (rys. 9.N), zamocować wszystkie elementy do ramy za pomocą śrub (rys. 9.O) i tylnych śrub samogwintujących (rys. 9.P).
5. Włożyć pręt wzmacniający (rys. 9.Q) pod ramę i zamocować za pomocą śrub i nakrętek (rys. 9.R), w taki sposób, aby płaska część była skierowana w stronę pokrowca. Włożyć dźwignię opróżniania (rys. 9.S) do jej gniazda i zamontować śruby blokujące (rys. 9.T) i odpowiednią podkładkę (rys. 9.U).

• Dla modeli TS-TX-TH

Zakończyć montaż pojemnika zgodnie ze wskazówkami zamieszczonymi w instrukcji dołączonej do podzespołu.

4.9 MONTAŻ DŹWIGNI PRZECHYLENIA POJEMNIKA NA TRAWĘ

Ustawić dźwignię (rys. 10.A) w rowku dwóch płytek (rys. 10.B) i zamocować je we wspornikach pojemnika na trawę (rys. 10.C) za pomocą śrub i nakrętek (rys. 10.D), dołączonych do wyposażenia, w kolejności pokazanej na rysunku. Połączyć kraniec dźwignia (rys. 10.E) tłołka podnoszenia z dźwignią (rys. 10.F) za pomocą sworznia (rys. 10.G) i zamontować dwa pierścienie elastyczne (rys. 10.H). Przed zamontowaniem pojemnika na trawę na wspornikach upewnić się, że ruch dźwigni przechylenia odbywa się regularnie.

4.10 MONTAŻ BOCZNYCH OSŁON AGREGATU TNĄCEGO (JEŚLI PRZEWDZIANE)

Zamontować osłony (rys. 11.A) za pomocą śrub (rys. 11.B) i nakrętek (rys. 11.C), dołączonych do wyposażenia, zgodnie ze wskazówkami podanymi dla każdego typu maszyny.

4.11 MONTAŻ DEFLEKTORA WYRZUTU BOCZNEGO (TYLKO W MODELACH Z WYRZUTEM BOCZNYM)

1. Od wewnątrz deflektora bocznego wyrzutu (rys. 12.A), zamontować sprężynę (rys. 12.B), wprowadzając końcówkę (rys. 12.B.1) do otworu i obracając ją w taki sposób, aby zarówno sprężyna (rys. 12.B), jak i końcówka (rys. 12.B.2), zostały prawidłowo umieszczone w odpowiednich gniazdach.
2. Umieścić deflektor bocznego wyrzutu trawy (rys. 12.A) w pobliżu wsporników (rys. 12.C) agregatu tnącego, i posługując się śrubokrętem, obrócić drugą końcówkę (rys. 12.B.2) sprężyny (rys. 12.B) tak, aby wysunęła się na zewnątrz deflektora bocznego wyrzutu trawy.
3. Włożyć sworznię (rys. 12.D) w otwory wsporników (rys. 12.C) i deflektora bocznego wyrzutu trawy, przeprowadzając go wewnątrz zwojów sprężyny (rys. 12.B) tak, aby końcówka z otworem całkowicie wysunęła się ze wspornika położonego w kierunku wewnętrznym.

4. Włożył zawleczkę (rys. 12.E) do otworu (rys. D.1) sworznia (rys. 12.D) i obrócił sworzeń na tyle, aby umożliwić zagięcie dwóch końców (rys. 12.E.1) zawlecзки (przy pomocy szczypiec), co zablokuje sworzeń i uniemożliwi jego przypadkowe wysunięcie (rys. 12.D).

⚠ Upewnij się, czy sprężyna pracuje prawidłowo utrzymując stabilnie deflektor bocznego wyrzutu trawy w dolnym położeniu oraz sprawdzić, czy sworzeń jest dobrze włożony i czy nie grozi mu przypadkowe wysunięcie.

WAŻNE W modelach z możliwością bocznego wyrzutu: upewnij się, że osłona bocznego wyrzutu (rys. 13.A) jest opuszczona i zablokowana dźwignią bezpieczeństwa (rys. 13.B).

WAŻNE Przed zdemontowaniem lub konserwacją deflektora należy pamiętać o naciśnięciu dźwigni bezpieczeństwa (rys. 14.B) i podniesieniu osłony bocznego wyrzutu (rys. 14.A), aby umożliwić demontaż deflektora.

UWAGA Aby zdemontować deflektor, należy wykonać czynności montażu w odwrotnej kolejności.

5. ELEMENTY STEROWANIA

5.1 PEDAŁ HAMULCA

 Ten pedał aktywuje hamulec na tylnych kołach (rys. 13.A, 14.A)

5.2 PEDAŁ JAZDY DO PRZODU

Za pomocą tego pedału włącza się napęd na koła i reguluje prędkość maszyny podczas jazdy do przodu (rys. 13.B, 14.B):



1. **Bieg do przodu.** Zwiększając nacisk na pedał, zwiększa się stopniowo prędkość jazdy maszyny.

2. **Pozycja neutralna (na luzie).** Zwalniając pedał, powraca on automatycznie do położenia neutralnego.

UWAGA Pozycja jałowa jest sygnalizowana przez włączenie kontrolki (rys. 16.F).

UWAGA Jeśli pedał zostanie wciśnięty przy załączonym hamulcu postojowym (rys. 13.D), silnik zatrzyma się.

5.3 PEDAŁ JAZDY DO TYŁU

Za pomocą tego pedału włącza się napęd podczas jazdy do tyłu i reguluje prędkość maszyny (rys. 13.C, 14.C):

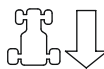

1. **Bieg wsteczny.** Zwiększając nacisk na pedał, zwiększa się stopniowo prędkość jazdy maszyny.

⚠ Bieg wsteczny należy włączać, kiedy maszyna jest zatrzymana.

2. **Pozycja neutralna (na luzie).** Zwalniając pedał, powraca on automatycznie do położenia neutralnego.

UWAGA Pozycja jałowa jest sygnalizowana przez włączenie kontrolki (rys. 16.F).

UWAGA Jeśli pedał zostanie wciśnięty przy załączonym hamulcu postojowym (rys. 15.D), silnik zatrzyma się.

5.4 ELEMENT STERUJĄCY ODBLOKOWANIEM PRZEKŁADNI HYDROSTATYCZNEJ

Ten element sterujący ma dwa położenia, oznaczone tabliczką (rys. 13.D, 14.D):



1. **Napęd włączony:** dla wszystkich warunków użytkowania, podczas przemieszczania się i podczas cięcia.



2. **Napęd wyłączony:** znacząco zmniejsza wysiłek w czasie przemieszczania urządzenia ręcznie, przy wyłączonym silniku.

WAŻNE Aby uniknąć uszkodzenia zespołu przekładni, tę operację należy wykonywać wyłącznie przy zatrzymanym silniku, przy pedałach (rys. 13.B, 13.C, 14.B, 14.C) w położeniu jałowym.



• **Tylko dla modelu 4WD**

Łatwe przemieszczanie maszyny może mieć miejsce wyłącznie do tyłu, nawet jeśli przekładnia tylna jest odblokowana.

5.5 STACYJKA Z KLUCZEM

Kluczyk włącza / wyłącza zapłon maszyny

Może mieć 3 położenia (rys. 15.A):

-  **1. Pozycja zatrzymania.** Nastąpi natychmiastowe zatrzymanie maszyny.
-  **2. Pozycja "na biegu".** Wszystkie ustugi są aktywne.
-  **3. Pozycja uruchomienia.** wprowadza rozrusznik i maszyna się uruchamia. Pozostawiając klucz w pozycji uruchomienia, automatycznie wraca on do pozycji "na biegu".



5.6 ELEMENT STERUJĄCY REGULACJĄ OBROTÓW SILNIKA

Reguluje liczbę obrotów silnika.

W zależności od rodzaju silnika, element sterujący regulacją obrotów silnika występuje w jednym z dwóch typów:

- A. Typ „I” z oddzielnym elementem sterującym ssaniem** (Rys. 15.B + Rys. 15.C)
- B. Typ „II”** (Rys. 15.B)

Wskazane pozycje odpowiadają :

-  **1. Element sterujący ssaniem - Uruchomienie zimnego silnika.** (jeśli przewidziano) Służy do uruchamiania zimnego silnika. Pozycja "CHOKE" wzbogaca mieszanke paliwa i powinna być używana tylko w razie konieczności.
-  **2. Maksymalne obroty silnika.** Stosuje się zawsze przy uruchamianiu maszyny, podczas pracy i podczas koszenia.



- 3. Minimalne obroty silnika.** Stosuje się, gdy silnik jest wystarczająco ciepły podczas faz postoju.

UWAGA Podczas przemieszczania maszyny wybrać pozycję pośrednią pomiędzy „zółwim” i „zajacem”.

UWAGA Niektóre modele są wyposażone w system automatycznie kontrolujący pozycję ssania w gaźniku podczas uruchamiania silnika i nagrzewania.

5.7 DŹWIGNIA HAMULCA POSTOJOWEGO

Hamulec postojowy uniemożliwia poruszanie się maszyny po jej zaparkowaniu.

Dźwignia włączania ma dwie pozycje (rys. 15.D), które wskazują na:



- 1. Hamulec wyłączony.** Aby zwolnić hamulec postojowy, nacisnąć pedał (rys. 13.A, 14.A). Dźwignia powróci do położenia zwolnionego hamulca.
-  **2. Hamulec włączony.** Aby załączyć hamulec postojowy, nacisnąć do oporu pedał (rys. 13.A, 14.A) i ustawić dźwignię w pozycji załączonego hamulca; po podniesieniu nogi z pedału zostanie on zablokowany w dolnej pozycji.

5.8 PRZEŁĄCZNIK REFLEKTORÓW



Przycisk (rys. 15.E) steruje włączeniem reflektorów, kiedy kluczyk (rys. 15.A) jest w położeniu „JAZDA”.

5.9 ELEMENT STERUJĄCY WŁĄCZANIEM I WYŁĄCZANIEM URZĄDZEŃ TNĄCYCH

Ten element sterujący umożliwia włączenie urządzeń tnących za pomocą sprzęgła elektromagnetycznego:



- 1. Urządzenia tnące włączone.** Przełącznik grzybkowy wyciągnięty (rys. 15.F.1) lub wciśnięty przycisk (rys. 15.F.2).



2. Urządzenia tnące wyłączone.

Przełącznik grzybkowy wciśnięty (rys. 15.F.1) lub przycisk zwolniony (rys. 15.F.2).

⚠ *Po wyłączeniu urządzeń tnących równocześnie załącza się hamulec, który zatrzymuje obroty w ciągu kilku sekund.*

UWAGA *Stan „Włączone urządzenia tnące” jest sygnalizowany przez włączoną kontrolkę (rys. 16.A).*

UWAGA *Jeśli urządzenia tnące zostaną włączone wbrew przewidzianym warunkom bezpieczeństwa pracy, silnik wyłączy się i nie jest możliwe jego ponowne uruchomienie (patrz rozdz. 6.2.2)*

5.10 PRZYCISK UMOŻLIWIAJĄCY KOSZENIE NA BIEGU WSTECZNYM



Przytrzymywanie naciśniętego przycisku (rys. 15.G) umożliwia cofanie z załączonymi urządzeniami tnącymi, bez powodowania zatrzymania silnika.

5.11 ELEMENTY DO REGULACJI WYSOKOŚCI AGREGATU TNĄCEGO

• Sterowanie za pomocą dźwigni

Za pomocą tej dźwigni podnosi się i opuszcza agregat tnący, który może być ustawiony na 7 różnych wysokościach koszenia (rys. 15.H).



Na specjalnej tabliczce wskazanych jest siedem pozycji, od „1” do „7”, a każda z tych pozycji odnosi się do odpowiedniej wysokości koszenia w granicach od 3 do 9 cm.



Aby przejść z jednej pozycji do kolejnej, należy wcisnąć końcowy przycisk odblokowania.



• Sterowanie za pomocą dźwigni i pokrętła

Za pomocą dźwigni (rys. 15.H) podnosi się i opuszcza urządzenia tnące.

• Pozycja „A”

Agregat tnący podniesiony.

• Pozycja „B”

Agregat tnący opuszczony.

Pokrętło (rys. 15.I) umożliwia ustawienie agregatu tnącego na 9 wysokościach, odpowiadających wysokościami koszenia zawartych między 2 i 10 cm.

1. Ustawić dźwignię (rys. 15.H) w pozycji „A”.
2. Wyregulować wysokość koszenia za pomocą pokrętła (rys. 15.I).
3. Po ustawieniu dźwigni (rys. 15.H) w pozycji „B” agregat tnący ustawia się automatycznie na ustalonej wysokości.

UWAGA *Ustawić dźwignię (rys. 15.H) w pozycji „A” podczas jazdy i transportowania.*

5.12 URZĄDZENIE UTRZYMANIA PRĘDKOŚCI (CRUISE CONTROL)

To urządzenie umożliwia utrzymanie wybranej prędkości podczas jazdy do przodu, bez konieczności przytrzymywania naciśniętego pedału (rys. 13.B, 14.B). Przycisk grzybkowy ma dwie pozycje:



1. Wciśnięty. Urządzenie wyłączone (nieaktywne)



2. Wyciągnięty. Urządzenie włączone (aktywne)

- Włączenie urządzenia podczas jazdy do przodu powoduje utrzymanie przez maszynę prędkości osiągniętej w tym momencie, bez konieczności wciśnięcia pedału (rys. 13.B, 14.B).
- Na biegu wstecznym włączenie urządzenia nie jest możliwe.
- Przy włączonym urządzeniu nie ma możliwości używania pedału jazdy do tyłu (rys. 13.C, 14.C).

UWAGA *Podczas jazdy pod górę lub w dół wzniesienia prędkość może być inna niż ustawiona na płaskim odcinku.*

Aby wyłączyć urządzenie i przywrócić sterowanie prędkością jazdy za pomocą pedału (rys. 13.B, 14.B), wystarczy:

- naciśnięcie pedału (rys. 13.B, 14.B);

lub

- naciśnięcie pedału hamulca (rys. 13.A, 14.A).

W obydwa przypadkach, przycisk grzybkowy automatycznie wróci do pozycji „Wciśnięty”.

WAŻNE Zawsze unikać używania przycisku grzybkowego do wyłączania urządzenia.

5.13 LICZNIK (JEŚLI PRZEWIDZIANO)

Licznik (rys. 15.K) uruchamia się po każdym ustawieniu kluczyka (rys. 15.A) w położeniu „JAZDA” i pokazuje godziny pracy silnika.

5.14 GNIAZDO POMOCNICZE DO AKCESORIÓW

Umożliwia podłączenie aparatury elektrycznej zasilanej prądem stałym 12 Volt, o maksymalnej mocy 50 Watt, wyposażonej w odpowiednią wtyczkę (samochoodową) (rys. 15.M).

- Gniazdo jest pod napięciem wyłącznie, kiedy kluczyk (rys. 15.A) jest w położeniu „JAZDA”.

5.15 STEROWANIE PRZECHYLENIEM POJEMNIKA NA TRAWĘ

• Sterowanie ręczne

Pojemnik na trawę jest przechylany w celu jego opróżnienia za pomocą dźwigni (rys. 15.L) wysuwanej ze swojego gniazda.

• Sterowanie elektryczne

Pojemnik na trawę jest przechylany w celu jego opróżnienia po wciśnięciu przycisku (rys. 15.N) i jego przytrzymaniu aż do zatrzymania silnika napędzającego. Pojemnik na trawę wraca do pozycji roboczej po naciśnięciu przycisku (rys. 15.O) i jego przytrzymaniu do momentu zaczepienia haka i zatrzymania silnika napędzającego.

5.16 WYŚWIETLACZ TYPU „I” I SYGNALIZACJE DŹWIĘKOWE

Po ustawieniu kluczyka w położeniu „JAZDA” wszystkie kontrolki włączają się równocześnie na około pół sekundy (wraz z krótkim sygnałem dźwiękowym), aby zasygnalizować prawidłowe działanie. Następnie kontrolki sygnalizują:



Kontrolka włączona: urządzenia tnące są załączone (rys. 16.A).



Kontrolka włączona: hamulec postojowy jest załączony (rys. 16.B).



Kontrolka włączona: brak operatora (rys. 16.C).



Kontrolka migająca: rezerwa paliwa (rys. 16.D).



Kontrolka migająca: Sygnalizuje nieprawidłowości smarowania silnika (rys. 16.E). Natychmiast zatrzymać silnik, sprawdzić poziom oleju i skontaktować się z autoryzowanym serwisem.



Kontrolka włączona: Brak pojemnika na trawę lub osłony tylnego wyrzutu trawy (rys. 16.F).



Kontrolka włączona: przy włączonym silniku wystąpiły nieprawidłowości ładowania akumulatora (rys. 16.G).

Kontrolka migająca przed uruchomieniem: stan akumulatora nie pozwala na uruchomienie silnika. Skontaktować się z autoryzowanym serwisem (rys. 16.G).



Kontrolka włączona: przekładnia w pozycji neutralnej (rys. 16.H).

• Sygnalizacje dźwiękowe

Możliwe są dwa rodzaje sygnału dźwiękowego:

1. Sygnał ciągły:
 - Zadziałał bezpiecznik karty elektronicznej.
 - Silnik jest wyłączony dłużej niż 30 sekund z kluczykiem w położeniu „JAZDA”.
2. Sygnał przerywany:
 - Pojemnik na trawę jest pełny.

5.17 WYŚWIETLACZ TYPU „II” I SYGNALIZACJE DŹWIĘKOWE

Po ustawieniu kluczyka w położeniu „JAZDA” wszystkie ikony włączają się równocześnie na około pół sekundy (wraz z krótkim sygnałem dźwiękowym), aby zasygnalizować prawidłowe działanie; następnie wyświetlacz ustawia się w funkcji „Licznik”.

Następnie kontrolki sygnalizują:



Kontrolka włączona: urządzenia tnące są załączone (rys. 16.A).



Kontrolka włączona: hamulec postojowy jest załączony (rys. 16.B).



Kontrolka włączona: brak operatora (rys. 16.C).

Prosta kontrolka paliwa (rys. 16.D).



Kontrolka migająca: rezerwa paliwa.

Kontrolka paliwa ze wskaźnikiem poziomu (rys. 16.D).

Kontrolka wskazuje poziom paliwa w zbiorniku według następujących kryteriów:



Poziom paliwa pomiędzy maksymalnym napełnieniem a połową zbiornika.



Poziom paliwa pomiędzy połową zbiornika a rezerwą.



Poziom rezerwy paliwa.

UWAGA Rezerwa wynosi około 2 litrów paliwa, co wystarczy na około 30-40 minut pracy z normalnymi osiąganiami.



Kontrolka migająca: Sygnalizuje nieprawidłowości smarowania silnika (rys. 16.E). Natychmiast zatrzymać silnik, sprawdzić poziom oleju i skontaktować się z autoryzowanym serwisem.



Kontrolka włączona: Brak pojemnika na trawę lub osłony tylnego wyrzutu trawy (rys. 16.F) (tylko w modelach z pojemnikiem na trawę z tyłu).



Kontrolka włączona: przy włączonym silniku wystąpiły nieprawidłowości ładowania akumulatora (rys. 16.G).



Kontrolka migająca przed uruchomieniem: stan akumulatora nie pozwala na uruchomienie silnika. Skontaktować się z autoryzowanym serwisem (rys. 16.G).

Kontrolka włączona: przekładnia w pozycji neutralnej (rys. 16.H).

• Funkcje robocze

Nacisnąć przycisk „MODE”, aby kolejno przechodzić do funkcji roboczych.



Licznik (rys. 16.I). Wskazuje łączną liczbę godzin pracy silnika.



Woltomierz (rys. 16.O). Wskazuje stan naładowania akumulatora.



Obrotomierz (rys. 16.K) Wskazuje prędkość obrotową silnika w postaci wartości liczbowych lub serii gwiazdek, odpowiadających:

Wyświetlana wartość:

< 1600 minimalne obroty silnika

< 2500 prędkość do jazdy

> 2500 prędkość koszenia trawy

* minimalne obroty silnika

(**)

** prędkość do jazdy

***** prędkość koszenia trawy

UWAGA Miganie oznacza, że obroty silnika nie są odpowiednie do koszenia trawy.



Zegar (jeśli przewidziany) (rys. 16.L) wskazuje godzinę w trybie 24-godzinny.

Jego regulacja odbywa się przy kluczyku w pozycji „JAZDA”, przy wyłączonym silniku, według poniższej procedury:

- Kilkakrotnie nacisnąć przycisk „MODE” aż do wyświetlenia ikony zegara.

- Przytrzymać przycisk „MODE” dopóki dwie pierwsze cyfry nie zaczną migać (godzina).
- Nacisnąć jeden z dwóch przycisków bocznych (rys. 16.K,L), aby zwiększyć lub zmniejszyć wartość o jeden.
- Naciskać przycisk „MODE” dopóki dwie kolejne cyfry nie zaczną migać (minuty).
- Nacisnąć jeden z dwóch przycisków bocznych, aby zwiększyć lub zmniejszyć wartość o jeden.
- Nacisnąć przycisk „MODE”, aby zakończyć ustawienia.

UWAGA Zegar jest zasilany przez akumulator awaryjny; po jego wyczerpaniu należy się zwrócić do Autoryzowanego Centrum Serwisowego.

• Sygnalizacje dźwiękowe

Możliwe są dwa rodzaje sygnału dźwiękowego:

1. Sygnał ciągły:
 - Zadziałał bezpiecznik karty elektronicznej.
 - Silnik jest wyłączony dłużej niż 30 sekund z kluczykiem w położeniu „JAZDA”.
2. Sygnał przerywany:
 - Pojemnik na trawę jest pełny.

5.18 WYŚWIETLACZ TYPU „III” I SYGNALIZACJE DŹWIĘKOWE

Po ustawieniu kluczyka w położeniu „JAZDA” wszystkie ikony włączają się równocześnie na około pół sekundy (wraz z krótkim sygnałem dźwiękowym), aby zasignalizować prawidłowe działanie.

Następnie, ikony sygnalizują:



Ikona włączona: urządzenia tnące są załączone (rys. 16.A).



Ikona włączona: hamulec postojowy jest załączony (rys. 16.B).



Kontrolka włączona: brak operatora (rys. 16.C).

Ikona paliwa ze wskaźnikiem poziomu (rys. 16.D).

Ikona wskazuje poziom paliwa w zbiorniku według następujących kryteriów:



Poziom paliwa pomiędzy maksymalnym napełnieniem a połową zbiornika.



Poziom paliwa pomiędzy połową zbiornika a rezerwą.



Poziom rezerwy paliwa.

UWAGA Rezerwa wynosi około 2 litrów paliwa, co wystarczy na około 30-40 minut pracy z normalnymi osiąganiami.



Ikona włączona: Sygnalizuje nieprawidłowości smarowania silnika (rys. 16.E). Natychmiast zatrzymać silnik, sprawdzić poziom oleju i skontaktować się z autoryzowanym serwisem.



Ikona włączona: Brak pojemnika na trawę lub osłony tylnego wyrzutu trawy (rys. 16.F) (tylko w modelach z pojemnikiem na trawę z tyłu).



Ikona włączona: Pojemnik na trawę jest pełny i należy go opróżnić (rys. 16.F) (tylko w modelach z pojemnikiem na trawę z tyłu).

Ikona akumulatora ze wskaźnikiem poziomu (rys. 16.G).



Ikona włączona: Akumulator w trakcie ładowania.



Ikona włączona: Poziom napięcia akumulatora jest optymalny.



Ikona włączona przy wyłączonym silniku: Wskazuje, że należy naładować akumulator

Ikona włączona przy włączonym silniku: Sygnalizuje nieprawidłowość ładowania akumulatora.



Ikona migająca: Stan akumulatora nie pozwala na uruchomienie silnika i dlatego należy się skontaktować z autoryzowanym serwisem.



Ikona włączona: przekładnia w pozycji neutralnej (rys. 16.H).



Licznik (rys. 16.I). Wskazuje łączną liczbę godzin pracy silnika.



Reflektory (rys. 16.P). Ikona włączona: Wskazuje, że reflektory są włączone.



Żądanie konserwacji (rys. 16.Q). Ikona włączona: Wskaźnik konserwacji okresowej. Czynności konserwacyjne do wykonania zostały opisane w rozdz.13. Ikona włącza się co 50 godzin i pozostaje włączona przez 1 godzinę.



Zakres zielony (rys. 16.R). Prędkość obrotowa silnika jest odpowiednia do optymalnego koszenia trawy.

• Sygnalizacje dźwiękowe

Możliwe są dwa rodzaje sygnału dźwiękowego:

1. Sygnał ciągły:
 - Zadziałł bezpiecznik karty elektronicznej.
 - Silnik jest wyłączony dłużej niż 30 sekund z kluczykiem w położeniu „JAZDA”.
2. Sygnał przerywany:
 - Pojemnik na trawę jest pełny.

6. UŻYTKOWANIE MASZYNY

 **Normy bezpieczeństwa, których należy przestrzegać, zostały opisane w rozdz. 2. Postępować zgodnie z poniższymi instrukcjami, aby uniknąć poważnych zagrożeń i niebezpieczeństw podczas pracy maszyny.**

6.1 CZYNNOŚCI WSTĘPNE

Przed rozpoczęciem pracy należy dokonać pewnych kontroli i czynności, niezbędnych do zapewnienia bezpieczeństwa warunków pracy jak i również jak najwyższej wydajności.

1. ustawić maszynę poziomo, prawidłowo opartą o podłoże;
2. przygotować maszynę odpowiednio do wykonywanej pracy (par. 6.1.4);

6.1.1 Uzupelnianie oleju i paliwa

WAŻNE *Maszyna jest dostarczana bez oleju silnikowego i paliwa.*

Przed użyciem maszyny należy sprawdzić obecność paliwa i poziomu oleju (par. 7.2, par. 7.3). W celu uzyskania informacji na temat uzupełniania paliwa i napełniania olejem, należy postępować zgodnie z instrukcjami podanymi w (par. 7.2, par. 7.3) i instrukcjami obsługi silnika.

6.1.2 Regulacja fotela kierowcy

Fotel można przesuwając i regulować w sześciu różnych pozycjach. Regulację wykonuje się, podnosząc uchwyt (rys. 17.A) i przesuując fotel aż do jego zablokowania w żądanej pozycji.

6.1.3 Ciśnienie w oponach

Prawidłowe ciśnienie w oponach jest niezbędnym warunkiem, potrzebnym do dokładnego wypoziomowania zespołu tnącego i, co się z tym wiąże, umożliwiającym jednolite koszenie trawy.

1. Odkręcić kapturki ochronne
2. Podłączyć zawory z wylotem sprężonego powietrza wyposażonym w miernik (rys. 18)
3. Dostosować ciśnienie do wartości wskazanych w tabeli "Dane techniczne".

6.1.4 Przygotowanie maszyny do pracy

UWAGA *Maszyna ta umożliwia wykonanie koszenia trawnika na różne sposoby; przed rozpoczęciem pracy należy przystosować*

maszynę w zależności od sposobu, w jaki zamierza się wykonać koszenie.

a. Przygotowanie do koszenia i zbioru trawy do pojemnika na trawę (tylko w modelach z pojemnikiem na trawę z tyłu)

- Zaczepić pojemnik na trawę (rys. 19.A) do wsporników (rys. 19.B) i wycentrować go względem tylnej płytki w taki sposób, aby wyrównać ze sobą dwa odnośniki (rys. 19.B).
- Upewnić się, że dolna rura przy wlocie pojemnika na trawę jest prawidłowo zablokowana przez hak mocujący (rys. 19.C).
- W razie trudności z podczepieniem lub zbyt luźnego połączenia, wyregulować sprężynę (patrz 8.9).

b. Przygotowanie do cięcia i wyrzutu tylnego trawy na ziemię (tylko w modelach z tylnym pojemnikiem na trawę) (jeśli przewidziano)

- Jeśli zamierza się pracować bez pojemnika na trawę, na zamówienie dostępny jest zestaw osłony tylnego wyrzutu trawy (rys. 20; rozdz. 15.7), który musi być przymocowany do tylnej płyty zgodnie ze wskazówkami zawartymi w instrukcjach.

c. Przygotowanie do koszenia i rozdrobnienia trawy

- Jeśli zamierza się po skoszeniu trawy rozdrobnić ją i pozostawić na trawniku, dostępny jest na życzenie, zestaw do "rozdrabniania" (rozd. 15.1), który powinien być zainstalowany zgodnie ze wskazówkami zawartymi w instrukcjach.

⚠ W modelach z wyrzutem bocznym upewnić się, że zamontowano wzmocnienie wyrzutu bocznego (rys. 22.A) (jeśli przewidziano).

d. Przygotowanie do cięcia i wyrzutu bocznego trawy na ziemię (tylko w modelach z wyrzutem bocznym):

- Zawsze upewnić się, czy sprężyna wewnątrz deflektora (rys. 21.A) oraz dźwignia bezpieczeństwa (rys. 21.B) działają poprawnie, stabilnie utrzymując deflektor w pozycji opuszczonej.

- W razie koszenia trawy w szczególnie trudnych warunkach (wysoka lub mokra trawa) zalecane jest usunięcie wzmocnienia bocznego wyrzutu (rys. 22.A) (jeśli przewidziano).
- Aby usunąć wzmocnienie, odkręcić śruby (rys. 22.B), przytrzymując podniesiony deflektor bocznego wyrzutu (rys. 22.C).

⚠ W przypadku uderzeń bocznych bez zamontowanego wzmocnienia (rys. 22.A), agregat tnący może się odkształcić.

⚠ Upewnić się, że wzmocnienie bocznego wyrzutu zostało zamontowane na miejscu po zakończeniu użytkowania.

6.1.5 Ustawienie kótek zapobiegających skalpowaniu terenu

Działanie kótek antyskalpowych polega na zmniejszeniu ryzyka zrywania powierzchni trawnika spowodowanego ślizganiem się krawędzi zespołu tnącego po nierównościach terenu. Umieść kółka jak opisano to w par. 7.4.

6.2 KONTROLE BEZPIECZEŃSTWA

Ponadto, należy przeprowadzić kontrole bezpieczeństwa i sprawdzić, czy wyniki odpowiadają danym z tabel.

⚠ Przed rozpoczęciem użytkowania maszyny należy zawsze przeprowadzić kontrole bezpieczeństwa.

6.2.1 Ogólna kontrola bezpieczeństwa

Część	Wynik
Akumulator	Brak uszkodzeń obudowy, pokrywy lub zacisków.
Osłona wyrzutu tylnego, pojemnik na trawę	Nienaruszone. Brak uszkodzeń. Zamontowane prawidłowo.
Osłona wyrzutu bocznego, kratka ssania	Nienaruszone. Brak uszkodzeń. Zamontowana prawidłowo.
Obwód paliwa i połączenia.	Brak wycieków.
Kable elektryczne.	Cała izolacja w stanie nienaruszonym. Brak uszkodzeń mechanicznych.
Obwód oleju.	Brak wycieków. Brak uszkodzeń.
Urządzenia bezpieczeństwa	Działają one jak wskazano w par. 6.2.2

6.2.2 Kontrola urządzeń zabezpieczających

Urządzenia zabezpieczające mają na celu dwie zasadnicze funkcje:

- A. zapobiega uruchomieniu silnika, jeśli nie są spełnione wszystkie warunki w zakresie bezpieczeństwa;
- B. zatrzymuje silnik w przypadku, gdy chociaż jeden z warunków bezpieczeństwa nie jest spełniony.

Działanie	Wynik
1. przepustnica ustawiona na biegu jałowym; 2. urządzenia tnące wyłączone; 3. operator maszyny w pozycji siedzącej.	Silnik uruchamia się
operator schodzi z fotela kierowcy;	Silnik zatrzymuje się
pojemnik na trawę podnosi się lub osłona tylnego wyrzutu trawy zostają zdjęta podczas, gdy urządzenia tnące są włączone (<i>tylko w modelach z pojemnikiem na trawę z tyłu</i>);	Silnik zatrzymuje się
włączony zostaje hamulec postojowy bez wyłączenia agregatów tnących;	Silnik zatrzymuje się
zostaje włączona zmiana biegu albo naciśnięty zostaje pedał sprzęgła przy włączonym hamulcu postojowym.	Silnik zatrzymuje się
zostaje włączony bieg wsteczny, bez trzymania włączonego przełącznika zezwolenia (par. 5.10)	Silnik zatrzymuje się
Wykonywać jazdę do przodu i do tyłu, włączyć luz/zwolnić pedał napędu (par. 5.2, par. 5.3)	Maszyna zwalnia i zatrzymuje się
Nacisnąć pedał hamulca (par. 5.1)	Nastąpi zatrzymanie maszyny.
Przewodnik testowy	Brak nietypowych wibracji. Brak nietypowych dźwięków.

⚠ Jeśli którykolwiek wynik różni się od danych wskazanych w poniższych tabelach, nie należy użytkować urządzenia! Należy zwrócić się o pomoc do centrum serwisowego w celu dokonania przeglądu i naprawy urządzenia.

WAŻNE Nie należy zapominać o tym, iż urządzenia zabezpieczające nie dopuszczają do rozruchu silnika, jeśli nie są spełnione warunki bezpieczeństwa. Gdy zaistnieje powyższe sytuacje, w celu umożliwienia rozruchu silnika, należy ustawić klucz (rys. 15.A) w pozycji zatrzymania przed przystąpieniem do ponownego rozruchu silnika.

6.3 UŻYTKOWANIE MASZYN NA TERENACH POŁOŻONYCH NA ZBOCZACH

Należy przestrzegać granic podanych w tabeli "Dane techniczne" i na "rys. 24", bez względu na kierunek jazdy.

Należy pamiętać, iż nie istnieją zbocza "bezpieczne". Poruszanie się po terenach położonych na zboczach wymaga szczególnej uwagi. Aby uniknąć przewrócenia się lub utraty kontroli nad maszyną:

- Nigdy nie kosić trawy w poprzek zbocza. Po trawnikach położonych na zboczach należy poruszać się w kierunku od dołu do góry, nigdy w kierunku poprzecznym, zwracając dużą uwagę w momencie zmiany kierunku, aby koła zwrócone w górę, nie napotkały na przeszkody (kamienie, gałęzie, korzenie itd.), które mogłyby spowodować poślizg boczny lub utratę kontroli nad maszyną.
- Nie zatrzymywać się, ani nie ruszać gwałtownie, zarówno podczas jazdy w górę jak i w dół;
- Wciskać delikatnie i ze szczególną ostrożnością pedał napędu, aby uniknąć przewrócenia się maszyny.
- Zmniejszyć prędkość:
 - przed każdą zmianą kierunku i na wąskich zakrętach,
 - przed pokonaniem zbocza, a szczególnie przy jeździe w dół.
- Nigdy nie włączać biegu wstecznego w celu obniżenia szybkości podczas jazdy w dół: mogłoby to spowodować utratę kontroli na maszyną, zwłaszcza gdy teren jest śliski.
- Przed zatrzymaniem maszyny i pozostawieniem jej bez nadzoru należy zawsze włączyć hamulec postojowy.
- Pokonywać spadki bez naciskania pedału napędu, aby wykorzystać działanie hamujące przekładni hydrostatycznej, kiedy przekładnia nie jest załączona

6.4 URUCHOMIENIE

1. Otworzyć zawór paliwa (rys. 25.A) (jeśli istnieje).
2. Usiąść za kierownicą.

3. Ustawić dźwignię zmiany biegu na bieg jałowy («N») (par. 5.2, par. 5.3).
4. Wyłączyć urządzenia tnące. 5.9).
5. Uruchomić hamulec postojowy (par. 5.7).
6. Ustawić dźwignię przyspieszenia na maksymalnych obrotach silnika w pozycji "zająca" (par. 5.6).

7. W przypadku rozruchu zimnego

silnika: włączyć element sterujący ssaniem (par. 5.6) (jeśli przewidziany).

8. Włożyć klucz zapłonowy i obrócić go do położenia «na biegu» w celu włączenia obwodu elektrycznego, a następnie ustawić go w pozycji «uruchomienia», aby uruchomić silnik. Odczekać 2 sekundy i ustawić go w pozycji «uruchomienia», aby uruchomić silnik.
9. Zwolnić klucz po uruchomieniu silnika.

10. W przypadku rozruchu zimnego

silnika, jak tylko silnik zacznie obracać się normalnie:

- 10a. Wyłączyć element sterujący ssaniem (par. 5.6, typ „II”), ustawiając element sterujący pedałem gazu w pozycji maksymalnej prędkości obrotowej „zając” (jeśli przewidziano).
- 10b. Wyłączyć element sterujący ssaniem (par. 5.6, typ „I”) (jeśli przewidziano).

UWAGA *Użycie przycisku choke (ssania) przy ciepłym już silniku, może zanieczyścić świecę zapłonową i spowodować nieregularną pracę silnika.*

11. Przy uruchomionym silniku, ustawić dźwignię regulacji obrotów silnika na minimalnych obrotach silnika w pozycji «żółwia».

UWAGA *W przypadku trudności z uruchomieniem silnika, nie przytrzymywać rozrusznika, by nie doprowadzić do zalania silnika jak również rozładowania akumulatora. Umieścić kluczyk w pozycji zatrzymania, odczekać kilka minut i powtórzyć operację. Jeśli trudności nadal się utrzymują, wówczas należy poszukać rozwiązania problemu w rozdziale «14» niniejszej instrukcji obsługi jak również w instrukcji silnika.*

6.5 PRACA

6.5.1 Bieg do przodu i przemieszczanie maszyny

Podczas przemieszczania maszyny:

- włączyć urządzenia tnące (par. 5.9);
- ustawić agregat tnący na maksymalnej wysokości (par. 5.11);

- ustawić dźwignię regulacji obrotów silnika w pozycji pośredniej pomiędzy obrotami minimalnymi w pozycji "żółwia" i maksymalnymi w pozycji "zająca".
- zwolnić hamulec postojowy, zwalniając pedał hamulca (par. 5.7).
- nacisnąć pedał napędu (par. 5.2) w kierunku jazdy do przodu i ustawić żądaną prędkość, odpowiednio naciskając na pedał i działając na dźwignię przyspieszenia.

⚠ *Napęd powinien być włączany zgodnie z opisaną procedurą (par. 5.2), aby zbyt gwałtowne załączenie nie spowodowało przechylenia i utraty kontroli nad maszyną, zwłaszcza na nachylonym terenie.*

6.5.2 Hamowanie

Zmniejszyć prędkość maszyny, redukując obroty silnika, następnie nacisnąć pedał hamulca (par. 5.1), aby dodatkowo zwolnić, aż do całkowitego zatrzymania. Znaczne zmniejszenie prędkości maszyny uzyskuje się, zwalniając pedał napędu (par. 5.2).

6.5.3 Bieg wsteczny

WAŻNE *Włączenie biegu wstecznego musi nastąpić po zatrzymaniu maszyny.*

1. Naciskać na pedał hamulca (par. 5.1) aż do zatrzymania maszyny;
2. rozpocząć ruch wsteczny, naciskając na pedał napędu w kierunku biegu wstecznego (par. 5.3).

6.5.4 Koszenie trawy

W celu rozpoczęcia pracy, należy działać w następujący sposób:

1. ustawić dźwignię regulacji obrotów silnika na maksymalnych obrotach silnika w pozycji ("zająca"); pozycja ta powinna być zawsze stosowana podczas pracy maszyny;
2. ustawić agregat tnący na maksymalnej wysokości;
3. włączyć urządzenia tnące (par. 5.9) dopiero na trawniku, unikać włączania na terenach pokrytych żywym lub porośniętym zbyt wysoką trawą;
4. Rozpocząć jazdę i koszenie trawy ostrożnie i stopniowo, jak opisano we wcześniejszej części instrukcji;
5. Dostosować prędkość jazdy i wysokość koszenia (par. 5.11) do stanu trawnika (wysokość, gęstość i wilgotność trawy) i do ilości ścinanej trawy;
6. Wygląd trawnika będzie lepszy, jeśli koszenie będzie zawsze wykonywane

na tej samej wysokości i naprzemiennie w dwóch kierunkach (rys. 27).

WAŻNE *W celu umożliwienia jazdy do tyłu z włączonymi urządzeniami tnącymi, należy nacisnąć i przytrzymać wciśnięty przycisk zezwolenia cięcia na biegu wstecznym (par. 5.10), aby nie spowodować zatrzymania silnika.*

Za każdym razem, gdy zauważy się obniżenie obrotów silnika, należy zmniejszyć prędkość, mając na uwadze fakt, iż nigdy nie uzyska się poprawnego koszenia, gdy prędkość maszyny jest nadmierna w stosunku do ilości koszonej trawy.

Wyłączyć urządzenia tnące i przemieścić zespół urządzeń tnących na maksymalną wysokość:

- podczas przemieszczania się pomiędzy strefami pracy,
- w trakcie jazdy po terenach nieporośniętych trawą,
- za każdym razem, gdy trzeba ominąć przeszkodę.

6.5.5 Zalecenia w celu utrzymania ładnego trawnika

- W celu utrzymania ładnego wyglądu trawnika, zielonego i miękkiego, niezbędne jest jego systematyczne koszenie. Trawnik zazwyczaj zawiera różne rodzaje traw. Przy częstym koszeniu, rosną przede wszystkim te trawy, które mają wiele korzeni i formują twarą warstwę trawy; odwrotnie, gdy koszenie odbywa się z małą częstotliwością, rosną przeważnie trawy wysokie i dzikie (koniczyna, stokrotki, itp.). Częstość koszenia musi być ustalana w stosunku do szybkości wzrostu trawy; należy unikać sytuacji, w której trawa osiągnie nadmierną wysokość między jednym a drugim koszeniem.
- Optymalna wysokość trawy dobrze utrzymanej wynosi około 4-5 cm, a za jednym pokosem nie powinno się ucinąć więcej, niż jednej trzeciej wysokości całkowitej. Jeśli trawa jest bardzo wysoka, lepiej jest przeprowadzić koszenie na dwa razy, w jednodniowym odstępie; najpierw, ustawiając urządzenia tnące na maksymalnej wysokości, a następnie zmieniając wysokość na wybraną (rys. 26).
- Zbyt niskie koszenie powoduje rozdroczenie i przecinanie darni i powstawanie nierównych placków.
- W okresach bardzo ciepłych i suchych wskazane jest utrzymywanie trawy o wysokości nieco większej obniżając w ten sposób stopień przysychania terenu.

- Zawsze jest lepiej dokonywać koszenia, gdy trawnik jest suchy. Nie kosić mokrej trawy; może to zmniejszyć wydajność urządzenia obrotowego z powodu przyklejającej się trawy i spowodować rozdroczenie darni.
- Urządzenia tnące muszą być nienaruszone i dobrze zaostrome, dzięki temu cięcie jest gładkie, bez szarpania, co mogłoby stać się powodem zżółknięcia żółbeł trawy.
- Silnik musi pracować na maksymalnych obrotach, zarówno w celu zapewnienia satysfakcjonującego efektu koszenia, jak również, aby uzyskać dobry wyrzut pokosu przez tunel wyrzutu trawy.
- Jeśli tunel wyrzutowy często zatyka się skoszoną trawą, należy zmniejszyć szybkość postępu, gdyż może być ona zbyt wysoka dla aktualnego stanu trawnika, jeśli problem nie zostanie rozwiązany, przyczyna tkwi prawdopodobnie w stepionych urządzeniach tnących, bądź w odkształconych skrzydełkach.
- Należy zachować szczególną ostrożność przy koszeniu trawy w pobliżu krzaków i niskich krawężników, które mogłyby uszkodzić równoległość i krawędzie zespołu tnącego oraz urządzenia tnące.

6.5.6 Opróżnianie pojemnika na trawę (jedynie dla modeli z tylnym pojemnikiem na trawę)

UWAGA *Opróżnianie pojemnika na trawę jest możliwe wyłącznie przy wyłączonych urządzeniach tnących; w przeciwnym razie, nastąpi zatrzymanie silnika.*

- Nie doprowadzać do przepełnienia się pojemnika na trawę, aby uniknąć zatkania tunelu wyrzutu trawy.
- Sygnał akustyczny sygnalizuje przepełnienie pojemnika na trawę:
 1. należy wyłączyć urządzenia tnące (par. 5.9) i sygnał ustaje;
 2. ustawić dźwignię przyspieszenia na minimalnych obrotach silnika w pozycji "żółwia";
 3. zatrzymać jazdę i ustawić pozycję biegu jałowego (par. 5.2, par. 5.3);
 4. uruchomić hamulec postojowy;
- **Sterowanie ręczne**
 5. wyciągnąć dźwignię (rys. 28.A) i przechylić pojemnik na trawę w celu jego opróżnienia;
 6. zamknąć pojemnik na trawę w taki sposób, aby pozostał zaczepiony na haku mocującym (rys. 28.B) i odłożyć dźwignię.

• Sterowanie elektryczne

5. Z operatorem na miejscu kierowcy, przytrzymać wciśnięty przycisk (rys. 28.C) aż do całkowitego przechylenia pojemnika na trawę;
6. Po zakończeniu opróżniania przytrzymać wciśnięty przycisk (rys. 28.D) aż do całkowitego opuszczenia pojemnika na trawę, kontrolując, czy pozostaje zaczepiony do haka mocującego (rys. 28.B).

UWAGA *Może się zdarzyć, że po opróżnieniu pojemnika na trawę, w momencie załączenia urządzeń tnących, włączy się sygnał dźwiękowy z powodu pozostałości trawy na czujniku mikro sygnalizacji; w takim przypadku wystarczy wyłączyć i od razu włączyć urządzenia tnące, aby wyłączyć sygnał.*

Zawsze usuwać pozostałości trawy z czujnika (rys. 28.E).

6.5.7 Czyszczenie tunelu wyrzutu trawy (tylko dla modeli z tylnym pojemnikiem na trawę)

- Koszenie trawy bardzo wysokiej lub wilgotnej wraz przy stosowaniu nadmiernej szybkości postępu może spowodować zatkanie tunelu wyrzutu trawy. W przypadku zatkania, należy postępować tak, jak opisano w rozdziale 7.6.2.

6.5.8 Zakończenie koszenia

Po zakończeniu koszenia:

1. wyłączyć urządzenia tnące;
2. zmniejszyć liczbę obrotów silnika
3. wykonać drogę powrotną wraz z urządzeniami tnącymi ustawionymi na maksymalnej wysokości.

6.6 ZATRZYMANIE

W celu zatrzymania maszyny:

1. ustawić dźwignię przyspieszenia na minimalnych obrotach w pozycji «żółwia»

⚠ *W celu uniknięcia zjawiska samozapłonu należy na 20 sekund przed zgaszeniem silnika ustawić dźwignię przyspieszenia na minimalnych obrotach silnika w pozycji «żółwia».*

2. wyłączyć silnik, obracając klucz zapłonowy do pozycji «zatrzymania»,
3. przy wyłączonym silniku, zamknąć zawór paliwa (rys 25.A.) (jeśli dotyczy);
4. wyjąć kluczyk.

WAŻNE *Aby zabezpieczyć akumulator przed rozładowaniem, nie zostawiać klucza w pozycji «na biegu» lub «włączenie świateł» gdy silnik nie jest w ruchu.*

⚠ *Po wyłączeniu silnik może być bardzo gorący. Nie dotykać tłumika lub przylegających części. Istnieje niebezpieczeństwo poparzenia.*

6.7 WSKAZÓWKI PO ZAKOŃCZENIU UŻYTKOWANIA

1. Przed umieszczeniem maszyny w jakimkolwiek pomieszczeniu odczekać, aż silnik ochłodzi się.
2. Dokonać czyszczenia (par. 7.6).
3. Sprawdzić, czy nie występują poluzowane lub uszkodzone elementy. W razie potrzeby, wymienić uszkodzone elementy i dokręcić ewentualne poluzowane śruby i nakrętki lub skontaktować się z autoryzowanym serwisem.

WAŻNE

- Obniżyć agregat tnący;
- ustawić dźwignię regulacji obrotów silnika na obroty biegu jałowego;
- uruchomić hamulec postojowy;
- zatrzymać silnik
- wyjąć kluczyk zapłonu (upewnić się, że wszystkie ruchome części całkowicie się zatrzymały);
- wyżej opisane czynności wykonać za każdym razem, w przypadku pozostawienia maszyny bez nadzoru, opuszczenia miejsca za kierownicą lub zaparkowania maszyny;

7. KONSERWACJA ZWYCZAJNA

7.1 INFORMACJE OGÓLNE

⚠ *Normy bezpieczeństwa, których należy przestrzegać, zostały opisane w rozdz. 2. Postępować zgodnie z poniższymi instrukcjami, aby uniknąć poważnych zagrożeń i niebezpieczeństw podczas pracy maszyny.*

⚠ *Przed przystąpieniem do kontroli, czyszczenia lub konserwacji / regulacji maszyny:*

- wyłączyć urządzenie tnące;
- ustawić dźwignię regulacji obrotów silnika na obroty biegu jałowego;
- uruchomić hamulec postojowy;
- zatrzymać silnik;

- **wyjąć klucz (nigdy nie pozostawiać klucza w stacyjce maszyny lub w zasięgu rąk dzieci lub osób niepowołanych);**
- **upewnić się, że wszystkie ruchome części całkowicie się zatrzymały;**
- **przeczytać instrukcję obsługi;**
- **nosić odpowiednią odzież, rękawice robocze i okulary ochronne.**

• Częstotliwość i rodzaje czynności konserwacyjnych są przedstawione w "Tabeli konserwacji". Niniejsza tabela została opracowana w celu ułatwienia czynności zmierzających do utrzymania wydajności maszyny i zapewnienia warunków bezpiecznego jej eksploataowania. Są w niej podane najważniejsze czynności oraz częstotliwość wykonywania każdej z nich. Wykonać odpowiednie czynności konserwacyjne, przestrzegając terminu przeglądu.

7.2 UZUPEŁNIANIE PALIWA/ OPRÓŻNIANIE ZBIORNIKA PALIWA

WAŻNE Postępować zgodnie ze wszystkimi zaleceniami zawartymi w instrukcji obsługi silnika. Rodzaj stosowanego paliwa został podany w instrukcji obsługi silnika.

7.2.1 Uzupelnianie paliwa

W celu uzupełnienia paliwa:

1. Odkręcić korek zbiornika i wyjąć go (rys. 30).
2. Włożyć lejek (rys. 30).
3. Zatankować paliwo uważając, aby nie napełnić całkowicie zbiornika.
4. Wyjąć lejek.
5. Po zakończeniu uzupełniania benzyny należy mocno zakręcić korek wlewu paliwa i wytrzeć ewentualne wycieki.

WAŻNE Uważać, by benzyna nie wylała się na części wykonane z tworzywa sztucznego, gdyż mogłaby je uszkodzić; w razie przypadkowych wycieków, sprząkać natychmiast wodą. Gwarancja nie pokrywa uszkodzeń części plastikowych obudowy lub silnika spowodowanych kontaktem z benzyną.

7.2.2 Opróżnianie zbiornika

UWAGA Paliwo jest substancją psującą się i nie powinno pozostawać w zbiorniku przez okres dłuższy niż 30 dni. Przed magazynowaniem maszyny przez długi okres czasu (rozdz. 9), opróżnić zbiornik paliwowy.

 **Pozostawić silnik, aby ostygnął przed opróżnieniem zbiornika paliwa.**

1. Ustawić maszynę na płaskim podłożu, na zewnątrz pomieszczenia.
2. Ustawić pojemnik na trawę na wysokości rury spustowej (rys. 31 A).
3. Odłączyć przewód (rys. 31. A) umieszczony na wejściu filtra benzyny (rys. 31.B).
4. Otworzyć kurek paliwa (jeśli dotyczy).
5. Spuścić benzynę do odpowiedniego zbiornika.
6. Połączyć ponownie przewód (rys. 31 A), zwracając uwagę na prawidłowe założenie opaski (rys. 31. C).
7. Zamknąć kurek paliwa (jeśli dotyczy).

 **W chwili rozpoczęcia pracy upewnić się, czy nie ma wycieków benzyny z przewodów, z kurka paliwa i z gaźnika.**

7.3 KONTROLA, UZUPEŁNIANIE, OPRÓŻNIANIE OLEJU SILNIKOWEGO

WAŻNE Postępować zgodnie ze wszystkimi zaleceniami zawartymi w instrukcji obsługi silnika. Rodzaj stosowanego oleju został podany w instrukcji obsługi silnika.

7.3.1 Kontrola / uzupełnianie

 **Przed każdorazowym użyciem sprawdzić poziom oleju.**

Procedura:

- Ustawić maszynę na płaskim terenie w celu wykonania kontroli.
- Sprawdzać poziom oleju w silniku: zgodnie z dokładnymi wskazówkami podanymi w instrukcji obsługi silnika musi być on zawarty w granicach nacięć MIN. i MAKS widocznych na wskaźniku (rys. 32).

 **Nie przepelniać zbiornika, gdyż może to spowodować przegrzanie silnika. Jeśli poziom przekracza poziom "MAX", opróżnić, aż do osiągnięcia prawidłowego poziomu.**

7.3.2 Usuwanie oleju

Aby zapewnić prawidłowe działanie i trwałość maszyny, należy regularnie wymieniać olej silnikowy, zgodnie z częstotliwością podaną w instrukcji obsługi silnika.

 **Olej silnikowy może być bardzo gorący, jeśli jest usuwany bezpośrednio po wyłączeniu silnika. W związku z tym, przed**

usunieniem oleju należy pozostawić silnik na kilka minut, umożliwiając jego ostygnięcie.

Wymieniać olej silnikowy z uwzględnieniem częstotliwości podanej w instrukcji obsługi silnika.

Postępować w następujący sposób:

• **Typ „I”**

1. Ustawić maszynę na płaskim i równym podłożu.
2. Ustawić pojemnik na olej na wysokości rurki przedłużającej (rys. 33.A).
3. Mocno trzymać rękę przedłużającą (rys. 33.A) i odkręcić korek spustowy (rys. 33.B).
4. Zebrać olej do zbiornika.
5. Nałożyć ponownie korek spustowy (rys. 33.B), dbając o prawidłowe umieszczenie wewnętrznej uszczelki (rys. 33.C).
6. Dokręcić mocno, trzymając mocno rękę przedłużającą (rys. 33.A).
7. Wyczyścić ewentualne wycieki oleju.

• **Typ „II”**

1. Ustawić maszynę na płaskim i równym podłożu.
2. Ustawić pojemnik na wysokości rurki przedłużającej (rys. 33.D).
3. Odłączyć rękę przedłużającą (rys. 33.D) od wspornika (rys. 33.E), następnie, przy pomocy szczypec, poluzować opaskę (rys. 33.F), aby wyjąć korek spustowy (rys. 33.G).
4. Zagiąć rękę przedłużającą i spuścić olej do odpowiedniego pojemnika
5. Zamontować korek (rys. 33.G) i podłączyć rękę przedłużającą (rys. 33.D) do wspornika (rys. 33.E) przed dolaniem oleju.
6. Wyczyścić ewentualne wycieki oleju.

• **Typ „III”**

1. Ustawić maszynę na płaskim i równym podłożu.
2. Ustawić pojemnik na olej na wysokości rurki przedłużającej (rys. 33.A);
3. Nacisnąć zawleczkę (rys. 33.B);
4. Odczepić rękę przedłużającą z zaczepu, ciągnąc ją w dół;
5. Zagiąć rękę przedłużającą i spuścić olej do odpowiedniego pojemnika;
6. Zachaczyć ponownie rękę przedłużającą (rys. 33.A) na zaczepie (rys. 33.C) przed uzupełnieniem oleju.
7. Wyczyścić ewentualne wycieki oleju.

WAŻNE Przekazać olej do utylizacji zgodnie z miejscowymi przepisami.

7.4 KÓŁKA ANTYSKALPOWE

Różne pozycje montażowe kół umożliwiają zachowanie bezpiecznej odległości „H” między krawędzią agregatu tnącego a ziemią (rys. 23.A). Wyregulować ustawienie kółek antyskalpowych w zależności od nierówności terenu.

 Czynność tą należy zawsze przeprowadzać na obu kółkach, umieszczając je na tej samej wysokości, przy **WYŁĄCZONYM SILNIKU I WYŁĄCZONYCH URZĄDZENIACH TNĄCYCH.**

W celu zmiany pozycji:

1. Zwolnić płytkę blokującą (rys. 23.B) przy pomocy śrubokręta i wysunąć sworzeń (rys. 23.C) ze sprężyną (rys. 23.D).
2. Włożyć kółko (rys. 23.A) w żądanej pozycji
3. Zamontować sworzeń (rys. 23.C), sprężynę (rys. 23.D) i płytkę blokującą (rys. 23.B) w podanej kolejności, uważając, aby łeb sworznia (rys. 23.C) był skierowany do wnętrza maszyny

7.5 AKUMULATOR

Podstawowym elementem jest prawidłowa konserwacja akumulatora w celu zapewnienia mu długiej żywotności. Akumulator Państwa maszyny musi być koniecznie naładowany:

- przed użyciem maszyny po raz pierwszy po zakupie;
- przed każdym dłuższym okresem bezczynności (powyżej 30 dni) (par. 9);
- przed zastosowaniem po dłuższym okresie nieużytkowania.

Należy dokładnie zapoznać się z procedurą ładowania, opisaną w instrukcji załączonej do akumulatora. Nieprzestrzeganie wyżej wymienionej procedury lub nienaładowanie akumulatora mogłoby spowodować bezpowrotne uszkodzenie jego elementów. Rozładowany akumulator **musi** być jak najszybciej poddany ładowaniu.

WAŻNE Ładowanie musi być dokonywane przy użyciu urządzeń o stałym napięciu. Inne systemy ładowania akumulatora mogą powodować jego nieodwracalne uszkodzenie.

- Maszyna wyposażona jest w specjalne złącze (rys. 34 A) do ładowania akumulatora, do którego należy podłączyć odpowiednią wtyczkę ładowarki do

doładowania akumulatora, dołączoną do produktu (jeżeli jest przewidziana) lub dostępną na zamówienie (par. 15.2).

WAŻNE *Gniazdo to może być używane wyłącznie do podłączenia urządzenia utrzymującego naładowanie akumulatora przewidzianego przez Producenta.*

Korzystanie z niego wymaga:

- stosowania się do zaleceń zawartych w instrukcji obsługi;
- stosowania się do zaleceń zawartych w instrukcji obsługi akumulatora.

7.6 CZYSZCZENIE

Po każdym użyciu należy oczyścić maszynę zgodnie z instrukcjami podanymi poniżej.

7.6.1 Czyszczenie maszyny

- Wyczyścić części zewnętrzne, przemywając wszystkie plastikowe części karoserii gąbką namoczoną w wodzie z detergentem, uważając aby nie zmoczyć silnika, części składowych instalacji elektrycznej i karty elektronicznej znajdującej się pod tablicą rozdzielczą.
- W celu ograniczenia ryzyka pożaru, dbać o to, aby silnik, tłumik wylotowy, komora akumulatora były wolne od pozostałości trawy, liści lub nadmiaru smaru.

WAŻNE *W żadnym przypadku do czyszczenia karoserii i silnika nie używać myjek ciśnieniowych ani płynów żrących!!*

7.6.2 Czyszczenie tunelu wyrzutu trawy (tylko dla modeli z tylnym pojemnikiem na trawę)

W przypadku zatkania tunelu wyrzutowego należy:

1. wyjąć pojemnik na trawę lub osłonę tylnego wyrzutu trawy;
2. usunąć nagromadzoną trawę poprzez otwór wylotowy tunelu wyrzutowego.

7.6.3 Czyszczenie pojemnika na trawę (tylko dla modeli z tylnym pojemnikiem na trawę)

1. Opróżnić pojemnik na trawę.
2. Wstrząsnąć nim, aby usunąć resztki trawy i ziemi.
3. Wymienić pojemnik i umyć wewnątrz agregatu tnącego (par. 7.6.4-a), a następnie usunąć pojemnik, opróżnić, przepłukać i umieścić tak, aby przyspieszyć szybkie wyschnięcie.

7.6.4 Czyszczenie agregatu tnącego

⚠ *Podczas czyszczenia agregatu tnącego należy oddalić osoby postronne oraz zwierzęta z otaczającego terenu.*

a. Czyszczenie wnętrza

Usunąć pozostałości trawy i błota nagromadzone wewnątrz agregatu tnącego, aby po wyschnięciu nie utrudniały uruchomienia maszyny.

Czyszczenie wnętrza zespołu tnącego i tunelu wyrzutowego trawy musi być wykonywane na solidnym podłożu:

- przy zamontowanym pojemniku na trawę lub z osłoną wyrzutu bocznego (tylko w modelach z pojemnikiem na trawę z tyłu);
 - przy zamontowanym deflektorze wyrzutu bocznego (tylko w modelach z wyrzutem bocznym);
 - gdy operator siedzi na fotelu kierowcy;
 - gdy zespół tnący znajduje się w położeniu «1»;
 - przy uruchomionym silniku;
 - przy przepustnicy ustawionej na biegu jałowym;
 - przy włączonych urządzeniach tnących.
- Zamiennie, podłączyć wąż z wodą do odpowiednich złączek (rys. 35.A), uruchamiając przepływ wody przez kilka minut, przy uruchomionym agregacie tnącym.

WAŻNE *Aby nie zakłócić funkcjonowania sprzęgła elektromagnetycznego:*

- unikać, aby sprzęgło miało kontakt z olejem;
- nie kierować strumieni wody pod ciśnieniem bezpośrednio na zespół sprzęgła;
- nie czyścić sprzęgła benzyną.

b. Czyszczenie części zewnętrznych

⚠ *Należy zadbać o to, aby na wierzchniej części zespołu tnącego nie zbierały się resztki i pozostałości wysuszonej trawy, w celu utrzymania optymalnego poziomu sprawności i bezpieczeństwa maszyny.*

Aby wykonać czyszczenie górnej części zespołu tnącego należy:

- obniżyć całkowicie zespół tnący (pozycja «1»);
- wdmuchiwać strumień sprężonego powietrza przez otwory w prawej i lewej osłonie (rys. 36).

7.7 NAKRĘTKI I ŚRUBY MOCUJĄCE

- Utrzymywać dokręcone śruby i nakrętki, aby się upewnić, że maszyna

znajduje się zawsze w stanie gotowym do bezpiecznej eksploatacji.

8. KONSERWACJA NADZWYCZAJNA

8.1 ZALECENIA W ZAKRESIE BEZPIECZEŃSTWA

! *Należy skontaktować się natychmiastowo z Państwa sprzedawcą lub ze specjalistycznym centrum serwisowym kiedy wystąpią nieprawidłowości w funkcjonowaniu:*

- hamulca,
- włączania i zatrzymywania urządzeń tnących,
- włączenia napędu podczas ruchu do przodu lub do tyłu.

8.2 AGREGAT TNAJĄCY

8.2.1 Wyrównanie urządzeń tnących

Poprawna regulacja agregatu tnącego jest niezwykle ważna w celu uzyskania równomiernego koszenia trawnika (rys. 37). W przypadku nierównomiernego koszenia, należy sprawdzić ciśnienie opon. 6.1.3). Gdyby to nie było wystarczające dla osiągnięcia równomiernego koszenia, należy skontaktować się z Państwa sprzedawcą w celu wyregulowania ustawienia agregatu tnącego.

8.2.2 Urządzenie tnące

Żle naostrzone urządzenia tnące tnący rwie trawę i powoduje żółknięcie trawnika.

! *Wszystkie czynności dotyczące urządzeń tnących (demontaż, ostrzenie, wyważenie, naprawa, ponowne zamontowanie i/lub wymiana) są pracami odpowiedzialnymi, które oprócz użycia odpowiedniego sprzętu; wymagają, ze względów bezpieczeństwa, odpowiedniej znajomości tych urządzeń. W związku z tym zalecane jest zawsze zlecenie tych czynności specjalistycznemu serwisowi.*

! *Zawsze wymieniać uszkodzone, nieprawidłowe lub zużyte urządzenie tnące razem z właściwymi śrubami, aby zachować odpowiednie wyważenie.*

WAŻNE *Wszystkie urządzenia tnące powinny być wymieniane równocześnie, zwłaszcza w przypadku znacznych różnic w zużyciu.*

WAŻNE *Należy zawsze używać oryginalnych urządzeń tnących, posiadających kod znajdujący się w tabeli "Dane Techniczne".*

Biorąc pod uwagę ewolucję produktu, wyżej wymienione urządzenia tnące mogą być zastąpione z czasem przez inne, o analogicznych cechach zamienności i tym samym bezpieczeństwie funkcjonowania.

8.3 WYMIANA KÓŁ PRZEDNICH / TYLNYCH

8.3.1 Czynności wstępne

WAŻNE *Użyć odpowiedniego urządzenia podnoszącego, takiego jak podnośnik-lewarek.*

Przed rozpoczęciem wymiany koła, należy wykonać następujące kroki:

- wyjąć wszystkie akcesoria;
- umieścić urządzenie na stabilnej, równej powierzchni, aby zapewnić stabilność maszyny;
- uruchomić hamulec postojowy;
- zatrzymać silnik;
- wyjąć klucz;
- umieścić lewarek w punkcie podnoszenia w pobliżu koła do wymiany (par. 8.3.2 par. 8.3.3);
- sprawdzić, czy lewarek jest idealnie prostopadły do podłoża.

8.3.2 Wybór i umiejscowienie lewarka na tylnych kołach

Umieścić drewniane kliny (rys. 38.A) pod podstawą koła (rys. 38.B), które znajduje się obok koła do wymiany (rys. 38.C).

Dla maszyn z pojemnikiem na trawę z tyłu:

- Maksymalna wysokość złożonego lewarka powinna wynosić 110 mm. (rys. 39)
- Umieścić lewarek pod tylną płytą (rys. 40.A) o 180 mm. od krawędzi bocznej.

W przypadku maszyn z wyrzutem bocznym:

- Maksymalna wysokość złożonego lewarka powinna wynosić 110 mm. (rys. 41)
- Umieścić lewarek pod tylną osią, w punkcie pokazanym na rysunku (rys. 42.A).

UWAGA *Lewarek umieszczony w opisanej w tym paragrafie pozycji umożliwia podniesienie jedynie koła do wymiany.*

8.3.3 Wybór i umiejscowienie lewarka na przednich kołach

1. Umieścić drewniane kliny (rys. 43.A) pod podstawą koła (rys. 43.B), które znajduje się z tyłu koła do wymiany (rys. 43.C).
2. Maksymalna wysokość złożonego lewarka powinna wynosić 110 mm.

UWAGA *Pozycję lewarka należy wybierać na podstawie rodzaju maszyny.*

3. Umieścić lewarek pod przednią częścią maszyny, w punkcie (rys. 44.A, 45.A, 46.A) wskazanym na rysunku.

UWAGA *Lewarek należy ustawić na płaskiej części wspornika (rys. 44.B, 45.B).*

UWAGA *Lewarek należy ustawić w centralnej części wspornika (rys. 46.B).*

8.3.4 Wymiana koła

WAŻNE *Należy upewnić się, czy podczas podnoszenia, urządzenie jest stabilne i nieruchome. Jeśli zauważy się jakąś anomalię, należy natychmiast opuścić lewarek, rozwiązać ewentualne problemy i podnieść ponownie.*

1. Przed podniesieniem maszyny zdjąć nakładkę (rys. 47.A).
2. Podnieść do odpowiedniego punktu i wyjąć koło.
3. Przy pomocy śrubokrętu, należy wyjąć elastyczny pierścień (rys. 47.B) i podkładkę oporową (rys. 47.C).
4. Zdjąć koło do wymiany.
5. Nasmarować oś (rys. 47.D) smarem.
6. Zamontować koło zamienne.
7. Założyć dokładnie podkładkę oporową i pierścień elastyczny.
8. Oprzeć koło o ziemię i nałożyć nakładkę (rys. 47.A).

WAŻNE *Należy upewnić się, że tylne koła mają jednakową wysokość (rys. 48.A), a różnica w średnicy zewnętrznej pomiędzy dwoma kołami (rys. 48.B) wynosi nie więcej niż 8-10 mm. W takim przypadku, w celu uniknięcia nieregularnych cięć, konieczne jest wyrównanie wszystkich urządzeń tnących w autoryzowanym serwisie.*

8.3.5 Naprawa lub wymiana opon

Każda wymiana lub naprawa opony w wyniku przebiecia musi być wykonywana przez wykwalifikowanego wulkanizatora,

zgodnie z procedurą przewidzianą dla zastosowanego rodzaju pokrycia.

8.4 KARTA ELEKTRONICZNA

Karta elektroniczna jest elementem znajdującym się pod deską rozdzielczą, która obsługuje wszystkie zabezpieczenia maszyny.

Karta elektroniczna jest wyposażona w bezpiecznik samoresetujący, który przerywa obwód w razie usterek w instalacji elektrycznej; jego zadziałanie powoduje zatrzymanie silnika i jest sygnalizowane przez sygnał dźwiękowy, który wyłącza się dopiero po wyjęciu kluczyka. Obwód resetuje się automatycznie po kilku sekundach; odnależć i usunąć przyczynę usterek, aby uniknąć przerwania obwodu w przyszłości.

WAŻNE *Aby uniknąć zadziałania bezpiecznika:*

- nie zmieniać biegunowości akumulatora;
- nie uruchamiać maszyny bez akumulatora, aby nie spowodować nieprawidłowości w działaniu regulatora ładowania;
- uważać, aby nie powodować zwarc.

8.5 WYMIANA BEZPIECZNIKA

Maszyna jest wyposażona w kilka bezpieczników (rys. 49.A) o różnych wartościach, których funkcje i właściwości są następujące:

- Bezpiecznik 10 A = zabezpieczenie obwodów głównych i zasilania karty elektronicznej, jego zadziałanie powoduje zatrzymanie maszyny i całkowite wyłączenie kontrolki na desce rozdzielczej (par. 5.16)
- Bezpiecznik 25 A = służy do ochrony obwodu ładowania, jego zadziałanie objawia się progresywną utratą mocy akumulatora i w konsekwencji trudnościami w rozruchu.

– Bezpiecznik 5 A = zabezpieczenie gniazda pomocniczego 12 Volt na akcesoria.

– Bezpiecznik 15 A = zabezpieczenie obwodu silniczka napędzającego, jego zadziałanie uniemożliwia elektryczne uruchomienie systemu przechylania pojemnika na trawę; opróżnienie pojemnika jest możliwe za pomocą ręcznej dźwigni (jeśli zamontowana).

Wartość bezpiecznika jest podana na bezpieczniku.

WAŻNE Spalony bezpiecznik musi być zawsze wymieniony na nowy bezpiecznik tego samego typu i o tych samych właściwościach, nigdy o odmiennej wartości.

W przypadku, gdy nie uda się wyeliminować przyczyny uszkodzenia, należy skonsultować się z Państwa sprzedawcą.

8.6 WYMIANA ŻARÓWEK

8.6.1 Typ "I" - Żarówki żarowe

- Żarówki (18W) są mocowane w oprawie na wcisk (mocowanie bagnetowe) i wyjmuje się je poprzez odkręcenie w kierunku odwrotnym do kierunku ruchu wskazówek zegara przy użyciu szczypiec. (rys. 50)

8.6.2 Typ "II" - Żarówki LED

- Odkręcić pierścień (rys. 51.A) i wyjąć złącze (rys. 51.B). Zdemontować lampę LED (rys. 51.C) przymocowaną śrubami (rys. 51.D).

8.6.3 Typ „III” - Żarówki LED (do modeli TNS, THNS)

1. Podnieść pokrywę i wyjąć złącze (rys. 52.A).
2. Odłączyć zawleczkę (rys. 52.B) i wysunąć bokiem pokrywę.
3. Odłączyć przewody żarówek LED (rys. 53.A), odkręcić śruby (rys. 53.B) i zwolnić zatrzaski (rys. 53.C).
4. Podnieść i odczepić górną część pokrywy (rys. 54.A).
5. Odkręcić śruby (rys. 55.A) i wymienić żarówki LED (rys. 55.B).
6. Aby zamontować pokrywę, wykonać czynności odwrotne do wykonywanych przy demontażu.

8.7 ZESPÓŁ TYLNEJ PRZEKŁADNI

Składa się z uszczelnionego zespołu cylindrów i nie wymaga konserwacji; smarowanie jest dożywotnie i nie wymaga wymiany lub uzupełnienia.

8.8 ZESPÓŁ PRZEDNIEJ PRZEKŁADNI (MODEL 4WD)

Składa się z uszczelnionego zespołu cylindrów i nie wymaga konserwacji. Regularnie należy kontrolować, uzupełniać i wymieniać olej w układzie hydraulicznym.

Kontrolować poziom oleju w układzie hydraulicznym, który musi się mieścić między znacznikami „MIN” i „MAX” umieszczonymi na zbiorniku. Jeśli poziom spadnie poniżej znacznika „MIN” (rys. 56):

- zdemontować osłonę (rys. 56.A) zamocowaną za pomocą nakrętki (rys. 56.B);
- odkręcić korek (rys. 56.C) i uzupełnić olejem 10W30 aż do osiągnięcia znacznika „MAX”;
- zamontować korek (rys. 56.C) i osłonę (rys. 56.A).

WAŻNE Jeśli konieczne jest częste uzupełnianie, sprawdzić, czy nie występują wycieki z przewodów lub zbiornika i skontaktować się ze sprzedawcą w celu wykonania koniecznych napraw.

8.9 REGULACJA SPRĘŻYNY HAKA MOCUJĄCEGO POJEMNIK NA TRAWĘ

Jeśli pojemnik na trawę szarpie i otwiera się podczas jazdy na nierównym terenie lub jeśli jego podczepienie po opróżnieniu sprawia problemy, należy wyregulować naciąg sprężyny (rys. 57.A). Modyfikować punkt zaczepienia, używając jednego z otworów (rys. 57.B), aż do uzyskaniażądanego rezultatu.

9. MAGAZYNOWANIE

Gdy maszyna ma być przechowywana przez okres dłuższy niż 30 dni:

1. Pozostawić silnik do ostygnięcia.
2. Odłączyć kable akumulatora i przechowywać je w chłodnym, suchym miejscu.
3. Opróżnianie zbiornika paliwa (7.2.2) postępować zgodnie z instrukcjami w instrukcji obsługi silnika.
4. Dokładnie wyczyścić maszynę.
5. Sprawdzić maszynę pod kątem uszkodzeń. Jeśli to konieczne, skontaktować się z autoryzowanym centrum serwisowym.
6. Maszyna powinna być przechowywana:
 - ze spuszczoneym całym zespołem tnącym,
 - w suchym środowisku,
 - zabezpieczona przed wpływami atmosferycznymi,
 - ewentualnie przykryta pokrowcem (par. 15.4),
 - w miejscu niedostępnym dla dzieci.

- bez kluczy lub narzędzi używanych do konserwacji.

Podczas ponownego uruchamiania maszyny:

- należy upewnić się, że usunięte zostały klucze lub narzędzia używane do konserwacji;
- ustawić urządzenie zgodnie z opisem w rozdziale "6. Użytkowanie maszyny"

10. PRZEMIESZCZANIE I TRANSPORT

- Podczas przemieszczania urządzenia należy:
 - wyłączyć urządzenie tnące;
 - ustawić agregat tnący na maksymalnej wysokości;
 - wyłączyć silnik.
- Podczas transportu urządzenia na pojeździe samochodowym lub przyczepie, należy:
 - używać ramp o odpowiedniej wytrzymałości, szerokości i długości;
 - załadować maszynę na samochód z wyłączonym silnikiem, kluczykiem wziętym ze stacyjki, bez kierowcy, popychając ją przy wykorzystaniu odpowiedniej liczby osób;
 - zamknąć kranik paliwa (jeśli dotyczy);
 - obniżyć zespół tnący;
 - uruchomić hamulec postojowy;
 - ustawić urządzenie tak, aby nie stwarzać dla nikogo zagrożenia;
 - przymocować je mocno do środka transportu za pomocą lin lub łańcuchów, aby uniknąć przewrócenia się urządzenia, uszkodzenia i wycieku paliwa.

11. SERWIS I NAPRAWA

Niniejsza instrukcja zawiera wszelkie informacje niezbędne do posługiwania się maszyną i poprawnego wykonania podstawowych czynności z zakresu konserwacji dokonywanych przez samego użytkownika. Wszystkie czynności regulacyjne i konserwacyjne nieopisane w niniejszej instrukcji powinny być wykonane przez Państwa sprzedawcę lub w autoryzowanym punkcie serwisowym, które dysponuje wiedzą i sprzętem umożliwiającym właściwe wykonanie czynności konserwacyjnych przy zapewnieniu odpowiedniego stopnia bezpieczeństwa maszyny. Czynności wykonane przez nieodpowiednie serwisy lub osoby niekompetentne powodują utratę wszystkich praw konsumenta udzielonych gwarancji oraz zwalniają producenta z jakichkolwiek zobowiązań i z odpowiedzialności prawnej.

- Naprawy i serwis gwarancyjny mogą być przeprowadzane jedynie przez autoryzowane centra serwisowe.
- Stosowanie części zamiennych i akcesoriów, które nie zostały zatwierdzone oraz części zamiennych i akcesoriów innych niż oryginalne zagraża bezpieczeństwu urządzenia i zwalnia Producenta od jakichkolwiek zobowiązań lub odpowiedzialności.
- Oryginalne części zamienne dostarczane są przez warsztaty serwisowe i autoryzowanych dealerów.
- Zaleca się, aby raz w roku skontrolować działanie maszyny w autoryzowanym centrum serwisowym w celu jej konserwacji, napraw serwisowych i kontroli urządzeń zabezpieczających.

12. ZAKRES GWARANCJI

Wady produkcyjne i materiałowe są objęte pełną gwarancją. Użytkownik powinien dokładnie przestrzegać instrukcji podanych w załączonej dokumentacji. Gwarancja nie obejmuje uszkodzeń powstałych w wyniku:

- niezapoznania się użytkownikami z załączoną dokumentacją;
 - niedbałości;
 - nieprawidłowego lub niedozwolonego użytkowania maszyny lub montażu;
 - używania nieoryginalnych części zamiennych;
 - używania akcesoriów niedostarczonych lub niezatwierdzonych przez producenta.
- Gwarancja nie obejmuje:
- naturalnego zużycia części eksploatacyjnych takich jak paski napędowe, światła, ostrza, śruby zabezpieczające i linki;
 - normalnego zużycia;
 - silników, które objęte są gwarancją producenta silnika, zawierającą oddzielne warunki i postanowienia.

Kupujący podlega przepisom prawa danego kraju. Niniejsza gwarancja w żaden sposób nie ogranicza praw, które przysługują kupującemu w ramach tych przepisów.

13. TABELA KONSERWACJI

Działanie	Częstotliwość (godziny)		Paragraf / Uwagi
	Pierwszy raz	Następnie co	
MASZYNA			
Kontrole bezpieczeństwa / Przegląd urządzeń sterowniczych		Każdorazowo przed rozpoczęciem użytkowania	par. 6.2
Monitorowanie ciśnienia w oponach		Każdorazowo przed rozpoczęciem użytkowania	par. 6.1.3
Kontrola osłon tylnego / bocznego wyrzutu. Kontrola pojemnika na trawę, deflektora bocznego wyrzutu.		Każdorazowo przed rozpoczęciem użytkowania	par. 6.1.4
Generalne czyszczenie i kontrola		Po każdym użyciu	par. 7.6
Kontrola pod kątem uszkodzeń maszyny. Jeśli to konieczne, skontaktować się z autoryzowanym centrum serwisowym.		Po każdym użyciu	-
Naładowanie akumulatora		Przed magazynowaniem	par. 7.5
Kontrola wszystkich elementów mocujących		25	
Kontrola zamocowania i naostrzenia urządzeń tnących		25	***
Kontrola pasków napędowych		25	***
Kontrola paska napędu agregatu tnącego		25	***
Kontrola i regulacja hamulca		25	***
Kontrola i regulacja napędu		25	***
Kontrola włączania i hamulca agregatu tnącego		25	***
Ogólne smarowanie		25	****
Wymiana urządzeń tnących		100	***
Wymiana pasa napędowego		-	** / ***
Wymiana paska napędu urządzeń tnących		-	** / ***
SILNIK *			
Sprawdzanie/uzupełnianie paliwa		Każdorazowo przed rozpoczęciem użytkowania	par 7.2
Kontrola / uzupełnianie oleju silnikowego		Każdorazowo przed rozpoczęciem użytkowania	par 7.3
Wymiana oleju silnikowego		*	*
Kontrola i czyszczenie filtra powietrza		*	*
Wymiana filtra powietrza		*	*
Kontrola filtra benzyny		*	*
Wymiana filtra benzyny		*	*
Kontrola i czyszczenie styków świecy zapłonowej		*	*
Wymiana świecy zapłonowej		*	*

* Zapoznać się z instrukcją silnika, gdzie zamieszczono pełną listę czynności wraz z ich częstotliwością

** Przy pierwszych oznakach złego funkcjonowania należy skontaktować się z Państwa sprzedawcą.

*** Operacja, która musi być wykonana przez Państwa sprzedawcę lub przez autoryzowane Centrum serwisowe.

**** Smarowanie ogólne wszystkich elementów przegubowych powinno być wykonywane także przed każdym dłuższym okresem przerwy w użytkowaniu maszyny.

14. IDENTYFIKACJA USTEREK

USTERKA	MOŻLIWA PRZYCZYNA	SPOSÓB USUNIĘCIA
1. Przy kluczyku w pozycji „JAZDA” tablica rozdzielcza pozostaje wyłączona, bez żadnego sygnału dźwiękowego	Zadziałanie bezpiecznika karty elektronicznej z powodu:	obrócić klucz zapłonowy w poz. «ZATRZYMANIE» i odnaleźć przyczynę usterki:
	źle podłączony akumulator	sprawdzić połączenia (par. 4.4)
	nieprawidłowa biegunowość akumulatora	sprawdzić połączenia (par. 4.4)
	akumulator całkowicie rozładowany	naładować akumulator (par. 7.5)
	spalony bezpiecznik	wymienić bezpiecznik (10 A) (par. 8.5).
	wilgotna karta elektroniczna	wysuszyć kartę ciepłym powietrzem
2. Przy kluczyku w pozycji „JAZDA” tablica rozdzielcza pozostaje wyłączona, ale aktywuje się sygnał dźwiękowy	Zadziałanie bezpiecznika karty elektronicznej z powodu:	Ustawić kluczyk w pozycji „ZATRZYMANIE” i poszukać przyczyn usterki:
	wilgotna karta elektroniczna	wysuszyć kartę ciepłym powietrzem
3. Klucz w pozycji „ROZRUCH”, tablica rozdzielcza włącza się, ale rozrusznik nie obraca się	akumulator niewystarczająco naładowany	naładować akumulator (par. 7.5)
	bezpiecznik ładowania uszkodzony	wymienić bezpiecznik (25 A) (patrz 8.5)
4. Klucz w pozycji «URUCHOMIENIE», obraca się rozrusznik, lecz nie uruchamia się silnik	akumulator niewystarczająco naładowany	naładować akumulator (par. 7.5)
	brak dopływu benzyny	sprawdzić poziom w zbiorniku (par. 7.2.1) otworzyć kranik paliwa (jeśli maszyna jest niego wyposażona) (par. 6.4) sprawdzić filtr benzyny
	defekt rozruchu	sprawdzić zamocowanie kołpaka świecy zapłonowej sprawdzić czystość i odległość między elektrodami świecy zapłonowej
5. Rozruch utrudniony lub nieregularne funkcjonowanie silnika	problemy z gaźnikiem	wyczyścić lub wymienić filtr powietrza
		opróżnić zbiornik i wlać świeżą benzynę
		sprawdzić i ewentualnie wymienić filtr benzyny
6. Zmniejszenie wydajności pracy silnika podczas koszenia	zbyt duża szybkość postępu w stosunku do wysokości koszenia	zmniejszyć prędkość jazdy i/lub zwiększyć wysokość koszenia (par. 6.5.4)
7. Po załączeniu urządzeń tnących silnik wyłącza się	brak zgody na włączenie	sprawdzić, czy warunki zgody zostały spełnione (par. 6.2.2)
8. Kontrolka akumulatora nie gaśnie po kilku minutach pracy	niewystarczające naładowanie akumulatora	skontaktować się z Państwem Sprzedawcą
9. Kontrolka oleju włącza się podczas pracy (jeśli przewidziana)	problemy ze smarowaniem silnika	Natychmiast ustawić kluczyk w pozycji „ZATRZYMANIE”:
		uzupełnić poziom oleju (patrz 7.3.1)
		wymienić filtr (jeśli problem nadal występuje, skontaktować się ze sprzedawcą)

Jeżeli po wykonaniu czynności opisanych powyżej, usterki nie zostaną zlikwidowane, należy skontaktować się z Państwem sprzedawcą.

USTERKA	MOŻLIWA PRZYCZYNA	SPOSÓB USUNIĘCIA
10. Silnik zatrzymuje się i włącza się sygnał dźwiękowy	Zadziałanie bezpiecznika karty elektronicznej z powodu:	Ustawić kluczyk w pozycji „ZATRZYMANIE” i poszukać przyczyn usterki:
	przebiecie spowodowane przez regulator ładowania	skontaktować się z Państwa Sprzedawcą
	źle podłączony akumulator (niepewne styki)	sprawdzić połączenia (patrz 3.4)
11. Silnik zatrzymuje się bez żadnego sygnału dźwiękowego	akumulator odłączony	sprawdzić połączenia (patrz 3.4)
	problemy z silnikiem	skontaktować się z Państwa Sprzedawcą
12. Urządzenia tnące nie włączają się lub nie zatrzymują się natychmiast po wyłączeniu	poluzowany pasek	skontaktować się z Państwa Sprzedawcą
	problemy ze sprzęgłem elektromagnetycznym	skontaktować się z Państwa Sprzedawcą
13. Cięcia nieregularne i niewystarczające zbieranie trawy (tylko w modelach z pojemnikiem na trawę z tyłu)	pozycja zespołu tnącego nierównoległa do terenu trawnika	sprawdzić ciśnienie w oponach (par. 6.1.3)
		przywrócić wyrównanie zespołu tnącego w stosunku do terenu (par. 8.2.1)
	brak wydajności urządzeń tnących	skontaktować się z Państwa Sprzedawcą
	zbyt wysoka prędkość w stosunku do wysokości koszonej trawy	zmniejszyć prędkość postępu i/lub podnieść zespół tnący (par. 6.5.4)
		odczekać, aż trawa będzie sucha
	zatkanie tunelu wyrzutowego trawy	zjąć pojemnik na trawę i opróżnić tunel (patrz 7.6.2)
14. Nierówne koszenie (tylko dla modeli z wyrzutem bocznym)	pozycja zespołu tnącego nierównoległa do terenu trawnika	sprawdzić ciśnienie w oponach (par. 6.1.3)
		przywrócić wyrównanie zespołu tnącego w stosunku do terenu (par. 8.2.1)
	brak wydajności urządzeń tnących	skontaktować się z Państwa Sprzedawcą
15. Nadmierne drganie podczas funkcjonowania	zespół tnący jest wypełniony trawą	oczyścić zespół tnący (par. 7.6.4)
	urządzenia tnące są niewyważone lub poluzowane	skontaktować się z Państwa Sprzedawcą
	poluzowanie mocowań	sprawdzić i dokręcić śruby mocujące silnik i podwozie
16. Hamowanie niepewne lub nieskuteczne	nieprawidłowa regulacja hamulca	skontaktować się z Państwa Sprzedawcą
17. Nieregularna jazda, brak mocy w silniku podczas jazdy pod górę lub skłonność do "stawania dęba"	problem z paskiem napędowym lub zapłonem	skontaktować się z Państwa Sprzedawcą
18. Przy uruchomionym silniku, po naciśnięciu pedału napędu maszyna nie przemieszcza się	dźwignia odblokowania w pozycji zablokowania napędu	ustawić ją z powrotem w pozycji włączonego napędu (par. 5.4)

Jeżeli po wykonaniu czynności opisanych powyżej, usterki nie zostaną zlikwidowane, należy skontaktować się z Państwa sprzedawcą.

USTERKA	MOŻLIWA PRZYCZYNA	SPOSÓB USUNIĘCIA
19. Maszyna zaczyna nieprawidłowo wibrować	uszkodzone lub poluzowanie części	zatrzymać maszynę i wyjąć kluczyk ze stacyjki
		sprawdzić ewentualne uszkodzenia
		sprawdzić, czy występują części poluzowane i dokręcić je
		kontrole, wymiany lub naprawy powinny być przeprowadzone w specjalistycznym serwisie.

Jeżeli po wykonaniu czynności opisanych powyżej, usterki nie zostaną zlikwidowane, należy skontaktować się z Państwa sprzedawcą.

15. AKCESORIA

15.1 ZESTAW MULCZUJĄCY

Rozdrabnia koszoną trawę i rozprasza ją na trawniku (rys. 58.A1; rys. 58.A2).

15.2 ŁADOWARKA AKUMULATORA

Pozwala na utrzymanie akumulatora w dobrym stanie wydajnościowym podczas okresów nieużytkowania, gwarantując optymalny poziom naładowania i dłuższą żywotność akumulatora (rys. 58.B).

15.3 ZESTAW DO HOLOWANIA

Do holowania małej przyczepy (rys. 58.C).

15.4 POKROWIEC

Chroni maszynę przed kurzem w okresach, gdy nie jest użytkowana (rys. 58.D)

15.5 ZESTAW TYLNYCH OBCIĄŻNIKÓW

Zwiększają tylną stabilność maszyny, zwłaszcza podczas pracy na nachylonym terenie (rys. 58.E).

15.6 ZESTAW OSŁONY TYLNEGO WYRZUTU TRAWY

Do stosowania w miejscu pojemnika na trawę, kiedy trawa nie jest zbierana (rys. 58.F).
(Tylko dla maszyn z tylnym wyrzutem).

15.7 ŁAŃCUCHY ŚNIEGOWE 18", 20"

Zwiększają przyczepność tylnych kół na zaśnieżonych odcinkach i umożliwiają użycie sprzętu do odśnieżania (rys. 58.G).

15.8 KOŁA BŁOTNE / ŚNIEŻNE 18", 20"

Poprawiają właściwości trakcyjne na śniegu i błocie (rys. 58.H).

15.9 PRZYCZEPA

Do transportowania narzędzi lub innych obiektów, w granicach dozwolonego obciążenia (rys. 58.I).

15.10 ROZRZUTNIK

Do rozrzucania soli lub nawozu (rys. 58.J).

15.11 ROZRZUTNIK

Do rozrzucania piasku lub żwiru (rys. 58.K).

15.12 WALEC DO TRAWY

Do ubijania gleby po siewie lub uklepywania trawy (rys. 58.L).

15.13 PŁUG ŚNIEŻNY

Do odgarniania i bocznego gromadzenia usuniętego śniegu (rys. 58.M).

15.14 PRZEDNIA ZAMIATARKA

Do czyszczenia podjazdów i powierzchni stałych z liści i zanieczyszczeń oraz do usuwania cienkich warstw świeżego śniegu (rys. 58.N).

15.15 ROZDRABNIACZ

Do cięcia i mielenia nieuprawnej trawy (rys. 58.O).

15.16 ZBIERACZ DO LIŚCI I TRAWY

Do zbierania liści i trawy na powierzchniach trawiastych (rys. 58.P).

15.17 PRZEDNIA ZGRABIARKA

Do zbierania trawy i małych gałęzi (rys. 58.Q).

15.18 INTERFEJS PODNOSZENIA

Umożliwia montowanie dodatkowych akcesoriów przednich, niewymagających wału odbioru mocy (rys. 58.R1).

15.19 PRZYSTAWKA ODBIORU MOCY (PTO)

Umożliwia przenoszenie napędu z silnika na sterowany osprzęt. Wymaga interfejsu podnoszenia (rys. 58.R2).

15.20 PRZYSTAWKA ODBIORU MOCY (PTO)

Umożliwia przenoszenie napędu z silnika na sterowany osprzęt. Nie wymaga interfejsu podnoszenia (rys. 58.R3).



ÍNDICE

1. GENERALIDADES	2	5.16 Monitor tipo "I" e sinalizações acústicas	13
2. NORMAS DE SEGURANÇA	2	5.17 Monitor tipo "II" e sinalizações acústicas	14
3. CONHECER A MÁQUINA	5	5.18 Monitor tipo "III" e sinalizações acústicas	15
3.1 Descrição da máquina e uso previsto ...	5	6. UTILIZAÇÃO DA MÁQUINA	16
3.2 Sinalização de segurança	5	6.1 Operações preliminares	16
3.3 Etiqueta de identificação	6	6.2 Controlos de segurança	17
3.4 Componentes principais	6	6.3 Uso em terrenos com declive	18
4. MONTAGEM	7	6.4 Arranque	18
4.1 Componentes para a montagem	7	6.5 Trabalho	19
4.2 Montagem do volante	8	6.6 Paragem	20
4.3 Montagem do banco	8	6.7 Após a utilização	21
4.4 Montagem e conexão da bateria	8	7. MANUTENÇÃO ORDINÁRIA	21
4.5 Montagem dos suportes do saco de recolha	8	7.1 Generalidades	21
4.6 Remoção do dispositivo de retenção do gancho do saco de recolha	8	7.2 Abastecimento combustível / esvaziamento reservatório combustível	21
4.7 Montagem do para-choque dianteiro	8	7.3 Controlo, abastecimento e descarga do óleo motor	22
4.8 Montagem do saco de recolha	9	7.4 Rodinhas anti-desrelve	23
4.9 Montagem das alavancas de basculamento do saco de recolha	9	7.5 Bateria	23
4.10 Montagem das proteções laterais do conjunto de dispositivos de corte (se incluídas)	9	7.6 Limpeza	23
4.11 Montagem do defletor de descarga lateral (somente para os modelos com descarga lateral)	9	7.7 Porcas e parafusos de fixação	24
5. COMANDOS DE CONTROLO	10	8. MANUTENÇÃO EXTRAORDINÁRIA	24
5.1 Pedal do travão	10	8.1 Recomendações para a segurança	24
5.2 Pedal da marcha à frente	10	8.2 Conjunto de dispositivos de corte	24
5.3 Pedal da marcha-atrás	10	8.3 Substituição das rodas dianteiras / traseiras	25
5.4 Comando de desbloqueio da transmissão hidrostática	10	8.4 Placa eletrónica	26
5.5 Comutador com chave	11	8.5 Substituição de um fusível	26
5.6 Comando acelerador	11	8.6 Substituição lâmpadas	26
5.7 Alavanca travão de estacionamento ...	11	8.7 Grupo da transmissão traseira	27
5.8 Interruptor dos faróis	11	8.8 Grupo da transmissão dianteira (modelo 4WD)	27
5.9 Comando de engate e desengate dos dispositivos de corte	11	8.9 Regulação da mola do gancho do saco de recolha	27
5.10 Botão de consenso corte em marcha-atrás	12	9. ARMAZENAMENTO	27
5.11 Comandos para regulação da altura do conjunto de dispositivos de corte	12	10. MOVIMENTAÇÃO E TRANSPORTE	27
5.12 Dispositivo de manutenção da velocidade (cruise control)	12	11. ASSISTÊNCIA E REPARAÇÕES	27
5.13 Contador (se incluído)	13	12. COBERTURA DA GARANTIA	28
5.14 Tomada auxiliar para acessórios	13	13. TABELA DE OPERAÇÕES DE MANUTENÇÃO	29
5.15 Comando de basculamento do saco de recolha	13	14. IDENTIFICAÇÃO DE INCONVENIENTES ..	30
		15. ACESSÓRIOS	32

1. GENERALIDADES

1.1 COMO LER O MANUAL

No texto do manual de instruções existem alguns parágrafos com informações especiais sobre a segurança ou o funcionamento, que são salientadas de maneira diferente, segundo os critérios seguintes:

NOTA ou **IMPORTANTE** fornece explicações ou outro tipo de elementos relativos ao que foi já anteriormente indicado, com o propósito de não danificar a máquina ou causar danos.

O símbolo  realça um perigo. O incumprimento das advertências acarreta a possibilidade de lesões pessoais ou a terceiros e/ou danos.

Os parágrafos realçados com um quadrado com uma borda de pontos cinzentos indicam características opcionais que não estão presentes em todos os modelos documentados neste manual. Verificar se a característica está presente no seu modelo.

Todas as indicações "frente", "trás", "direita" e "esquerda" remetem para a posição de trabalho do operador.

1.2 REFERÊNCIAS

1.2.1 Figuras

As figuras usadas nestas instruções estão numeradas em 1, 2, 3 e assim sucessivamente. Os componentes indicados nas figuras estão assinalados com as letras A, B, C, e assim sucessivamente. Uma referência ao componente C na figura 2 está assinalada com a indicação: "Ver fig. 2.C" ou simplesmente "(Fig. 2.C)". As figuras são indicativas. As peças efetivas podem variar em relação às que estão representadas.

1.2.2 Títulos

O manual está dividido em capítulos e parágrafos. O título do parágrafo "2.1 Preparação" é um subtítulo de "2. Normas de segurança". As referências a títulos ou parágrafos estão assinaladas com a abreviatura cap. ou par. e o respetivo número. Exemplo: "cap. 2" ou "par. 2.1"

2. NORMAS DE SEGURANÇA

2.1 PREPARAÇÃO

 **Familiarize-se com os comandos e com o uso apropriado da máquina. Aprenda a parar rapidamente o motor. A inobservância das advertências e das instruções pode provocar incêndios e/ou graves lesões.**

- Nunca permita que a máquina seja utilizada por crianças ou por pessoas que não tenham conhecimento das instruções. As leis locais podem estabelecer uma idade mínima para o utilizador.
- Nunca utilize a máquina se o utilizador estiver cansado ou com mal-estar, ou se tiver tomado fármacos, drogas, álcool ou substâncias nocivas às suas capacidades de reflexos e atenção.
- Não transporte crianças ou outros passageiros
- Lembre-se que o operador ou o utilizador é responsável por acidentes e imprevistos que possam ocorrer com outras pessoas ou com a sua propriedade. É da responsabilidade do utilizador a avaliação dos potenciais riscos do terreno onde deve trabalhar, bem como tomar todas as precauções necessárias de forma a garantir a sua segurança e a de terceiros, em particular em declives, terrenos acidentados, escorregadios ou instáveis.
- No caso de ceder ou emprestar a máquina a outros, verifique que o utilizador tome conhecimento das instruções de uso contidas no presente manual.

2.2 OPERAÇÕES PRELIMINARES

Equipamentos de proteção individual (EPI)

- Use vestuário adequado, calçado de trabalho resistente com sola antiderrapante e calças longas. Não acione a máquina com os pés descalços ou com sandálias. Use protetores auriculares.
- O uso de proteções acústicas pode reduzir a sua capacidade para ouvir eventuais avisos (gritos ou alarmes). Preste a máxima atenção a tudo o que ocorre à volta da área de trabalho.
- Não use cachecóis, camisas, colares, pulseiras, vestuário com partes soltas e com laços ou gravatas e, além disso, acessórios pendentes que possam ficar presos na máquina ou em objetos e materiais presentes no local de trabalho.
- Prenda adequadamente os cabelos compridos.

Área de trabalho / Máquina

- Inspeccione cuidadosamente toda a área de trabalho e retire tudo o que poderá ser expelido pela máquina ou danificar o dispositivo de corte/órgãos giratórios (pedras, ramos, fios de ferro, ossos, etc.).

Motores de explosão: combustível

 **PERIGO!** O combustível é altamente inflamável.

- Conserve o combustível nos respetivos recipientes homologados para esta utilização, em locais seguros, longe de fontes de calor ou chamas livres.
- Deixe os recipientes e a zona de armazenagem da gasolina livres de resíduos de relva, folhas ou graxa excessiva.
- Não deixe os recipientes ao alcance de crianças.
- Não fume durante o abastecimento ou o enchimento de combustível e de cada vez que se manuseia o combustível.
- Abasteça o combustível utilizando um funil, somente ao ar livre.
- Evite inalar os vapores do combustível.
- Não adicione combustível ou retirar a tampa do reservatório quando o motor está em funcionamento ou ainda quente.
- Abra lentamente a tampa do depósito deixando descarregar gradualmente a pressão interna.
- Não aproxime chamas à boca do reservatório para verificar o conteúdo.
- Se vazar combustível, não ligue o motor, mas afaste a máquina da área na qual ele foi vertido e evite criar possibilidade de incêndio até que o combustível se tenha evaporado e os vapores estejam dissipados.
- Limpe de imediato todos os vestígios de combustível vertido na máquina ou no solo.
- Coloque sempre e apertar bem as tampas do reservatório e do recipiente do combustível.
- Não efetue o arranque da máquina no local onde foi efetuado o abastecimento. O arranque do motor deve ser efetuado a uma distância de pelo menos 3 metros do lugar onde foi feito o abastecimento de combustível.
- Evite o contacto do combustível com as roupas e, nesse caso, troque as roupas antes de arrancar o motor;.

2.3 DURANTE A UTILIZAÇÃO

Área de trabalho

- Não acione o motor em lugares fechados, onde podem acumular-se os gases perigosos de monóxido de carbono. As operações de arranque devem ser realizadas ao ar livre

- ou num local bem arejado. Tenha sempre presente que os gases de escape são tóxicos.
- Durante o arranque da máquina não direcionar o silenciador e, desse modo, os gases de escape para materiais inflamáveis.
- Não use a máquina em ambientes com risco de explosão, na presença de líquidos inflamáveis, gases ou poeira. Contactos elétricos ou fricções mecânicas podem gerar faíscas que podem incendiar a poeira ou os vapores.
- Corte a relva somente com a luz do dia ou com boa iluminação artificial e em condições de boa visibilidade.
- Afaste pessoas, crianças e animais da área de trabalho. É necessário que as crianças sejam vigiadas por um outro adulto.
- Evite trabalhar na relva molhada, sob a chuva e com risco de temporais, especialmente caso haja probabilidade de raios.
- Preste particular atenção às irregularidades do terreno (elevações, sulcos), aos declives, aos perigos ocultos e à presença de eventuais obstáculos que poderão limitar a visibilidade.
- Preste muita atenção próximo de barrancos, valas ou diques. A máquina pode tombar caso uma roda passe por uma borda ou caso a borda ceda.
- Preste atenção nos terrenos em declive, os quais requerem uma atenção especial para evitar tombamentos ou perda de controlo da máquina. Os motivos principais para perder o controlo são os seguintes:
 - Falta de aderência das rodas
 - Velocidade excessiva
 - Travagem inadequada
 - Máquina não apropriada para este tipo de operação
 - Desconhecimento dos efeitos resultantes das condições do terreno
 - Uso incorreto como veículo de tração.
- Quando utilizar a máquina perto da estrada, preste atenção ao tráfego.
- Para evitar o risco de incêndio, não deixe a máquina parada na relva alta com o motor ligado.

Comportamentos

- Durante a condução e o trabalho, não se distrair e mantenha a concentração necessária.
- Preste atenção quando é realizada a marcha-atrás ou para trás. Olhe para trás de si antes e durante a marcha-atrás para assegurar-se de que não existem obstáculos.
- Preste atenção quando efetuar a tração de cargas ou quando forem usadas ferramentas pesadas:
 - Utilize para as barras de tração só os pontos de engate aprovados;

- Limite as cargas às que podem ser facilmente controladas;
- Não dirija bruscamente. Preste atenção durante a marcha-atrás;
- Conforme aconselhado no manual, utilize contrapesos ou pesos nas rodas.
- Preste atenção quando são utilizados sacos de recolha e acessórios que possam alterar a estabilidade a máquina, em especial em declives.
- Deixe sempre mãos e pés longe do dispositivo de corte, durante o arranque e uso da máquina.
- Atenção: o elemento de corte continua a rodar durante alguns segundos também após o seu desligamento ou após o desligamento do motor.
- Preste atenção no conjunto dispositivos de corte com mais de um dispositivo de corte, pois um dispositivo de corte em rotação pode provocar a rotação dos demais.
- Fique sempre longe da abertura de escape.
- Não toque as peças do motor que aquecem durante o uso. Risco de queimaduras.
- Para evitar o risco de incêndio, não deixe a máquina parada na relva alta com o motor ligado.

 No caso de quebras ou acidentes durante o trabalho, pare imediatamente o motor e afaste a máquina de forma a não provocar outros danos; no caso de acidentes com lesões pessoais ou a terceiros, ative imediatamente os procedimentos de pronto-socorro mais adequados à situação existente e procure um Atendimento Médico para os tratamentos necessários. Remova cuidadosamente eventuais detritos que possam causar danos ou lesões a pessoas ou animais se permanecerem inobservados.

Limitações à utilização

- Nunca utilize a máquina com as proteções danificadas, ausentes ou que não estejam posicionadas corretamente (saco de recolha, proteção de descarga lateral e proteção de descarga traseira)
- Não utilize a máquina se os acessórios/ferramentas não tiverem sido instalados nos pontos previstos.
- Não desconecte, desative, remova ou adultere os sistemas de segurança/microinterruptores presentes.
- Não altere as regulações do motor nem o coloque em sobrerrotação. Se o motor funcionar com um número excessivo de rotações, o risco de lesões pessoais aumenta.
- Não submeta a máquina a esforços excessivos e não use uma máquina pequena para executar trabalhos pesados; o uso de

- uma máquina adequada reduz os riscos e melhora a qualidade do trabalho.
- A máquina não é homologada para ser utilizada em ruas públicas. Só pode ser utilizada (em relação ao Código da Estrada) exclusivamente em áreas privadas, sem acesso ao tráfego.

2.4 MANUTENÇÃO, ARMAZENAMENTO

Efetue uma manutenção regular e um correto armazenamento preserva a segurança da máquina e o nível das suas prestações.

Manutenção

- Nunca utilize a máquina com peças gastas ou danificadas. As peças gastas ou deterioradas devem ser substituídas e nunca deverão ser reparadas.
- Para reduzir o perigo de incêndio, verifique regularmente se não há vazamento de óleo e/ou de combustível.
- Durante as operações de regulação da máquina, preste atenção para evitar que os dedos fiquem presos entre o dispositivo de corte em movimento e as partes fixas da máquina.

 O nível de ruído e de vibrações indicado nas presentes instruções, são valores máximos de utilização da máquina. O uso de um elemento de corte não balanceado, a velocidade excessiva de movimento, a falta de manutenção influenciam de modo significativo as emissões sonoras e as vibrações. Por conseguinte é preciso adotar medidas preventivas capazes de eliminar possíveis danos devidos a um ruído elevado e aos esforços por vibrações; efetue a manutenção da máquina, use auriculares antirruído, faça pausas durante o trabalho.

Armazenamento

- Não coloque a máquina com combustível no reservatório num local onde os vapores do combustível possam atingir uma chama, uma centelha ou uma fonte forte de calor.
- Para reduzir o risco de incêndio, não deixe recipientes com os materiais residuais no interior de um local.

2.5 PROTEÇÃO DO MEIO AMBIENTE

- A proteção do ambiente deve ser um aspeto relevante e prioritário no uso da máquina, para o benefício da convivência civil e do ambiente no qual vivemos.
- Evite ser um elemento de incómodo para com a vizinhança. Utilize a máquina somente em horários razoáveis (nem de

manhã cedo nem tarde da noite quando as pessoas poderá ser incomodadas).

- Siga escrupulosamente as normas locais para a eliminação das embalagens, óleos, combustível, filtros, peças deterioradas ou qualquer elemento de forte impacto ambiental; estes resíduos não devem ser lançados no lixo, mas devem ser separados e entregues aos respetivos centros de recolha, que procederão à reciclagem dos materiais.
- Siga rigorosamente as normas locais para a eliminação dos materiais residuais
- No momento da colocação fora de serviço, não abandone a máquina no meio ambiente, mas dirija-se num centro de recolha, em conformidade com as normas locais vigentes.

3. CONHECER A MÁQUINA

3.1 DESCRIÇÃO DA MÁQUINA E USO PREVISTO

Esta máquina é um corta-relvas com condutor sentado a bordo.

A máquina é equipada com um motor, que aciona o dispositivo de corte, protegido por um cárter e um grupo de transmissão que providencia o movimento da máquina.

A máquina vem equipada com:

- transmissão hidrostática com relações de transmissão de marcha à frente e marcha-atrás infinitamente variável ("Hydro"), com duas rodas motrizes (2WD) ou quatro rodas motrizes (4WD).

O operador é capaz de conduzir a máquina e acionar os comandos principais permanecendo sempre sentado no lugar da direção.

Os dispositivos de segurança montados na máquina, preveem a paragem do motor e do dispositivo de corte após alguns segundos (par. 6.2.2).

3.1.1 Uso previsto

Esta máquina é projetada e fabricada para o corte da relva.

Em geral, esta máquina pode:

1. cortar a relva e recolhê-la no saco de recolha.
2. cortar a relva e descarregá-la no solo pela traseira.
3. cortar a relva, triturá-la e depositá-la no terreno (efeito "mulching").
4. cortar a relva e descarregá-la lateralmente.

A utilização de acessórios específicos, previstos pelo Fabricante como equipamento original ou que pode ser comprado a parte, permite efetuar esse trabalho segundo várias modalidades de operação, ilustradas neste manual ou nas instruções que acompanham cada acessório.

Da mesma forma, a possibilidade de aplicar acessórios complementares (se previstos pelo Fabricante) pode estender a utilização prevista a outras funções, segundo os limites e as condições indicadas nas instruções que acompanham o acessório.

3.1.2 Uso impróprio

Qualquer outro uso, não conforme àqueles acima citados, pode ser perigoso e causar danos a pessoas e/ou coisas.

Incluem-se no uso impróprio (como por exemplo, mas não somente):

- transportar na máquina ou num reboque outras pessoas, crianças ou animais, pois podem cair, ferir-se gravemente ou prejudicar a condução segura;
- arrastar ou empurrar cargas sem a utilização do acessório apropriado previsto para o reboque;
- utilizar a máquina para a passagem sobre terrenos instáveis, escorregadios, congelados, com pedras ou desnivelados, poças de água ou charcos que não permitam a avaliação da consistência do terreno;
- acionar o dispositivo de corte no segmentos sem relva;
- utilizar a máquina para a recolha de folhas ou detritos.

IMPORTANTE *O uso impróprio da máquina causa a invalidação da garantia e isenta o Fabricante de toda e qualquer responsabilidade, passando ao utente os ónus decorrentes de danos ou lesões próprias ou a terceiros.*

3.1.3 Tipologia de utilizador

Esta máquina é destinada para ser usada pelos consumidores, isto é, por operadores não profissionais. É destinada a um "uso privado".

IMPORTANTE *A máquina deve ser utilizada por um único operador.*

3.2 SINALIZAÇÃO DE SEGURANÇA

Na máquina aparecem vários símbolos (fig. 2). A sua função é a de recordar ao operador

os comportamentos a seguir para utilizá-la com a atenção e a cautela necessários.

Significado dos símbolos:



Atenção! Leia as instruções antes de usar a máquina.



Atenção! Retire a chave e leia as instruções antes de efetuar qualquer operação de manutenção ou reparação.



Perigo! Expulsão de objetos: Perigo! Expulsão de objetos: Não trabalhe sem antes ter montado a proteção de descarga traseira ou o saco. (apenas para os modelos com recolha traseira).



Perigo! Expulsão de objetos: Mantenha as pessoas afastadas.



Perigo! Tombamento da máquina: Não use esta máquina em declives superiores a 10°.



Perigo! Mutilações: Certifique-se de que as crianças se mantêm afastadas da máquina quando o motor estiver a funcionar.



Risco de cortes. Dispositivos de corte em movimento. Não introduza as mãos nem os pés no compartimento dos dispositivos de corte.



Atenção! Mantenha-se afastado das superfícies quentes.



Não suba para a máquina pisando as proteções do conjunto de dispositivos de corte.

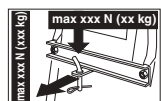

Ao utilizar o kit de tração, não exceda os limites de carga indicados na etiqueta e respeite as normas de segurança.

IMPORTANTE As etiquetas adesivas estragadas ou ilegíveis devem ser substituídas. Solicite as novas etiquetas ao seu centro de assistência autorizado.

3.3 ETIQUETA DE IDENTIFICAÇÃO

A etiqueta de identificação indica os seguintes dados (fig. 1):

1. Nível de potência sonora
2. Marca de conformidade CE
3. Ano de construção
4. Tipo de máquina
5. Número de matrícula
6. Nome e endereço do fabricante
7. Código do artigo
8. Potência nominal e velocidade máxima de funcionamento do motor
9. Massa da máquina com reservatório vazio em kg
10. Tipo de transmissão

Transcreva os dados de identificação da máquina nos respetivos espaços da etiqueta indicada no verso da capa.

IMPORTANTE Utilize os dados de identificação indicados na etiqueta de identificação do produto de cada vez que contactar a oficina autorizada.

IMPORTANTE O exemplo da declaração de conformidade está nas últimas páginas do manual.

3.4 COMPONENTES PRINCIPAIS

A máquina é constituída pelos seguintes componentes principais, aos quais correspondem as seguintes funcionalidades (fig. 1):

- A. Motor:** fornece o movimento dos dispositivos de corte e de tração das rodas as suas características e normas de utilização vêm descritas num manual específico.
- B. Conjunto dispositivos de corte:** é o conjunto formado pelo cárter, que engloba os dispositivos de corte rotativos, e pelos dispositivos de corte.
- C. Dispositivos de corte:** são os elementos apropriados para o corte de relva. As abas colocadas nas extremidades facilitam o transporte da relva cortada até ao canal de expulsão.
- D. Proteção de descarga traseira (disponível a pedido):** montada no lugar do saco de recolha, evita que os objetos eventualmente recolhidos pelos dispositivos de corte possam ser lançados pela máquina (somente para os modelos com recolha traseira).

- E. Defletor de descarga lateral:** além da função de descarga lateral da relva no solo, constitui um elemento de segurança, evitando que os objetos eventualmente recolhidos pelos dispositivos de corte sejam lançados para longe pela máquina (apenas para os modelos com descarga lateral).
- F. Saco de recolha:** além da função de recolha da relva cortada, constitui um elemento de segurança, evitando que os objetos eventualmente recolhidos pelos dispositivos de corte sejam lançados para longe pela máquina (*apenas para os modelos com recolha traseira*).
- G. Canal de expulsão:** é o elemento de união entre o conjunto de dispositivos de corte e o saco de recolha (*apenas para os modelos com recolha traseira*).
- H. Assento:** é o local de trabalho do utilizador. É equipado com um sensor, que deteta a presença do utilizador e, em caso de necessidade, pode ativar os dispositivos de segurança.
- I. Volante:** comanda a virada das rodas dianteiras.
- J. Para-choque dianteiro:** fornece a proteção às partes dianteiras da máquina.
- K. Bateria:** fornece a energia para o arranque do motor as suas características e normas de utilização vêm descritas num manual específico.

4. MONTAGEM

 **As normas de segurança a seguir são descritas no cap. 2. Respeite escrupulosamente tais indicações para não correr graves riscos ou perigos.**

Por motivos de armazenagem e transporte, alguns dos componentes da máquina não são montados diretamente na fábrica, pois podem somente ser montados após a remoção da embalagem, de acordo com as seguintes instruções.

 **A remoção da embalagem e a conclusão da montagem devem ser efetuados numa superfície plana e sólida, com espaço suficiente para a movimentação da máquina e das embalagens, valendo-se sempre das ferramentas adequadas. Não utilize a máquina antes de ter levado a cabo as indicações da seção "MONTAGEM".**

4.1 COMPONENTES PARA A MONTAGEM

Na embalagem estão incluídos os componentes para a montagem listados na seguinte tabela:

	Descrição
1	Volante
2	Cobertura do painel e dos componentes de montagem do volante
3	Banco de condução
4	Para-choque dianteiro (se incluído)
5	Saco com os respetivos parafusos de montagem e instruções (apenas para os modelos TS-TX-TH) (apenas para os modelos com recolha traseira)
6	Os suportes do saco e os respetivos acessórios de conclusão e de montagem (<i>apenas para os modelos com recolha traseira</i>)
7	Defletor de descarga lateral (<i>somente para os modelos com descarga lateral</i>)
8	Reforços laterais do conjunto de dispositivos de corte (se incluído).
9	Envelope com: - manuais de instrução e os documentos - parafusos para a montagem do banco - elementos para a montagem do defletor de descarga lateral (somente para os modelos com descarga lateral) - parafusos de conexão dos cabos da bateria - 2 chaves de arranque - 1 fusível sobressalente de 10 A
10	Kit mulching (<i>apenas para os modelos com descarga lateral</i>) (se incluído).

4.1.1 Remoção da embalagem

- Abra a embalagem com cuidado e atenção para não perder os componentes
- Consulte a documentação inserida na caixa, incluindo as presentes instruções.
- Retire da caixa todos os componentes não montados.
- Retire a máquina da embalagem seguindo as seguintes precauções:
 - eleve até a altura máxima o conjunto dispositivo de corte (par. 5.11), para evitar danificá-lo no momento da descida da máquina do palete de base;
 - Retire a máquina do palete de base.
- Coloque a alavanca de desbloqueio da transmissão na posição desbloqueada (par. 5.4).

4.2 MONTAGEM DO VOLANTE

1. Coloque a máquina numa superfície plana e alinhe as rodas da frente.
2. Com uma chave de parafusos, remova a cobertura central (fig. 3.B) do volante (fig. 3.A).
3. Introduza o volante (fig. 3.A) no eixo saliente (fig. 3.C), rode-o de modo a que os raios fiquem virados para o banco e empurre-o até prender o cubo do volante nas extremidades salientes da cavilha (fig. 3.D).
4. Fixe o volante através do parafuso (fig. 3.E) e das anilhas (fig. 3.F) e (fig. 3.G) fornecidos, na sequência indicada.
5. Aperte bem o parafuso (fig. 3.E) com uma chave de caixa.
6. Aplique a cobertura do volante (fig. 3.B) encaixando os ganchos nos respetivos alojamentos.

4.3 MONTAGEM DO BANCO

Puxe a alavanca de regulação (fig. 4.C) para cima e encaixe o banco (fig. 4.A) na corrediça (fig. 4.B) do lado do volante, até a prender numa das seis posições. Deste modo, o banco está montado de forma estável e só pode ser movido pressionando a alavanca (fig. 4.D) que o solta.

4.4 MONTAGEM E CONEXÃO DA BATERIA

A bateria (fig. 5.A) está alojada sob o assento, retida por uma mola (fig. 5.B).

1. Efetue antes a ligação do fio vermelho (fig. 5.C) ao polo positivo (+) e a seguir o fio preto (fig. 5.D) ao polo negativo (-) com a utilização dos parafusos fornecidos e segundo a sequência indicada.
2. Monte a mola (fig. 5.B) para reter a bateria, tendo o cuidado de dispor corretamente os cabos à frente da bateria de modo a que não fiquem presos pela mola (fig. 5.B).

IMPORTANTE *Providenciar sempre a recarga completa, seguindo as indicações contidas no manual da bateria.*

IMPORTANTE *Para evitar a intervenção da proteção da placa eletrónica, nunca ligue o motor antes da recarga completa!*

4.5 MONTAGEM DOS SUPORTES DO SACO DE RECOLHA

Monte os dois suportes (fig. 6.A) na placa traseira (fig. 6.B), utilizando para cada suporte três parafusos (fig. 6.C) fornecidos, como indicado, sem bloquear as respetivas porcas (fig. 6.D). Prenda aos suportes a parte superior (fig. 6.E) do chassis do saco de recolha e centre-a em relação à placa traseira (fig. 6.B). Registe a posição dos dois suportes (fig. 6.F) em relação ao batente (fig. 6.G) de modo a que, ao rodar o chassis do saco de recolha, o pino (fig. 6.H) encaixe corretamente no alojamento (fig. 6.I). Certifique-se novamente de que o chassis (fig. 6.E) está bem centrado em relação à placa traseira (fig. 6.B) e que o movimento de rotação ocorre regularmente, como indicado acima, e aperte bem os parafusos (fig. 6.C) e as porcas (fig. 6.D) de fixação.

4.6 REMOÇÃO DO DISPOSITIVO DE RETENÇÃO DO GANCHO DO SACO DE RECOLHA

Por motivos de transporte, o gancho (fig. 7.A) do saco de recolha está bloqueado na placa traseira através do dispositivo de retenção (fig. 7.B). Este dispositivo de retenção deve ser removido antes de proceder à montagem dos suportes do saco de recolha e não deve ser mais utilizado.

4.7 MONTAGEM DO PARA-CHOQUE DIANTEIRO

- **Para-choque de tipo "I"**
- **Para-choque de tipo "II"**
 1. Monte o para-choque dianteiro (fig. 8.A) na parte inferior do chassis (fig. 8.B) utilizando os quatro parafusos (fig. 8.C).

4.8 MONTAGEM DO SACO DE RECOLHA

• Para o modelo TC

1. Monte primeiro o chassis, unindo a parte superior (fig. 9.A) à parte inferior (fig. 9.B) e utilizando os parafusos e as porcas fornecidos (fig. 9.C) como indicado. Posicione as placas angulares (fig. 9.D) e (fig. 9.E), respeitando a orientação direita (R†) e esquerda (L†), e fixe-as ao chassis através de quatro parafusos autorroscantes (fig. 9.F).
2. **Apenas para os modelos com basculamento elétrico:** Monte os dois rolos (fig. 9.G) nos pinos dos suportes (fig. 9.H), prestando atenção para que o cabeção fique virado para o suporte, e fixe-os com os anéis elásticos (fig. 9.I). Depois, monte os suportes no chassis dianteiro (fig. 9.B) com os parafusos e as porcas (fig. 9.J).
3. Introduza o chassis no invólucro de tela (fig. 9.K), tendo em conta o posicionamento correto ao longo do perímetro de base. Fixe todos os perfis de plástico nos tubos do chassis com uma chave de parafusos (fig. 9.L).
4. Introduza a pega (fig. 9.M) nos orifícios da cobertura (fig. 9.N), fixe o conjunto no chassis através dos parafusos (fig. 9.O) como indicado e dos parafusos autorroscantes traseiros (fig. 9.P).
5. Aplique o reforço (fig. 9.Q) sob o chassis com os parafusos e as porcas (fig. 9.R), mantendo a parte lisa virada para a tela. Introduza a alavanca de esvaziamento (fig. 9.S) no respetivo alojamento e coloque o parafuso de aperto (fig. 9.T) e a respetiva porca (fig. 9.U).

• Para os modelos TS-TX-TH

Complete a montagem do saco seguindo as instruções fornecidas nos folhetos de instruções que acompanham o componente.

4.9 MONTAGEM DAS ALAVANCAS DE BASCULAMENTO DO SACO DE RECOLHA

Posicione o eixo das alavancas (fig. 10.A) na cavidade das duas chapas (fig. 10.B) e fixe-as no interior dos suportes do saco de recolha (fig. 10.C), utilizando os parafusos e porcas (fig. 10.D) fornecidos na sequência indicada na figura. Ligue a extremidade da haste (fig. 10.E) do pistão de elevação à alavanca (fig. 10.F) através do pino (fig. 10.G) e coloque os dois anéis elásticos (fig. 10.H). Antes de montar o saco de recolha nos suportes, certifique-se de que o movimento das alavancas de basculamento ocorre regularmente.

4.10 MONTAGEM DAS PROTEÇÕES LATERIAS DO CONJUNTO DE DISPOSITIVOS DE CORTE (SE INCLUÍDAS)

Monte as proteções (fig. 11.A) com os parafusos (fig. 11.B) e porcas (fig. 11.C) fornecidos, consoante as indicações dadas para cada tipo de máquina.

4.11 MONTAGEM DO DEFLETOR DE DESCARGA LATERAL (SOMENTE PARA OS MODELOS COM DESCARGA LATERAL)

1. Pela parte interior do defletor de descarga lateral (fig. 12.A), monte a mola (fig. 12.B) introduzindo o terminal (fig. 12.B.1) no orifício e virando-a de forma a que tanto a mola (fig. 12.B) como o terminal (fig. 12.B.2) fiquem bem alojados nos respetivos alojamentos.
2. Alinhe o defletor de descarga lateral (fig. 12.A) com os suportes (fig. 12.C) do conjunto de dispositivos de corte e, com uma chave de parafusos, vire o segundo terminal (fig. 12.B.2) da mola (fig. 12.B) de maneira a colocá-lo na parte exterior do defletor de descarga lateral.
3. Introduza o pino (fig. 12.D) nos orifícios dos suportes (fig. 12.C) e do defletor de descarga lateral, fazendo-o passar dentro das espirais da mola (fig. 12.B) até à saída total da extremidade furada pelo suporte mais interno.

- Introduza um contrapino (fig. 12.E) no orifício (fig. D.1) do pino (fig. 12.D) e vire o pino o suficiente para poder dobrar as duas extremidades (fig. 12.E.1) do contrapino (com uma pinça), de forma que não possa escapar e causar a saída do pino (fig. 12.D).

⚠ Verifique que a mola trabalhe corretamente, mantendo estavelmente o defletor de descarga lateral na posição abaixada e que o pino esteja bem encaixado, sem a possibilidade de sair por acidente.

IMPORTANTE Nos modelos com a possibilidade de descarga lateral: certifique-se de que a proteção de descarga lateral (fig. 21.A) esteja abaixada e bloqueada pela alavanca de segurança (fig. 21.B).

IMPORTANTE Antes de desmontar ou da manutenção do defletor, lembre-se de empurrar a alavanca de segurança (fig. 21.B) e elevar a proteção de descarga lateral (fig. 21.A) para permitir a sua desmontagem.

NOTA Para desmontar o defletor, execute as passagens na ordem inversa daquela de montagem.

5. COMANDOS DE CONTROLO

5.1 PEDAL DO TRAVÃO

 Este pedal aciona o travão nas rodas traseiras (fig. 13.A, 14.A)

5.2 PEDAL DA MARCHA À FRENTE

Com este pedal aciona-se a tração às rodas e regula-se a velocidade da máquina na marcha à frente (fig. 13.B, 14.B):



- Marcha para frente.** Aumentando a carga no pedal aumenta progressivamente a velocidade da máquina.
- Posição ralenti.** Se soltar o pedal, este volta automaticamente para a posição ao ralenti.

NOTA A condição de “Ponto morto” é assinalada pelo acendimento do indicador (fig. 16.F).

NOTA Se o pedal for acionado com o travão de estacionamento (fig. 13.D) engatado, o motor desliga-se.

5.3 PEDAL DA MARCHA-ATRÁS

Com este pedal aciona-se a tração em marcha-atrás e regula-se a velocidade da máquina (fig. 13.C, 14.C):

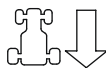

- Marcha-atrás.** Aumentando a carga no pedal aumenta progressivamente a velocidade da máquina.

⚠ Para engatar a marcha-atrás, é necessário parar o aparelho.

- Posição ralenti.** Se soltar o pedal, este volta automaticamente para a posição ao ralenti.

NOTA A condição de “Ponto morto” é assinalada pelo acendimento do indicador (fig. 16.F).

NOTA Se o pedal for acionado com o travão de estacionamento (fig. 15.D) engatado, o motor desliga-se.

5.4 COMANDO DE DESBLOQUEIO DA TRANSMISSÃO HIDROSTÁTICA

Este comando tem duas posições, indicadas por uma placa (fig. 13.D, 14.D):



- Transmissão inserida: para todas as condições de utilização, em marcha e durante o corte.



- Transmissão desbloqueada: reduz de maneira considerável o esforço requerido para deslocar a máquina à mão, **com o motor desligado.**

IMPORTANTE Para evitar danificar o grupo da transmissão, esta operação deve ser efetuada apenas com o motor desligado e com os pedais (fig. 13.B, 13.C, 14.B, 14.C) em posição de ponto morto.

Apenas para o modelo 4WD

A deslocação da máquina pode ser facilmente efetuada apenas para trás, mesmo que a transmissão traseira esteja desbloqueada.

5.5 COMUTADOR COM CHAVE

A chave ativa / desativa a ignição da máquina

Tem 3 posições (fig. 15.A):



1. Posição de paragem. A máquina desliga imediatamente.



2. Posição de marcha. Todos os serviços são ativados.



3. Posição de arranque. Insira o motor de arranque e a máquina é ligada. Ao soltar a chave de ignição da posição de arranque, esta retorna automaticamente para a posição de marcha.

5.6 COMANDO ACELERADOR

Regula o número de rotações do motor.

De acordo com o tipo de motor o comando acelerador pode ser de dois tipos:

A. Tipo “I” com comando Choke separado (Fig. 15.B + Fig. 15.C)

B. Tipo “II” (Fig. 15.B)

As posições indicadas correspondem a:



1. Comando Choke - Arranque a frio. (se incluído) Permite ligar o motor a frio. A posição “CHOKE” provoca um enriquecimento da mistura e somente deve ser usado pelo tempo estritamente necessário.



2. Regime máximo do motor. Deve ser utilizado sempre para o arranque da máquina, durante o funcionamento e durante o corte da relva.



3. Regime mínimo do motor. Utiliza-se quando o motor está suficientemente quente durante as fases de estacionamento.

NOTA Durante os percursos de transferência, escolha uma posição intermediária entre «lenta» e «rápida».

NOTA Alguns modelos são dotados de um sistema que controla automaticamente a posição do choke no combustível durante o arranque do motor e o aquecimento.

5.7 ALAVANCA TRAVÃO DE ESTACIONAMENTO

O travão de mão evita que o aparelho comece a andar estando estacionado.

A alavanca de engate tem as duas seguintes posições (fig. 15.D):



1. Travão desengatado. Para desengatar o travão de estacionamento, carregue no pedal (fig. 13.A, 14.A). A alavanca fica na posição de travão desengatado.



2. Travão engatado. Para engatar o travão de estacionamento, carregue a fundo no pedal (fig. 13.A, 14.A) e coloque a alavanca na posição de travão engatado; Quando o pé é retirado do pedal, este permanece bloqueado na posição abaixada.

5.8 INTERRUPTOR DOS FARÓIS



O botão (fig. 15.E) comanda o acendimento dos faróis quando a chave (fig. 15.A) está em posição de «MARCHA».

5.9 COMANDO DE ENGATE E DESENGATE DOS DISPOSITIVOS DE CORTE

Este comando permite o engate dos dispositivos de corte através de uma embraiagem eletromagnética:



1. Dispositivos de corte engatados. Interruptor em forma de cogumelo puxado (fig. 15.F.1) ou botão premido (fig. 15.F.2).



2. Dispositivos de corte desengatados. Interruptor em forma de cogumelo premido (fig. 15.F.1) ou botão desengatado (fig. 15.F.2).



 **Ao desengatar os dispositivos de corte, é simultaneamente acionado um travão que para a rotação passados alguns segundos.**

NOTA A condição de “Dispositivos de corte engatados” é assinalada pelo acendimento do indicador (fig. 16.A).

NOTA Se os dispositivos de corte estiverem engatados sem respeitar as condições de segurança previstas, o motor desliga e não pode ser ligado (ver par. 6.2.2)

5.10 BOTÃO DE CONSENSO CORTE EM MARCHA-ATRÁS



Mantendo o botão (fig. 15.G) premido, é possível recuar com os dispositivos de corte engatados, sem provocar a paragem do motor.

5.11 COMANDOS PARA REGULAÇÃO DA ALTURA DO CONJUNTO DE DISPOSITIVOS DE CORTE

• Comando com alavanca

Com esta alavanca é possível elevar e descer o conjunto de dispositivos de corte que pode ser posicionado em 7 alturas de corte diferentes (fig. 15.H).



As sete posições, indicadas na placa com os números de «1» a «7», correspondem às alturas de corte entre 3 e 9 cm.



Para passar de uma posição à outra, é necessário premir o botão de desbloqueio situado na extremidade.

• Comando com alavanca e botão

Com a alavanca (fig. 15.H) é possível elevar e descer o conjunto de dispositivos de corte.

• Posição «A»

Conjunto de dispositivos de corte elevado.

• Posição «B»

Conjunto de dispositivos de corte descido.

O botão (fig. 15.I) permite posicionar o conjunto de dispositivos de corte em 9 alturas, correspondentes às alturas de corte entre 2 e 10 cm.

1. Coloque a alavanca (fig. 15.H) na posição «A» .
2. Regule a altura de corte com o botão (fig. 15.I).
3. Ao colocar a alavanca (fig. 15.H) na posição «B», o conjunto de dispositivos de corte é automaticamente reposicionado na altura pré-fixa.

NOTA Coloque a alavanca (fig. 15.H) na posição «A» durante as transferências e o transporte.

5.12 DISPOSITIVO DE MANUTENÇÃO DA VELOCIDADE (CRUISE CONTROL)

Este dispositivo permite manter a velocidade pretendida em marcha à frente, sem que seja necessário continuar a carregar no pedal (fig. 13.B, 14.B). O comando em forma de cogumelo tem duas posições:



1. Premido. Dispositivo desengatado (não ativo)



2. Puxado. Dispositivo engatado (ativo)

- Se engatar o dispositivo durante a marcha à frente, a máquina mantém a velocidade atingida no momento, sem necessidade de acionar o pedal (fig. 13.B, 14.B).
- Em marcha-atrás, não é possível engatar o dispositivo.
- Com o dispositivo engatado, não é possível acionar o pedal da marcha-atrás (fig. 13.C, 14.C).

NOTA Nas subidas ou descidas, a velocidade pode variar em relação à definida numa superfície plana.

Para desengatar o dispositivo e restabelecer o comando da velocidade de avanço através do pedal (fig. 13.B, 14.B), basta:

- carregar no pedal (fig. 13.B, 14.B);

ou

- carregar no pedal do travão (fig. 13.A, 14.A).

Em ambos os casos, o comando em forma de cogumelo volta automaticamente à posição «Premido».

IMPORTANTE *Evite sempre acionar o comando em forma de cogumelo para desengatar o dispositivo.*

5.13 CONTADOR (SE INCLUÍDO)

O contador (fig. 15.K) é ativado sempre que colocar a chave (fig. 15.A) em posição de «MARCHA» e indica as horas de funcionamento do motor.

5.14 TOMADA AUXILIAR PARA ACESSÓRIOS

Permite a ligação de aparelhos elétricos alimentados com corrente contínua de 12 Volt, com potência máxima de 50 Watt, equipados com uma tomada adequada (tipo automóvel) (fig. 15.M).

- A tomada fica sob tensão quando coloca a chave (fig. 15.A) em posição de «MARCHA».

5.15 COMANDO DE BASCULAMENTO DO SACO DE RECOLHA

• Comando manual

O basculamento do saco de recolha para o esvaziamento é efetuado através da alavanca (fig. 15.L), extraível do respetivo alojamento.

• Comando elétrico

- O basculamento do saco de recolha para o esvaziamento é efetuado se mantiver o botão (fig. 15.N) premido até à paragem do motor de comando.
- O saco de recolha volta à posição de trabalho se mantiver o botão (fig. 15.O) premido até ao engate do gancho e à paragem do motor de comando.

5.16 MONITOR TIPO "I" E SINALIZAÇÕES ACÚSTICAS

Ao inserir a chave na posição «MARCHA», todos os indicadores se ativam simultaneamente durante cerca de meio segundo (com um breve sinal acústico) para indicar o funcionamento correto. A seguir, os indicadores indicam:



Indicador aceso: os dispositivos de corte estão engatados (fig. 16.A).



Indicador aceso: o travão de estacionamento está engatado (fig. 16.B).



Indicador aceso: o operador está ausente (fig. 16.C).



Indicador intermitente: o combustível está na reserva (fig. 16.D).



Indicador intermitente: Sinaliza anomalias na lubrificação do motor (fig. 16.E). Pare imediatamente o motor, verifique o nível de óleo e contacte um Centro de Assistência Autorizado.



Indicador aceso: Falta o saco de recolha ou a proteção de descarga traseira (fig. 16.F).



Indicador aceso: com o motor ligado há anomalias na recarga da bateria (fig. 16.G).

Indicador intermitente antes do arranque: a bateria não está em condições de ligar o motor. Contacte o Centro de Assistência Autorizado (fig. 16.G).



Indicador aceso: a transmissão está em "ralenti" (fig. 16.H).

• Sinalizações acústicas

O sinal acústico pode ser de dois tipos:

1. Sinal acústico contínuo:
 - Foi acionada a proteção da placa eletrónica.
 - O motor está desligado há mais de 30 segundos com a chave em posição de «MARCHA».
2. Sinal acústico intermitente:
 - O saco de recolha está cheio.

5.17 MONITOR TIPO "II" E SINALIZAÇÕES ACÚSTICAS

Ao inserir a chave na posição «MARCHA», todos os ícones se ativam simultaneamente durante cerca de meio segundo (com um breve sinal acústico) para indicar o funcionamento correto; depois, o monitor apresenta a função «Conta-horas».

A seguir, os indicadores indicam:



Indicador aceso: os dispositivos de corte estão engatados (fig. 16.A).



Indicador aceso: o travão de estacionamento está engatado (fig. 16.B).



Indicador aceso: o operador está ausente (fig. 16.C).

Indicador do combustível simples (fig. 16.D).



Indicador intermitente: o combustível está na reserva.

Indicador do combustível com indicador de nível (fig. 16.D).

O indicador indica o nível de combustível no reservatório de acordo com o seguinte critério:



o nível de combustível está de cheio cerca metade do reservatório.



o nível de combustível está de cerca metade do reservatório a na reserva.



o nível do combustível está na reserva.

NOTA A reserva é de aproximadamente 2 litros de combustível, suficientes para assegurar cerca de 30-40 minutos de trabalho.



Indicador intermitente: Sinaliza anomalias na lubrificação do motor (fig. 16.E). Pare imediatamente o motor, verifique o nível de óleo e contacte um Centro de Assistência Autorizado.



Indicador aceso: Falta o saco de recolha ou a proteção de descarga traseira (fig. 16.F) (apenas para modelos com recolha traseira).



Indicador aceso: com o motor ligado há anomalias na recarga da bateria (fig. 16.G).

Indicador intermitente antes do arranque: a bateria não está em condições de ligar o motor. Contacte o Centro de Assistência Autorizado (fig. 16.G).



Indicador aceso: a transmissão está em «ralentí» (fig. 16.H).

• Funções operativas

Prima o botão «MODE» para aceder, em sequência, às funções operativas.



Conta-horas (fig. 16.I). Indica o número total de horas de funcionamento do motor.



Voltímetro (fig. 16.O). Indica o estado de carga da bateria.



Conta-rotações (fig. 16.K) Indica o regime de rotação do motor por meio de valores numéricos ou de uma série de asteriscos, que correspondem a:

Valor visualizado:

< 1600 motor ao ralentí
< 2500 velocidade para as transferências
> 2500 velocidade para o corte

* motor ao ralentí
(**)

** velocidade para as transferências

***** velocidade para o corte

NOTA A intermitência indica que o regime de rotação do motor não é adequado ao corte da relva.



Relógio (se incluído) (fig. 16.L) Indica a hora em modalidade 24 horas/dia.

A regulação é efetuada com a chave na posição «MARCHA» e com o motor desligado, de acordo com o seguinte procedimento:

- Prima várias vezes a tecla «MODE» até visualizar o ícone do relógio.
- Mantenha premida a tecla «MODE» até a intermitência das primeiras duas cifras (hora).
- Prima uma das duas teclas laterais (fig. 16.K,L) para aumentar ou diminuir o valor de uma unidade.
- Prima a tecla «MODE» até a intermitência das outras duas cifras (minutos).
- Prima uma das duas teclas laterais para aumentar ou diminuir o valor de uma unidade.
- Prima a tecla «MODE» para concluir o ajuste.

NOTA *O relógio é alimentado por uma bateria tampão; quando esta fica gasta, é necessário dirigir-se a um Centro de Assistência Autorizado.*

• Sinalizações acústicas

O sinal acústico pode ser de dois tipos:

1. Sinal acústico contínuo:
 - Foi acionada a proteção da placa eletrónica.
 - O motor está desligado há mais de 30 segundos com a chave em posição de «MARCHA».
2. Sinal acústico intermitente:
 - O saco de recolha está cheio.

5.18 MONITOR TIPO "III" E SINALIZAÇÕES ACÚSTICAS

Ao inserir a chave na posição «MARCHA», todos os ícones ativam-se simultaneamente durante cerca de meio segundo (com um breve sinal acústico) para indicar o funcionamento correto;

A seguir, os indicadores indicam:



Ícone aceso: os dispositivos de corte estão engatados (fig. 16.A).



Ícone aceso: o travão de estacionamento está engatado (fig. 16.B).



Indicador aceso: o operador está ausente (fig. 16.C).

Ícone do combustível com indicador de nível (fig. 16.D).

O ícone indica o nível de combustível no reservatório de acordo com o seguinte critério:



o nível de combustível está de cheio cerca metade do reservatório.



o nível de combustível está de cerca metade do reservatório a na reserva.



o nível do combustível está na reserva.

NOTA *A reserva é de aproximadamente 2 litros de combustível, suficientes para assegurar cerca de 30-40 minutos de trabalho.*



Ícone aceso: Sinaliza anomalias na lubrificação do motor (fig. 16.E). Pare imediatamente o motor, verifique o nível de óleo e contacte um Centro de Assistência Autorizado.



Ícone aceso: Falta o saco de recolha ou a proteção de descarga traseira (fig. 16.F) (apenas para modelos com recolha traseira).



Ícone aceso: O saco de recolha está cheio e é necessário esvaziá-lo (fig. 16.F) (apenas para modelos com recolha traseira).

Ícone da bateria com indicador de nível (fig. 16.G).



Ícone aceso: A bateria está a carregar.



Ícone aceso: O nível de tensão da bateria é excelente.



Ícone aceso com motor desligado: Indica que é necessário recarregar a bateria



Ícone aceso com motor ligado: Indica anomalias na recarga da bateria.



Ícone intermitente: A bateria não está em condições de ligar o motor e portanto é necessário contactar um Centro de Assistência Autorizado.



Ícone aceso: a transmissão está em "ralenti" (fig. 16.H).



Conta-horas (fig. 16.I). Indica o número total de horas de funcionamento do motor.



Faróis (fig. 16.P). Ícone aceso: Indica que os faróis estão acesos.



Manutenção a pedido (fig. 16.Q). Ícone aceso: Indicador de manutenção periódica. As manutenções de segurança a seguir são descritas no cap. 13. O ícone acende a cada 50 horas, e permanece aceso por 1 hora.



Zona Verde (fig. 16.R). O regime de rotação do motor é apropriado para um corte excelente da relva.

• Sinalizações acústicas

O sinal acústico pode ser de dois tipos:

- | | |
|---------------------------------|---|
| 1. Sinal acústico contínuo: | <ul style="list-style-type: none"> • Foi acionada a proteção da placa eletrónica. • O motor está desligado há mais de 30 segundos com a chave em posição de «MARCHA». |
| 2. Sinal acústico intermitente: | <ul style="list-style-type: none"> • O saco de recolha está cheio. |

6. UTILIZAÇÃO DA MÁQUINA

⚠ *As normas de segurança a seguir são descritas no cap. 2. Respeite escrupulosamente tais indicações para não correr graves riscos ou perigos.*

6.1 OPERAÇÕES PRELIMINARES

Antes de começar a trabalhar, é necessário efetuar uma série de verificações e operações, a fim de garantir os melhores resultados e a máxima segurança.

1. coloque a máquina na posição horizontal e bem apoiada no solo;
2. coloque a máquina na modalidade mais adequada ao trabalho a efetuar (par. 6.1.4);

6.1.1 Abastecimento de óleo e de gasolina

IMPORTANTE *A máquina é fornecida sem óleo no motor e combustível.*

Antes de utilizar a máquina, verifique a presença de combustível e o nível do óleo (par. 7.2,

par. 7.3). Para as modalidades e precauções sobre o abastecimento de combustível e de óleo, siga as indicações contidas no (par. 7.2, par. 7.3) e no manual do motor.

6.1.2 Regulação do banco

O banco é correção e regulável em seis posições diferentes. Para regular o banco, eleve a pega (fig. 17.A) e faça-o deslizar até ficar bloqueado na posição pretendida.

6.1.3 Pressão dos pneus

Uma pressão correta dos pneus é indispensável para o nivelamento perfeito do conjunto dispositivos de corte e, conseqüentemente, para obter um corte da relva regular.

1. Desaparafuso as tampas de proteção
2. Conecte as válvulas a uma tomada de ar comprimido munida de manómetro (fig. 18)
3. Regule a pressão de acordo com os valores indicados na tabela "Dados Técnicos".

6.1.4 Predisposição da máquina para o trabalho

NOTA *Esta máquina permite efetuar o corte do relvado em várias modalidades; antes de iniciar o trabalho é oportuno predispor a máquina com base ao modo em que se deseja executar o corte da relva.*

- a. **Predisposição para o corte e a recolha da relva no saco de recolha (somente para os modelos com recolha traseira)**
 - Prenda o saco de recolha (fig. 19.A) aos suportes (fig. 19.B) e centre-o em relação à placa traseira fazendo coincidir as duas marcas de referências (fig. 19.B).
 - Certifique-se de que o tubo inferior da abertura do saco de recolha fique preso no gancho da garra de retenção (fig. 19.C).
 - Se o engate for difícil ou demasiado frouxo, regule a mola de tração (ver 8.9).
- b. **Predisposição para o corte e a descarga traseira da relva no solo (apenas para os modelos com recolha traseira) (se incluído)**
 - Se pretender trabalhar sem o saco de recolha, está disponível, a pedido, um kit de proteção de descarga traseira (fig. 20; cap. 15.7), que deverá ser fixado na placa traseira como indicado nas respetivas instruções.

c. Predisposição para cortar e picar a relva

- Caso desejar cortar a relva, picá-la finamente e deixá-la depositada no relvado, está disponível, a pedido, um kit para “mulching” (cap. 15.1), o qual deve ser fixado como indicado nas respetivas instruções.

⚠ *Nos modelos com descarga lateral, certifique-se de que o reforço da descarga lateral está montado (fig. 22.A) (se incluído).*

d. Predisposição para o corte e a descarga lateral da relva no chão (somente para os modelos com descarga lateral):

- Certifique-se sempre de que as molas internas do defletor (fig. 21.A) e a alavanca de segurança (fig. 21.B) funcionam corretamente, mantendo-o de forma estável na posição abaixada.

- Para o corte da relva em condições particularmente duras (relva alta ou molhada), é aconselhável remover o reforço da descarga lateral (fig. 22.A) (se incluído).
- Para remover o reforço, desaperte os parafusos (fig. 22.B) mantendo o defletor de descarga lateral elevado (fig. 22.C).

⚠ *Em caso de impactos laterais sem o reforço montado (fig. 22.A), o conjunto de dispositivos de corte pode ficar deformado.*

⚠ *Certifique-se de que volta a montar o reforço da descarga lateral no fim da utilização.*

6.1.5 Posicionamento das rodinhas anti-desrelve

A função das rodinhas anti-desrelve é a de reduzir o risco de puxadas no tapete de relva, causadas pelo arrastamento da beirada do conjunto dispositivos de corte em terrenos irregulares. Posicione as rodinhas como indicado (par. 7.4).

6.2 CONTROLOS DE SEGURANÇA

Execute os seguintes controlos de segurança e verifique se os resultados correspondem ao que está assinalado nas tabelas.

⚠ *Execute sempre os controlos de segurança antes de usar.*

6.2.1 Controlo de segurança geral

Objeto	Resultado
Bateria	Nenhum dano no seu invólucro, tampa ou bornes
Proteção de descarga traseira, saco de recolha	Inteiros. Nenhum dano. Montados corretamente.
Proteção de descarga lateral, grelha de aspiração	Inteira. Nenhum dano. Montada corretamente
Sistema de combustível e conexões.	Nenhuma perda.
Cabos elétricos.	Todo o isolamento intacto. Nenhum dano mecânico.
Circuito do óleo	Nenhuma perda. Nenhum dano.
Dispositivos de segurança	Agem como indicado no par. 6.2.2

6.2.2 Controlo dos dispositivos de segurança

Os dispositivos de segurança podem agir de acordo com dois critérios:

- A.** impedir o arranque do motor caso todas as condições de segurança não sejam respeitadas;
- B.** parar do motor, ainda que falte apenas uma das condições de segurança.

Ação	Resultado
1. transmissão em “ralenti”; 2. dispositivos de corte desengatados; 3. operador sentado.	O motor liga
o utilizador abandona o assento	O motor desliga
eleva-se o saco de recolha ou remove-se a proteção de descarga traseira com os dispositivos de corte engatados (<i>somente para os modelos com recolha traseira</i>)	O motor desliga
engata-se o travão de estacionamento sem ter desengatado o dispositivo de corte	O motor desliga
é acionada a troca de velocidade ou o pedal da tração com o travão de estacionamento inserido	O motor desliga

Ação	Resultado
aciona-se a marcha-atrás com os dispositivos de corte engatados, sem manter pressionado o botão de autorização (par. 5.10)	O motor desliga
Acione a máquina para a frente e para trás e insira a posição de ponto morto/ solte o pedal da tração (par. 5.2; par. 5.3)	A máquina diminui de velocidade e para
Acione o pedal do travão (par. 5.1)	A máquina para
Diretivas de controlo	Nenhuma vibração anómala. Nenhum som anómalo

⚠ *Se qualquer um dos resultados se afasta daquilo que está assinalado nas tabelas, não utilize a máquina! Contacte um centro de assistência para os controlos necessários e para a reparação.*

IMPORTANTE *Leve sempre em consideração que os dispositivos de segurança impedem o arranque do motor quando não são respeitadas as condições de segurança. Nestes casos, ao restabelecer a autorização de arranque, será necessário recolocar a chave na posição (fig. 15.A) na posição de paragem antes de efetuar novamente o arranque do motor.*

6.3 USO EM TERRENOS COM DECLIVE

Respeite os limites indicados na Tabela "Dados Técnicos" e na "fig. 24", independentemente do sentido de marcha.

Lembre-se que não existe nenhum declive "seguro". A condução em terrenos em declive requer uma atenção especial. Para evitar tombamentos ou perda do controlo da máquina:

- Nunca corte a relva na transversal do declive. Os relvados em declive devem ser percorridos no sentido subida/descida, nunca na transversal, prestando muita atenção nas mudanças de direção e para que as rodas viradas para cima não encontrem obstáculos (pedras, ramos, raízes, etc.), que possam provocar o deslizamento lateral, o tombamento ou a perda de controlo da máquina.
- Não pare ou arranque bruscamente em subida ou em descida;
- Engate a embraiagem suavemente e com atenção para evitar que a máquina empine.
- Reduza a velocidade:
 - antes de qualquer troca de direção e nas curvas estreitas

- antes de posicionar-se num declive, especialmente em descida
- Nunca insira a marcha-atrás para reduzir a velocidade em descida: isso pode provocar a perda de controlo do meio, especialmente em terrenos escorregadios.
- Engate sempre o travão de estacionamento, antes de deixar a máquina parada e desacompanhada.
- Percorra as descidas sem acionar o pedal da tração de modo a tirar partido do efeito de travagem da transmissão hidrostática, quando a transmissão não estiver engatada

6.4 ARRANQUE

1. Abra a torneira do combustível (fig. 25.A) (se incluído).
2. Sente no lugar da condução.
3. Coloque a transmissão em ralenti («N») (par. 5.2; par. 5.3).
4. Desengate os dispositivos de corte (par. 5.9).
5. Puxe o travão de estacionamento (par. 5.7).
6. Coloque o comando acelerador na posição de regime máximo "rápido" (par. 5.6).
7. **Em caso de arranque a frio:** insira o comando choke (par. 5.6) (se incluído).
8. Insira o comutador de chave e rode-o para a posição de acionamento para ligar o circuito elétrico. Aguarde 2 segundos e coloque-o em posição de arranque para ligar o motor.
9. Solte a chave depois do motor ter arrancado.
10. **Em caso de arranque a frio,** assim que o motor começar a funcionar regularmente:
 - 10a. Desative o comando choke (par. 5.6 tipo "II"), colocando o comando acelerador na posição de regime máximo "lebre" (se incluído).
 - 10b. Desative o comando choke (par. 5.6, tipo "I") (se incluído).

NOTA *O uso do comando choque com o motor já quente pode sujar a vela e provocar um funcionamento irregular do motor.*

11. Depois de efetuar o arranque do motor, coloque o acelerador na posição de regime mínimo «lenta».

NOTA *Caso tenha dificuldades durante o arranque, não mantenha o motor de arranque muito tempo ligado, a fim de evitar que a bateria fique sem carga e o motor se afogue. Recoloque a chave na posição de paragem, aguarde alguns minutos e repita a operação. Caso permaneça a avaria, veja o capítulo «14» do manual existente e o manual de instruções do motor.*

6.5 TRABALHO

6.5.1 Marcha para frente e transferências

Durante as transferências:

- desengate os dispositivos de corte (par. 5.9);
- coloque o conjunto de dispositivos de corte na posição de altura máxima (par. 5.11);
- deixe o comando do acelerador numa posição intermediária entre o regime mínimo «lento» e o regime máximo «rápido».
- desengate o travão de estacionamento, soltando o pedal do travão (par. 5.7).
- carregue no pedal da tração (par. 5.2) na direção “marcha à frente” e atinja a velocidade pretendida graduando a pressão no próprio pedal e ativando o acelerador.

⚠ O engate da tração deve ocorrer de acordo com as modalidades descritas (par. 5.2) para evitar que um engate muito brusco possa causar o basculamento e a perda de controlo do equipamento, especialmente nos declives.

6.5.2 Travagem

Reduza primeiro a velocidade da máquina, diminuindo as rotações do motor, e carregue no pedal do travão (par. 5.1) para reduzir mais a velocidade até parar.

Uma desaceleração sensível da máquina já se obtém ao soltar o pedal da tração (par. 5.2).

6.5.3 Marcha-atrás

IMPORTANTE *Para engatar a marcha-atrás, é necessário parar o aparelho.*

1. Acione o pedal (par. 5.1) até a máquina parar;
2. comece a andar em marcha-atrás, pressionando o pedal de tração na direção marcha-atrás (par. 5.3).

6.5.4 Corte da relva

Para operar com a máquina, proceder como descrito a seguir:

1. coloque o acelerador na posição de regime máximo (“rápido”); esta posição deve ser sempre utilizada durante o uso da máquina;
2. coloque o conjunto de dispositivos de corte na posição de altura máxima;
3. desengate os dispositivos de corte (par. 5.9), somente no tapete de relva, evitando engatar os dispositivos de corte em terrenos com cascalhos ou com relva muito alta;

4. Inicie o avanço e o corte na zona relvada de modo muito gradual e com particular cautela, conforme já foi descrito;
5. Adeque a velocidade de avanço e a altura de corte (par. 5.11) às condições do relvado (altura, densidade e humidade da relva) e à quantidade de relva a cortar;
6. O aspeto do relvado será melhor se os cortes forem efetuados sempre à mesma altura e alternativamente nas duas direções (fig. 27).

IMPORTANTE *Para poder recuar com os dispositivos de corte engatados, é necessário pressionar manter pressionado o botão de autorização de corte em marcha-atrás (par. 5.10) para não provocar a paragem do motor.*

Sempre que perceber uma diminuição das rotações do motor, considerando que nunca se obterá um bom corte da relva caso a velocidade de avanço esteja muito elevada em relação à quantidade de relva cortada.

Desengate os dispositivos de corte e coloque o conjunto dispositivos de corte na posição de altura máxima:

- Durante os deslocamentos entre áreas de trabalho
- Ao atravessar superfícies sem relva
- Sempre que for necessário superar um obstáculo.

6.5.5 Recomendações para manter uma boa relva

- Para manter um relvado bonito, verde e macio, é necessário que seja cortado regularmente. O relvado pode ser constituído por relvas de vários tipos. Com cortes frequentes, crescem mais as relvas que desenvolvem muitas raízes e forma um volume herboso sólido; ao contrário, se os cortes forem efetuados com menor frequência, desenvolvem-se sobretudo relvas altas e silvestres (trevo, margaridas, etc.). A frequência de corte deve ser de acordo com o crescimento da relva, a fim de evitar que entre um corte e outro a relva cresça demais.
- A melhor altura da relva de um relvado bem cuidado é de aproximadamente 4-5 cm e, com apenas um corte, não deverá ser removido mais de um terço da altura total. Se a relva estiver muito alta, é melhor efetuar o corte em duas passadas, com um intervalo de um dia a primeira com os dispositivos de corte à altura máxima e a segunda à altura pretendida (fig. 26).
- Um corte demasiado baixo provoca puxadas e desbastes no tapete de relva, com um aspeto “de manchas”.

- Nos períodos mais quentes e secos é conveniente deixar crescer mais um pouco a relva, para evitar que o solo fique muito seco.
- É aconselhável sempre cortar a relva quando ela estiver bem seca. Não corte a relva quando estiver molhada; tal pode reduzir a eficiência do dispositivo rolante devido à relva que fica agarrada e provocar puxadas no tapete de relva.
- Os dispositivos de corte devem estar em bom estado e bem afiados, a fim de obter um corte preciso e sem imperfeições, para que as pontas não fiquem amareladas.
- O motor deve funcionar com a rotação máxima, para obter um bom corte da relva e para garantir que a relva cortada saia corretamente pelo canal de expulsão.
- Se o canal de expulsão tender a ficar entupido com relva, é importante reduzir a velocidade de avanço, pois pode ser excessiva em função da condição do relvado. Se o problema persistir, as causas prováveis são os dispositivos de corte mal afiados ou o perfil das abas deformado.
- Ao efetuar o corte, é necessário prestar muita atenção na proximidade de arbustos e de bermas baixas, que podem danificar o nivelamento horizontal e a borda do conjunto dispositivos de corte e os dispositivos de corte.

6.5.6 Esvaziamento do saco de recolha (somente para modelos com recolha traseira)

NOTA *O esvaziamento do saco de recolha somente pode ser efetuado com os dispositivos de corte desengatados. Caso contrário, o motor para.*

- Não encha demais o saco de recolha, a fim de evitar o entupimento do canal de expulsão.
- Um sinal acústico avisa o enchimento do saco de recolha:
 1. desengate os dispositivos de corte (par. 5.9) e o sinal é interrompido;
 2. coloque o comando acelerador na posição de regime máximo «lento»;
 3. pare o avanço e coloque na posição de ralenti (par. 5.2; par. 5.3);
 4. aplique o travão de estacionamento;

• Comando manual

5. extraia a alavanca (fig. 28.A) e bascule o saco de recolha para o esvaziar;
6. volte a fechar o saco de recolha de modo a que fique preso ao gancho de retenção (fig. 28.B) e reposicione a alavanca.

• Comando elétrico

5. com o operador sentado, mantenha o botão (fig. 28.C) premido até ao basculamento total do saco de recolha;
6. depois de concluído o esvaziamento, mantenha o botão (fig. 28.D) premido até à descida total do saco de recolha, verificando se o gancho de retenção (fig. 28.B) continua preso.

NOTA *Depois de esvaziar o saco de recolha, o sinal acústico pode ser reativado na altura do engate dos dispositivos de corte devido a resíduos de relva que ficaram no apalpador do micro de sinalização; nesse caso, basta desengatar e engatar novamente de seguida os dispositivos de corte para que pare de tocar.*

Mantenha sempre o apalpador (fig. 28.E) sem depósitos de relva.

6.5.7 Limpeza do canal de expulsão (somente para modelos com recolha traseira)

- Ao cortar relva muito alta e molhada, e a uma velocidade de avanço rápida, pode provocar o entupimento do canal de expulsão. Em caso de entupimento, é necessário seguir as instruções contidas no cap. 7.6.2.

6.5.8 Término do corte

Ao concluir o corte da relva:

1. desengate os dispositivos de corte;
2. reduza o número de rotações do motor;
3. efetue o percurso de retorno com o conjunto dispositivos de corte na posição de altura máxima.

6.6 PARAGEM

Para parar a máquina:

1. coloque o acelerador na posição de regime mínimo «lenta»

⚠ Antes de desligar o motor, coloque o acelerador durante 20 segundos na posição de regime mínimo «lenta», a fim de evitar possíveis retornos de chama.

2. desligue o motor colocando a chave na posição de paragem;
3. com o motor desligado, feche a torneira do combustível (fig. 25.A) (se incluída);
4. tire a chave

IMPORTANTE *Para preservar a carga da bateria, não deixe a chave na posição*

de "marcha" ou "acendimento faróis" quando o motor não estiver a funcionar.

⚠ **O motor poderá estar muito quente logo depois de desligado. Não tocar na marmita ou nas peças adjacentes. Existe o perigo de queimaduras.**

6.7 APÓS A UTILIZAÇÃO

1. Deixe o motor arrefecer antes de colocar a máquina em qualquer ambiente.
2. Efetue a limpeza (par. 7.6).
3. Verifique se não existem componentes soltos nem danificados. Se necessário, substitua os componentes danificados e aperte eventuais porcas e parafusos soltos ou contacte o centro de assistência autorizado.

IMPORTANTE

- Baixe o conjunto de dispositivos de corte;
 - coloque em ralenti;
 - aplique o travão de estacionamento;
 - desligue o motor
 - retire a chave da ignição (certificando-se de que todas as partes em movimento estão totalmente paradas);
- sempre que deixar a máquina desacompanhada, quando sair do local de condução ou quando estacionar a máquina;

7. MANUTENÇÃO ORDINÁRIA

7.1 GENERALIDADES

⚠ **As normas de segurança a seguir são descritas no cap. 2. Respeite escrupulosamente tais indicações para não correr graves riscos ou perigos.**

⚠ **Antes de efetuar qualquer controlo, limpeza ou intervenção de manutenção/regulação na máquina:**

- **desengate o dispositivo de corte;**
- **coloque em ralenti;**
- **aplique o travão de estacionamento;**
- **desligue o motor;**
- **retire a chave, (não deixar nunca a chave inseridas ou ao alcance de crianças ou pessoas não idóneas);**
- **certifique-se que todas as partes em movimento estejam totalmente paradas;**
- **leia as respetivas instruções;**
- **Use vestuário adequado, luvas de trabalho e óculos de proteção**

- As frequências e os tipos de intervenção estão resumidos na "Tabela de manutenções". A tabela tem o objetivo de ajudá-lo a manter a eficiência e segurança da sua máquina. Nela estão assinaladas as principais intervenções e a periodicidade prevista para cada uma delas. Execute a respetiva ação de acordo com o prazo que se verificar.

7.2 ABASTECIMENTO COMBUSTÍVEL / ESVAZIAMENTO RESERVATÓRIO COMBUSTÍVEL

IMPORTANTE *Siga todas as indicações contidas no manual de instruções do motor. O tipo de combustível a utilizar está indicado no manual de instruções do motor.*

7.2.1 Abastecimento

Para abastecer combustível:

1. Desaperte a tampa do reservatório e remova-a (fig. 30).
2. Insira o funil (fig. 30).
3. Abasteça com o combustível, prestando atenção para não encher o reservatório completamente.
4. Retire o funil.
5. Após terminar o abastecimento, apertar bem a tampa do combustível e limpar eventuais vazamentos.

IMPORTANTE *Evite derramar gasolina sobre as peças em plástico, para não as danificar; em caso de vazamento acidental, enxaguar imediatamente com água. A garantia não cobre os danos nas partes de plástico da carroçaria ou do motor causados pela gasolina.*

7.2.2 Esvaziamento do reservatório

NOTA *O combustível é perecível e não deve permanecer no reservatório por um período superior a 30 dias. Antes de armazenar a máquina por um longo período (cap. 9), esvazie o reservatório de combustível.*

⚠ **Deixe o motor arrefecer antes de esvaziar o reservatório de combustível.**

1. Posicione a máquina numa superfície plana, ao ar livre.
2. Posicione um recipiente de recolha na correspondência do tubo (fig. 31.A).
3. Desligue o tubo (fig. 31.A) colocado na entrada do filtro da gasolina (fig. 31.B).
4. Abra a torneira do combustível (se incluída).
5. Armazene o combustível num recipiente adequado.

6. Religue o tubo (fig. 31.A) tendo o cuidado de reposicionar corretamente a abraçadeira (fig. 31.C).
7. Feche a torneira do combustível (se incluída).

⚠ Quando voltar a trabalhar com a máquina, verifique se não há vazamento nas condutas, na torneira da gasolina ou no carburador.

7.3 CONTROLO, ABASTECIMENTO E DESCARGA DO ÓLEO MOTOR

IMPORTANTE *Siga todas as indicações contidas no manual de instruções do motor. O tipo de óleo a utilizar está indicado no manual de instruções do motor.*

7.3.1 Controlo / enchimento

⚠ Controle o nível do óleo antes de cada uso.

Procedimento:

- Coloque a máquina numa superfície plana para o controlo.
- Verifique o nível do óleo do motor: de acordo com as indicações do manual do motor, o nível do óleo deverá estar entre as marcas MÍN e MÁX da vareta de mensuração (fig. 32).

⚠ Não exagerar no enchimento, pois isso poderá causar o sobreaquecimento do motor. Se o nível exceder o nível "MÁX", restabelecer até atingir o nível correto.

7.3.2 Descarga

Para assegurar o bom funcionamento e a vida útil da máquina, convém substituir periodicamente o óleo do motor segundo a periodicidade indicada no Manual de Instruções do próprio motor.

⚠ O óleo do motor poderá estar muito quente se for retirado imediatamente após o motor ter sido desligado. Por essa razão, deixe o motor arrefecer por alguns minutos antes de retirar o óleo.

Substitua o óleo motor nas frequências indicadas no manual de instruções do motor.

Proceda como se descreve a seguir:

• Tipo "I"

1. Posicione a máquina numa superfície plana.
2. Posicione um recipiente de recolha na correspondência do tubo de extensão (fig. 33.A).
3. Mantenha o tubo de extensão (fig. 33.A) bem fixo e desaperte a tampa de descarga (fig. 33.B).
4. Recolha o óleo no recipiente.
5. Remonte a tampa de descarga (fig. 33.B) prestando atenção no posicionamento da vedação interna (fig. 33.C).
6. Aperte bem mantendo o tubo de extensão (fig. 33.A) parado.
7. Limpe eventuais vazamentos de óleo.

• Tipo "II"

1. Posicione a máquina numa superfície plana.
2. Posicione um recipiente de recolha na correspondência do tubo de extensão (fig. 33.D).
3. Desprenda o tubo de extensão (fig. 33.D) do suporte (fig. 33.E) e, com uma pinça, desaperte a abraçadeira (fig. 33.F) o necessário para extrair a tampa de descarga (fig. 33.G).
4. Dobre o tubo de extensão e descarregue o óleo para um recipiente adequado
5. Remonte a tampa (fig. 33.G) e volte a prender o tubo de extensão (fig. 33.D) ao suporte (fig. 33.E) antes de efetuar o abastecimento do óleo.
6. Limpe eventuais vazamentos de óleo.

• Tipo "III"

1. Posicione a máquina numa superfície plana.
2. Posicionar um recipiente de recolha na correspondência do tubo de extensão (fig. 33.A);
3. Premir a cavilha (fig. 33.B);
4. Soltar o tubo de extensão do suporte colocando-o para baixo;
5. Dobrar o tubo de extensão e descarregar o óleo para um recipiente adequado;
6. Prender o tubo de extensão (fig. 33.A) no suporte (fig. 33.C) antes de completar o óleo.
7. Limpe eventuais vazamentos de óleo.

IMPORTANTE *Entregue o óleo a ser eliminado em conformidade com as normas locais.*

7.4 RODINHAS ANTI-DESRELVE

As diversas posições das rodinhas permitem manter um espaço de segurança “H” entre a extremidade do conjunto de dispositivos de corte e o solo (fig. 23.A). Regule a posição das rodinhas anti-desrelve em função das irregularidades do terreno.

 Esta operação deve ser executada sempre em ambas as rodinhas, posicionando-as na mesma altura, COM MOTOR DESLIGADO E DISPOSITIVOS DE CORTE DESENGATADOS.

Para mudar a posição:

1. Desprenda a chapa de paragem (fig. 23.B) com uma chave de parafusos e retire o pino (fig. 23.C) com a mola (fig. 23.D).
2. Reposicione a rodinha (fig. 23.A) na posição pretendida
3. Remonte o pino (fig. 23.C), a mola (fig. 23.D) e a chapa de paragem (fig. 23.B) na sequência indicada, tendo o cuidado de deixar a cabeça do pino (fig. 23.C) virada para o interior da máquina

7.5 BATERIA

É muito importante efetuar uma manutenção rigorosa da bateria, para garantir uma longa duração.

A bateria da sua máquina deve ser carregada taxativamente:

- antes de utilizar a máquina pela primeira vez após a compra;
- antes de qualquer período de inatividade prolongado (superior a 30 dias) (par. 9);
- antes da colocação em funcionamento após um período prolongado sem uso.

Leia e respeite com atenção o processo de carregamento descrito no manual anexo à bateria. Se não o fizer ou se não carregar a bateria, os elementos da bateria podem sofrer avarias irreparáveis. Uma bateria descarregada **deve** ser recarregada o mais rapidamente possível.

IMPORTANTE *A recarga deve ser feita com um aparelho de tensão constante. Outros sistemas de recarga podem danificar irremediavelmente a bateria.*

- a máquina está equipada com um conector (fig. 34.A) para a recarga, que deverá ser ligado ao conector correspondente do carregador de bateria de manutenção,

fornecido com a máquina (se incluído) ou disponibilizado a pedido (par. 15.2).

IMPORTANTE *Este conector deve ser usado exclusivamente para a ligação ao carregador de baterias de manutenção previsto pelo Fabricante. Para o seu uso:*

- siga as indicações mencionadas nas relativas instruções de uso;
- siga as indicações mencionadas no manual da bateria;

7.6 LIMPEZA

Após cada utilização, efetue a limpeza, seguindo as seguintes instruções.

7.6.1 Limpeza da máquina

- Limpe o lado externo da máquina. As peças em plástico deverão ser limpas com uma esponja embebida com água e um detergente, prestando muita atenção para não molhar o motor, as peças do sistema elétrico e a placa eletrónica situada por baixo do painel.
- Para reduzir o perigo de incêndio, mantenha o motor, a panela de escape e o compartimento da bateria livres de resíduos de relva, folhas ou graxa excessiva.

IMPORTANTE *Nunca utilize injetores ou líquidos agressivos para lavar a carroçaria e o motor.*

7.6.2 Limpeza do canal de expulsão (somente para modelos com recolha traseira)

Em caso de entupimento do canal de expulsão, é necessário:

1. tirar o saco de recolha ou a proteção de descarga traseira;
2. remover a relva acumulada, agindo pela parte da boca de descarga do canal.

7.6.3 Limpeza do saco (somente para modelos com recolha traseira)

1. Esvazie o saco de recolha
2. Sacuda-o para retirar os resíduos de relva e terra
3. Remonte o saco e proceda com a lavagem do lado interno do conjunto do dispositivo de corte (par. 7.6.4-a). Após a lavagem, o saco deverá ser removido, esvaziado, enxaguado e recolocado, para favorecer uma secagem rápida.

7.6.4 Limpeza do conjunto dispositivos de corte

⚠ Durante a limpeza do conjunto dispositivos de corte, afaste pessoas ou animais da área circunstante.

a. Limpeza da parte interna

Remova os detritos de relva e lama acumulados no interior do conjunto de dispositivos de corte para evitar que, ao serem dissecados, dificultem o arranque posterior.

A lavagem da parte interna do conjunto dispositivos de corte e o canal de expulsão deve ser efetuada sobre um pavimento sólido, com:

- o saco de recolha ou a proteção de descarga traseira montados (*somente para o modelos com recolha traseira*);
 - o defletor de descarga lateral (*apenas para os modelos com descarga lateral*);
 - o utilizador deve estar sentado;
 - o conjunto dispositivos de corte na posição «1»;
 - o motor em movimento
 - a transmissão em ralenti
 - os dispositivos de corte engatados
- Ligue alternativamente um tubo para a água às respetivas junções (fig. 35.A), deixando correr a água durante alguns minutos em cada uma, com os dispositivos de corte em movimento.

IMPORTANTE *Para não prejudicar o bom funcionamento da embraiagem eletromagnética:*

- evite que a embraiagem entre em contacto com óleo;
- não direcione jatos de água de alta pressão diretamente para o grupo embraiagem;
- não limpe a embraiagem com gasolina.

b. Limpeza da parte externa

⚠ É necessário que na parte superior do conjunto dispositivos de corte não se acumulem detritos e resíduos de relva seca, a fim de manter o nível excelente de eficiência e de segurança da máquina.

Para a limpeza da parte superior do conjunto dispositivos de corte, é necessário:

- abaixe completamente o conjunto dispositivos de corte (posição «1»);
- soprar com um jato de ar comprimido através das aberturas das proteções esquerda e direita (fig. 36).

7.7 PORCAS E PARAFUSOS DE FIXAÇÃO

- Mantenha bem apertados os parafusos e as porcas, para ter certeza que a máquina esteja sempre em condições seguras de funcionamento.

8. MANUTENÇÃO EXTRAORDINÁRIA

8.1 RECOMENDAÇÕES PARA A SEGURANÇA

⚠ É necessário contactar imediatamente o seu Revendedor ou um Centro especializado caso se verifiquem irregularidades no funcionamento:

- do travão
- do engate e parada dos dispositivos de corte
- da introdução da tração em marcha de avanço ou marcha-atrás.

8.2 CONJUNTO DE DISPOSITIVOS DE CORTE

8.2.1 Alinhamento conjunto dispositivos de corte

Uma boa regulação do conjunto dispositivos de corte é essencial para obter um corte regular da relva (fig. 37). No caso de corte irregular, controle a pressão dos pneus (par. 6.1.3). Se isso não for suficiente para obter um corte uniforme, é preciso contactar o seu Revendedor para a regulação do alinhamento do conjunto dispositivos de corte.

8.2.2 Dispositivo de corte

Um dispositivo de corte mal afiado arranca a relva e faz com que o relvado fique amarelado.

⚠ Todas as operações relativas aos dispositivos de corte (desmontagem, afiação, balanceamento, reparação, remontagem e/ou substituição) são trabalhos difíceis que exigem uma competência específica para além do uso de ferramentas apropriadas; por razões de segurança, é preciso, portanto, que sejam sempre realizadas por um serviço especializado.

 **Mande sempre substituir um dispositivo de corte danificado, torto ou gasto, juntamente com os respetivos parafusos, para manter a calibragem.**

IMPORTANTE *É conveniente que todos os dispositivos de corte sejam substituídos em simultâneo, especialmente no caso de diferenças sensíveis de desgaste.*

IMPORTANTE *Utilize sempre dispositivos de corte originais, que contenham o código indicado na tabela "Dados Técnicos".*

Devido à evolução do produto, os dispositivos de corte citados na tabela "Dados Técnicos" poderão ser substituídos, no decorrer dos anos, por outros com características semelhantes de intercambialidade e segurança de funcionamento.

8.3 SUBSTITUIÇÃO DAS RODAS DIANTEIRAS / TRASEIRAS

8.3.1 Operações preliminares

IMPORTANTE *Utilize um dispositivo de elevação adequado, por exemplo um macaco com pantógrafo.*

Antes de efetuar as intervenções de substituição das rodas, realize estas operações:

- Tire todos os acessórios.
- Coloque a máquina sobre uma superfície sólida e plana que assegure a estabilidade da máquina.
- Aplique o travão de estacionamento;
- Pare o motor;
- Tire a chave;
- Prepare o macaco no ponto de elevação perto da roda a substituir (par. 8.3.2; par. 8.3.3).
- Controle que o macaco esteja perfeitamente perpendicular ao terreno.

8.3.2 Escolha e posicionamento do macaco nas rodas traseiras

Coloque cunhas de madeira (fig. 38.A) na base da roda (fig. 38.B) que se encontra ao lado da roda a substituir (fig. 38.C).

Para os modelos com recolha traseira:

- A altura máxima possível do macaco fechado é de 110 mm. (fig. 39).
- Coloque o macaco sob a placa traseira (fig. 40.A), a 180 mm a partir da borda lateral.

Para os modelos com descarga lateral:

- A altura máxima possível do macaco fechado é de 110 mm. (fig. 41).
- Coloque o macaco sob o eixo traseiro, no ponto indicado na figura (fig. 42.A).

NOTA *O macaco posicionado de acordo com as indicações contidas neste parágrafo torna possível a elevação da única roda a ser substituída.*

8.3.3 Escolha e posicionamento do macaco nas rodas dianteiras

1. Coloque cunhas de madeira (fig. 43.A) na base da roda (fig. 43.B) que se encontra atrás da roda a ser substituída (fig. 43.C).
2. A altura máxima possível do macaco fechado é de 110 mm.

NOTA *A escolha da posição do macaco deve ser efetuada em função do tipo de máquina.*

3. Posicione o macaco sob a parte dianteira da máquina no ponto (fig. 44.A, 45.A, 46.A) mostrado na figura.

NOTA *O macaco deve ser posicionado na parte lisa do suporte (fig. 44.B, 45.B).*

NOTA *O macaco deve ser posicionado na parte central do suporte (fig. 46.B).*

8.3.4 Substituição da roda

IMPORTANTE *Certifique-se que, durante a elevação, a máquina se mantém estável e parada. Se notar algo anormal, baixe imediatamente o macaco, verifique e resolva eventuais problemas e eleve novamente.*

1. Retire a tampa (fig. 47.A) antes de elevar a máquina.
2. Levante o suficiente para poder retirar comodamente a roda.
3. Com uma chave de parafusos retire o anel elástico (fig. 47.B) e a anilha de encosto (fig. 47.C).
4. Retire a roda a ser substituída.
5. Unte o eixo (fig. 47.D) com massa lubrificante.
6. Monte a roda sobressalente.
7. Reposicione cuidadosamente a arruela de encosto e o anel elástico.
8. Apoie a roda no solo e volte a colocar a tampa (fig. 47.A).

IMPORTANTE *Verifique se as rodas traseiras estão à mesma altura (fig. 48.A) e se a diferença de diâmetro externo entre as duas rodas (fig. 48.B) não é maior que*

8-10 mm. Caso isso aconteça, para evitar cortes irregulares, é necessário efetuar a regulação do alinhamento do conjunto de dispositivos de corte numa oficina autorizada.

8.3.5 Reparação ou substituição dos pneus

Cada substituição ou reparação de um pneu após um furo deve ser feita por um recauchutador autorizado, de acordo com as modalidades previstas para o tipo de cobertura utilizada.

8.4 PLACA ELETRÓNICA

A placa eletrónica é um componente situado debaixo do painel que gerencia todos os dispositivos de segurança da máquina.

A placa eletrónica inclui uma proteção autorrecuperável que interrompe o circuito em caso de anomalias no sistema elétrico; a intervenção provoca a paragem do motor e é assinalada por um sinal acústico que se desativa apenas se retirar a chave. O circuito é automaticamente restaurado passados alguns segundos; procure e elimine as causas da avaria para evitar que as interrupções se repitam.

IMPORTANTE Para evitar a intervenção da proteção:

- não inverta a polaridade da bateria;
- não faça funcionar a máquina sem a bateria, para não causar anomalias no funcionamento do regulador de carga;
- tenha cuidado para não causar curtos-circuitos.

8.5 SUBSTITUIÇÃO DE UM FUSÍVEL

Na máquina estão previstos alguns fusíveis (fig. 49.A), de capacidade diferente, cujas funções e características são as seguintes:

- Fusível de 10 A = para proteger os circuitos gerais e de potência da placa eletrónica, cujo acionamento provoca a paragem da máquina e apaga totalmente o indicador no painel (par. 5.16)
- Fusível de 25 A = para proteger o circuito de recarga, cuja intervenção manifesta-se com uma perda progressiva da carga da bateria e consequentes dificuldades no arranque.

- Fusível de 5 A = para proteger a tomada auxiliar de 12 Volt para os acessórios.

- Fusível de 15 A = para proteger o circuito do motor de comando, cuja intervenção não permite o acionamento elétrico do sistema de basculamento do saco; o esvaziamento é possível com a alavanca manual (se montada).

A capacidade do fusível está indicada no próprio fusível.

IMPORTANTE Um fusível queimado deverá ser sempre substituído por um fusível do mesmo tipo e com a mesma capacidade, nunca por um outro com uma capacidade diferente.

Se não conseguir eliminar as causas da intervenção, consulte o seu Revendedor.

8.6 SUBSTITUIÇÃO LÂMPADAS

8.6.1 Tipo "I" - Lâmpadas incandescentes

- As lâmpadas (18 W) encontram-se fixas no casquilho da lâmpada através de um fecho de baioneta. Este é rodado com uma pinça no sentido contrário ao dos ponteiros do relógio e a seguir puxado para fora (fig. 50)

8.6.2 Tipo "I" - Lâmpadas LED

- Desparafuse a coroa (fig. 51.A) e remova o conector (fig. 51.B). Desmonte o iluminador de LED (fig. 51.C), fixado pelos parafusos (fig. 51.D).

8.6.3 Tipo "III" - Lâmpadas LED (para os modelos TNS, THNS)

1. Levante o capot e remova o conector (fig. 52.A).
2. Desprenda o contrapino (fig. 52.B) e retire lateralmente o capot.
3. Solte os cabos das lâmpadas LED (fig. 53.A), desaperte os parafusos (fig. 53.B) e desprenda as linguetas (fig. 53.C).
4. Levante e desprenda a parte superior do capot (fig. 54.A).
5. Desaperte os parafusos (fig. 55.A) e substitua os faróis LED (fig. 55.B).
6. Para remontar o capot, efetue os passos pela ordem inversa aos da desmontagem.

8.7 GRUPO DA TRANSMISSÃO TRASEIRA

É composto por um grupo monobloco vedado e não precisa de manutenção. É fornecido com lubrificante permanente não precisa de ser substituído, nem substituído.

8.8 GRUPO DA TRANSMISSÃO DIANTEIRA (MODELO 4WD)

É composto por um grupo monobloco vedado e não precisa de manutenção. É necessário efetuar o controlo, abastecimento e substituição periódicos do óleo hidráulico de ligação.

Controle o nível do óleo do sistema hidráulico, que deverá estar entre as referências «MIN» e «MAX» indicadas no reservatório.

Se o nível estiver abaixo da referência «MIN» (Fig. 56):

- desmonte a proteção (fig. 56.A) fixa pela porca (fig. 56.B);
- desaperte a tampa (fig. 56.C) e abasteça com óleo 10W30 até atingir o nível «MAX»;
- volte a colocar a tampa (fig. 56.C) e a proteção (fig. 56.A).

IMPORTANTE *Se for necessário abastecer frequentemente, verifique se não existem fugas dos tubos ou do reservatório e contacte o seu Revendedor para efetuar as intervenções necessárias.*

8.9 REGULAÇÃO DA MOLA DO GANCHO DO SACO DE RECOLHA

Se o saco de recolha tiver tendência para saltar e abrir quando circular em terrenos desnivelados ou se o engate após o esvaziamento for difícil, é necessário regular a tensão da mola (fig. 57.A). Modifique o ponto de engate utilizando um dos orifícios (fig. 57.B) até obter o resultado pretendido.

9. ARMAZENAMENTO

Quando a máquina for armazenada por um período superior a 30 dias:

1. Deixar arrefecer o motor
2. Desconecte os cabos da bateria e conserve-a num local fresco e seco.
3. Esvazie o reservatório do combustível (par. 7.2.2) e siga as instruções contidas no manual de instruções do motor.

4. Limpe cuidadosamente a máquina.
5. Verifique se a máquina apresenta algum dano. Se necessário, contacte o centro de assistência autorizado.
6. Armazene a máquina:
 - com o conjunto dispositivos de corte abaixado
 - num ambiente seco
 - ao abrigo das intempéries
 - possivelmente coberta com uma lona (par. 15.4)
 - num local inacessível às crianças.
 - assegurando-se de ter removido chaves ou ferramentas usadas na manutenção.

No momento de colocar em função a máquina:

- verifique se não há vazamento de gasolina nas condutas, na torneira de combustível ou no carburador;
- predisponha a máquina como indicado no capítulo "6. Uso da máquina".

10. MOVIMENTAÇÃO E TRANSPORTE

- Quando a máquina é movimentada, é necessário:
 - desengate o dispositivo de corte;
 - coloque o conjunto de dispositivos de corte na posição de altura máxima;
 - desligar o motor;
- Quando se transporta a máquina num veículo ou reboque, é necessário:
 - utilizar as rampas de acesso de resistência, largura e comprimento adequadas;
 - carregar a máquina com o motor desligado, com a chave de ligação removida do alojamento, sem condutor, por impulsão, utilizando um número adequado de pessoas;
 - fechar a torneira do combustível (se incluída);
 - abaixar o conjunto dispositivos de corte;
 - aplique o travão de estacionamento;
 - posicione-a de forma a não constituir perigo para ninguém;
 - fixá-la firmemente ao meio de transporte por meio de cabos ou correntes para evitar o basculamento com possível danificação e vazamento de combustível.

11. ASSISTÊNCIA E REPARAÇÕES

Este manual fornece todas as indicações necessárias para a condução da máquina e para uma correta manutenção de base por parte do utilizador. Todas as intervenções de regulação e manutenção não descritas neste manual devem ser efetuadas junto do seu Revendedor ou de um Centro especializado, que disponha

dos conhecimentos e dos equipamentos necessários para que o trabalho seja corretamente executado, mantendo o grau de segurança e as condições originais da máquina. Operações executadas junto a estruturas não adequadas ou por pessoas não qualificadas implicam na anulação de qualquer forma de garantia e de qualquer obrigação ou responsabilidade do Fabricante.

- Apenas as oficinas de assistência autorizadas podem efetuar as reparações e a manutenção em garantia.
- As peças sobressalentes e os acessórios não originais não são aprovados; o uso de peças sobressalentes e acessórios não originais compromete a segurança da máquina e exime o Fabricante de qualquer obrigação ou responsabilidade.
- As peças sobressalentes originais são fornecidas pelas oficinas de assistência e pelos revendedores autorizados.
- Recomenda-se que a máquina seja entregue uma vez por ano a uma oficina de assistência autorizada para a manutenção, assistência e controlo dos dispositivos de segurança.

12. COBERTURA DA GARANTIA

A garantia cobre todos os defeitos dos materiais e de fabricação. O utilizador deverá seguir atentamente todas as instruções fornecidas na documentação em anexo.

A garantia não cobre os danos devidos a:

- Falta de familiarização com a documentação de acompanhamento.
 - Desatenção.
 - Uso e montagem indevidos ou não permitidos.
 - Utilização de peças sobressalentes não originais.
 - Utilização de acessórios não fornecidos ou não aprovados pelo fabricante.
- Além disso, a garantia não cobre:
- O desgaste normal dos materiais de consumo como correias de transmissão, faróis, rodas, lâminas, parafusos de segurança e fios.
 - Normal desgaste.
 - Motores. Estão cobertos pelas garantias do fabricante do motor nos termos e nas condições especificadas.

O comprador está protegido pelas suas próprias leis nacionais. Os direitos do comprador previstos pelas leis nacionais do País em que vive não estão de forma nenhuma limitados pela presente garantia.

13. TABELA DE OPERAÇÕES DE MANUTENÇÃO

Operação	Periodicidade (horas)		Parágrafo / Notas
	Primeira vez	Posteriormente a cada	
MÁQUINA			
Controlos de segurança / Verificação dos comandos		Antes de cada uso	par. 6.2
Controlo pressão pneumáticos		Antes de cada uso	par. 6.1.3
Verificação das proteções de descarga traseira / descarga lateral. Verificação do saco de recolha, defletor de descarga lateral.		Antes de cada uso	par. 6.1.4
Limpeza geral e controlo		No final de cada uso	par. 7.6
Verificação de eventuais danos presentes na máquina. Se necessário, contacte o centro de assistência autorizado.		No final de cada uso	-
Carga da bateria		Antes do armazenamento	par. 7.5
Controlo de todas as fixações		25	
Controlo fixação e afiação do dispositivo de corte		25	***
Controlo correia transmissão		25	***
Controlo correia comando dispositivos de corte		25	***
Controlo e registo travão		25	***
Controlo e registo tração		25	***
Controlo engate e travão do dispositivo de corte		25	***
Lubrificação geral		25	****
Substituição dispositivos de corte		100	***
Substituição correia transmissão		-	** / ***
Substituição correia comando dispositivos de corte		-	** / ***
MOTOR *			
Controlo/enchimento nível combustível		Antes de cada uso	par 7.2
Controlo / enchimento de óleo do motor		Antes de cada uso	par 7.3
Substituição do óleo do motor		*	*
Controlo e limpeza do filtro de ar		*	*
Substituição do filtro de ar		*	*
Controlo do filtro de gasolina		*	*
Substituição do filtro de gasolina		*	*
Controlo e limpeza dos contactos da vela		*	*
Substituição da vela		*	*

* Consulte o manual do motor para obter a lista completa das intervenções e a periodicidade

** Entre em contacto com o seu Revendedor ao se verificarem os primeiros sinais de mau funcionamento

*** Operação que deve ser executada pelo seu Revendedor ou por um Centro especializado

**** A lubrificação geral de todas as articulações deve ser feita sempre antes de deixar a máquina parada por um período mais longo

14. IDENTIFICAÇÃO DE INCONVENIENTES

INCONVENIENTE	CAUSA PROVÁVEL	SOLUÇÃO
1. Com a chave em «MARCHA», o painel permanece desligado, sem qualquer sinal acústico	Ativação da proteção do placa eletrônica devido a:	Coloque a chave na pos. «PARAGEM» e localize as causas da avaria:
	a bateria está mal conectada	verifique as conexões (par. 4.4)
	inversão de polaridade da bateria	verifique as conexões (par. 4.4).
	bateria completamente descarregada	recarregue a bateria (par. 7.5)
	o fusível queimou	substitua o fusível (10 A) (par. 8.5).
	a placa está molhada	secar com ar morno
2. Com a chave em «MARCHA», o painel permanece desligado, mas ouve-se um sinal acústico	Ativação da proteção do placa eletrônica devido a:	Coloque a chave na pos. «PARAGEM» e localize as causas da avaria:
	a placa está molhada	secar com ar morno
3. Com a chave na posição «ARRANQUE» o painel acende-se, mas o motor de arranque não roda	a bateria não tem carga suficiente	recarregue a bateria (par. 7.5)
	fusível da recarga interrompido	substitua o fusível (25 A) (veja 8.5)
4. Com a chave na posição «ARRANQUE» o motor de arranque vira, mas o motor não inicia	a bateria não tem carga suficiente	recarregue a bateria (par. 7.5)
	falta de fluxo da gasolina	verifique o nível no reservatório (par. 7.2.1) abra a torneira (se incluída) (par. 6.4) verifique o filtro de gasolina
	defeito na ignição	verifique a fixação da tampa da vela
		verifique a limpeza e a distância correta entre os eletrodos
5. Arranque difícil ou funcionamento irregular do motor	problemas de carburação	limpe o filtro de ar ou substitua o mesmo
		esvazie o depósito e abasteça-o com gasolina nova
		controle o filtro da gasolina e, se necessário, substitua o mesmo
6. Redução da capacidade do motor durante o corte	a marcha de avanço é elevada em relação à altura de corte	reduza a marcha e/ou aumente a altura de corte (par. 6.5.4)
7. Ao engatar os dispositivos de corte, o motor desliga-se	falta a autorização para o engate	verifique se as condições de consenso são respeitadas (par. 6.2.2)
8. O indicador da bateria não se apaga passados alguns minutos de funcionamento	recarga insuficiente da bateria	contacte o seu Revendedor
9. O indicador do óleo acende-se durante o funcionamento (se incluído)	problemas de lubrificação do motor	Coloque imediatamente a chave na posição «PARAGEM»:
		reponha o nível de óleo (ver 7.3.1)
		substitua o filtro (se o problema persistir, contacte o seu Revendedor)

Se os inconvenientes subsistirem após a aplicação das soluções descritas, contactar o seu revendedor.

INCONVENIENTE	CAUSA PROVÁVEL	SOLUÇÃO
10. O motor desliga-se e ouve-se um sinal acústico	Ativação da proteção do placa eletrónica devido a:	Coloque a chave na pos. «PARAGEM» e localize as causas da avaria:
	sobretensão causada pelo regulador de carga	contacte o próprio Revendedor
	bateria mal ligada (contactos incorretos)	verifique as ligações (ver 3.4)
11. O motor desliga-se sem qualquer sinal acústico	bateria desligada	verifique as ligações (ver 3.4)
	problemas no motor	contacte o próprio Revendedor
12. Os dispositivos de corte não se engatam ou não param tempestivamente quando são desengatadas	correia solta	contacte o próprio Revendedor
	problemas no engate eletromagnético	contacte o próprio Revendedor
13. Corte irregular e recolha insuficiente (somente para os modelos com recolha posterior)	o conjunto dispositivos de corte não está paralelo ao solo	verifique a pressão dos pneus (par. 6.1.3) restabeleça o alinhamento do conjunto dispositivos de corte em relação ao terreno (par. 8.2.1)
	funcionamento não suficiente os dispositivos de corte	contacte o seu Revendedor
	a velocidade de avanço é elevada em relação à altura da relva a cortar	reduza a velocidade de avanço e/ou eleve o conjunto dispositivos de corte (par. 6.5.4) aguarde até que o relvado seque
	entupimento do canal	retire o saco de recolha e esvazie o canal (ver 7.6.2)
14. Corte irregular (somente para os modelos com descarga lateral)	o conjunto dispositivos de corte não está paralelo ao solo	verifique a pressão dos pneus (par. 6.1.3) restabeleça o alinhamento do conjunto dispositivos de corte em relação ao terreno (par. 8.2.1)
	funcionamento não suficiente os dispositivos de corte	contacte o seu Revendedor
15. Vibração anormal durante o funcionamento	o dispositivo de corte está cheio de relva	limpe o conjunto dispositivos de corte (par. 7.6.4)
	os dispositivos de corte estão desequilibrados ou soltos	contacte o seu Revendedor
	a fixação está solta	verifique e aperte os parafusos de fixação do motor e do chassis
16. Travagem hesitante ou ineficiente	travão não regulado corretamente	contacte o próprio Revendedor
17. Avanço irregular, pouca tração na subida ou tendência da máquina de elevar a parte superior	problemas na correia ou no dispositivo de engate	contacte o próprio Revendedor
18. Com o motor ligado, ao acionar o pedal da tração a máquina não se desloca	alavanca de desbloqueio na posição de transmissão desbloqueada	recolocá-la nas posição de transmissão inserida (par. 5.4)

Se os inconvenientes subsistirem após a aplicação das soluções descritas, contactar o seu revendedor.

INCONVENIENTE	CAUSA PROVÁVEL	SOLUÇÃO
19. A máquina começa a vibrar de forma anómala	dano ou partes soltas	pare a máquina e tire a chave de ligação
		verifique eventuais danos
		verifique se há partes soltas e aperte-as
		efetuar as verificações, substituições ou reparações junto a um Centro Especializado

Se os inconvenientes subsistirem após a aplicação das soluções descritas, contactar o seu revendedor.

15. ACESSÓRIOS

15.1 KIT PARA "MULCHING"

Tritura bem fina a relva cortada e a deixa no relvado (fig. 58.A1; fig. 58.A2).

15.2 CARREGADOR DE BATERIA DE MANUTENÇÃO

Permite manter a bateria com boa eficiência, durante os períodos de inatividade, garantindo o nível de carga excelente e aumenta a duração da bateria (fig. 58.B).

15.3 KIT TRAÇÃO

Para treinar um pequeno reboque (fig. 58.C).

15.4 LONA DE COBERTURA

Protege a máquina do pó, quando não é utilizada (fig. 58.D)

15.5 KIT DE PESOS TRASEIROS

Melhorando a estabilidade traseira da máquina, sobretudo quando se utiliza principalmente em terrenos em declive (fig. 58.E).

15.6 KIT PROTEÇÃO DE DESCARGA TRASEIRA

A ser utilizada no lugar do saco de recolha, quando a relva não é recolhida (fig. 58.F). **(Somente para os modelos com descarga traseira).**

15.7 CORRENTE PARA NEVE 18", 20"

Melhorando a aderência das rodas traseiras nos trechos com neve e permitindo a utilização de equipamentos limpa-neve (fig. 58.G).

15.8 RODAS PARA LAMA / NEVE 18", 20"

Melhorando o desempenho da tração sobre neve e lama (fig. 58.H).

15.9 REBOQUE

Para o transporte de ferramentas ou outros objetos, nos limites de carga permitidos (fig. 58.I).

15.10 DISTRIBUIDOR

Para distribuir sal ou fertilizantes (fig. 58.J).

15.11 DISTRIBUIDOR

Para distribuir areia ou cascalho (fig. 58.K).

15.12 ROLO PARA RELVA

Para compactar o terreno após a sementeira ou aplanar o relva (fig. 58.L).

15.13 LIMPA-NEVES COM LÂMINA

Para limpeza e acúmulo lateral da neve removida (fig. 58.M).

15.14 PÁ FRONTAL

Para a limpeza de passeios e superfícies sólidas das folhas e sujidades e para e remoção de camadas finas de neve fresca (fig. 58.N).

15.15 RETALHADORA

Para cortar e triturar relva não cultivada (fig. 58.O).

15.16 RECOLHEDOR DE FOLHAS E RELVA

Para a recolha de folhas e relva em superfícies com relva (fig. 58.P).

15.17 GRADE FRONTAL

Para recolher relva e pequenos ramos (fig. 58.Q).

15.18 INTERFACE DE ELEVAÇÃO

Permite montar acessórios frontais suplementares que não necessitam de tomada de potência (fig. 58.R1).

15.19 TOMADA DE FORÇA (TDF)

Permite transferir a potência do motor para o acessório comandado. Necessita da interface de elevação (fig. 58.R2).

15.20 TOMADA DE FORÇA (TDF)

Permite transferir a potência do motor para o acessório comandado. Necessita da interface de elevação (fig. 58.R3).



CUPRINS

1. GENERALITĂȚI.....	2	6.2 Controale de siguranță.....	17
2. NORME DE SIGURANȚĂ.....	2	6.3 Utilizarea pe terenurile în pantă.....	18
3. FAMILIARIZAREA CU MAȘINA.....	5	6.4 Pornirea.....	18
3.1 Descrierea și utilizarea prevăzută.....	5	6.5 Utilizare.....	19
3.2 Semnalizare de securitate.....	5	6.6 Oprire.....	20
3.3 Eticheta de identificare.....	6	6.7 După utilizare.....	21
3.4 Componente principale.....	6	7. ÎNTREȚINERE NORMALĂ.....	21
4. MONTAJ.....	7	7.1 Generalități.....	21
4.1 Componente pentru montaj.....	7	7.2 Umplerea cu carburant/golirea rezervorului de carburant.....	21
4.2 Montarea volanului.....	7	7.3 Verificarea, plinul, evacuarea uleiului de motor.....	22
4.3 Montarea scaunului.....	8	7.4 Roțile de înălțime minimă.....	22
4.4 Montarea și legarea bateriei.....	8	7.5 Baterie.....	23
4.5 Montarea suporturilor pentru sacul de colectare.....	8	7.6 Curățare.....	23
4.6 Îndepărtarea opritorului cârligului de prindere a sacului de colectare.....	8	7.7 Pulițele și șuruburile de fixare.....	24
4.7 Montarea barei de protecție din față.....	8	8. ÎNTREȚINEREA SPECIALĂ.....	24
4.8 Montarea sacului de colectare.....	9	8.1 Recomandări pentru siguranță.....	24
4.9 Montarea manetelor de răsturnare a sacului de colectare.....	9	8.2 Ansamblul dispozitivelor de tăiere.....	24
4.10 Montarea protecțiilor laterale ale ansamblului dispozitivelor de tăiere (dacă există în dotare).....	9	8.3 Înlocuirea roților din față/spate.....	25
4.11 Montarea deflectorului de evacuare laterală (numai pentru modelele cu evacuare laterală).....	9	8.4 Placa electronică.....	25
5. COMENZI DE CONTROL.....	10	8.5 Înlocuirea unei siguranțe.....	26
5.1 Pedala de frână.....	10	8.6 Înlocuirea lămpilor.....	26
5.2 Pedala de deplasare înainte.....	10	8.7 Unitatea de transmisie spate.....	26
5.3 Pedala de marșarier.....	10	8.8 Unitatea de transmisie față [model cu tracțiune integrală (4WD)].....	26
5.4 Comandă de deblocare a transmisiei hidrostatice.....	10	8.9 Reglarea arcului cârligului de prindere a sacului de colectare.....	27
5.5 Comutatorul cu cheie.....	11	9. DEPOZITAREA.....	27
5.6 Comandă accelerator.....	11	10. MANEVRAREA ȘI TRANSPORTUL.....	27
5.7 Maneta frânei de staționare.....	11	11. ASISTENȚĂ ȘI REPARAȚII.....	27
5.8 Întrerupătorul de faruri.....	11	12. ACOPERIREA GARANȚIEI.....	28
5.9 Comanda de cuplare și decuplare a dispozitivelor de tăiere.....	11	13. TABEL PRIVIND OPERAȚIUNILE DE ÎNȚEȚINERE.....	28
5.10 Buton pentru activarea tăierii în marșarier	12	14. IDENTIFICAREA PROBLEMELEOR.....	29
5.11 Comenzi pentru reglarea înălțimii ansamblului dispozitivelor de tăiere.....	12	15. ACCESORII.....	31
5.12 Dispozitivul de menținere a vitezei (cruise control).....	12		
5.13 Contor (dacă există în dotare).....	13		
5.14 Priza auxiliară pentru accesorii.....	13		
5.15 Comanda de răsturnare a sacului de colectare.....	13		
5.16 Afișaj tip „I” și semnalizări acustice.....	13		
5.17 Afișaj tip „II” și semnalizări acustice.....	14		
5.18 Afișaj tip „III” și semnalizări acustice.....	15		
6. UTILIZAREA MAȘINII.....	16		
6.1 Operațiuni premergătoare utilizării.....	16		

1. GENERALITĂȚI

1.1 CITIREA MANUALULUI

Anumite paragrafe conțin informații extrem de importante; de aceea, în scopul garantării siguranței și protecției la locul de muncă sau în timpul funcționării mașinii, sunt subliniate astfel:

NOTĂ sau **IMPORTANT** *Precizează anumite detalii sau alte elemente în afara celor indicate anterior; neglijarea lor duce la deteriorarea mașinii sau a bunurilor din jur.*

Simbolul  indică un pericol. Nerespectarea avertismentului poate cauza vătămări corporale personale sau ale terților ori/și la daune.

Paragrafele evidențiate de un chenar cu margini cu puncte gri indică caracteristicile opționale neprezente pe toate modelele din acest manual. Verificați dacă funcția respectivă este prezentă pe propriul dvs. model.

Toate indicațiile precum „față”, „spate”, „dreapta” și „stânga” se raportează la poziția de lucru a operatorului.

1.2 REFERINȚE

1.2.1 Figuri

Figurile din aceste instrucțiuni de utilizare sunt numerotate cu 1, 2, 3 etc.

Componentele indicate în figuri sunt marcate cu literele A, B, C etc.

O referință la componenta C din figura 2 este indicată prin cuvintele: „Vezi fig. 2.C” sau, pur și simplu, „(Fig. 2.C)”.

Figurile sunt orientative. Piesele efective pot fi diferite față de cele reprezentate.

1.2.2 Titluri

Manual este împărțit în capitole și paragrafe. Titlul paragrafului "2.1 Formare" este un subtitlu al capitolului "2. Norme de siguranță". Referințele la titluri sau paragrafe sunt indicate prin abrevierea cap. sau par. și numărul corespunzător. Exemplu: "cap. 2" sau "par. 2.1"

2. NORME DE SIGURANȚĂ

2.1 FORMARE

 **Familiarizați-vă cu comenzile și modul adecvat de folosire a mașinii. Deprindeți-vă să opriți rapid motorul. Nerespectarea avertismentelor și instrucțiunilor poate cauza incendii și/sau vătămare corporală gravă.**

- Nu lăsați niciodată copiii sau persoanele care nu și-au însușit instrucțiunile să folosească mașina. Legile locale pot stabili vârsta minimă la care utilizatorul poate folosi mașina.
- Nu utilizați niciodată mașina dacă sunteți obosit, vă simțiți rău sau dacă ați luat medicamente, ați consumat droguri, alcool ori alte substanțe nocive care pot afecta reflexele sau atenția.
- Nu transportați copii sau alți pasageri.
- Amintiți-vă că operatorul sau utilizatorul este responsabil de accidente sau situațiile neprevăzute care pot apărea și care pot afecta persoanele sau bunurile acestora. Utilizatorul este responsabil de evaluarea riscurilor potențiale pe terenul pe care va lucra, el fiind obligat să adopte toate precauțiile necesare pentru garantarea propriei siguranțe și a celor din jur, mai ales pe terenurile în pantă, accidentate, alunecoase sau fără stabilitate.
- Dacă cedați sau împrumutați mașina unui terț, asigurați-vă că utilizatorul a luat cunoștință de instrucțiunile de utilizare conținute în manualul de față.

2.2 OPERAȚIUNI PREMERGĂTOARE UTILIZĂRII

Echipamente individuale de protecție (EIP)

- Purtați îmbrăcăminte corespunzătoare, încălțăminte de lucru rezistentă cu talpă antialunecare și pantaloni lungi. Nu folosiți mașina cu picioarele goale sau cu sandale. Purtați căști de protecție pentru auz.
- Utilizarea protecțiilor acustice poate reduce capacitatea de a auzi eventuale avertismente (strigăte sau alarme). Trebuie acordată o atenție maximă la ceea ce se întâmplă în jurul zonei de lucru.
- Nu purtați eșarfe, halate, lanțuri, brățări, îmbrăcăminte cu părți fluturânde, cu șiret ori cu cravată, sau orice alt accesoriu atârnat sau larg, care s-ar putea agăța de organele mașinii aflate în mișcare sau de alte obiecte sau materiale de la locul de muncă.
- Strângeți-vă părul, dacă este lung, în mod adecvat.

Zona de lucru / Mașina

- Verificați minuțios zona de lucru și îndepărtați tot ce ar putea fi expulzat de mașină sau ce ar putea deteriora dispozitivul de tăiere/organele rotative (pietre, ramuri, sârmă, oase etc.).

Motoare cu combustie: carburant

⚠ PERICOL! Carburantul este foarte inflamabil.

- Păstrați carburantul în recipiente omologate pentru astfel de utilizări, în locuri sigure, departe de surse de căldură sau flăcări.
- Eliminați resturile de iarbă, de frunze sau de grăsime în exces din recipiente și din zona de înmagazinare a benzinei.
- Nu lăsați recipientele la îndemâna copiilor.
- Nu fumați în timpul efectuării plinului sau a umplerii cu carburant, precum nici atunci când umblați cu carburant.
- Umpleți cu carburant folosind o pâlnie, doar în spații deschise.
- Nu inhalați vapori de carburant.
- Nu adăugați carburant și nu deschideți capacul rezervorului de carburant când motorul este în funcțiune sau dacă este cald.
- Deschideți ușor bușonul rezervorului lăsând vaporii/presiunea internă să se elimine treptat.
- Nu vă apropiați cu flăcări de gura rezervorului pentru a-i verifica conținutul.
- Dacă se scurge carburant, nu porniți motorul ci îndepărtați mașina de locul unde s-a scurs carburantul, pentru a evita riscul unui incendiu; așteptați evaporarea carburantului și rarefierea vaporilor de benzină.
- Curățați imediat orice urmă de carburant de pe mașină sau care a curs pe sol.
- Asigurați-vă că ați introdus și strâns bine capacele rezervorului și ale recipientului de carburant.
- Nu porniți mașina în același loc unde ați umplut rezervorul; pornirea motorului se va face la o distanță de minim 3 metri de locul unde ați efectuat umplerea rezervorului cu carburant.
- Evitați contactul carburantului cu îmbrăcămintea; în caz contrar, schimbați-vă hainele înainte de a porni motorul.

2.3 ÎN TIMPUL UTILIZĂRII

Zona de lucru

- Nu porniți motorul în spații închise, deoarece se pot acumula fumuri periculoase de monoxid de carbon. Operațiunile de pornire trebuie să aibă loc într-un spațiu deschis și bine aerisit. Nu uitați că gazele de eșapament sunt toxice.

- În timpul pornirii mașinii, nu orientați amortizorul de zgomot și gazele de eșapament spre materiale inflamabile.
- Nu folosiți mașina în spații supuse riscului de explozie, în apropierea unor lichide inflamabile, gaze sau praf. Contactele electrice sau fricțiunile mecanice pot genera scânteii care pot incendia praful sau vaporii.
- Lucrați numai la lumina zilei sau cu un bun sistem de iluminare și în condiții de vizibilitate bună.
- Nu le permiteți altor persoane, copiilor și animalelor să se apropie de zona de lucru. Copiii trebuie să fie supravegheați de un alt adult.
- Nu lucrați în iarbă umedă, în ploaie sau când există risc de furtună, mai ales cu posibilitate de trăsnet.
- Acordați o atenție deosebită neregularităților terenului (mobile, denivelări), la terenurile în pantă, la pericolele ascunse și eventualele obstacole care ar putea limita vizibilitatea.
- Fiți deosebit de atenți în apropierea râpelor, șanțurilor sau terasamentelor. Mașina se poate răsturna dacă o roată trece peste margine sau dacă aceasta cedează.
- Fiți atenți la terenurile în pantă, unde este nevoie de o atenție deosebită pentru evitarea răsturnărilor sau a pierderii controlului mașinii. Cauzele principale care pot duce la pierderea controlului mașinii sunt:
 - aderența redusă a pneurilor
 - viteza excesivă
 - frânarea bruscă
 - utilizarea necorespunzătoare scopului
 - lipsa cunoștințelor legate de efectele muncii pe teren
 - utilizarea incorectă ca vehicul de remorcare.
- Atunci când utilizați mașina în apropierea străzii, fiți atenți la trafic.
- Pentru a evita riscul de incendiu, nu lăsați mașina oprită, cu motorul în funcțiune, în iarbă mare.

Modalități de comportament

- În timpul conducerii și a activității, nu vă distrageți atenția și fiți în permanență concentrați.
- Fiți atenți la deplasarea înapoi sau în marșarier. Uitați-vă înapoi înainte și în timp ce folosiți marșarierul pentru a vă asigura că nu sunt obstacole.
- Fiți atenți la antrenarea sarcinilor sau când se utilizează echipamente grele:
 - Pentru barele de tractare, folosiți numai punctele de cuplare/prindere aprobate;
 - Limitați sarcinile la cele care pot fi controlate cu ușurință;
 - Nu virați brusc. Fiți atenți când vă deplasați în marșarier;

- Folosiți greutatea de echilibrare sau greutatea pe roți, conform instrucțiunilor din manual.
- Fiți atenți când utilizați saci de colectare și accesorii care pot deteriora stabilitatea mașinii, mai ales în pantă.
- Țineți întotdeauna mâinile și picioarele la distanță de dispozitivul de tăiere, atât la punerea în funcțiune a mașinii, cât și în timpul utilizării acesteia.
- Atenție: elementul de tăiere continuă să se rotească câteva secunde chiar și după decuplare sau după stingerea motorului.
- Fiți atenți la ansablul dispozitivului de tăiere care nu conțin un singur dispozitiv de tăiere, deoarece rotirea unui astfel de dispozitiv poate determina rotația celorlalte.
- Păstrați distanța față de orificiul de evacuare.
- Nu atingeți părțile motorului care se încălzesc în timpul utilizării. Risc de arsuri.
- Pentru a evita riscul de incendiu, nu lăsați mașina oprită, cu morul în funcțiune, în iarbă mare.

 În cazul unor defectări sau accidente în timpul funcționării, opriți imediat motorul și țineți mașina la distanță pentru a nu cauza alte stricăciuni; în caz de accident în care este rănit operatorul sau alte persoane, demarați imediat procedura de prim ajutor cea mai potrivită situației respective și apelați la un centru de prim ajutor pentru acordarea îngrijirilor necesare. Scoateți cu grijă eventualele resturi care ar putea provoca daune sau leziuni persoanelor sau animalelor în cazul în care acestea vor rămâne nesupravegheate.

Limitări de utilizare

- Nu folosiți niciodată mașina dacă protecțiile sunt deteriorate, dacă lipsesc sau dacă nu sunt poziționate corect (sacul de colectare, protecția de evacuare laterală, protecția de evacuare posterioară).
- Nu utilizați mașina dacă accesoriile sau sculele nu sunt instalate în punctele prevăzute.
- Nu dezarmați, nu dezactivați, nu îndepărtați și nu umblați la sistemele de securitate/microîntrerupătoarele de pe mașină.
- Nu modificați reglajele motorului și nici nu îl aduceți la suprațurație. Dacă motorul funcționează la o turație excesivă, riscul de leziuni personale crește.
- Nu forțați mașina și nu folosiți o mașină de putere mică pentru a efectua operații grele; utilizarea unei mașini cu putere adecvată reduce riscurile și ameliorează calitatea muncii prestate.
- Mașina nu este omologată pentru a putea circula pe drumurile publice. Utilizarea sa (conform normelor de circulație

rutieră) poate avea loc numai în zone limitate, pe care nu circulă mașini.

2.4 ÎNTREȚINERE, DEPOZITARE

Efectuarea unei întrețineri periodice și a unei depozitări corecte menține siguranța mașinii și a nivelului de performanță.

Întreținere

- Nu folosiți mașina dacă are piese uzate sau deteriorate. Piesele deteriorate sau uzate trebuie să fie înlocuite și nu reparate.
- Pentru a reduce pericolul de incendii, asigurați-vă în mod regulat că nu există pierderi de ulei și/sau de carburant.
- În timpul operațiilor de reglare a mașinii, aveți grijă să nu vă prindeți degetele între dispozitivul de tăiere aflat în mișcare și părțile fixe ale mașinii.

 Nivelul de zgomot și de vibrații din instrucțiunile de față reprezintă valorile maxime de utilizare a mașinii. Utilizarea unui element de tăiere neechilibrat, viteza excesivă de mișcare sau neefectuarea întreținerii influențează semnificativ producerea de emisii sonore și de vibrații. Prin urmare, trebuie să adoptați măsuri de prevenire pentru eliminarea posibilităților daune datorate unui zgomot ridicat și solicitărilor produse de vibrații; efectuați întreținerea mașinii, purtați căști de protecție și luați pauze în timpul sesiunii de lucru.

Depozitare

- Nu depozitați mașina cu carburant în rezervor într-o încăpere unde vaporii de carburant ar putea intra în contact cu scânteii, flăcări sau cu o sursă de căldură puternică.
- Pentru a reduce riscul de incendiu, nu lăsați containerele cu deșeuri într-o încăpere.

2.5 OCROTIREA MEDIULUI ÎNCONJURĂTOR

Ocrotirea mediului înconjurător reprezintă un aspect important și prioritar atunci când utilizăm mașina, spre beneficiul unei coabitări civilizate și a mediului în care trăim.

- Evitați să deranjați persoanele din vecinătate. Utilizați mașina numai în intervale de timp raționale (nu dimineața devreme sau seara târziu, când i-ați putea deranja pe alții).
- Respectați cu strictețe normele în vigoare la nivel local pentru eliminarea ambalajelor, uleiurilor, carburantului, filtrelor, părților deteriorate sau a oricărui alt element ce ar putea afecta mediul înconjurător; aceste deșeuri nu vor fi aruncate în lada de gunoi,

ci vor fi separate și duse la centrele de colectare autorizate, care se vor ocupa de reciclarea materialelor în cauză.

- Respectați cu strictețe normele în vigoare la nivel local pentru eliminarea deșeurilor rezultate.
- Când mașina nu mai este utilizabilă, nu o lăsați în mediul înconjurător ci contactați un centru de colectare, conform normelor în vigoare la nivel local.

3. FAMILIARIZAREA CU MAȘINA

3.1 DESCRIEREA ȘI UTILIZAREA PREVĂZUTĂ

Aceasta este o mașină de tuns iarba cu conducător pe scaun.

Mașina este prevăzută cu un motor care acționează dispozitivul de tăiere, protejat de carter, dar și cu un grup de transmisie care determină mișcarea mașinii.

Mașina are următoarele dotări:

- transmisie hidrostatică cu un număr infinit de rapoarte de transmitere înainte și înapoi („Hydro”), cu două roți motoare (tracțiune pe 2 roți - 2WD) sau tracțiune integrală (4WD).

Utilizatorul poate să conducă mașina și să acționeze comenzile principale aflându-se în permanență la volan.

Dispozitivele de siguranță montate pe mașină prevăd oprirea motorului și a dispozitivului de tăiere în câteva secunde. (par. 6.2.2).

3.1.1 Utilizare prevăzută

Această mașină a fost proiectată și fabricată pentru a tăia iarba.

În general, această mașină poate:

1. să taie iarba și să o adune în sacul de colectare.
2. să taie iarba și să o descarce la sol prin partea din spate.
3. taie iarba, o mărunțește și o depozitează pe teren (efect de mulci).
4. să taie iarba și să o descarce lateral.

Anumite accesorii speciale, prevăzute de Constructor ca echipament original sau care pot fi achiziționate separat, permit desfășurarea acestei operații în funcție de mai multe modalități de operare, descrise în acest manual sau în instrucțiunile care însoțesc accesoriile separate.

Totodată, posibilitatea de aplicare a accesoriilor suplimentare (dacă sunt prevăzute de Constructor) poate extinde utilizarea prevăzută și altor funcții, conform limitelor și condițiilor indicate în instrucțiunile care însoțesc aceste echipamente.

3.1.2 Utilizare necorespunzătoare

Orice altă utilizare poate fi periculoasă și poate provoca daune persoanelor și/sau bunurilor. Sunt considerate utilizări necorespunzătoare (fără a se limita însă la următoarele exemple):

- transportarea pe mașină sau pe o remorcă a unor persoane, copii sau animale deoarece ar putea cădea și s-ar putea răni grav sau ar împiedica o conducere sigură a mașinii;
- remorcarea sau împingerea sarcinilor fără utilizarea dispozitivului prevăzut în acest scop;
- utilizarea mașinii pe terenuri instabile, alunecoase, acoperite cu gheață, pietriș sau accidentate, prin noroi și băltoace care împiedică evaluarea suprafeței terenului;
- acționarea dispozitivului de tăiere pe suprafețe fără iarbă;
- utilizarea mașinii pentru colectarea frunzelor sau deșeurilor;

IMPORTANT *Utilizarea necorespunzătoare a mașinii atrage cu sine anularea garanției și declinarea oricărei responsabilități din partea Fabricantului, utilizatorul trebuind să suporte consecințele pentru daunele sau vătămarea personală ori a terților.*

3.1.3 Tipologia utilizatorilor

Această mașină este destinată folosirii de către consumatori, adică de operatori neprofesioniști. A fost proiectată pentru amatori.

IMPORTANT *Mașina trebuie folosită de un singur operator*

3.2 SEMNALIZARE DE SECURITATE

Pe mașină există diferite simboluri (fig. 2). Acestea au rolul de a-i aminti operatorului ce comportament trebuie să adopte pentru a o utiliza cu atenția și grija necesare.

Semnificația simbolurilor



Atenție! Citiți instrucțiunile înainte de a utiliza mașina.



Atenție! Scoateți cheia din contact și citiți instrucțiunile înainte de a efectua orice operațiune de întreținere sau reparație.



Pericol! Proiectare de obiecte: Nu lucrați fără a fi montat protecția de evacuare posterioară sau sacul de colectare. (doar pentru modelele cu sistem de colectare în spate).



Pericol! Proiectare de obiecte: Nu lăsați nicio persoană să se apropie.



Pericol! Răsturnare a mașinii: Nu utilizați mașina în pante mai mari de 10°.



Pericol! Mutilări: Asigurați-vă că, atunci când motorul este pornit, copiii nu se apropie de mașină.



Risc de tăiere: Dispozitive de tăiere în mișcare. Nu introduceți mâinile sau picioarele în interiorul compartimentului dispozitivelor de tăiere.



Atenție! Păstrați distanța față de suprafețele calde.



Nu urcați în mașină călcând pe protecțiile ansamblului dispozitivelor de tăiere.

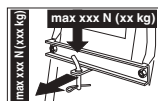

Atunci când utilizați kit de tractare, nu depășiți limitele de încărcare indicate pe etichetă și respectați normele de siguranță.

IMPORTANT Etichetele adezive deteriorate sau care nu mai pot fi citite trebuie înlocuite. Solicitați alte etichete la centrul de asistență autorizat din zona dvs.

3.3 ETICHETA DE IDENTIFICARE

Eticheta de identificare conține următoarele date (fig. 1):

1. Nivelul de putere acustică
2. Marcă de conformitate CE
3. Anul de fabricație
4. Modelul mașinii

5. Numărul de serie
6. Numele și adresa fabricantului
7. Cod articol
8. Puterea nominală și turația maximă de funcționare a motorului
9. Greutatea mașinii cu rezervorul gol în kg
10. Tip de transmisie

Transcrieți datele de identificare a mașinii în spațiile corespunzătoare ale etichetei de pe spatele capacului.

IMPORTANT Folosiți datele de identificare de pe eticheta de identificare a produsului de fiecare dată când contactați atelierul autorizat.

IMPORTANT Exemplul declarației de conformitate se află în ultimele pagini ale manualului.

3.4 COMPONENTE PRINCIPALE

Mașina este alcătuită din următoarele componente cărora le corespund următoarele funcții (fig. 1):

- Motorul:** produce mișcarea dispozitivelor de tăiere și a tracțiunii roților; caracteristicile și normele de utilizare sunt descrise în manualul specific.
- Ansamblul dispozitivelor de tăiere este:** ansamblul format din carter, care încorporează dispozitivele de tăiere rotative, și din dispozitivele de tăiere.
- Dispozitive de tăiere:** sunt elementele care realizează efectiv tăierea ierbii; aripile de la capete facilitează dirijarea ierbii tăiate spre canalul de evacuare
- Protecția pentru evacuare posterioară (disponibilă la cerere):** montată în locul sacului colector, împiedică proiectarea la distanță a eventualelor obiecte strânse de dispozitivele de tăiere (doar pentru modelele cu sistem de colectare în spate).
- Deflector pentru evacuarea laterală:** în plus față de funcția de evacuare laterală a ierbii la sol, acesta constituie un element de siguranță, care împiedică proiectarea la distanță a eventualelor obiecte strânse de dispozitivul de tăiere (numai pentru modelele cu descărcare laterală).
- Sac de colectare:** în plus față de funcția de colectare a ierbii tăiate, acesta constituie un element de siguranță, care împiedică proiectarea la distanță a eventualelor obiecte strânse de dispozitivul de tăiere (numai pentru modelele cu sistem de colectare în spate).
- Canal de evacuare:** este elementul de legătură dintre ansamblul dispozitivelor de

tăiere și sacul de colectare (*doar pentru modelele cu sistem de colectare în spate*).

- H. Scaunul pentru conducător:** este locul de unde utilizatorul comandă mașina; este dotat cu un senzor care sesizează prezența operatorului, acest lucru fiind util pentru cuplarea dispozitivelor de siguranță..
- I. Volanul:** efectuează virajul roților din față.
- J. Bara de protecție față:** asigură protecția părților din față ale mașinii.
- K. Bateria:** furnizează energia necesară pornirii motorului; caracteristicile și normele de utilizare sunt descrise în manualul specific.

4. MONTAJ

⚠ Normele de siguranță care trebuie respectate sunt descrise în cap. 2. Respectați cu strictețe aceste indicații pentru a nu vă confrunța cu riscuri grave sau cu pericole.

Din motive de înmagazinare și transport, câteva componente ale mașinii sunt furnizate separat din fabrică, dar trebuie să fie montate imediat după îndepărtarea ambalajului, conform instrucțiunilor de mai jos.

⚠ Dezambalarea și finalizarea montajului trebuie efectuate pe o suprafață dreaptă și solidă, cu suficient spațiu pentru manipularea mașinii și a ambalajelor, folosind întotdeauna instrumente de lucru corespunzătoare. Nu folosiți mașina mai înainte de a fi efectuat toate indicațiile din secțiunea "MONTAJ".

4.1 COMPONENTE PENTRU MONTAJ

În ambalaj sunt incluse componentele pentru montaj enumerate în tabelul de mai jos:

	Descriere
1	Volan
2	Carter de bord și componente pentru montarea volanului
3	Scaunul șoferului
4	Bara de protecție față (dacă există în dotare)
5	Sac cu șuruburile și instrucțiunile aferente de instalare (numai pentru modelele TS-TX-TH) (numai pentru modelele cu sistem de colectare în spate)
6	Suporturile sacului și accesoriile aferente de completare și de montare (numai pentru modelele cu sistem de colectare în spate)

7	Deflector de evacuare laterală (<i>numai pentru modelele cu evacuare laterală</i>)
8	Ranforsări laterale ale ansamblului dispozitivelor de tăiere (dacă există în dotare).
9	Plic cu: - manualele de instrucțiune și documentele aferente - șuruburile pentru montarea scaunului - dotare montare deflector de evacuare laterală (<i>numai pentru modelele cu evacuare laterală</i>) - șuruburile necesare legării cablurilor bateriei - 2 chei de pornire - 1 rezistență de schimb de 10 A
10	Kit pentru mulci (<i>numai pentru modelele cu evacuare laterală</i>) (dacă există în dotare).

4.1.1 Dezambalarea

1. Deschideți cutia cu grijă, fiind atenți să nu pierdeți componentele.
2. Consultați documentele din cutie, inclusiv aceste instrucțiuni.
3. Scoateți din cutie toate elementele nemontate.
4. Scoateți mașina din ambalaj ținând cont de măsurile de precauție de mai jos:
 - aduceți ansamblul dispozitivelor de tăiere la înălțime maximă (par. 5.11) pentru a nu-l deteriora atunci când coborâți mașina de pe paletul de bază;
 - Coborâți mașina de pe paletul de bază.
5. Aduceți maneta de blocare a transmisiei spate în poziția de deblocare (par. 5.4).

4.2 MONTAREA VOLANULUI

1. Puneți mașina în plan și aliniați-i roțile din față.
2. Folosind o șurubelniță, demontați capacul central (fig. 3.B) al volanului (fig. 3.A).
3. Introduceți volanul (fig. 3.A) pe arborele proeminent (fig. 3.C) și rotiți-l astfel încât spițele să fie îndreptate spre scaun și împingeți-l până când butucul volanului cuplează pe capetele proeminente ale ștecărului (fig. 3.D).
4. Fixați volanul prin intermediul șurubului (fig. 3.E) și șaibele (fig. 3.F) și (fig. 3.G) din dotare în ordinea indicată.
5. Strângeți până la capăt șurubul (fig. 3.E) cu o cheie imbus.
6. Aplicați capacul volanului (fig. 3.B), înclichetând clemele în locașurile aferente.

4.3 MONTAREA SCAUNULUI

Trageți în sus maneta de reglare (fig. 4.C) și prindeți scaunul (fig. 4.A) în locaș (fig. 4.B) pe partea volanului, până când este fixat în una din cele șase poziții. În acest punct, scaunul este montat stabil și nu mai poate fi desfăcut decât prin apăsarea manetei (fig. 4.D) de eliberare.

4.4 MONTAREA ȘI LEGAREA BATERIEI

Bateria (fig.5.A) este situată sub scaun, prinsă cu un arc (fig.5.B).

1. Conectați mai întâi cablul roșu (fig. 5.C) cu polul pozitiv (+) și apoi cablul negru (fig. 5.D) cu polul negativ (-), folosind șuruburile din dotare.
2. Montați arcul (fig. 5.B) de reținere a bateriei, având grijă să așezați corect cablurile în fața bateriei, astfel încât să nu fie ciupite de arc (fig. 5.B).

IMPORTANT Aveți întotdeauna grijă ca bateria să fie complet încărcată; în acest scop, urmați instrucțiunile din manualul bateriei.

IMPORTANT Pentru a evita intervenția protecției plăcii electronice, evitați orice pornire a motorului înainte de încărcarea completă!

4.5 MONTAREA SUPORTURILOR PENTRU SACUL DE COLECTARE

Montați cele două suporturi (fig. 6.A) pe placa posterioară (fig. 6.B), folosind pentru fiecare din ele trei șuruburi (fig. 6.C) din dotare, conform indicațiilor, fără a bloca piulițele aferente (fig. 6.D). Prindeți pe suporturi partea superioară (fig. 6.E) a cadrului sacului de colectare și centrați-o în raport cu placa posterioară (fig. 6.B). Înregistrați poziția celor două suporturi (fig. 6.F) față de opritor (fig. 6.G) astfel încât, rotind cadrul sacului de colectare, știftul (fig. 6.H) să se fixeze corect în lăcaș (fig. 6.I). Asigurați-vă încă o dată că respectivul cadru (fig. 6.E) este bine centrat față de placa posterioară (fig. 6.B) și că mișcarea de rotație este regulată, conform indicațiilor de mai sus, și apoi strângeți la maximum șuruburile (fig. 6.C) și piulițele (fig. 6.D) de fixare.

4.6 ÎNDEPĂRTAREA OPRITORULUI CÂRLIGULUI DE PRINDERE A SACULUI DE COLECTARE

Din motive legate de transport, cârligul (fig. 7.A) de prindere a sacului de colectare este blocat pe placa posterioară prin intermediul opritorului (fig. 7.B). Acest opritor trebuie să fie îndepărtat înainte de a monta suporturile sacului de colectare și nu trebuie să mai fie utilizat.

4.7 MONTAREA BAREI DE PROTECȚIE DIN FAȚĂ

- **Bara de protecție de tip „I”**
- **Bara de protecție de tip „II”**
 1. Montați bara de protecție față (fig. 8.A) pe partea inferioară a cadrului (fig. 8.B), utilizând cele patru șuruburi (fig. 8.C).

4.8 MONTAREA SACULUI DE COLECTARE

• Pentru modelul TC

1. Montați mai întâi cadrul, îmbinând partea superioară (fig. 9.A) și cea inferioară (fig. 9.B) cu ajutorul șuruburilor și al piulițelor din dotare (fig. 9.C), conform indicațiilor. Așezați în poziție plăcile unghiulare (fig. 9.D) și (fig. 9.E), respectând orientarea spre dreapta (R↑) și spre stânga (L↑), și fixați-le pe cadru prin cele patru șuruburi autofiletante (fig. 9.F).

2. Numai pentru modelele cu sistem de răsturnare electric:

Montați cei doi cilindri (fig. 9.G) pe pivoții suporturilor (fig. 9.H), având grijă la cuțit, ca acesta să fie îndreptat spre suport, și fixați-le prin intermediul inelelor elastice (fig. 9.I). Montați apoi suporturile pe cadrul anterior (fig. 9.B) cu ajutorul șuruburilor și al piulițelor (fig. 9.J).

3. Introduceți cadrul în învelișul de pânză groasă (fig. 9.K), având grijă ca acesta să fie poziționat corect de-a lungul perimetrului de bază. Fixați toate profilurile de plastic pe tuburile cadrului, folosind o șurubelniță (fig. 9.L).

4. Introduceți maneta (fig. 9.M) în orificiile capacului (fig. 9.N), fixați toate elementele pe cadru cu ajutorul șuruburilor (fig. 9.O), conform indicațiilor, și șuruburile autofiletante posterioare (fig. 9.P).

5. Aplicați traversa de ranforsare (fig. 9.Q) sub cadru prin intermediul șuruburilor și al piulițelor (fig. 9.R), menținând partea plată îndreptată spre pânză. Introduceți maneta de golire (fig. 9.S) în locașul său și montați șurubul de oprire (fig. 9.T) și piulița aferentă (fig. 9.U).

• Pentru modelele TS-TX-TH

Finalizați montarea sacului urmând instrucțiunile furnizate în fișele de instrucțiuni care însoțesc componenta.

4.9 MONTAREA MANETELOR DE RĂSTURNARE A SACULUI DE COLECTARE

Poziționați axa manetelor (fig. 10.A) în adâncitura celor două plăci (fig. 10.B) și fixați-le în interiorul suporturilor sacului de colectare (fig. 10.C), folosind șuruburile și piulițele (fig. 10.D) din dotare în ordinea indicată în figură. Conectați capătul tijeii (fig. 10.E) pistonului de ridicare la manetă (fig. 10.F) prin intermediul știftului (fig. 10.G) și montați cele două inele elastice (fig. 10.H). Înainte de a monta sacul de colectare pe suport, asigurați-vă că mișcarea manetelor de ridicare este regulată.

4.10 MONTAREA PROTECȚIILOR LATERALE ALE ANSAMBLULUI DISPOZITIVELOR DE TĂIERE (DACĂ EXISTĂ ÎN DOTARE)

Montați protecțiile (fig. 11.A) prin intermediul șuruburilor (fig. 11.B) și al piulițelor (fig. 11.C) din dotare, conform indicațiilor furnizate pentru fiecare tip de mașină.

4.11 MONTAREA DEFLECTORULUI DE EVACUARE LATERALĂ (NUMAI PENTRU MODELELE CU EVACUARE LATERALĂ)

1. Din interiorul deflectorului pentru evacuare laterală (fig. 12.A), montați arcul (fig. 12.B) introducând capătul (fig. 12.B.1) în orificiu și rotindu-l astfel încât atât arcul (fig.12.B), cât și capătul (fig. 12.B.2) să intre bine în locașurile aferente.

2. Poziționați deflectorul pentru evacuare laterală (fig. 12.A) în dreptul suporturilor (fig. 12.C) ansamblului dispozitivelor de tăiere și, cu o șurubelniță, rotiți al doilea capăt (fig. 12.B.2) al arcului (fig. 12.B) astfel încât să îl aduceți în afara deflectorului pentru evacuare laterală.

3. Introduceți știftul (fig. 12.D) în orificiile suporturilor (fig. 12.C) și ale deflectorului pentru descărcare laterală, trecându-l prin mijlocul spirelor arcului (fig. 12.B) până la ieșirea completă a capătului cu găuri de pe suportul aflat cât mai în interior.

4. Introduceți cuiul spintecat (fig. 12.E) în orificiul (fig. D.1) știftului (fig. 12.D) și rotiți știftul atât cât este necesar pentru a putea îndoi ambele capete (fig. 12.E.1) ale cuiului spintecat (cu un clește), astfel încât să nu poată ieși și să determine ieșirea știftului (fig. 12.D).

⚠️ Asigurați-vă că arcul funcționează în mod corect, menținând deflectorul pentru descărcare laterală în poziție coborâtă, stabilă, și că știftul este bine introdus și nu poate ieși în mod accidental.

IMPORTANT La modelele cu posibilitate de evacuare laterală: asigurați-vă că protecția de evacuare laterală (fig. 21.A) este coborâtă și blocată cu maneta de siguranță (fig. 21.B).

IMPORTANT Înainte de demontarea sau de întreținerea deflectorului, nu uitați să împingeți maneta de siguranță (fig. 21.B) și să ridicați protecția de evacuare laterală (fig. 21.A) pentru a permite demontarea.

NOTĂ Pentru a demonta deflectorul, urmați pașii pentru montare în ordine inversă.

5. COMENZI DE CONTROL

5.1 PEDALA DE FRÂNĂ

 Această pedală acționează frâna asupra roților spate (fig. 13.A, 14.A)

5.2 PEDALA DE DEPLASARE ÎNAINTE

Prin intermediul acestei pedale se permite tracțiunea către roți și se reglează viteza mașinii pentru deplasarea înainte (fig. 13.B, 14.B):



- 1. Direcția de mers în față.** Mărind forța de apăsare pe pedală, se mărește progresiv și viteza mașinii.
- 2. Punct mort.** Dacă luați piciorul de pe pedală, aceasta revine automat în poziția de punctul mort.

NOTĂ Condiția „Punct mort” este semnalată de aprinderea lămpii indicatoare (fig. 16.F).

NOTĂ Dacă pedala este acționată cu frâna de staționare (fig. 13.D) cuplată, motorul se oprește.

5.3 PEDALA DE MARȘARIER

Prin intermediul acestei pedale se activează tracțiunea în marșarier și se reglează viteza mașinii (fig. 13.C, 14.C):

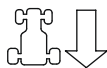

- 1. Marșarier.** Mărind forța de apăsare pe pedală, se mărește progresiv și viteza mașinii.

⚠️ Cuplarea marșarierului se face numai de pe loc.

- 2. Punct mort.** Dacă luați piciorul de pe pedală, aceasta revine automat în poziția de punctul mort.

NOTĂ Condiția „Punct mort” este semnalată de aprinderea lămpii indicatoare (fig. 16.F).

NOTĂ Dacă pedala este acționată cu frâna de staționare (fig. 15.D) cuplată, motorul se oprește.

5.4 COMANDĂ DE DEBLOCARE A TRANSMISIEI HIDROSTATICE

Această comandă are două poziții, care sunt indicate de o plăcuță (fig. 13.D, 14.D):



- 1. Transmisie cuplată:** pentru toate condițiile de utilizare, la mers și în timpul tunderii.



- 2. Transmisie deblocată:** considerabil efortul cerut pentru deplasarea manuală a mașinii, **cu motorul stins.**





IMPORTANT Pentru a evita deteriorarea unității de transmisie, această operațiune trebuie să fie efectuată numai cu motorul oprit și pedalele (fig. 13.B, 13.C, 14.B, 14.C) în punctul mort.

• **Numai pentru modelul 4WD**
Deplasarea mașinii poate fi efectuată cu ușurință numai înapoi, chiar dacă transmisia spate este deblocată.

5.5 COMUTATORUL CU CHEIE

Cheia activează/dezactivează pornirea mașinii

Aceasta are 3 poziții (fig. 15.A):

-  **1. Poziția de oprire.** Mașina se oprește imediat.
-  **2. Poziția de mers.** Toate serviciile sunt activate.
-  **3. Poziție de pornire.** Cuplează motorușul de pornire, iar mașina pornește. Dacă lăsați cheia din poziția de pornire, aceasta revine automat în poziția de mers.



5.6 COMANDĂ ACCELERATOR

Reglează numărul de rotații ale motorului.

În funcție de tipul motorului, comanda acceleratorului poate fi de două tipuri:

- A. Tipul „I” cu buton Choke separat** (Fig. 15.B + Fig. 15.C)
- B. Tipul „II”** (Fig. 15.B)

Pozițiile indicate corespund pentru:

-  **1. Butonul Choke - Pornire la rece.** (dacă există în dotare) Este utilizat pentru pornirea motorului la rece. Poziția "CHOKE" implică îmbogățirea amestecului carburant și trebuie să fie utilizată numai pe durata strict necesară.
-  **2. Numărul maxim de turații ale motorului.** A se utiliza întotdeauna pentru pornirea mașinii, în timpul funcționării acesteia și al tăierii ierbiilor.
-  **3. Numărul minim de turații ale motorului.** Se folosește când motorul este suficient de cald în timpul fazelor de staționare.

NOTĂ În timpul deplasării, alegeți o poziție intermediară, între "broască țestoasă" și "iepure".

NOTĂ Anumite modele sunt dotate cu un sistem care controlează automat poziția dispozitivului choke în carburator în timpul pornirii motorului și al încălzirii.

5.7 MANETA FRÂNEI DE STAȚIONARE

Frâna de staționare împiedică deplasarea mașinii pe durata staționării.

Maneta de cuplare a frânei are două poziții (fig. 15.D), și anume:



- 1. Frâna decuplată.** Pentru a decupla frâna de staționare, apăsați pedala (fig. 13.A, 14.A). Maneta revine în poziția de frână decuplată.
- 2. Frâna cuplată.** Pentru a cupla frâna de staționare, apăsați până la capăt pedala (fig. 13.A, 14.A) și aduceți maneta în poziția de frână cuplată; când ridicați piciorul de pe pedală, aceasta rămâne blocată în poziție coborâtă.

5.8 ÎNTRERUPĂTORUL DE FARURI



Butonul (fig. 15.E) comandă aprinderea farurilor atunci când cheia (fig. 15.A) se află în poziția «MERS».

5.9 COMANDA DE CUPLARE ȘI DECUPLARE A DISPOZITIVELOR DE TĂIERE

Această comandă permite cuplarea dispozitivelor de tăiere prin intermediul unui ambreiaj electromagnetic:



- 1. Dispozitive de tăiere cuplate.** Întrerupător-ciupercă tras (fig. 15.F.1) sau buton apăsat (fig. 15.F.2).
- 2. Dispozitive de tăiere decuplate.** Întrerupător-ciupercă apăsat (fig. 15.F.1) sau buton eliberat (fig. 15.F.2).



Prin decuplarea dispozitivelor de tăiere, este acționată simultan o frână care oprește rotația acestora în câteva secunde.

NOTĂ Condiția „Dispozitive de tăiere cuplate” este semnalată de aprinderea lămpii indicatoare (fig. 16.F).

NOTĂ Dacă dispozitivele de tăiere se cuplează fără a se fi respectat măsurile de siguranță prevăzute, motorul se oprește sau nu poate fi pornit (vezi par. 6.2.2)

5.10 BUTON PENTRU ACTIVAREA TĂIERII ÎN MARȘARIER



Ținând apăsat butonul (fig. 15.G), vă puteți deplasa înapoi cu dispozitivele de tăiere cuplate, fără a provoca oprirea motorului.

5.11 COMENZI PENTRU REGLAREA ÎNĂLȚIMII ANSAMBLULUI DISPOZITIVELOR DE TĂIERE

• Comanda cu manetă

Prin intermediul acestei manete se comandă ridicarea și coborârea ansamblului dispozitivelor de tăiere, care poate fi amplasat la 7 înălțimi de tăiere diverse (fig. 15.H).



Cele șapte poziții sunt indicate pe plăcuța corespunzătoare cu numere de la «1» la «7», care corespund diferitelor înălțimi de tăiere cuprinse între 3 și 9 cm.



Pentru a trece de la o poziție la alta, trebuie să apăsați butonul de deblocare amplasat pe capăt.

• Comanda cu manetă și mâner

Cu ajutorul manetei (fig. 15.H) are loc ridicarea și coborârea ansamblului dispozitivelor de tăiere.

• Poziția «A»

Ansamblul dispozitivelor de tăiere în poziția ridicat.

• Poziția «B»

Ansamblul dispozitivelor de tăiere în poziția coborât.

Mânerul (fig. 15.I) permite poziționarea ansamblului dispozitivelor de tăiere la 9 înălțimi corespunzătoare unui număr egal de înălțimi de tăiere, cuprinse între 2 și 10 cm.

1. Aduceți maneta (fig. 15.H) în poziția «A».
2. Reglați înălțimea de tăiere prin intermediul mânerului (fig. 15.I).
3. Aducând maneta (fig. 15.H) în poziția «B», ansamblul dispozitivelor de tăiere se repositionează automat la înălțimea prestabilită.

NOTĂ Aduceți maneta (fig. 15.H) în poziția «A» în timpul deplasărilor și al transportului.

5.12 DISPOZITIVUL DE MENȚINERE A VITEZEI (CRUISE CONTROL)

Acest dispozitiv permite menținerea vitezei dorite în timpul deplasării înainte, fără a fi necesar ca pedala să fie menținută apăsată (fig. 13.B, 14.B). Butonul-ciupercă are două poziții:



1. **Apăsat.** Dispozitiv decuplat (inactiv)

2. **Tras.** Dispozitiv cuplat (activ)

- Cuplând dispozitivul în timpul deplasării înainte, mașina își menține viteze atinsă în momentul respectiv, fără a fi necesară acționarea pedalei (fig. 13.B, 14.B).
- La deplasarea în marșarier, cuplarea dispozitivului nu este posibilă.
- Cu dispozitivul cuplat, nu este posibilă acționarea pedalei de marșarier (fig. 13.C, 14.C).

NOTĂ Pe porțiunile în urcare sau în coborâre, viteza poate varia față de cea setată pentru o suprafață plană.

Pentru a decupla dispozitivul și a restabili comanda vitezei de înaintare prin intermediul pedalei (fig. 13.B, 14.B, este suficient:

- să apăsați pedala (fig. 13.B, 14.B);

sau

- să apăsați pedala de frână (fig. 13.A, 14.A).

În ambele cazuri, butonul-ciupercă revine automat în poziția «Apăsat».

IMPORTANT *Evitați întotdeauna acționarea butonului-ciupercă pentru a dezactiva dispozitivul.*

5.13 CONTOR (DACĂ EXISTĂ ÎN DOTARE)

Contorul (fig. 15.K) se activează ori de câte ori cheia (fig. 15.A) este adusă în poziția de «MERS» și indică orele de funcționare a motorului.

5.14 PRIZA AUXILIARĂ PENTRU ACCESORII

Permite conectarea echipamentelor electrice care pot fi alimentate în curent continuu la 12 volți, la o putere maximă de 50 de wați, echipate cu un știft corespunzător (pentru automobile) (fig. 15.M).

- Priza se află sub tensiune doar atunci când cheia (fig. 15.A) se află în poziția de «MERS».

5.15 COMANDA DE RĂSTURNARE A SACULUI DE COLECTARE

• Comandă manuală

Răsturnarea sacului de colectare în vederea golirii are loc cu ajutorul manetei (fig. 15.L), care este extrasă din locașul său.

• Comandă electrică

Răsturnarea sacului de colectare în vederea golirii are loc prin apăsarea butonului (fig. 15.N), ținându-l apăsat până la oprirea motorușului de comandă. Sacul de colectare revine în poziția de lucru la apăsarea butonului (fig. 15.O), ținându-l apăsat până la prinderea cârligului și oprirea motorușului de comandă.

5.16 AFIȘAJ TIP „I” ȘI SEMNALIZĂRI ACUSTICE

La aducerea cheii în poziția de «MERS», toate lămpile de semnalizare se activează simultan de aproximativ jumătate de secundă (cu un semnal acustic scurt), pentru a indica funcționarea corectă. Ulterior, lămpile indicatoare arată:



Lampă indicatoare aprinsă: dispozitivele de tăiere sunt cuplate (fig. 16.A).



Lampă indicatoare aprinsă: frâna de staționare este cuplată (fig. 16.B).



Lampă indicatoare aprinsă: operatorul lipsește (fig. 16.C).



Lampă indicatoare care clipește: carburantul este la nivelul de rezervă (fig. 16.D).



Lampă indicatoare care clipește: Semnalează anomalia la lubrifierea motorului (fig. 16.E). Opriti imediat motorul, verificați nivelul de ulei și contactați un Centru de asistență autorizat.



Lampă indicatoare aprinsă: Lipsește sacul de colectare sau protecția de evacuare posterioară (fig. 16.F).



Lampă indicatoare aprinsă: cu motorul pornit există anomalia la reîncărcarea bateriei (fig. 16.G).

Lampa indicatoare clipește înainte de pornire: bateria nu reușește să pornească motorul. Contactați un Centru de asistență autorizat (fig. 16.G).



Lampă indicatoare aprinsă: transmisia este în „punctul mort” (fig. 16.H).

• Semnalizări acustice

Semnalul acustic poate fi de două tipuri:

1. Semnal acustic continuu:
 - A intervenit protecția plăcii electronice.
 - Motorul este oprit de peste 30 de secunde cu cheia în poziția de «MERS».
2. Semnal acustic intermitent:
 - Sacul de colectare este plin.

5.17 AFIȘAJ TIP „II” ȘI SEMNALIZĂRI ACUSTICE

La aducerea cheii în poziția de «MERS», toate pictogramele se activează simultan timp de aproximativ jumătate de secundă (cu un semnal acustic scurt), pentru a indica funcționarea corectă; ulterior, afișajul trece în funcția de „Contor de ore”.

Ulterior, lămpile indicatoare arată:



Lampă indicatoare aprinsă: dispozitivele de tăiere sunt cuplate (fig. 16.A).



Lampă indicatoare aprinsă: frâna de staționare este cuplată (fig. 16.B).



Lampă indicatoare aprinsă: operatorul lipsește (fig. 16.C).

Lampă indicatoare carburant simplă (fig. 16.D).



Lampă indicatoare care clipește: carburantul este la nivelul de rezervă.

Lampă indicatoare carburant cu indicator de nivel (fig. 16.D).

Lampa indicatoare arată nivelul de carburant din rezervor în funcție de criteriul următor:



Nivelul de carburant este de la plin la aproximativ jumătate de rezervor.



Nivelul de carburant este de la aproximativ jumătate de rezervor la rezervă.



Nivelul de carburant este la rezervă.

NOTĂ Rezerva este de aproximativ 2 litri de carburant, fiind suficientă pentru a asigura aproximativ 30-40 de minute de muncă în regim normal.



Lampă indicatoare care clipește: Semnalează anomalii la lubrifierea motorului (fig. 16.E). Opriiți imediat motorul, verificați nivelul de ulei și contactați un Centru de asistență autorizat.



Lampă indicatoare aprinsă: Lipsește sacul de colectare sau protecția de descărcare posterioară (fig. 16.F) (numai pentru modelele cu sistem de colectare în spate).



Lampă indicatoare aprinsă: cu motorul pornit există anomalii la reîncărcarea bateriei (fig. 16.G).

Lampa indicatoare clipește înainte de pornire: bateria nu reușește să pornească motorul. Contactați un Centru de asistență autorizat (fig. 16.G).



Lampă indicatoare aprinsă: transmisia este în „punctul mort” (fig. 16.H).

• Funcțiile operaționale

Apăsați butonul «MOD» pentru a accesa în ordine funcțiile operaționale.



Contor de ore (fig. 16.I). Indică numărul total de ore de funcționare a motorului.



Voltmetru (fig. 16.O). Indică nivelul de încărcare a bateriei.



Turometru (fig. 16.K) Indică turația motorului prin valori numerice sau o serie de asteriscuri care corespund următoarelor valori:

Valoarea afișată:

< 1600 motor la turație minimă

< 2500 viteza de deplasare

> 2500 viteza de tăiere

* motor la turație minimă

(**)

** viteza de deplasare

***** viteza de tăiere

NOTĂ Luminarea intermitentă indică faptul că turația motorului nu este cea adecvată pentru tăierea ierbii.



Ceas (dacă există în dotare) (fig. 16.L)
Indică ora în format de 24 ore/zi.

Reglarea este efectuată cu cheia în poziția de «MERS», cu motorul oprit, după procedura de mai jos:

- Apăsăți de mai multe ori tasta «MOD» până la afișarea pictogramei ceasului.
- Țineți apăsată tasta «MOD» până când primele două cifre (ora) clipesc.
- Apăsăți una din cele două taste laterale (Fig. 16.K, L) pentru a mări sau a reduce valoarea unei unități.
- Apăsăți tasta «MOD» până când clipesc celelalte două cifre (minute).
- Apăsăți una din cele două taste pentru a mări sau a reduce valoarea unei unități.
- Apăsăți tasta «MOD» pentru a finaliza setarea.

NOTĂ Ceasul este alimentat de o baterie tampon; la epuizarea acesteia, trebuie să vă adresați unui Centru de asistență autorizat.

• Semnalizări acustice

Semnalul acustic poate fi de două tipuri:

1. Semnal acustic continuu:
 - A intervenit protecția plăcii electronice.
 - Motorul este oprit de peste 30 de secunde cu cheia în poziția de «MERS».
2. Semnal acustic intermitent:
 - Sacul de colectare este plin.

5.18 AFIȘAJ TIP „III” ȘI SEMNALIZĂRI ACUSTICE

La aducerea cheii în poziția de «MERS», toate pictogramele se activează simultan timp de aproximativ jumătate de secundă (cu un semnal acustic scurt), pentru a indica funcționarea corectă.

Ulterior, pictogramele arată:



Pictogramă aprinsă: dispozitivele de tăiere sunt cuplate (fig. 16.A).



Pictogramă aprinsă: frâna de staționare este cuplată (fig. 16.B).



Lampă indicatoare aprinsă: operatorul lipsește (fig. 16.C).

Pictogramă carburant cu indicator de nivel (fig. 16.D).

Pictograma indică nivelul de carburant din rezervor în funcție de criteriul următor:



Nivelul de carburant este de la plin la aproximativ jumătate de rezervor.



Nivelul de carburant este de la aproximativ jumătate de rezervor la rezervă.



Nivelul de carburant este la rezervă.

NOTĂ Rezerva este de aproximativ 2 litri de carburant, fiind suficientă pentru a asigura aproximativ 30-40 de minute de muncă în regim normal.



Pictogramă aprinsă: Semnalează anomalia la lubrifierea motorului (fig. 16.E). Oprțiți imediat motorul, verificați nivelul de ulei și contactați un Centru de asistență autorizat.



Pictogramă aprinsă: Lipsește sacul de colectare sau protecția de descărcare posterioară (fig. 16.F) (numai pentru modelele cu sistem de colectare în spate).



Pictogramă aprinsă: Sacul de colectare s-a umplut și trebuie să-l goliți (fig. 16.F) (numai pentru modelele cu sistem de colectare în spate).

Pictogramă baterie cu indicator de nivel (fig. 16.G).



Pictogramă aprinsă: Bateria se încarcă.



Pictogramă aprinsă: Nivelul de tensiune din baterie este optim.



Pictogramă aprinsă cu motorul oprit: Arată că este necesară reîncărcarea bateriei

Pictogramă aprinsă cu motorul pornit: Indică anomalii la încărcarea bateriei.



Pictogramă care clipește: Bateria nu reușește să pornească motorul și de aceea trebuie să contactați un Centru de asistență autorizat.



Pictogramă aprinsă: transmisia este în „punctul mort” (fig. 16.H).



Contor de ore (fig. 16.I). Indică numărul total de ore de funcționare a motorului.



Faruri (fig. 16.P). Pictogramă aprinsă: Arată că farurile sunt aprinse.



Întreținere necesară (fig. 16.Q). Pictogramă aprinsă: Indicator de întreținere periodică. Operațiunile de întreținere care trebuie respectate sunt descrise în cap. 13. Pictograma se aprinde la fiecare 50 de ore, și rămâne aprinsă timp de 1 oră.

Zona Verde (fig. 16.R). Turația motorului este adecvată pentru o tăiere optimă a ierbii.



• Semnalizări acustice

Semnalul acustic poate fi de două tipuri:

1. Semnal acustic continuu:
 - A intervenit protecția plăcii electronice.
 - Motorul este oprit de peste 30 de secunde cu cheia în poziția de «MERS».
2. Semnal acustic intermitent:
 - Sacul de colectare este plin.

6. UTILIZAREA MAȘINII

⚠ Normele de siguranță care trebuie respectate sunt descrise în cap. 2. Respectați cu strictețe aceste indicații pentru a nu vă confrunta cu riscuri grave sau cu pericole.

6.1 OPERAȚIUNI PREMERGĂTOARE UTILIZĂRII

Înainte de utilizarea mașinii, este necesar să efectuați o suită de controale și operații pregătitoare, pentru a vă asigura că munca se va desfășura în mod profitabil și în deplină siguranță.

1. aduceți mașina în poziție orizontală și bine sprijinită la sol;
2. alegeți modul de funcționare al mașinii cel mai adecvat pentru operațiunea dorită (par. 6.1.4);

6.1.1 Umplerea rezervoarelor

IMPORTANT *Mașina nu este furnizată cu ulei de motor sau carburant.*

Înainte de a folosi mașina, asigurați-vă că are carburant și verificați nivelul de ulei (par. 7.2, par. 7.3). Pentru modulile de precauție privind alimentarea cu carburant și plinul de ulei, respectați indicațiile din (vezi par. 7.2, par. 7.3) și din cartea tehnică a motorului.

6.1.2 Reglarea scaunului

Scaunul poate fi reglat în șase poziții diferite. Reglarea se efectuează prin ridicarea manetei (fig. 17.A) și lăsând scaunul să alunece, până la blocarea sa în poziția dorită.

6.1.3 Presiunea pneurilor

Una din condițiile esențiale pentru a asigura planaritatea perfectă a ansamblului dispozitivelor de tăiere este ca pneurile să fie umflate în mod corect; acest lucru va garanta tunderea uniformă a gazonului.

1. Deșurubați căpăcelele de protecție
2. Introduceți pe ventilele priza unui aparat de aer comprimat dotat cu manometru (fig.18).
3. Reglați presiunea la valorile indicate în tabelul "Date tehnice".

6.1.4 Pregătirea mașinii pentru funcționare

NOTĂ *Această mașină poate fi reglată în mai multe feluri. Înainte de a începe să o utilizați, reglați-o conform modului în care doriți să tundeți iarba.*

- a. Reglarea mașinii pentru tăierea și strângerea ierbii în sacul de colectare (doar pentru modelele cu evacuare în spate)
 - Fixați sacul de recoltare (fig. 19.A) la suporturile (fig. 19.B) și centrați-l față de

placa posterioară, având grijă ca cele două repere să coincidă (fig. 19.B).

- Asigurați-vă că tubul inferior al gurii sacului de colectare intră bine pe cârligul de oprire (fig. 19.C).
- În cazul în care fixarea este prea dificilă sau prea slabă, reglați arcul de rapel (par. 8.9).

b. Reglarea pentru tăierea și evacuarea posterioară a ierbiilor pe sol (doar pentru modelele cu evacuare posterioară) (dacă există în dotare)

- Dacă nu doriți să lucrați cu sacul de colectare, este disponibil, la cerere, un kit de protecție pentru evacuarea posterioară (fig. 20; cap. 15.7), care va fi montat pe placa din spate, conform indicațiilor.

c. Reglare pentru tăiere și tocarea ierbiilor

- În cazul în care se dorește tocarea ierbiilor, mărunțiți-o fin și lăsați-o împrăștiată pe teren; la cerere, este disponibil un kit pentru mulci (cap. 15.1) care va fi fixat conform instrucțiunilor aferente.

⚠ La modelele cu evacuare laterală, asigurați-vă că este montată traversa de ranforsare a evacuării laterale (fig. 22.A) (dacă există în dotare).

d. Reglare pentru tăierea și evacuarea laterală a ierbiilor, pe sol (doar pentru modelele cu evacuare laterală):

- Asigurați-vă întotdeauna că arcul interior al deflectorului (fig. 21.A) și maneta de siguranță (fig. 21.B) funcționează corect, menținându-le stabil în poziție coborâtă.

- În cazul tăierii ierbiilor în condiții deosebit de dificile (iarbă înaltă sau udă), se recomandă demontarea traversei de ranforsare laterală (fig. 22.A) (dacă există în dotare).
- Pentru a demonta traversa de ranforsare, desfaceți șuruburile (fig. 22.B), ținând ridicat deflectorul de evacuare lateral (fig. 22.C).

⚠ În cazul unor lovituri laterale cu traversa de ranforsare demontată (fig. 22.A), ansamblul dispozitivelor de tăiere ar putea suferi modificări.

⚠ La finalul utilizării, asigurați-vă că ați remontat traversa de ranforsare pe evacuarea laterală.

6.1.5 Poziționarea roților de înălțime minimă

Funcția roților de înălțime minimă este aceea de a reduce riscul de smulgeri a covorului de iarbă, cauzat de târerea ansamblului dispozitivelor de tăiere pe terenurile neregulate. Poziționați roțile conform indicației (par. 7.4).

6.2 CONTROALE DE SIGURANȚĂ

Efectuați următoarele controale de siguranță și verificați dacă rezultatele corespund tabelului.

⚠ Efectuați întotdeauna controalele de siguranță înainte de folosire.

6.2.1 Control de siguranță generală

Subiect	Rezultat
Baterie	Nicio defecțiune a învelișului, capacului sau a bornelor acesteia
Protecție de evacuare în spate, sac de colectare	Integre. Nicio daună. Montate corect.
Protecție de evacuare laterală, fantă de admisie a aerului	Integră. Nicio daună. Montată corect.
Instalație carburant și conexiuni.	Nicio pierdere.
Cabluri electrice.	Întreaga izolație intactă. Nicio daună mecanică.
Circuit ulei	Nicio pierdere. Nicio daună.
Dispozitive de siguranță	Aționează potrivit indicațiilor de la par. 6.2.2

6.2.2 Verificarea dispozitivelor de siguranță

Dispozitivele de protecție acționează în două direcții:

- A.** împiedică pornirea motorului dacă nu sunt respectate condițiile de siguranță;
- B.** opresc motorul dacă chiar și o singură condiție nu este îndeplinită.

Acțiune	Rezultat
1. transmisia este în punct mort;	Motorul pornește
2. dispozitive de tăiere decuplate;	
3. operatorul așezat;	
operatorul părăsește scaunul	Motorul se oprește

Acțiune	Rezultat
se ridică sacul de colectare sau se îndepărtează protecția de descărcare posterioară cu dispozitivele de tăiere cuplate (<i>doar pentru modelele cu colectare în spate</i>)	Motorul se oprește
se cuplează frâna de staționare fără a fi decuplat mai întâi dispozitivele de tăiere	Motorul se oprește
se acționează schimbătorul de viteză sau pedala de tracțiune cu frâna de staționare trasă	Motorul se oprește
se acționează marșarierul cu dispozitivele de tăiere cuplate, fără a ține apăsat butonul de activare (par. 5.10)	Motorul se oprește
Deplasați mașina înainte și înapoi și aduceți-o în punctul mort/eliberați pedala de tracțiune (par. 5.2; par. 5.3)	Mașina decelerează și se oprește
Apăsați pedala de frână (par. 5.1)	Mașina se oprește imediat
Ghid de probă	Nicio vibrație anormală. Niciun sunet anormal

⚠ Dacă un singur rezultat nu este corespunzător cu rezultatele din tabele, se interzice folosirea mașinii. Contactați un centru de asistență pentru controalele aferente și pentru reparație.

IMPORTANT *Țineți cont că dispozitivele de protecție împiedică pornirea motorului dacă nu sunt îndeplinite toate condițiile de siguranță. În aceste cazuri, după restabilirea condițiilor necesare pornirii, rotiți cheia (fig. 15.A) în poziția de oprire înainte de a porni din nou motorul.*

6.3 UTILIZAREA PE TERENURILE ÎN PANTĂ

Respectați limitele indicate în tabelul "Date tehnice" și în "fig. 24", indiferent de sensul de mers.

Amintiți-vă că nicio pantă nu este lipsită de pericole. Întreținerea terenurilor în pantă necesită o deosebită atenție. Pentru a evita răsturnarea sau pierderea controlului mașinii:

- Nu tundeți iarba în sens transversal pe pantă. Gazonul aflat pe un teren în pantă trebuie să fie parcurs în sens perpendicular (urcare sau coborâre) și niciodată oblic. Fiți foarte atenți – la schimbarea direcției – ca roțile din amonte să nu se lovească

de obstacole (ramuri, pietre, etc) pentru că acestea pot cauza alunecarea laterală, răsturnarea mașinii sau pierderea controlului.

- Nu opriți și nu porniți mașina brusc nici la coborârea pantei cât nici la urcare;
- Cuplați tracțiunea ușor și cu o grijă deosebită pentru a evita cabrarea mașinii.
- Reduceți viteza:
 - înainte de orice schimbare de direcție, precum și în curbele înguste
 - înainte de a vă deplasa pe un teren înclinat, fiind atenți mai ales la coborârea pantei
- Nu introduceți niciodată schimbătorul în marșarier pentru a reduce viteza la coborâre: acest lucru ar putea determina pierderea controlului asupra vehiculului, mai ales pe terenuri alunecoase.
- Cuplați întotdeauna frâna de staționare înainte de a opri mașina și de a o lăsa nesupravegheată.
- La coborâre, nu apăsați pedala de tracțiune, pentru a exploata efectul de frânare al transmisiei hidrostatice, atunci când transmisia nu este cuplată

6.4 PORNIREA

1. Deschideți robinetul pentru carburant (fig. 25.A) (dacă este prevăzut).
2. Așezați-vă la locul de condus.
3. Aduceți schimbătorul în punct mort ("N") (par. 5.2; par. 5.3).
4. Decuplați dispozitivele de tăiere (par. 5.9).
5. Cuplați frâna de staționare (par. 5.7).
6. Aduceți comanda acceleratorului în poziția de regim maxim "Iepure" (par. 5.6).

7. **În caz de pornire la rece:** cuplați butonul choke (par. 5.6) (dacă există în dotare).
8. Activați comutatorul cu cheia și rotiți cheia în poziție de funcționare pentru a conecta circuitul electric. Așteptați 2 secunde și aduceți cheia în poziția de pornire pentru a porni motorul.
9. Lăsați cheia după pornirea motorului.
10. **În caz de pornire la rece,** în momentul în care motorul începe să se rotească în mod regulat:
 - 10a. Eliberați butonul choke (par. 5.6, tipul „II”), aducând comanda acceleratorului în poziția de regim maxim „Iepure” (dacă există în dotare).
 - 10b. Eliberați butonul choke (par. 5.6, tipul „I”) (dacă există în dotare).

NOTĂ *Utilizarea butonului choke cu motorul cald poate murdări bujia și determina motorul să funcționeze neregulat.*

11. După demararea motorului, aduceți maneta de accelerație în poziția de viteză minimă, "broască țestoasă".

NOTĂ În caz de dificultăți la pornire, nu insistați forțând motorușul, deoarece se poate descărca bateria și înfunda motorul. Aduceți din nou cheia pe poziția de oprire, așteptați câteva minute și repetați operațiunea. Dacă anomalia persistă, citiți cap. «14» din manualul de față precum și instrucțiunile din manualul motorului.

6.5 UTILIZARE

6.5.1 Avansarea și deplasarea mașinii

În timpul deplasării:

- decuplați dispozitivele de tăiere (par. 5.9);
- aduceți ansamblul dispozitivelor de tăiere la înălțime maximă (par. 5.11);
- aduceți comanda acceleratului într-o poziție intermediară între viteza minimă ("broască țestoasă") și viteza maximă ("iepure").
- decuplați frâna de staționare, eliberând pedala de frână (par. 5.7).
- apăsați pedala de tracțiune (par. 5.2) pe direcția „deplasare înainte” și atingeți viteza dorită apăsând treptat pedala și acționând accelerația.

⚠ **Cuplarea tracțiunii trebuie să aibă loc prin modalitățile descrise (par. 5.2), pentru a evita ca o cuplare prea bruscă să ducă la cabrarea mașinii și la pierderea controlului asupra sa, în special în pantă.**

6.5.2 Frânarea

Reduceți mai întâi viteza mașinii, micșorând turația motorului, apoi apăsați pedala de frână (par. 5.1), pentru a reduce ulterior viteza, până la oprire. O încetinire ușoară a mașinii se obține deja prin eliberarea pedalei de tracțiune (par. 5.2).

6.5.3 Marșarier

IMPORTANT Cuplarea marșarierului se face numai de pe loc.

1. Apăsați pedala (par. 5.1) până la oprirea mașinii;
2. începeți deplasarea în marșarier apăsând pedala de tracțiune în direcția marșarierului (par. 5.3).

6.5.4 Tunderea ierbii

Pentru a efectua această operațiune cu mașina, procedați astfel:

1. aduceți acceleratul în poziția de viteză maximă ("iepure"); această poziție se va utiliza întotdeauna în timpul folosirii mașinii;
2. ridicați ansamblul dispozitivelor de tăiere până în punctul maxim;
3. cuplați dispozitivele de tăiere (par. 5.9), numai pe covorul de iarbă, evitând să le cuplați pe terenuri înghețate sau cu iarbă foarte mare;
4. Începeți înaintarea și tăierea în zona cu iarbă în mod treptat și cu multă atenție, conform instrucțiunilor de mai sus;
5. Adaptați viteza de înaintare și înălțimea de tăiere (par. 5.11) la condițiile terenului (înălțimea, densitatea și umiditatea ierbii) și la cantitatea de iarbă îndepărtată;
6. Aspectul terenului va fi îmbunătățit dacă tăierile vor fi efectuate întotdeauna la aceeași înălțime și, alternativ, în cele două direcții (fig. 27).

IMPORTANT Pentru a putea merge înapoi cu dispozitivele de tăiere cuplate, trebuie să apăsați și să țineți apăsat butonul de pornire pentru tuns în marșarier (par. 5.10) pentru a nu cauza oprirea motorului.

De fiecare dată când sesizați reducerea turațiilor motorului, reduceți viteza ținând cont de faptul că nu veți efectua niciodată o tăiere bună a ierbii dacă viteza de avans este prea mare comparativ cu cantitatea de iarbă tăiată.

Decuplați dispozitivele de tăiere și ridicați ansamblul dispozitivelor de tăiere până în punctul maxim:

- La fiecare schimbare a locației de muncă
- La traversarea unor zone neierboase
- De fiecare dată când este nevoie să depășiți un obstacol.

6.5.5 Sfaturi utile pentru menținerea unui gazon aspectuos

- Pentru a avea un gazon aspectuos, verde și moale, este necesar să tundeți iarbă la intervale regulate. Gazonul poate fi alcătuit din mai multe tipuri de iarbă. Tăind iarbă des, ierburile care au multe rădăcini și care formează deci o manta ierboasă solidă cresc; altminteri, dacă tundeți iarbă rar, se dezvoltă mai mult buruienile sau alte plante (trifoiul, margaretele, etc). Frecvența cu care tăiați iarbă trebuie să fie raportată la creșterea ierbii; evitați intervalele prea lungi.

- Înălțimea ideală a unui gazon bine îngrijit este de 4-5 cm; la o trecere a mașinii nu ar trebui să tundeți mai mult de 1/3 din înălțimea totală. Dacă iarba este prea înaltă, se recomandă tăierea ei în două etape: în prima etapă, cu dispozitivele de tăiere la înălțime maximă, iar în a doua etapă la înălțimea dorită (fig. 26).
- O tăiere prea joasă provoacă smulgera și răirirea covorului de iarbă, dând aspectul de „pete”.
- Vara este oportun să țineți iarba mai înaltă, pentru ca terenul să nu e usuce excesiv.
- De preferat este să se tundă iarba dacă gazonul este uscat. Nu tăiați iarba dacă este udă; acest lucru poate să reducă eficiența dispozitivului rotativ, din cauza ierbii care se prinde, și să cauzeze smulgeri ale covorului de iarbă.
- Dispozitivele de tăiere trebuie să fie în stare bună și bine ascuțite pentru ca tunsul să fie neted și drept (altminteri, vârful se poate îngălbeni).
- Motorul trebuie să fie utilizat la turația maximă, atât pentru a garanta o operație netă cât și pentru a împinge iarba spre canalul de evacuare.
- În cazul în care canalul de evacuare se înfundă cu iarbă, reduceți viteza de avansare, deoarece probabil aceasta este prea mare față de condițiile de lucru; dacă problema persistă, o altă cauză poate fi ascuțirea proastă a dispozitivelor de tăiere sau deformarea marginii aripișoarelor.
- Fiți foarte atenți când tundeți iarba din jurul tufișurilor sau marginilor trotuarelor joase care pot modifica paralelismul și deteriora marginea ansamblului dispozitivelor de tăiere, precum și dispozitivele de tăiere.

6.5.6 Golirea sacului de colectare (doar pentru modelele cu colectare în spate)

NOTĂ Golirea sacului de colectare se efectuează numai cu dispozitivele de tăiere decuplate; în caz contrar, motorul se oprește.

- Nu așteptați ca sacul de colectare să se umple prea mult pentru a evita înfundarea canalului de evacuare.
- Un semnal acustic vă avertizează când sacul de colectare este plin:
 1. decuplați dispozitivele de tăiere (par. 5.9) și alarma se întrerupe;
 2. aduceți comanda acceleratorului în poziția de regim minim "broască țestoasă";
 3. opriți înaintarea și aduceți în poziția zero (par. 5.2); par. 5.2);
 4. cuplați frâna de staționare;

Comandă manuală

5. trageți în sus maneta (fig. 28.A) și răsturnați sacul de colectare pentru a-l goli;
6. închideți sacul de colectare astfel încât acesta să rămână prins de cârligul de oprire (fig. 28.B) și readuceți maneta pe poziție.

Comandă electrică

5. cu operatorul așezat, țineți apăsat butonul (fig. 28.C) până la răsturnarea completă a sacului de colectare;
6. la finalizarea golirii, țineți apăsat butonul (fig. 28.D) până la coborârea completă a sacului de colectare, asigurându-vă că rămâne agățat la cârligul de oprire (fig. 28.B).

NOTĂ Se poate întâmpla ca, după ce ați golit sacul de colectare, semnalul acustic să se reactiveze în momentul cuplării dispozitivelor de tăiere, din cauza resturilor de iarbă rămase pe palpatorul microîntrerupătorului de semnalizare; în acest caz, este suficient să decuplați și să cuplați rapid din nou dispozitivele de tăiere, pentru a-l opri.

Asigurați-vă întotdeauna că palpatorul (fig. 28.E) nu prezintă depuneri de iarbă.

6.5.7 Curățarea canalului de evacuare (doar pentru modelele cu sistem de colectare în spate)

- Iarba foarte mare sau umedă ca și viteza de avansare excesivă pot cauza înfundarea canalului de evacuare. În caz de colmatare, este necesar să urmați instrucțiunile descrise în cap. 7.6.2.

6.5.8 Terminarea tăierii

După terminarea tunderii:

1. decuplați dispozitivele de tăiere;
2. reduceți numărul de rotații ale motorului;
3. efectuați traseul de întoarcere cu ansamblul dispozitivelor de tăiere ridicat în punctul maxim.

6.6 OPRIRE

Pentru a opri mașina:

1. aduceți maneta de accelerație în poziția de viteză minimă, "broască țestoasă"

⚠ Pentru a evita returul flăcării, aduceți acceleratorul în poziția de viteză

minimă ("broască țestoasă") timp de 20 secunde mai înainte de a opri motorul.

2. opriți motorul aducând cheia în poziția de oprire;
3. cu motorul oprit, închideți robinetul pentru carburant (fig. 25.A) (dacă este prevăzut).
4. scoateți cheia din contact

IMPORTANT Pentru a menține bateria încărcată, nu lăsați niciodată cheia în poziția de "mers" sau de "aprindere faruri" dacă motorul nu este în funcțiune.

⚠ Se poate ca motorul să fie foarte cald imediat după stingere. Nu atingeți toba se eșapament sau părțile învecinate. Pericol de arsuri!

6.7 DUPĂ UTILIZARE

1. Lăsați motorul să se răcească înainte de a depozita mașina (indiferent de loc).
2. Efectuați curățarea (par. 7.6).
3. Asigurați-vă că nu există componente slăbite sau deteriorate. Dacă este necesar, înlocuiți componentele deteriorate și strângeți eventuale șuruburi și buloane slăbite sau contactați centrul de asistență autorizat.

IMPORTANT

- Coborâți ansamblul dispozitivelor de tăiere;
 - aduceți în punctul mort;
 - cuplați frâna de staționare;
 - opriți motorul
 - scoateți cheia din contact (asigurându-vă că toate părțile în mișcare s-au oprit complet);
- de fiecare dată când lăsați mașina nesupravegheată, când părăsiți volanul sau când parcați;

7. ÎNTREȚINERE NORMALĂ

7.1 GENERALITĂȚI

⚠ Normele de siguranță care trebuie respectate sunt descrise în cap. 2. Respectați cu strictețe aceste indicații pentru a nu vă confrunța cu riscuri grave sau cu pericole.

⚠ Mai înainte de a efectua orice verificare, curățare sau intervenție de întreținere/reglare pe mașină:

- decuplați dispozitivul de tăiere;
- aduceți în punctul mort;
- cuplați frâna de staționare;

- opriți motorul;
- scoateți cheia (nu lăsați niciodată cheile în contact, la îndemâna copiilor sau a persoanelor neautorizate);
- asigurați-vă că toate părțile în mișcare s-au oprit complet;
- citiți instrucțiunile corespunzătoare;
- purtați îmbrăcăminte potrivită, mănuși de lucru și ochelari de protecție

- Frecvențele și tipurile de intervenție sunt descrise în "Tabelul pentru întreținere". Tabelul de mai jos are scopul de a vă ajuta să păstrați eficiența și siguranța mașinii dvs. Aici sunt indicate principalele intervenții de întreținere și intervalele de execuție pentru fiecare din ele. Efectuați acțiunea aferentă în funcție de prima scadență care are loc.

7.2 UMLEREA CU CARBURANT/ GOLIREA REZERVORULUI DE CARBURANT

IMPORTANT Urmați toate instrucțiunile din manualul de instrucțiuni al motorului. Tipul de carburant care trebuie utilizat este indicat în manualul de instrucțiuni al motorului.

7.2.1 Alimentarea

Pentru a alimenta cu carburant:

1. Desfaceți bușonul de închidere al rezervorului și îndepărtați-l (fig. 30).
2. Introduceți pâlnia (fig. 30).
3. Turnați carburant în rezervor având grijă să nu îl umpleți până la refuz.
4. Îndepărtați pâlnia.
5. La sfârșitul efectuării plinului, strângeți bine capacul recipientului de carburant și curățați eventualele scurgeri.

IMPORTANT Evitați pe cât posibil ca benzina să atingă componentele din plastic, deoarece le poate deteriora; în caz de scurgeri accidentale, clătiți imediat cu apă. Garanția nu acoperă daunele pieselor din plastic ale caroseriei sau motorului, cauzate de acțiunea benzinei.

7.2.2 Golirea rezervorului

NOTĂ Carburantul este perisabil și nu trebuie să rămână în rezervor o perioadă mai mare de 30 de zile. Înainte de depozitarea pe o perioadă îndelungată (cap. 9), goliți rezervorul de carburant.

⚠ Lăsați motorul să se răcească mai înainte de a goli rezervorul de carburant.

1. Așezați mașina pe o suprafață dreaptă, afară.
2. Așezați un recipient de colectare în apropierea tubului de evacuare (fig. 31.A).
3. Deconectați tubul (fig. 31.A) de la intrarea filtrului de benzină (fig. 31.B).
4. Deschideți robinetul pentru carburant (dacă este prevăzut)
5. Strângeți carburantul într-un recipient adecvat.
6. Legați din nou tubul (fig. 31.A), având grijă să rețineați corect colierul (fig. 31.C).
7. Închideți robinetul pentru carburant (dacă este prevăzut)

⚠ La reluarea muncii, verificați dacă sunt scurgeri de benzină de pe conducte și tuburi, în jurul robinetului sau al carburatorului.

7.3 VERIFICAREA, PLINUL, EVACUAREA ULEIULUI DE MOTOR

IMPORTANT *Urmați toate instrucțiunile din manualul de instrucțiuni al motorului. Tipul de ulei care trebuie utilizat este indicat în manualul de instrucțiuni al motorului.*

7.3.1 Verificarea/plinul

⚠ Verificați nivelul de ulei înainte de fiecare folosire.

Procedură:

- Așezați mașina pe o suprafață plană pentru control.
- Verificați nivelul de ulei din acesta: respectați cu strictețe indicațiile din manualul motorului: nivelul trebuie să fie cuprins între reperatele MIN și MAX ale țigiei de nivel (Fig. 32).

⚠ Nu umpleți în exces, acest lucru ar putea cauza supraîncălzirea motorului. Dacă nivelul depășește limita "MAX", drenați până ajungeți la nivelul corect.

7.3.2 Evacuarea

Pentru a asigura buna funcționare și durata mașinii, o bună practică este să înlocuiți periodic uleiul de motor la intervalele de timp indicate în Manualul de instrucțiuni al motorului.

⚠ Uleiul de motor ar putea să fie foarte cald dacă este scos imediat după stingerea motorului. Prin urmare, lăsați motorul să se răcească câteva minute înainte de a scoate uleiul.

Înlocuiți uleiul de motor cu frecvențele indicate în manualul de instrucțiuni al motorului.

Procedați conform indicațiilor de mai jos:

• Tipul „I”

1. Așezați mașina pe o suprafață orizontală.
2. Așezați un recipient de colectare în apropierea tubului prelungitor (fig. 33.A).
3. Țineți tubul prelungitor (fig. 33.A) nemiscat și deșurubați bușonul de golire (fig. 33.B).
4. Strângeți uleiul în recipient.
5. Montați la loc bușonul de golire (fig. 33.B), având grijă la poziționarea garniturii interne (fig. 33.C).
6. Strângeți complet, ținând nemiscat tubul prelungitor (fig. 33.A).
7. Curățați eventualele urme de ulei.

• Tipul „II”

1. Așezați mașina pe o suprafață orizontală.
2. Așezați un recipient de colectare în apropierea tubului prelungitor (fig. 33.D).
3. Desprindeți tubul de prelungire (fig. 33.D) de pe suport (fig. 33.E) și apoi, cu ajutorul unui clește, slăbiți colierul (fig. 33.F) cu cât este necesar pentru a scoate bușonul de golire (fig. 33.G).
4. Strângeți tubul de prelungire și scurgeți uleiul într-un recipient adecvat
5. Montați la loc bușonul (fig. 33.G) și fixați din nou tubul de prelungire (fig. 33.D) pe suport (fig. 33.E), înainte de a efectua alimentarea cu ulei.
6. Curățați eventualele urme de ulei.

• Tipul „III”

1. Așezați mașina pe o suprafață orizontală.
2. Puneți un recipient de colectare în dreptul tubului prelungitor (fig. 33.A);
3. Apăsăți pe știft (fig. 33.B);
4. Decuplați tubul prelungitor de pe suport, orientându-l în jos;
5. Pliăți tubul prelungitor și să scurgeți uleiul într-un recipient adecvat;
6. Recuplați tubul prelungitor (fig. 33.A) pe suport (fig. 33.C) înainte de a completa cu ulei.
7. Curățați eventualele urme de ulei.

IMPORTANT *Eliminați uleiul conform prevederilor legale locale.*

7.4 ROȚILE DE ÎNĂLȚIME MINIMĂ

Diferitele poziții de montare a roților permit menținerea unui spațiu de siguranță „H” între marginea ansamblului dispozitivelor de tăiere și teren (fig. 23.A).

Reglați poziția roților de înălțime minimă în funcție de neregularitățile terenului.

 Această operațiune se va executa obligatoriu pe ambele roți, având grijă să le poziționați la aceeași înălțime, CU MOTORUL OPRIT ȘI DISPOZITIVELE DE TĂIERE DECUPLATE.

Pentru schimbarea poziției:

1. Desprindeți placa de oprire (fig. 23.B), folosind o șurubelniță, și desfaceți pivotul (fig. 23.C) cu arcul (fig. 23.D).
2. Repoziționați roata (fig. 23.A) în poziția dorită
3. Remontați știftul (fig. 23.C), arcul (fig. 23.D) și placa de oprire (fig. 23.B) în ordinea indicată, astfel încât capătul pivotului (fig. 23.C) să fie îndreptat spre interiorul mașinii

7.5 BATERIE

Este extrem de important să întrețineți bateria în mod minuțios, pentru a-i garanta o durată mare de folosință. Bateria mașinii dvs trebuie să fie încărcată în mod obligatoriu:

- înainte de a utiliza mașina prima dată după cumpărare;
- înainte de depozitarea mașinii pe o perioadă de timp îndelungată (mai mare de 30 de zile) (par. 9);
- înainte de a utiliza mașina, după o perioadă lungă de nefolosire.

Citiți și respectați strict procedura de încărcare descrisă în manualul bateriei. Dacă nu se respectă procedura sau nu se încarcă bateria, componentele bateriei se pot deteriora în mod ireparabil. Bateriile descărcate **trebuie** să fie încărcate cât mai repede posibil.

IMPORTANT *Încărcarea se va face cu un aparat cu tensiune constantă. Alte sisteme de încărcare pot deteriora bateria în mod ireparabil.*

- mașina este dotată cu un conector (fig. 34.A) de încărcare, care este legat la conectorul corespunzător de pe aparatul de încărcat bateria furnizat împreună cu mașina (dacă există în dotare) sau disponibil la cerere (par. 15.2).

IMPORTANT *Acest conector trebuie să fie utilizat numai pentru legarea bateriei la aparatul de încărcat pentru întreținere prevăzut de Fabricant. Pentru folosirea sa:*

- urmați indicațiile din manualul de instrucțiuni;
- urmați indicațiile din manualul de instrucțiuni al bateriei.

7.6 CURĂȚAREA

După fiecare utilizare, efectuați curățarea respectând instrucțiunile următoare.

7.6.1 Curățarea mașinii

- Curățați exteriorul mașinii trecând peste componentele din plastic ale caroseriei cu un burete îmbibat în apă și detergent, fiind atenți să nu umeziți motorul, componentele electrice și placa electronică de sub bord.
- Pentru a reduce riscul declanșării unui incendiu, păstrați motorul, atenuatorul de zgomot, locașul bateriei în stare perfectă de curățenie, eliminând iarba, frunzele sau grăsimea excesivă.

IMPORTANT *Nu folosiți niciodată un jet de aer comprimat sau un detergent puternic pentru a curăța caroseria sau motorul.*

7.6.2 Curățarea canalului de evacuare (doar pentru modelele cu sistem de colectare în spate)

În caz de înfundare a canalului de evacuare, procedați astfel:

1. îndepărtați sacul de colectare sau protecția de evacuare posterioară;
2. eliminați iarba acumulată, începând dinspre gura de evacuare a canalului.

7.6.3 Curățarea sacului (doar pentru modelele cu colectare în spate)

1. Goliți sacul de colectare
2. Scuturați-l pentru a-l curăța de resturile de iarbă și pământ
3. Montați sacul la loc și spălați interiorul dispozitivului de tăiere (par. 7.6.4-a), după care sacul va trebui să fie îndepărtat, golit, clăit și depozitat astfel încât să se usuce rapid.

7.6.4 Curățarea ansamblului dispozitivelor de tăiere

 **În timpul curățării ansamblului dispozitivelor de tăiere, îndepărtați persoanele sau animalele din zona înconjurătoare.**

a. Curățarea părții interioare

Îndepărtați resturile de iarbă și noroiul acumulate în interiorul ansamblului dispozitivului de tăiere, pentru a evita ca, la uscarea acestora, să îngreuneze următoarea punere în funcțiune.

Spălarea părții interioare a ansamblului dispozitivelor de tăiere și a canalului de evacuare trebuie să fie efectuată pe o suprafață plană, cu:

- sacul de colectare sau protecția de descărcare posterioară montate (*doar pentru modelele cu colectare în spate*);
- deflectorul de evacuare laterală montat (*numai pentru modelele cu evacuare laterală*);
- operatorul așezat;
- ansamblul dispozitivelor de tăiere adus pe poziția "1";
- motorul în funcțiune;
- transmisia în punctul mort;
- dispozitivele de tăiere cuplate.

- Conectați alternativ un tub de apă la racordurile aferente (fig. 35.A), lăsând să curgă apă timp de câteva minute la fiecare, cu dispozitivele de tăiere în mișcare.

IMPORTANT Pentru a nu periclita funcționarea dispozitivului electromagnetic:

- evitați contactul acestuia cu uleiul;
- evitați îndreptarea jerturilor de apă sub presiune direct pe dispozitiv;
- nu îl curățați cu benzină.

b. Curățarea părții exterioare

⚠ Este necesar ca pe partea superioară a ansamblului dispozitivelor de tăiere să nu se acumuleze resturi și reziduuri de iarbă uscată, pentru a menține un nivel optim de eficiență și siguranță a mașinii.

Pentru curățarea părții superioare a ansamblului dispozitivelor de tăiere procedați astfel:

- coborâți complet ansamblul dispozitivelor de tăiere (poziția "1");
- suflați cu un jet de aer comprimat prin intermediul deschiderilor protecțiilor din partea dreaptă și din partea stângă (fig. 36).

7.7 PIULIȚELE ȘI ȘURUBURILE DE FIXARE

- Mențineți piulițele și șuruburile strânse pentru a fi siguri că mașina este întotdeauna în condiții sigure de funcționare.

8. ÎNTREȚINEREA SPECIALĂ

8.1 RECOMANDĂRI PENTRU SIGURANȚĂ

⚠ Trebuie să contactați imediat distribuitorul de la care ați achiziționat mașina sau un centru specializat dacă observați probleme de funcționare a:

- frânei
- cuplării și opririi dispozitivelor de tăiere
- cuplării tracțiunii de înaintare sau de marșarier.

8.2 ANSAMBLUL DISPOZITIVELOR DE TĂIERE

8.2.1 Alinierea ansamblului dispozitivelor de tăiere

Buna reglare a ansamblului dispozitivelor de tăiere este un factor esențial pentru a obține un gazon tuns în mod uniform (fig. 37). În caz de tăiere neregulată, controlați presiunea aerului în pneuri (par. 6.1.3). Dacă acest aspect, nu este suficient pentru a obține o tăiere uniformă, contactați distribuitorul de la care ați achiziționat mașina, pentru reglarea alinierii ansamblului dispozitivelor de tăiere.

8.2.2 Dispozitivul de tăiere

Un dispozitiv de tăiere prost ascuțit smulge iarba, ceea ce duce la îngălbenirea gazonului.

⚠ Toate operațiile referitoare la dispozitivele de tăiere (demontare, ascuțire, echilibrare, reparare, montare și/sau înlocuire) sunt activități care necesită competențe adecvate și implică folosirea unor unelte speciale. Din motive de securitate este necesar ca acestea să se efectueze la un centru specializat.

⚠ Înlocuiți întotdeauna dispozitivul de tăiere deteriorat, strâmb sau uzat, împreună cu șuruburile acestuia, pentru a menține echilibrul.

IMPORTANT Este necesar ca toate dispozitivele de tăiere să fie înlocuite simultan, în special în cazul unor diferențe sensibile de uzură.

IMPORTANT Utilizați doar dispozitive de tăiere originale, care conțin codul indicat în tabelul "Date tehnice".

Datorită faptului că produsul este în continuă evoluție, dispozitivele de tăiere menționate

În tabelul "Date tehnice" vor putea fi înlocuite în timp cu altele având caracteristici de interschimbare și siguranță similare.

8.3 ÎNLOCUIREA ROȚILOR DIN FAȚĂ/SPATE

8.3.1 Operațiuni premergătoare utilizării

IMPORTANT *Folosiți un dispozitiv corespunzător de ridicare, de exemplu un cric pantograf.*

Mai înainte de a efectua intervențiile de schimbare a roților, efectuați următoarele operațiuni:

- Îndepărtați toate accesoriile.
- Așezați mașina pe o suprafață solidă și plană pentru a-i garanta stabilitatea.
- Cuplați frâna de staționare;
- Oprii motorul;
- Scoateți cheia din contact;
- Fixați cricul pe punctul de ridicare de lângă roata de înlocuit (par. 8.3.2; par. 8.3.3).
- Asigurați-vă că cricul este perfect perpendicular pe teren.

8.3.2 Alegerea și poziționarea cricului pe roțile din spate

Amplasați penele de lemn (fig. 38.A) la baza roții (fig. 38.B), care se află în dreptul roții de înlocuit (fig. 38.C).

Pentru modelele cu colectare la spate:

- Înălțimea maximă posibilă a cricului închis este de 110 mm. (fig. 39).
- Așezați cricul sub placa din spate (fig. 40.A), la 180 mm de la marginea laterală.

Pentru modelele cu evacuare laterală:

- Înălțimea maximă posibilă a cricului închis este de 110 mm. (fig. 41).
- Așezați cricul sub osia din spate, în punctul indicat în figura (fig. 42.A).

NOTĂ *Cricul poziționat conform descrierii din acest paragraf face posibilă doar ridicarea roții care trebuie înlocuită.*

8.3.3 Alegerea și poziționarea cricului pe roțile din față

1. Amplasați penele de lemn (fig. 43.A) la baza roții (fig. 43.B), care se află în spatele roții de înlocuit (fig. 43.C).
2. Înălțimea maximă posibilă a cricului închis este de 110 mm.

NOTĂ *Alegerea poziției cricului depinde de tipul de mașină.*

3. Poziționați cricul sub partea din față a mașinii, în punctul (fig. 44.A, 45.A, 46.A), după cum este indicat în figură.

NOTĂ *Cricul trebuie să fie poziționat pe partea plană a suportului (fig. 44.B, 45.B).*

NOTĂ *Cricul trebuie să fie poziționat pe partea centrală a suportului (fig. 46.B, .B).*

8.3.4 Înlocuirea roții

IMPORTANT *Asigurați-vă că în timpul ridicării mașina rămâne stabilă și nemișcată. Dacă observați ceva suspicios, covorâți imediat cricul, controlați și rezolvați eventualele probleme, apoi ridicați din nou.*

1. Desfaceți capacul (fig. 47.A) înainte de a ridica mașina.
2. Ridicați suficient pentru a putea extrage roata fără efort.
3. Cu ajutorul unei șurubelnițe, scoateți inelul elastic (fig. 47.B) și șaiba de presiune (fig. 47.C).
4. Desprindeți roata care trebuie înlocuită.
5. Aplicați lubrifiant pe axă (fig. 47.D).
6. Montați roata de schimb.
7. Așezați cu atenție la loc șaiba de presiune și inelul elastic.
8. Lăsați roata să se sprijine la pământ și remontați capacul (fig. 47.A).

IMPORTANT *Asigurați-vă că roțile din spate se află la aceeași înălțime (fig. 48.A) și că diferența dintre diametrul extern al celor două roți (fig. 48.B) nu este mai mare de 8-10 mm. În caz contrar, pentru a evita efectuarea de tăieri neregulate, trebuie să efectuați reglarea alinierii ansamblului dispozitivelor de tăiere la un atelier de service autorizat.*

8.3.5 Repararea sau înlocuirea pneurilor

Orice înlocuire sau reparare a unui pneu în urma unei găuriri trebuie realizată la un atelier de reparații specializat, în funcție de indicațiile prevăzute pentru tipul de garanție utilizat.

8.4 PLACA ELECTRONICĂ

Placa electronică este o componentă situată sub bord, care gestionează toate protecțiile mașinii.

Placa electronică este echipată cu o protecție cu resetare automată, care întrerupe circuitul în cazul unor anomalii la instalația electrică; intervenția provoacă oprirea motorului și este indicată de un semnal acustic care se dezactivează doar prin scoaterea cheii. Circuitul se resetează automat după câteva secunde; depistați și eliminați cauzele defecțiunii, pentru a evita ca întreruperile să se repete.

IMPORTANT Pentru a evita intervenția protecției:

- nu inverșați polaritatea bateriei;
- nu lăsați mașina să funcționeze fără baterie, pentru a nu cauza anomalii la funcționarea regulatorului de încărcare;
- aveți grijă să nu cauzați scurtcircuite.

8.5 ÎNLOCUIREA UNEI SIGURANȚE

Pe mașină există mai multe siguranțe (fig. 49. A) cu amperaj diferit, care au următoarele roluri și caracteristici:

- Siguranță de 10 A = pentru protejarea circuitelor generale și de putere ale plăcii electronice, a cărei intervenție provoacă oprirea mașinii și stingerea completă a lămpii indicatoare de pe tabloul de bord (par. 5.16)
- Siguranță de 25 A = furnizează protecția circuitului de încărcare; intervenția lor determină diminuarea treptată a sarcinii bateriei și dificultăți la pornirea succesivă.

- Siguranță de 5 A = pentru protejarea prizei auxiliare de 12 volți, destinată accesoriilor.

- Siguranță de 15 A = pentru protejarea circuitului motorușului de comandă, a cărei intervenție nu permite acționarea electrică a sistemului de răsturnare a sacului; golirea acestuia este posibilă cu ajutorul manetei manuale (dacă este montată).

Amperajul unei siguranțe este indicat pe aceasta.

IMPORTANT O siguranță arsă trebuie să fie înlocuită imediat cu una similară ca tipologie și amperaj; a nu se folosi niciodată o siguranță cu amperaj diferit.

Dacă nu reușiți să eliminați cauzele, apălați distribuitorul de la care ați achiziționat mașina.

8.6 ÎNLOCUIREA LĂMPILOR

8.6.1 Tip „I” - Lămpi cu incandescență

- Lămpile (18W) sunt de tip baionetă și introduse pe suport, care se desface rotindu-l în sens antiorar, cu un clește (fig. 50)

8.6.2 Tip „II” - Lămpi cu LED

- Deșurubați piulița inelară (fig. 51.A) și îndepărtați conectorul (fig. 51.B). Demontați lampa cu LED (fig. 51.C) fixată cu șuruburile (fig. 51.D).

8.6.3 Tip „III” - Lămpi cu LED (pentru modelele TNS, THNS)

1. Ridicați capacul și îndepărtați conectorul (fig. 52.A).
2. Scoateți cuiul spintecat (fig. 52.B) și desfaceți lateral capacul.
3. Scoateți cablurile lămpilor cu LED (fig. 53.A), desfaceți șuruburile (fig. 53.B) și desprindeți clemele (fig. 53.C).
4. Ridicați și desprindeți partea superioară a capacului (fig. 54.A).
5. Desfaceți șuruburile (fig. 55.A) și înlocuiți farurile cu LED (fig. 55.B).
6. Pentru a monta la loc capacul, urmați etapele de mai sus în ordinea inversă celei de demontare.

8.7 UNITATEA DE TRANSMISIE SPATE

Este un ansamblu sigilat care nu necesită nicio intervenție de întreținere, fiind furnizat cu o cantitate de lubrifiant "pe viață" (acesta nu trebuie să fie nici înlocuit nici completat).

8.8 UNITATEA DE TRANSMISIE FAȚĂ [MODEL CU TRACȚIUNE INTEGRALĂ (4WD)]

Este alcătuită dintr-un ansamblu sigilat și nu necesită nicio intervenție de întreținere. Este necesar să asigurați verificarea, umplerea și înlocuirea periodică a uleiului din circuitul hidraulic de conexiune.

Verificați nivelul uleiului din sistemul hidraulic, care trebuie să fie cuprins între valorile de referință «MIN.» și «MAX.», indicate pe rezervor. În cazul în care nivelul coboară sub valoarea de referință «MIN.» (Fig. 56):

- demontați protecția (fig. 56.A) fixată cu piulița (fig. 56.B):
- desfaceți bușonul (fig. 56.C) și umpleți cu ulei 10W30, până la atingerea nivelului «MAX.»:
- montați la loc bușonul (fig. 56.C) și protecția (fig. 56.A).

IMPORTANT În cazul în care sunt necesare umpleri frecvente, asigurați-vă că nu există pierderi de la conducte sau de la rezervor și contactați distribuitorul de la care ați achiziționat mașina pentru intervențiile necesare.

8.9 REGLAREA ARCULUI CÂRLIGULUI DE PRINDERE A SACULUI DE COLECTARE

Dacă sacul de colectare tinde să sară și să se deschidă pe teren accidentat sau dacă refixarea acestuia după golire este dificilă, trebuie să reglați tensiunea arcului (fig. 57.A). Modificați punctul de prindere, folosind unul dintre orificii (fig. 57.B), până la obținerea rezultatului dorit.

9. DEPOZITAREA

Dacă mașina trebuie depozitată o perioadă mai mare de 30 de zile:

1. Lăsați motorul să se răcească
2. Deconectați cablurile bateriei și păstrați-o într-un loc proaspăt și uscat.
3. Goliți rezervorul de carburant (par. 7.2.2) și urmați instrucțiunile din manualul de instrucțiuni al motorului.
4. Curățați atent mașina.
5. Asigurați-vă că mașina nu este deteriorată. Dacă este cazul, contactați centrul de asistență autorizat.
6. Depozitați mașina:
 - cu ansamblul dispozitivelor de tăiere coborât
 - într-un mediu uscat
 - ferit de intemperii
 - acoperită, dacă se poate, cu o prelată (par. 15.4)
 - într-un loc la care nu au acces copii.
 - asigurându-vă că ați îndepărtat cheile sau sculele folosite pentru întreținere.

În momentul repunerii mașinii în funcțiune:

- verificați dacă sunt scurgeri de benzină de pe conducte și tuburi, de robinetul de carburant sau de la carburator.
- pregătiți mașina așa cum este indicat în Cap. "6 Utilizarea mașinii".

10. MANEVRAREA ȘI TRANSPORTUL

- La manevrarea mașinii, trebuie să procedați astfel:
 - decuplați dispozitivul de tăiere;
 - ridicați ansamblul dispozitivelor de tăiere până în punctul maxim;
 - stingeți motorul;
- La transportarea mașinii cu un autovehicul sau o remorcă, trebuie procedați astfel:
 - utilizați rampe de acces având o rezistență, lățime și înălțime corespunzătoare;
 - încărcați mașina cu motorul stins, cu cheia scoasă din contact, fără conducător, împingând-o cu ajutorul unui număr suficient de persoane;
 - închideți robinetul pentru carburant (dacă este prevăzut);
 - coborâți ansamblul dispozitivelor de tăiere;
 - cuplați frâna de staționare;
 - așezați-o într-un mod în care să nu reprezinte pericol pentru nimeni;
 - blocați-o ferm de mijlocul de transport cu ajutorul sforilor sau al lanțurilor pentru a evita răsturnarea, care poate duce la defectarea mașinii și scurgerea de carburant.

11. ASISTENȚĂ ȘI REPARAȚII

Acest manual furnizează toate informațiile necesare pentru condusul mașinii și pentru o întreținere de bază corectă, care poate fi efectuată de utilizator. Toate intervențiile de întreținere și reglare care nu au fost descrise în acest manual se vor efectua numai de distribuitorul de la care ați achiziționat mașina sau la un centru specializat, care dispune de cunoștințele și instrumentele necesare în scopul executării corecte a operațiilor păstrând intactă siguranța originală a mașinii. Operațiile executate în centrele neautorizate sau neadecvate sau de persoane necalificate anulează orice formă de garanție, și declină orice sarcină sau responsabilitate din partea Fabricantului.

- Doar atelierelor de service autorizate au dreptul de a efectua reparațiile și întreținerea în garanție.
- Piesele de schimb și accesoriile neoriginale nu sunt aprobate. Utilizarea de piese de schimb și de accesorii neoriginale nu asigură siguranța mașinii, exonerând constructorul de toate obligațiile sau responsabilitățile.
- Piesele de schimb originale sunt furnizate la atelierelor de asistență și la revanzătorii autorizați.

- Se recomandă să duceți mașina o dată pe an la un atelier autorizat pentru întreținerea, asistența și controlul dispozitivelor de siguranță.

12. ACOPERIREA GARANȚIEI

Garanția acoperă toate defectele materialelor și toate viciile de fabricație. Utilizatorul va trebui să urmeze cu atenție toate instrucțiunile furnizate în documentele anexate.

Garanția nu acoperă daunele cauzate de:

- Neînsușirea instrucțiunilor din documentele însoțitoare.
- Neatenție.

- O utilizare și montare necorespunzătoare și nepermise.
- Utilizarea pieselor de schimb neoriginale.
- Utilizarea de accesorii nefurnizate sau neaprobate de constructor.

Garanția nu acoperă:

- Uzura normală a materialelor de consum, cum ar fi curelele de transmisie, faruri, roți, lame, șuruburi de siguranță și cabluri.
- Uzura normală.
- Motoarele. Acestea sunt acoperite de garanțiile producătorului de motoare conform termenelor și condițiilor specificate.

Cumpărătorul este protejat de legile din țara sa. Drepturile cumpărătorului prevăzute de legile din țara sa nu sunt în niciun fel limitate de această garanție.

13. TABEL PRIVIND OPERAȚIUNILE DE ÎNTREȚINERE

Intervenție	Frecvență (ore)		Paragraf / Note
	Prima dată	Ulterior, la fiecare	
MAȘINA			
Controale de siguranță/Verificarea comenzilor		Înainte de fiecare folosire	par. 6.2
Verificarea presiunii pneurilor		Înainte de fiecare folosire	par. 6.1.3
Verificarea protecțiilor sistemului de evacuare posterior/lateral. Verificarea sacului de colectare și a deflectorului sistemului de evacuare lateral.		Înainte de fiecare folosire	par. 6.1.4
Curățare generală și control		La sfârșitul fiecărei utilizări	par. 7.6
Verificarea eventualelor defecțiuni ale mașinii. Dacă este cazul, contactați centrul de asistență autorizat.		La sfârșitul fiecărei utilizări	-
Alimentator pentru baterie		Înainte de depozitare	par. 7.5
Control fixare componente		25	
Verificarea fixării și ascuțirii dispozitivelor de tăiere		25	***
Control curea de transmisie		25	***
Verificarea curelei de transmisie și a dispozitivelor de tăiere		25	***
Control și reglare frână		25	***
Control și reglare tracțiune		25	***
Verificarea cuplării și a frânei dispozitivului de tăiere		25	***
Lubrifiere generală		25	****
Înlocuirea dispozitivelor de tăiere		100	***
Înlocuirea curelei de transmisie		-	** / ***
Înlocuirea curelei de comandă a dispozitivelor de tăiere		-	** / ***
MOTOR *			
Verificarea/umplerea până la nivel cu carburant		Înainte de fiecare folosire	par 7.2
Verificarea/umplerea cu ulei de motor		Înainte de fiecare folosire	par 7.3
Înlocuirea uleiului de motor		*	*
Control și curățare filtru aer		*	*
Înlocuire filtru aer		*	*

Control filtru benzină		*	*
Înlocuire filtru benzină		*	*
Control și curățare contacte bujie		*	*
Înlocuirea bujiei		*	*

* Consultați manualul motorului pentru lista completă a intervențiilor și frecvența acestora

** Contactați distribuitorul la primele semne de defectare

*** Operațiune care trebuie efectuată de către distribuitorul de la care

ați achiziționat mașina sau la un centru specializat

*** Lubrifierea generală ar trebui să fie efectuată înainte de fiecare depozitare pe timp îndelungat a mașinii.

14. IDENTIFICAREA PROBLEMELOR

PROBLEMĂ	CAUZĂ POSIBILĂ	REMEDIU
1. Cu cheia în poziția de «MERS», tabloul de bord rămâne stins, fără niciun semnal sonor	Intervenția de protecție a fișei electronice cauzată de:	Puneți cheia în poziția «OPRIRE» și depistați cauzele defecțiunii:
	bateriei legate incorect	verificați legăturile (par. 4.4)
	înversarea polarității bateriei	verificați legăturile (par. 4.4).
	baterie complet descărcată	reîncărcați bateria (par. 7.5)
	siguranță arsă	înlocuiți siguranța (10 A) (par. 8.5).
	plăcii umede	uscați cu aer cald
2. Cu cheia în poziția de «MERS», tabloul de bord rămâne stins, dar este activat un semnal sonor	Intervenția de protecție a fișei electronice cauzată de:	Puneți cheia în poziția «OPRIRE» și depistați cauzele defecțiunii:
	plăcii umede	uscați cu aer cald
3. Cu cheia în poziția de «PORNIRE», tabloul de bord se aprinde, dar motorul de pornire nu se rotește	baterie încărcată insuficient	reîncărcați bateria (par. 7.5)
	siguranță de încărcare arsă	înlocuiți siguranța (25 A) (consultați par. 8.5)
4. Cu cheia pe «PORNIRE», motorul se învârtă dar motorul nu pornește	baterie încărcată insuficient	reîncărcați bateria (par. 7.5)
	lipsei alimentării cu benzină	verificați nivelul din rezervor (par. 7.2.1)
		deschideți robinetul (dacă este prevăzut) (par. 6.4)
		verificați filtrul de benzină
	defect de aprindere	verificați fixarea căpăcelului bujiei
		verificați curățarea și distanța corectă dintre electrozi
5. Pornirea este dificilă sau motorul nu funcționează corect	carburatorul are probleme	curățați sau înlocuiți filtrul de aer
		golii rezervorul și introduceți benzină proaspătă
		controlați și eventual înlocuiți filtrul de benzină
6. Randamentul motorului în timpul tunderii ierbii se reduce	viteză de avans ridicată în raport cu înălțimea de tăiere	reduceți viteza de avans și/sau ridicați înălțimea de tăiere (par. 6.5.4)

Dacă nu reușiți să rezolvați inconvenientele, chiar după executarea operațiilor de mai sus, contactați distribuitorul de la care ați achiziționat mașina.

PROBLEMĂ	CAUZĂ POSIBILĂ	REMEDIU
7. La introducerea dispozitivelor de tăiere, motorul se oprește	lipsește confirmarea la introducere	verificați dacă toate condițiile de pornire au fost respectate (par. 6.2.2)
8. Lampa indicatoare a bateriei se stinge după câteva minute de lucru	încărcare insuficientă a bateriei	contactați distribuitorul
9. Lampa indicatoare a nivelului de ulei se aprinde în timpul lucrului (dacă există în dotare)	probleme de lubrifiere a motorului	Aduceți imediat cheia în poziția de «OPRIRE»:
		completați nivelul de ulei (par. 7.3.1) înlocuiți filtrul (dacă problema persistă, contactați distribuitorul)
10. Motorul se oprește și este activat un semnal sonor	Intervenția de protecție a fișei electronice cauzată de:	Puneți cheia în poziția «OPRIRE» și depistați cauzele defecțiunii:
	supratensiune cauzată de regulatorul de încărcare	contactați distribuitorul
	baterie legată incorect (contacte nesigure)	verificați conexiunile (par. 3.4)
11. Motorul se oprește, fără niciun semnal sonor	baterie deconectată	verificați conexiunile (par. 3.4)
	probleme la motor	contactați distribuitorul
12. Dispozitivele de tăiere nu se cuplează sau nu se opresc imediat în momentul decuplării	curea slăbită	contactați distribuitorul
	probleme la ambreiajul electromagnetic	contactați distribuitorul
13. Tăiere neregulată și colectare insuficientă (doar pentru modelele cu sistem de colectare în spate)	paralelism incorect al ansamblului dispozitivelor de tăiere față de sol	verificați presiunea pneurilor (par. 6.1.3) realineați ansamblul dispozitivelor de tăiere față de teren (par. 8.2.1)
	ineficiența dispozitivele de tăiere	contactați distribuitorul
	viteza de avans ridicată față de înălțimea de tăiere a ierbii	reduceteți viteza de avans și/sau ridicați ansamblul dispozitivelor de tăiere (par. 6.5.4) așteptați ca iarba să se usuce
	înfundarea canalului de evacuare	scoateți sacul de colectare și goliți canalul (par. 7.6.2)
14. Tăiere neregulată (doar pentru modelele cu evacuare laterală)	paralelism incorect al ansamblului dispozitivelor de tăiere față de sol	verificați presiunea pneurilor (par. 6.1.3) realineați ansamblul dispozitivelor de tăiere față de teren (par. 8.2.1)
	ineficiența dispozitivele de tăiere	contactați distribuitorul
15. Au apărut vibrații anormale în timpul funcționării	ansamblul dispozitivelor de tăiere este plin cu iarbă	curățați ansamblul dispozitivelor de tăiere (par. 7.6.4)
	dispozitivele de tăiere sunt neechilibrate sau destrânse	contactați distribuitorul
	elemente de fixare slăbite	verificați și strângeți șuruburile de fixare ale motorului și șasiului
16. Frânează slab sau în mod ineficient	sistemul de frânare nu este reglat corect	contactați distribuitorul

Dacă nu reușiți să rezolvați inconvenientele, chiar după executarea operațiilor de mai sus, contactați distribuitorul de la care ați achiziționat mașina.

PROBLEMĂ	CAUZĂ POSIBILĂ	REMEDIU
17. Avansare neregulată, tracțiune insuficientă la urcare sau mașina tinde să cabreze	probleme la curea sau la dispozitivul de cuplare	contactați distribuitorul
18. Cu motorul pornit, acționând pedala de tracțiune, mașina nu se deplasează	maneta de eliberare pe poziția de transmisie deblocată	readuceți-o pe poziția de transmisie cuplată (par. 5.4)
19. Mașina începe să vibreze în mod anormal	aaune sau părți slăbite	opriți mașina și scoateți cheia de contact
		verificați eventualele defecțiuni
		verificați dacă există părți slăbite și strângeți-le
		efecuați verificările, înlocuirile sau reparațiile la un Centru Specializat

Dacă nu reușiți să rezolvați inconvenientele, chiar după executarea operațiilor de mai sus, contactați distribuitorul de la care ați achiziționat mașina.

15. ACCESORII

15.1 KIT PENTRU MULCI

Mărunțește fin iarba tăiată și o lasă pe gazon (fig. 58.A1; fig. 58.A2).

15.2 ÎNCĂRCĂTORUL BATERIEI DE ÎNTREȚINERE

Permite păstrarea nivelului de încărcare a bateriei și eficiența sa pe perioadele de nefolosire, garantând o încărcare optimă și o mai mare durată de viață a bateriei (fig. 58.B).

15.3 SET DE TRACTARE

Pentru tractarea unei mici remorci (fig. 58.C).

15.4 PRELATĂ DE ACOPERIRE

Protejează mașina de praf atunci când nu este folosită (fig. 58.D).

15.5 KIT GREUTĂȚI POSTERIOARE

Îmbunătățesc stabilitatea posterioară a mașinii, în special la utilizarea prevalentă pe terenuri în pantă (fig. 58.E).

15.6 KIT DE PROTECȚIE DE EVACUARE POSTERIOARĂ

Se va utiliza în locul sacului de colectare, atunci când nu este colectată iarba

(fig. 58.F). *(Doar pentru modelele cu sistem de colectare la spate).*

15.7 LANȚURI DE ZĂPADĂ 18", 20"

Îmbunătățesc aderența roților din spate pe secțiuni acoperite cu zăpadă și permit utilizarea utilajelor de dezzăpezire (fig. 58.G).

15.8 ROȚI DE NOROI / IARNĂ 18", 20"

Îmbunătățesc performanțele de tracțiune pe zăpadă și noroi (fig. 58.H).

15.9 REMORCĂ

Pentru transportul uneltelor sau al altor obiecte, în limitele de sarcină permise (fig. 58.J).

15.10 DISPOZITIV DE ÎMPRĂȘTIERE

Pentru a împrăștia sare sau îngrășămintă (fig. 58.J).

15.11 DISPOZITIV DE ÎMPRĂȘTIERE

Pentru a împrăștia nisip sau pietriș (fig. 58.K).

15.12 CILINDRU PENTRU IARBĂ

Pentru a compacta terenul după semănare sau pentru a compacta iarba (fig. 58.L).

15.13 UTILAJ DE DESZĂPEZIRE CU LAMĂ

Pentru îndepărtarea și acumularea pe lateral a zăpezii îndepărtate (fig. 58.M).

15.14 MĂTURĂTOR FRONTAL

Pentru curățarea potecilor și a suprafețelor solide de frunze și murdărie și pentru îndepărtarea straturilor subțiri de zăpadă proaspătă (fig. 58.N).

15.15 TOCĂTOR

Pentru a tăia și toca iarba colectată (fig. 58.O).

15.16 COLECTOR DE FRUNZE ȘI IARBĂ

Pentru colectarea frunzelor și a ierbii de pe suprafețe cu iarbă (fig. 58.P).

15.17 GREBLĂ FRONTALĂ

Pentru adunarea ierbii și a ramurilor de dimensiuni mici (fig. 58.Q).

15.18 INTERFAȚA DE RIDICARE

Permite montarea unor accesorii frontale suplimentare, care nu necesită priză de putere (fig. 58.R1).

15.19 PRIZA DE PUTERE (PTO)

Permite transferul de putere de la motor la accesoriul comandat. Necesită o interfață de ridicare (fig. 58.R2).

15.20 PRIZA DE PUTERE (PTO)

Permite transferul de putere de la motor la accesoriul comandat. Nu necesită o interfață de ridicare (fig. 58.R3).



ОГЛАВЛЕНИЕ

1. ОБЩИЕ СВЕДЕНИЯ.....	2	5.17 Дисплей типа "II" и звуковая сигнализация.....	15
2. ПРАВИЛА БЕЗОПАСНОСТИ.....	2	5.18 Дисплей типа "III" и звуковая сигнализация.....	16
3. ОЗНАКОМЛЕНИЕ С МАШИНОЙ	5	6. ИСПОЛЬЗОВАНИЕ МАШИНЫ	17
3.1 Описание машины и предусмотренное применение	5	6.1 Подготовительные операции	17
3.2 Знаки безопасности	6	6.2 Проверки безопасности	18
3.3 Идентификационная табличка	7	6.3 Использование на наклонных участках.....	19
3.4 Основные компоненты	7	6.4 Запуск	20
4. МОНТАЖ	7	6.5 Описание работы	20
4.1 Компоненты для монтажа	8	6.6 Остановка.....	22
4.2 Монтаж руля.....	8	6.7 После работы	23
4.3 Монтаж сиденья.....	8	7. ПЛАНОВОЕ ТЕХНИЧЕСКОЕ ОБСЛУЖИВАНИЕ	23
4.4 Установка и подсоединение аккумулятора.....	8	7.1 Общие сведения	23
4.5 Монтаж держателей травосборника.	9	7.2 Заправка топливом / опорожнение топливного бака	23
4.6 Снятие стопора с замка травосборника	9	7.3 Проверка уровня, заправка, слив моторного масла	24
4.7 Монтаж переднего бампера.....	9	7.4 Противоскользящие колёса	25
4.8 Монтаж травосборника	9	7.5 Аккумулятор	25
4.9 Монтаж рычагов опрокидывания травосборника	10	7.6 Очистка.....	25
4.10 Монтаж боковых ограждений режущего узла (если предусмотрены)	10	7.7 Болты и гайки.....	26
4.11 Монтаж бокового желоба для выброса (только для моделей с боковым выбросом)	10	8. ВНЕОЧЕРЕДНОЕ ТЕХНИЧЕСКОЕ ОБСЛУЖИВАНИЕ	26
5. ОРГАНЫ УПРАВЛЕНИЯ.....	10	8.1 Рекомендации для обеспечения вашей безопасности	26
5.1 Педаль тормоза.....	10	8.2 Режущий узел	26
5.2 Педаль переднего хода.....	10	8.3 Замена передних / задних колес	27
5.3 Педаль заднего хода.....	11	8.4 Электронная плата	28
5.4 Выключатель разблокировки гидростатической трансмиссии.....	11	8.5 Замена предохранителя	28
5.5 Замок зажигания	11	8.6 Замена ламп	28
5.6 Рукоятка акселератора	11	8.7 Задний узел трансмиссии	29
5.7 Рычаг стояночного тормоза	12	8.8 Передний узел трансмиссии (модель с полным приводом)	29
5.8 Выключатель фар.....	12	8.9 Регулировка пружины замка травосборника	29
5.9 Выключатель режущих приспособлений	12	9. ХРАНЕНИЕ	29
5.10 Кнопка разрешения скашивания на заднем ходу	12	10. ПЕРЕМЕЩЕНИЕ И ТРАНСПОРТИРОВКА	30
5.11 Механизмы регулирования высоты режущего узла.....	13	11. СЕРВИСНОЕ ОБСЛУЖИВАНИЕ И РЕМОНТ	30
5.12 Устройство, поддерживающее скорость (круиз-контроль)	13	12. УСЛОВИЯ ГАРАНТИИ.....	30
5.13 Счетчик моточасов (если предусмотрен).....	14	13. ТАБЛИЦА ТЕХНИЧЕСКОГО ОБСЛУЖИВАНИЯ	31
5.14 Вспомогательный разъём для дополнительного оборудования.....	14	14. ВЫЯВЛЕНИЕ НЕПОЛАДОК.....	32
5.15 Привод опрокидывания травосборника	14	15. ДОПОЛНИТЕЛЬНОЕ ОБОРУДОВАНИЕ	34
5.16 Дисплей типа "I" и звуковая сигнализация.....	14		

1. ОБЩИЕ СВЕДЕНИЯ

1.1 КАК СЛЕДУЕТ ЧИТАТЬ ЭТО РУКОВОДСТВО

В тексте этого руководства отдельные абзацы, содержащие особенно важную информацию о технике безопасности или принципах работы устройства, выделены следующим образом:

ПРИМЕЧАНИЕ или **ВАЖНО**

содержит уточнения или ссылки на другую ранее упомянутую информацию для предотвращения поломки машины или нанесения ущерба.

Знак  указывает на опасность. Несоблюдение данного предупреждения может привести к получению и нанесению травм и/или нанесению ущерба.

Пункты, обрамленные серой пунктирной рамкой, содержат описание опциональных характеристик, не присущих всем моделям, представленным в данном руководстве. Проверьте, есть ли данная характеристика в вашей модели.

Все обозначения “передний”, “задний”, “правый” и “левый” указываются относительно рабочего положения оператора.

1.2 ОБОЗНАЧЕНИЯ

1.2.1 Рисунки

Рисунки в данном руководстве по эксплуатации пронумерованы 1, 2, 3 и так далее. Компоненты, показанные на рисунках, обозначены буквами А, В, С и так далее. Ссылка на компонент С на рисунке 2 осуществляется при помощи фразы: “См. рис. 2.С” или просто “(рис. 2.С)”. Изображения на рисунках являются приблизительными. Реальные детали могут отличаться от изображенных.

1.2.2 Названия глав

Данное руководство подразделяется на главы и пункты. Пункт под названием “2.1 Обучение” является подпунктом главы “2. Правила безопасности”. Ссылки на главы и пункты обозначаются сокращением гл.

или пункт и соответствующим номером. Пример: “гл. 2” или “пункт 2.1”

2. ПРАВИЛА БЕЗОПАСНОСТИ

2.1 ОБУЧЕНИЕ

⚠ Ознакомьтесь с органами управления и надлежащим использованием машины. Научитесь быстро останавливать двигатель. Несоблюдение мер предосторожности и рекомендаций может привести к пожарам и/или серьезным травмам.

- Ни в коем случае не разрешайте пользоваться машиной детям или лицам, недостаточно хорошо знакомым с правилами обращения с ней. Местное законодательство может устанавливать минимальный возраст пользователя.
- Никогда не используйте машину, если пользователь устал, плохо себя чувствует или находится под воздействием лекарств, наркотиков, алкоголя или веществ, снижающих скорость рефлексов и уровень внимания.
- Не перевозите на машине детей или других пассажиров.
- Помните, что оператор или пользователь несет ответственность за несчастные случаи или ущерб, нанесенный другим лицам или их имуществу. Пользователь несет ответственность за оценку потенциальных рисков на участке, на котором он работает, кроме того, он должен принять все меры предосторожности, чтобы обеспечить свою безопасность и безопасность окружающих, в особенности на склонах, неровных, скользких или неустойчивых поверхностях.
- Если вы намерены передать или одолжить машину другим лицам, удостоверьтесь, что они ознакомились с указаниями по эксплуатации, изложенными в настоящем руководстве.

2.2 ПОДГОТОВИТЕЛЬНЫЕ ОПЕРАЦИИ

Средства индивидуальной защиты (СИЗ)

- Наденьте подходящую одежду, прочную рабочую обувь на нескользящей подошве и длинные брюки. Не запускайте машину босиком или в открытых сандалиях. Наденьте наушники для защиты органов слуха.

- Использование средств защиты слуха может ухудшить слышимость предупреждений (криков или звуковых сигналов). Будьте особо внимательны к тому, что происходит вокруг рабочей зоны.
- Не надевайте шарфы, халаты, колье, браслеты, развевающуюся одежду, а также одежду со шнурками и галстуки, а также любые висячие или широкие аксессуары, которые могут застрять в машине или в предметах и материалах, находящихся на рабочем месте.
- Должным образом соберите длинные волосы.
- Всегда возвращайте на место и плотно закручивайте пробки бака и канистры с топливом.
- Не запускайте машину в месте заправки; запуск двигателя необходимо осуществлять на расстоянии не менее, чем 3 метра от места заправки топливом.
- Избегайте контакта топлива с одеждой и, в случае ее загрязнения, переоденьтесь перед запуском двигателя.

2.3 ВО ВРЕМЯ РАБОТЫ

Рабочий участок

- Не включайте двигатель в закрытом пространстве, где может скопиться опасный угарный газ. Запуск должен производиться на улице или в хорошо проветриваемом месте. Не забывайте о том, что выхлопные газы двигателя токсичны.
- Во время запуска машины не направляйте глушитель и, следовательно, выхлопные газы на легковоспламеняющиеся материалы.
- Не используйте машину во взрывоопасной среде, поблизости от горючих жидкостей, газа или пыли. Электрические контакты или механическое трение могут сгенерировать искры, которые могут привести к возгоранию пыли или паров.
- Работать только при дневном свете или при хорошем искусственном освещении, в условиях хорошей видимости.
- На рабочем участке не должно быть взрослых людей, детей и животных. Необходимо, чтобы другой взрослый человек смотрел за детьми.
- Избегайте работы на мокрой траве, под дождем или если близится гроза, особенно если возможны молнии.
- Обрабатывайте особое внимание на неровности почвы (кочки, канавы), на уклон, на скрытые опасности и наличие возможных препятствий, которые могут ограничить видимость.
- Соблюдайте осторожность, работая рядом с обрывами, канавами и берегами водоемов. Машина может опрокинуться, если одно из колес переедет через их край или если край обвалится.
- Соблюдайте осторожность на наклонных участках, где следует работать особенно внимательно во избежание опрокидывания или потери контроля над машиной. Ниже перечислены основные причины потери контроля:
 - Недостаточное сцепление колес с грунтом
 - Слишком высокая скорость

Рабочий участок / Машина

- Внимательно осмотрите рабочий участок и уберите все, что может быть выброшено машиной, либо повредить режущее приспособление / вращающиеся органы (камни, ветки, проволоку, кости и т.д.).

Двигатели внутреннего сгорания: топливо

 **ОПАСНОСТЬ!** Топливо легко воспламеняется.

- Храните топливо в специальных канистрах, сертифицированных для данной цели, в безопасном месте, вдали от источников тепла и открытого пламени.
- Очищайте канистры и место хранения бензина от остатков травы, листьев и излишков смазки.
- Не оставляйте канистры в пределах досягаемости детей.
- Не курите во время заправки или доливки топлива, а также вообще при обращении с топливом.
- Заливайте топливо через воронку, только под открытым небом.
- Избегайте вдыхания паров топлива.
- Не добавляйте топливо и не снимайте пробку бака, когда двигатель работает или когда он горячий.
- Медленно откройте пробку бака, чтобы постепенно сбросить внутреннее давление.
- Не приближайте пламя к заправочному отверстию бака, чтобы проверить его содержимое.
- В случае разлива топлива не запускайте двигатель, уберите машину с места разлива топлива и примите меры по предупреждению возгорания до тех пор, пока топливо не испарится и его пары не рассеются.
- Немедленно уберите все следы топлива, которое пролилось на машину или на землю.

- Недостаточное торможение
- Машина не соответствует цели использования
- Незнание, как различные поверхности влияют на поведение машины
- Неправильная эксплуатация в качестве тягача.
- При использовании машины рядом с дорогой обращайтесь внимание на проезжающие автомобили.
- Чтобы не создавать риск возникновения пожара, не оставляйте неподвижную машину с включенным двигателем на участке с высокой травой.

Правила поведения во время работы

- Во время управления машиной и работы не отвлекаться и должным образом сконцентрироваться на работе.
- Будьте осторожны при движении задним ходом или назад. При движении задним ходом смотрите назад до и во время движения, чтобы убедиться в отсутствии препятствий.
- При буксировке грузов или при использовании тяжелого оборудования будьте внимательны:
 - Для крепления буксирных тяг используйте только предназначенные для этого места;
 - Не превышайте предельный вес, выше которого контроль над грузом становится затруднительным;
 - Не поворачивайте руль резко. Будьте внимательны при маневрах задним ходом;
 - Установите противовесы или грузики на колеса, если в руководстве по эксплуатации рекомендуется их использование.
- Будьте особенно осторожны при использовании травосборника или дополнительного оборудования, которое может нарушить устойчивость машины, в частности, под уклоном.
- Всегда держите руки и ноги на расстоянии от режущего приспособления как во время запуска, так и во время работы на машине.
- Внимание: режущий элемент продолжает вращаться в течение нескольких секунд после его выключения или после выключения двигателя.
- Будьте осторожны при работе с режущими узлами, включающими более одного режущего приспособления, поскольку вращение одного режущего приспособления может вызвать вращение других.
- Всегда держитесь на расстоянии от отверстия для выброса.

- Не прикасайтесь к частям двигателя, которые нагреваются во время работы. Риск ожогов.
- Чтобы не создавать риск возникновения пожара, не оставляйте неподвижную машину с включенным двигателем на участке с высокой травой.

 В случае поломок или аварий во время работы немедленно выключить двигатель и убрать машину, чтобы она не нанесла еще больший ущерб; если произошел несчастный случай и оператор или третьи лица получили травмы, немедленно принять меры по помощи пострадавшим, наиболее подходящие в конкретной ситуации, и обратиться в медицинское учреждение для необходимого лечения. Тщательно удалите материал, который может нанести ущерб или травмы людям и животным, которые могут его не заметить.

Ограничения в применении

- Никогда не пользоваться машиной с поврежденными, отсутствующими или неправильно расположенными защитными приспособлениями (травосборник, защита бокового выброса, защита заднего выброса).
- Не используйте машину, если дополнительное оборудование/инструмент не установлены в предусмотренных местах.
- Не отключайте, не выключайте, не снимайте и не разбирайте имеющиеся защитные устройства / микропереключатели.
- Не изменяйте настройки двигателя, не выводите двигатель в режим за пределами высоких оборотов. При работе двигателя на высоких оборотах увеличивается риск травм.
- Не подвергайте машину чрезмерным нагрузкам и не используйте маленькую машину для выполнения тяжелой работы; использование подходящей машины снижает риск и повышает качество работы.
- Машина не предназначена для использования на дорогах общего пользования. Ее использование (согласно правилам дорожного движения) разрешено только на частной территории, отделенной от дорожного движения.

2.4 ТЕХНИЧЕСКОЕ ОБСЛУЖИВАНИЕ, ХРАНЕНИЕ

Регулярное техническое обслуживание и правильное хранение являются залогом

безопасности машины и поддержания ее эксплуатационных качеств.

Техническое обслуживание

- Ни в коем случае не использовать машину с износившимися или поврежденными частями. Поврежденные и износившиеся детали всегда необходимо заменять, они не подлежат ремонту.
- Для предотвращения опасности возгорания регулярно удостоверьтесь в отсутствии утечек масла и/или топлива.
- Во время наладки машины необходимо работать очень внимательно во избежание попадания пальцев в щель между движущимся режущим приспособлением и неподвижными узлами машины.

 Значения уровня шума и вибрации, указанные в настоящем руководстве, являются максимальными рабочими значениями машины. Использование несбалансированного режущего элемента, слишком высокая скорость, отсутствие технического обслуживания существенно влияют на уровень шума и вибрацию. Следовательно, необходимо принять профилактические меры для устранения возможного ущерба, вызванного высоким уровнем шума и вибрационными нагрузками; выполнять обслуживание машины, надевать противозумные наушники, делать перерывы во время работы.

Хранение

- Не ставьте машину с топливом в баке в помещении, где испарения топлива могут вступить в контакт с пламенем, искрой или источником сильного тепла.
- Для снижения риска пожара не оставлять контейнеры с отходами в помещении.

2.5 ОХРАНА ОКРУЖАЮЩЕЙ СРЕДЫ

Охрана окружающей среды должна являться существенным и первоочередным аспектом при пользовании машиной, во благо человеческого общества и окружающей среды, в которой мы живем.

- Старайтесь не беспокоить окружающих. Используйте машину только в разумное время (не рано утром и не поздно вечером, когда вы можете помешать окружающим).
- Строго соблюдайте местные нормы по утилизации упаковки, масел, топлива, фильтров, поврежденных частей или любых элементов со значительным влиянием на окружающую среду; эти отходы не должны выбрасываться

с бытовым мусором, а собираться отдельно и передаваться в специальные центры сбора отходов, выполняющие их переработку.

- Строго соблюдать действующие на местном уровне правила по вывозу отходов.
- После завершения срока службы машины не выбрасывайте ее с бытовым мусором, а обратитесь в центр сбора отходов в соответствии с действующим местным законодательством.

3. ОЗНАКОМЛЕНИЕ С МАШИНОЙ

3.1 ОПИСАНИЕ МАШИНЫ И ПРЕДУСМОТРЕННОЕ ПРИМЕНЕНИЕ

Данная машина является самоходной газонокосилкой с сиденьем оператора.

Машина оснащена двигателем, который приводит в действие режущее приспособление, защищенное корпусом, а также узел трансмиссии, обеспечивающий перемещение машины. Машина оснащена:

- гидростатической трансмиссией с бесступенчато изменяемым передаточным отношением для переднего и заднего хода (“Hydro”) и приводом на два (2WD) или четыре (4WD) колеса.

Оператор ведет машину и управляет ее основными органами управления, всегда сидя на месте водителя.

Предохранительные устройства, установленные на машине выключают двигатель и режущее приспособление в течение нескольких секунд (пункт 6.2.2).

3.1.1 Предусмотренное использование

Эта машина разработана и изготовлена для стрижки газона.

В общих чертах, данная машина может:

1. косить траву и собирать ее в травосборник.
2. косить траву и сбрасывать ее на газон с задней стороны.
3. косить траву, измельчать ее и укладывать на газон (эффект “мульчирования”).
4. косить траву и сбрасывать ее в боковом направлении.

Использование специального дополнительного оборудования, предусмотренного изготовителем в качестве оригинальной оснастки или приобретаемого отдельно, позволяет выполнять эту работу в различных режимах, описанных в данном руководстве или в инструкциях к отдельным дополнительным устройствам. Аналогично, применение дополнительного оборудования (если это предусмотрено изготовителем) может расширить предусмотренную область применения и добавить дополнительные функции, в соответствии с ограничениями и условиями, изложенными в инструкциях дополнительного оборудования.

3.1.2 Неправильное использование

Любое другое использование, отличное от вышеупомянутого, может создать опасность и причинить ущерб людям и/или имуществу. Входит в понятие неправильного использования (в качестве примера, но не ограничиваясь этими случаями):

- возить на машине или в прицепе других людей, детей или животных, потому что они могут упасть и получить серьезные травмы, а также повлиять на безопасность управления машиной;
- буксировать или толкать грузы без использования специального оборудования, предусмотренного для буксировки;
- использовать машину на нестабильном, скользком, заледенелом, каменистом или неровном грунте, для прохода по лужам или заболоченным местам, не позволяющим произвести оценку консистенции грунта;
- приводить в действие режущее приспособление на нетравянистых участках;
- использовать машину для сбора листьев или отходов.

ВАЖНО *Неадекватное использование машины влечет за собой утрату силы гарантии и снимает с изготовителя всю ответственность, возлагая на пользователя ответственность за издержки в случае порчи имущества, получения травм или нанесения ущерба третьим лицам.*

3.1.3 Тип пользователя

Данная машина предназначена для широкого круга потребителей, для непрофессионального

применения. Она предназначена для любительского применения.

ВАЖНО *Машиной должен управлять только один человек.*

3.2 ЗНАКИ БЕЗОПАСНОСТИ

На машине размещены различные символы (рис. 2). Они призваны напоминать оператору о необходимости внимательной и осторожной эксплуатации.

Значение символов:



Внимание! Прочтите инструкцию перед началом использования машины.



Внимание! Извлеките ключ и прочтите инструкцию перед выполнением любых действий по техническому обслуживанию или ремонту.



Опасность! Выброс предметов: Никогда не работайте без установленной защиты заднего выброса или травосборника. (только для моделей с задним сбором).



Опасность! Выброс предметов: Не разрешайте людям приближаться к машине.



Опасность! Опрокидывание машины: Не используйте машину на склонах более 10°.



Опасность! Увечья: Не разрешайте детям приближаться к машине при работающем двигателе.



Опасность пореза / ампутации. Движущиеся режущие приспособления. Не вводите руки или ноги в отсек с режущими приспособлениями.



Внимание! Не приближайтесь к горячим поверхностям.



При посадке в машину не наступайте на ограждения режущего узла.

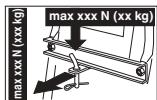

При использовании буксировочного комплекта на превышайте предельную нагрузку, указанную на табличке. Соблюдайте нормы безопасности.

ВАЖНО Поврежденные или нечитаемые наклейки нуждаются в замене. Закажите новые наклейки в авторизованном сервисном центре.

3.3 ИДЕНТИФИКАЦИОННАЯ ТАБЛИЧКА

На идентификационной табличке содержатся следующие данные (рис. 1):

1. Уровень звуковой мощности
2. Знак соответствия директиве CE
3. Год изготовления
4. Тип машины
5. Заводской номер
6. Наименование и адрес изготовителя
7. Код изделия
8. Номинальная мощность и максимальная скорость вращения двигателя
9. Вес изделия без топлива в кг
10. Тип трансмиссии

Впишите идентификационные данные машины в специальные поля на ярлыке, помещенном на обратной стороне обложки.

ВАЖНО Указывайте идентификационные данные, указанные на идентификационной табличке, каждый раз при обращении в авторизованный сервисный центр.

ВАЖНО Образец декларации соответствия находится на последних страницах руководства.

3.4 ОСНОВНЫЕ КОМПОНЕНТЫ

Машина состоит из следующих основных компонентов, имеющих следующее предназначение (рис. 1):

- A. Двигатель:** обеспечивает как движение режущих приспособлений, так и привод колес; его характеристики и правила использования описаны в отдельном руководстве.
- B. Режущий узел:** в этот узел входят корпус, в который заключены вращающиеся режущие приспособления и непосредственно режущие приспособления.

- C. Режущие приспособления:** это элементы, предназначенные для скашивания травы; расположенные на конце ребра способствуют направлению скошенной травы в канал выброса.
- D. Защита заднего выброса (поставляется по требованию):** устанавливается вместо травосборника, предотвращает выброс предметов, захватываемых режущими приспособлениями, на большое расстояние (только для моделей с задним сбором).
- E. Боковой желоб для выброса:** помимо выброса травы на газон в боковом направлении данный элемент служит для целей безопасности, предотвращая разлет предметов, захватываемых режущим приспособлением, на большое расстояние от машины (только для моделей с боковым выбросом).
- F. Травосборник:** помимо сбора скошенной травы данный элемент служит для целей безопасности, предотвращая разлет предметов, захватываемых режущим приспособлением, на большое расстояние от машины (только для моделей с задним сбором).
- G. Канал выброса:** это соединительный элемент между режущим узлом и травосборником (только для моделей с задним сбором).
- H. Сиденье водителя:** это рабочее место оператора, оно оснащено датчиком, распознающим его присутствие, который необходим для работы предохранительных устройств.
- I. Руль:** управляет поворотом передних колес.
- J. Передний баггер:** обеспечивает защиту передней части машины.
- K. Аккумулятор:** обеспечивает электроэнергию для запуска двигателя; его характеристики и правила использования описаны в отдельном руководстве.

4. МОНТАЖ

⚠ Правила безопасности приведены в гл. 2. Строго соблюдайте указания во избежание серьезных рисков и опасности.

В связи со складированием и транспортировкой некоторые составные части машины не собираются непосредственно на заводе, их необходимо

собрать после удаления упаковочного материала, согласно следующим указаниям.

⚠ Распаковка и завершение монтажа должны выполняться на твердой и ровной поверхности, где достаточно места для перемещения машины и ее упаковки, необходимо всегда пользоваться соответствующими инструментами. Перед использованием машины необходимо выполнить все указания, изложенные в разделе “МОНТАЖ”.

4.1 КОМПОНЕНТЫ ДЛЯ МОНТАЖА

В упаковке имеются компоненты для монтажа, приведенные в следующей таблице:

	Описание
1	Руль
2	Крышка приборного щитка и компоненты для установки руля
3	Сиденье водителя
4	Передний бампер (если предусмотрен)
5	Травосборник с соответствующим крепежом и инструкцией (только для моделей TS-TX-TH) (только для моделей с задним сбором)
6	Держатели травосборника и соответствующие вспомогательные и монтажные элементы (только для моделей с задним сбором)
7	Боковой желоб для выброса (только для моделей с боковым выбросом)
8	Боковые усиливающие элементы режущего узла (если предусмотрены).
9	Конверт, в котором находятся: - руководства по эксплуатации и документация - набор винтов для установки сиденья - оснастка для установки бокового желоба для выброса (только для моделей с боковым выбросом) - набор винтов для подсоединения проводов аккумулятора - 2 ключа зажигания - 1 запасной плавкий предохранитель на 10 А
10	Комплект для мульчирования (только для моделей с боковым выбросом) (если предусмотрен).

4.1.1 Распаковка

1. Вскрывают упаковку осторожно и внимательно, чтобы не потерять компоненты.

2. Ознакомьтесь с документами, лежащими в коробке, в том числе, с данным руководством.
3. Извлеките из коробки все отдельные компоненты.
4. Извлеките машину из упаковки, соблюдая следующие меры предосторожности:
 - установите режущий узел в самое верхнее положение (пункт 5.11), чтобы не повредить его при спуске машины с базового поддона;
 - Спустите машину с базового поддона.
5. Переведите рычаг разблокировки задней трансмиссии в положение разблокировки (пункт 5.4).

4.2 МОНТАЖ РУЛЯ

1. Расположите машину на ровной поверхности и выровняйте передние колеса.
2. При помощи отвертки снимите центральную заглушку (рис. 3.В) руля (рис. 3.А).
3. Наденьте руль (рис. 3.А) на выступающую часть вала (рис. 3.С) и поверните спицами к сиденью. Надавите на руль так, чтобы его ступица вошла в зацепление с выступающими концами шипа (рис. 3.Д).
4. Зафиксируйте руль при помощи прилагаемого болта (рис. 3.Е) и шайб (рис. 3.Ф) и (рис. 3.Г) в указанной последовательности.
5. Надежно затяните болт (рис. 3.Е) трубчатым ключом.
6. Установите заглушку руля (рис. 3.В), защелкнув язычки в соответствующих гнездах.

4.3 МОНТАЖ СИДЕНЬЯ

Потяните вверх рычаг регулировки (рис. 4.С) и наденьте сиденье (рис. 4.А) на направляющую (рис. 4.В) со стороны руля до фиксации в одном из шести положений. Установленное таким образом сиденье надежно удерживается на месте и может быть снято лишь путем нажатия рычага (рис. 4.Д) освобождения фиксатора.

4.4 УСТАНОВКА И ПОДСОЕДИНЕНИЕ АККУМУЛЯТОРА

Аккумулятор (рис. 5.А) размещен под сиденьем и удерживается пружиной (рис. 5.В).

1. Подсоедините сначала красный провод (рис. 5.С) к положительному

полюсу (+), а затем черный провод (рис. 5.D) к отрицательному полюсу (-) при помощи прилагаемых болтов, как показано на рисунке.

- Установите удерживающую пружину (рис. 5.B), правильно разместив провода перед аккумулятором так, чтобы они не оказались заземлены пружиной (рис. 5.B).

ВАЖНО Всегда выполняйте полную зарядку, следуя указаниям, изложенным в инструкции к аккумулятору.

ВАЖНО Во избежание срабатывания электронной защиты никогда не заводите двигатель, если аккумулятор не был полностью заряжен!

4.5 МОНТАЖ ДЕРЖАТЕЛЕЙ ТРАВΟΣБОРНИКА

Установите два держателя (рис. 6.A) на заднюю плиту (рис. 6.B), используя по три прилагаемых болта (рис. 6.C) для каждого держателя, как показано на рисунке. Не затягивайте соответствующие гайки (рис. 6.D). Установите в держатели верхнюю часть (рис. 6.E) каркаса травосборника и выполните его центрирование относительно задней плиты (рис. 6.B). Отрегулируйте положение двух держателей (рис. 6.F) относительно упора (рис. 6.G) так, чтобы при повороте каркаса травосборника штырь (рис. 6.H) правильно входил в гнездо (рис. 6.I). Еще раз убедитесь, что каркас (рис. 6.E) точно центрирован относительно задней плиты (рис. 6.B) и что движение опрокидывания происходит правильным образом, как указано выше, после чего затяните болты (рис. 6.C) и гайки (рис. 6.D).

4.6 СНЯТИЕ СТОПОРА С ЗАМКА ТРАВΟΣБОРНИКА

Для целей транспортировки замок (рис. 7.A) травосборника зафиксирован на задней плите при помощи стопора (рис. 7.B). Этот стопор необходимо снять перед началом монтажа держателей травосборника. Стопор не подлежит дальнейшему использованию.

4.7 МОНТАЖ ПЕРЕДНЕГО БАМПЕРА

- Бампер типа “I”
- Бампер типа “II”
 - Установите передний бампер (рис. 8.A) на переднюю сторону рамы (рис. 8.B), используя четыре винта (рис. 8.C).

4.8 МОНТАЖ ТРАВΟΣБОРНИКА

- Для модели TC
 - В первую очередь смонтируйте каркас, соединив верхнюю часть (рис. 9.A) с нижней частью (рис. 9.B) прилагаемыми болтами и гайками (рис. 9.C), как показано на рисунке. Разместите угловые пластины (рис. 9.D) и (рис. 9.E), соблюдая сторону установки — правая (R↑) и левая (L↑), — и закрепите их на каркасе четырьмя саморезами (рис. 9.F).
 - Только для моделей с электроприводом опрокидывания:** Наденьте два ролика (рис. 9.G) на штыри кронштейнов (рис. 9.H), располагая их широкой частью к кронштейну. Закрепите ролики стопорными шайбами (рис. 9.I). Установите кронштейны на нижнюю раму (рис. 9.B) при помощи болтов и гаек (рис. 9.J).
 - Вставьте каркас внутрь тканевой оболочки (рис. 9.K), выровняв его по периметру основания. Подсоедините все пластмассовые профили к трубкам каркаса, пользуясь отверткой (рис. 9.L).
 - Вставьте ручку (рис. 9.M) в отверстие крышки (рис. 9.N) и закрепите крышку на каркасе болтами (рис. 9.O), как показано на рисунке, и саморезами (рис. 9.P) с задней стороны.
 - Установите усиливающую поперечину (рис. 9.Q) под каркасом и закрепите ее болтами и гайками (рис. 9.R) так, чтобы плоская сторона была обращена к ткани. Вставьте рычаг выгрузки (рис. 9.S) в соответствующее гнездо и установите стопорный болт (рис. 9.T) с гайкой (рис. 9.U).

- Для моделей TS-TX-TN
Завершите установку травосборника, следуя инструкции, сопровождающей данный компонент.

4.9 МОНТАЖ РЫЧАГОВ ОПРОКИДЫВАНИЯ ТРАВСОБОРНИКА

Разместите ось рычагов (рис. 10.A) в вырезах двух пластин (рис. 10.B). Закрепите пластины на внутренних сторонах держателей травосборника (рис. 10.C), используя прилагаемые болты и гайки (рис. 10.D) в последовательности, показанной на рисунке. Присоедините конец стержня (рис. 10.E) подъемного цилиндра к рычагу (рис. 10.F) при помощи пальца (рис. 10.G) и установите две стопорные шайбы (рис. 10.H). Перед тем как устанавливать травосборник на держатели, убедитесь, что рычаги опрокидывания движутся правильным образом.

4.10 МОНТАЖ БОКОВЫХ ОГРАЖДЕНИЙ РЕЖУЩЕГО УЗЛА (ЕСЛИ ПРЕДУСМОТРЕНЫ)

Смонтируйте ограждения (рис. 11.A), используя прилагаемые болты (рис. 11.B) и гайки (рис. 11.C), согласно указаниям, приводимым для различных типов машины.

4.11 МОНТАЖ БОКОВОГО ЖЕЛОБА ДЛЯ ВЫБРОСА (ТОЛЬКО ДЛЯ МОДЕЛЕЙ С БОКОВЫМ ВЫБРОСОМ)

1. С внутренней стороны бокового желоба для выброса (рис. 12.A) установите пружину (рис. 12.B), вставив конец (рис. 12.B.1) в отверстие. Поверните пружину так, чтобы и пружина (рис. 12.B) и конец (рис. 12.B.2) заняли место в соответствующих гнездах.
2. Установите боковой желоб для выброса (рис. 12.A) на опоры (рис. 12.C) режущего узла и при помощи отвертки поверните второй конец (рис. 12.B.2) пружины (рис. 12.B) так, чтобы он оказался с наружной стороны бокового желоба для выброса.

3. Вставьте стержень (рис. 12.D) в отверстие опор (рис. 12.C) и бокового желоба, пропустив его внутри витков пружины (рис. 12.B) до полного выхода конца с отверстием из внутренней опоры.
4. Вставьте шплинт (рис. 12.E) в отверстие (рис. D.1) стержня (рис. 12.D). Поворачивая стержень насколько это необходимо, загните (при помощи плоскогубцев) два конца (рис. 12.E.1) шплинта, чтобы исключить выпадание стержня (рис. 12.D).

⚠ Удостоверьтесь, что пружина функционирует правильно, надежно удерживая боковой желоб для выброса в низком положении, и что стержень хорошо вставлен и не может случайно выскочить.

ВАЖНО В моделях с возможностью боковой выгрузки: убедитесь, что защита боковой выгрузки (рис. 21.A) опущена и заблокирована предохранительным рычагом (рис. 21.B).

ВАЖНО Перед снятием или техобслуживанием дефлектора необходимо нажать на предохранительный рычаг (рис. 21.B) и поднять защиту боковой выгрузки (рис. 21.A), чтобы позволить демонтаж.

ПРИМЕЧАНИЕ Для снятия дефлектора выполните действия по монтажу в обратном порядке.

5. ОРГАНЫ УПРАВЛЕНИЯ

5.1 ПЕДАЛЬ ТОРМОЗА

 Данная педаль приводит в действие тормоз задних колес (рис. 13.A, 14.A)

5.2 ПЕДАЛЬ ПЕРЕДНЕГО ХОДА

Данная педаль служит для приведения в движение колес и регулировки скорости движения машины передним ходом (рис. 13.B, 14.B):



- 1. Передний ход.** При увеличении усилия нажима на педаль постепенно увеличивается скорость машины.
- 2. Нейтральное положение.** При отпускании педали она автоматически возвращается в нейтральное положение.

ПРИМЕЧАНИЕ Нейтральное положение указывается включением контрольной лампы (рис. 16.F).

ПРИМЕЧАНИЕ Нажатие на педаль при включенном стояночном тормозе (рис. 13.D) приводит к остановке двигателя.

5.3 ПЕДАЛЬ ЗАДНЕГО ХОДА

Данная педаль служит для приведения в движение колес и регулировки скорости движения машины задним ходом (рис. 13.C, 14.C):

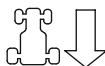

- 1. Задний ход.** При увеличении усилия нажима на педаль постепенно увеличивается скорость машины.
⚠ Включение заднего хода необходимо осуществлять, когда машина стоит на месте.
- 2. Нейтральное положение.** При отпускании педали она автоматически возвращается в нейтральное положение.

ПРИМЕЧАНИЕ Нейтральное положение указывается включением контрольной лампы (рис. 16.F).

ПРИМЕЧАНИЕ Нажатие на педаль при включенным стояночным тормозе (рис. 15.D) приводит к остановке двигателя.

5.4 ВЫКЛЮЧАТЕЛЬ РАЗБЛОКИРОВКИ ГИДРОСТАТИЧЕСКОЙ ТРАНСМИССИИ

Данный выключатель имеет два положения, указываемые табличкой (рис. 13.D, 14.D):



- 1. Трансмиссия включена:** используется во всех режимах работы, в режиме хода и кошения.



- 2. Трансмиссия разблокирована:** существенно уменьшает усилие, необходимое для перемещения машины вручную **при выключенном двигателе.**

ВАЖНО Во избежание повреждения узла трансмиссии данная операция должна выполняться только при остановленном двигателе и педалях (рис. 13.B, 13.C, 14.B, 14.C) в нейтральном положении.

- **Только для модели с полным приводом**
Легкое перемещение машины возможно только в заднем направлении, несмотря на то, что задняя трансмиссия разблокирована.

5.5 ЗАМОК ЗАЖИГАНИЯ

Замок служит для включения / выключения зажигания машины.

Устройство имеет 3 положения (рис. 15.A):



- 1. Положение остановки.** Машина немедленно выключается.



- 2. Положение хода.** Все функции активны.



- 3. Положение запуска.** Подключается стартер и машина запускается. После отпускания ключа, установленного в положение запуска, он автоматически вернется в положение хода.

5.6 РУКОЯТКА АКСЕЛЕРАТОРА

Регулирует число оборотов двигателя.

В зависимости от типа двигателя рукоятка акселератора может быть двух типов:

- Тип "I" с отдельным рычагом управления воздушной заслонкой** (Рис. 15.B + Рис. 15.C)
- Тип "II" (Рис. 15.B)**

Указанные положения соответствуют следующим условиям:



1. Ручка обогатителя - Холодный запуск. (если предусмотрена) Используется при холодном запуске двигателя. Положение «CHOKE» вызывает переобогащение смеси, в связи с чем его необходимо использовать только строго необходимый промежуток времени.



2. Максимальный режим двигателя. Используется всегда при запуске машины, во время работы и во время кошения травы.



3. Холостой режим двигателя. Используется, когда двигатель достаточно горячий во время стоянки.

ПРИМЕЧАНИЕ Во время перемещения с одного места на другое установить рычаг в положение между «черепаха» и «заяц».

ПРИМЕЧАНИЕ Некоторые модели оснащены системой, которая автоматически управляет положением «choke» карбюратора во время включения и нагрева двигателя.

5.7 РЫЧАГ СТОЯНОЧНОГО ТОРМОЗА

Стояночный тормоз препятствует движению машины после ее парковки.

У рычага включения имеется два положения (рис. 15.D), которые соответствуют следующему:



1. Тормоз отключен. Для выключения стояночного тормоза нажмите на педаль (рис. 13.A, 14.A). Рычаг вернется в положение отключенного тормоза.



2. Тормоз включен. Для включения стояночного тормоза полностью выжмите педаль (рис. 13.A, 14.A) и переведите рычаг в положение включения тормоза. После того как вы уберете ногу с педали, она останется заблокированной в нижнем положении.

5.8 ВЫКЛЮЧАТЕЛЬ ФАР



Кнопка (рис. 15.E) позволяет включать фары, когда ключ зажигания (рис. 15.A) находится в положении «ДВИЖЕНИЕ».

5.9 ВЫКЛЮЧАТЕЛЬ РЕЖУЩИХ ПРИСПОСОБЛЕНИЙ

Данный выключатель позволяет приводить в движение режущие приспособления посредством электромагнитной муфты:



1. Режущие приспособления подключены. Грибовидный выключатель вытянут (рис. 15.F.1) либо кнопка нажата (рис. 15.F.2).



2. Режущие приспособления отключены. Грибовидный выключатель нажат (рис. 15.F.1) либо кнопка отжата (рис. 15.F.2).



В момент отключения режущих приспособлений включается тормоз, приводящий к остановке приспособлений в пределах нескольких секунд.

ПРИМЕЧАНИЕ Положение «Режущие приспособления подключены» сигнализируется включением контрольной лампы (рис. 16.A).

ПРИМЕЧАНИЕ Если при подключении режущих приспособлений не соблюдаются предусмотренные меры безопасности, двигатель выключается либо не запускается (см. пункт 6.2.2)

5.10 КНОПКА РАЗРЕШЕНИЯ СКАШИВАНИЯ НА ЗАДНЕМ ХОДУ



Удерживая в нажатом положении кнопку (рис. 15.G), можно двигаться задним ходом с подключенными режущими приспособлениями, не вызывая остановки двигателя.

5.11 МЕХАНИЗМЫ РЕГУЛИРОВАНИЯ ВЫСОТЫ РЕЖУЩЕГО УЗЛА

• Управление рычагом

Данный рычаг позволяет поднимать и опускать режущий узел, устанавливая его на одну из 7 различных высот скашивания (рис. 15.Н).



Семь положений этого рычага обозначены цифрами от «1» до «7» на табличке и соответствуют стольким же значениям высоты скашивания в диапазоне от 3 до 9 см.



Для перехода из одного в другое положение необходимо нажать кнопку разблокировки, расположенную на торце рычага.

• Управление рычагом и ручкой

Рычаг (рис. 15.Н) позволяет поднимать режущий узел.

• Положение «А»

Режущий узел поднят.

• Положение «В»

Режущий узел опущен.

Ручка (рис. 15.І) позволяет устанавливать режущий узел на 9 различных высот, соответствующих стольким же значениям высоты скашивания в диапазоне от 2 до 10 см.

1. Установите рычаг (рис. 15.Н) в положение «А».
2. Отрегулируйте высоту скашивания ручкой (рис. 15.І).
3. При переводе рычага (рис. 15.Н) в положение «В» режущий узел автоматически устанавливается в ранее заданное положение.

ПРИМЕЧАНИЕ Устанавливайте рычаг (рис. 15.Н) в положение «А» во время переездов и транспортировки.

5.12 УСТРОЙСТВО, ПОДДЕРЖИВАЮЩЕЕ СКОРОСТЬ (КРУИЗ-КОНТРОЛЬ)

Данное устройство позволяет поддерживать желаемую скорость движения машины передним ходом без необходимости нажатия на педаль (рис. 13.В, 14.В).

Грибовидная ручка имеет два положения:



1. Ручка утоплена. Устройство выключено (не активно)



2. Ручка вытянута. Устройство включено (активно)

- При включении устройства во время движения передним ходом машина начинает поддерживать достигнутую на этот момент скорость без необходимости использования педали (рис. 13.В, 14.В).
- Включение устройства при движении задним ходом невозможно.
- При включенном устройстве использование педали заднего хода невозможно (рис. 13.С, 14.С).

ПРИМЕЧАНИЕ На подъемах или спусках скорость может меняться по отношению к значению, установленному на горизонтальной поверхности.

Для выключения устройства и возврата к управлению скоростью посредством педали (рис. 13.В, 14.В) достаточно:

- нажать на педаль (рис. 13.В, 14.В);

либо

- нажать на педаль тормоза (рис. 13.А, 14.А).

В обоих случаях грибовидная ручка автоматически возвращается в положение «нажато».

ВАЖНО Старайтесь не использовать все время грибовидную ручку для выключения устройства.

5.13 СЧЕТЧИК МОТОЧАСОВ (ЕСЛИ ПРЕДУСМОТРЕН)

Счетчик (рис. 15.К) запускается при каждом повороте ключа (рис. 15.А) в положение «ДВИЖЕНИЕ» и указывает число часов работы двигателя.

5.14 ВСПОМОГАТЕЛЬНЫЙ РАЗЪЁМ ДЛЯ ДОПОЛНИТЕЛЬНОГО ОБОРУДОВАНИЯ

Позволяет подключать электрические приборы с питанием 12 В постоянного тока и мощностью не более 50 Вт, снабженные соответствующим штекером (автомобильного типа) (рис. 15.М).

- Напряжение в гнезде присутствует, только когда ключ (рис. 15.А) находится в положении «ДВИЖЕНИЕ».

5.15 ПРИВОД ОПРОКИДЫВАНИЯ ТРАВΟΣБОРНИКА

• Ручной привод

Опрокидывание травосборника для выгрузки скошенной травы производится при помощи рычага (рис. 15.Л), извлекаемого из гнезда.

• Электрический привод

Опрокидывание травосборника для выгрузки скошенной травы производится нажатием и удержанием кнопки (рис. 15.Н) до остановки моторчика привода. Чтобы вернуть травосборник в рабочее положение, следует нажать и удерживать кнопку (рис. 15.О) до зацепления замка и остановки моторчика привода.

5.16 ДИСПЛЕЙ ТИПА "I" И ЗВУКОВАЯ СИГНАЛИЗАЦИЯ

При установке ключа зажигания в положение «ДВИЖЕНИЕ» все контрольные лампы одновременно загораются примерно на полсекунды (с коротким звуковым сигналом) для проверки работоспособности. В дальнейшем, индикаторные лампы показывают:



Индикаторная лампа горит: режущие приспособления включены (рис. 16.А).



Индикаторная лампа горит: включён стояночный тормоз (рис. 16.В).



Индикаторная лампа горит: оператор отсутствует (рис. 16.С).



Индикаторная лампа мигает: топливо находится на резерве (рис. 16.Д).



Индикаторная лампа мигает: Сигнализирует неисправности системы смазки двигателя (рис. 16.Е). Сразу выключить двигатель, проверить уровень масла и обратиться в уполномоченный сервисный центр.



Индикаторная лампа горит: отсутствует травосборник или защита заднего выброса (рис. 16.Ф).



Индикаторная лампа горит: при включённом двигателе имеются аномалии при зарядке аккумулятора (рис. 16.Г).



Индикаторная лампа мигает перед запуском: аккумулятор не может завести двигатель. Обратитесь в уполномоченный сервисный центр (рис. 16.Г).



Индикаторная лампа горит: трансмиссия находится в нейтральном положении (рис. 16.Н).

• Звуковая сигнализация

В системе предусмотрено два типа звуковых сигналов:

1. Продолжительный звуковой сигнал:
 - Сработала защита электронной платы.
 - Двигатель выключён в течение более 30 секунд с ключом зажигания в положении «ДВИЖЕНИЕ».
2. Прерывистый звуковой сигнал:
 - Травосборник полный.

5.17 ДИСПЛЕЙ ТИПА "II" И ЗВУКОВАЯ СИГНАЛИЗАЦИЯ

При установке ключа зажигания в положение «ДВИЖЕНИЕ» все пиктограммы одновременно загораются примерно на полсекунды (с коротким звуковым сигналом) для проверки работоспособности. Затем дисплей переключается на функцию «Счетчик моточасов».

В дальнейшем, индикаторные лампы показывают:



Индикаторная лампа горит: режущие приспособления включены (рис. 16.A).



Индикаторная лампа горит: включён стояночный тормоз (рис. 16.B).



Индикаторная лампа горит: оператор отсутствует (рис. 16.C).

Простой индикатор топлива (рис. 16.D).



Индикаторная лампа мигает: резерв топлива.

Индикаторная лампа топлива с индикатором уровня (рис. 16.D).

Индикатор указывает уровень топлива в баке согласно следующим критериям:



Уровень топлива находится между полным и половиной бака.



Уровень топлива находится между половиной бака и резервом.



Уровень топлива на резерве.

ПРИМЕЧАНИЕ Резервный объем топлива составляет около 2 литров, которых достаточно для 30-40 минут полноценной работы.



Индикаторная лампа мигает: Сигнализирует неисправности системы смазки двигателя (рис. 16.E). Сразу выключить двигатель, проверить уровень масла и обратиться в уполномоченный сервисный центр.



Индикаторная лампа горит: Отсутствует травосборник или защита заднего выброса (рис. 16.F) (только для моделей с задним выбросом).



Индикаторная лампа горит: при включённом двигателе имеются аномалии при зарядке аккумулятора (рис. 16.G).



Индикаторная лампа мигает перед запуском: аккумулятор не может завести двигатель. Обратитесь в уполномоченный сервисный центр (рис. 16.G).
Индикаторная лампа горит: трансмиссия находится в нейтральном положении (рис. 16.H).

• Рабочие функции

Нажать кнопку «РЕЖИМ» для последовательного доступа к рабочим функциям.



Счётчик моточасов (рис. 16.I).
Указывает полное число часов работы двигателя.



Вольтметр (рис. 16.O). Указывает уровень заряда аккумулятора.



Тахометр (рис. 16.K) Показывает количество оборотов двигателя с помощью цифровых значений или ряда звёздочек, соответствующих:

Отображаемое значение:

< 1600	двигатель на холостых оборотах
< 2500	обороты для переездов
> 2500	обороты для скашивания
*	двигатель на холостых оборотах
(**)	двигатель на холостых оборотах
**	обороты для переездов
***	обороты для переездов
****	обороты для переездов
*****	обороты для скашивания
*****	обороты для скашивания

ПРИМЕЧАНИЕ Мигание указывает, что обороты двигателя не подходят для скашивания травы.



Часы (если предусмотрены) (рис. 16.L)
Показывают время 24 часа в сутки.

Настройка часов производится при ключе зажигания в положении «ДВИЖЕНИЕ» с заглушенным двигателем согласно следующей процедуре:

- Нажать несколько раз кнопку «РЕЖИМ» до появления иконки часов.
- Держать нажатой кнопку «РЕЖИМ», пока не замигают первые две цифры (час).
- Нажать одну из двух боковых кнопок (рис. 16.K,L) для увеличения или уменьшения значения.
- Нажать кнопку «РЕЖИМ», пока не замигают две другие цифры (минуты).
- Нажать одну из двух боковых кнопок, чтобы увеличить или уменьшить значение.
- Нажать кнопку «РЕЖИМ», чтобы завершить настройку.

ПРИМЕЧАНИЕ Часы питаются от буферного аккумулятора. В случае его разрядки необходимо обратиться в авторизованный сервисный центр.

• Звуковая сигнализация

В системе предусмотрено два типа звуковых сигналов:

- | | |
|-------------------------------------|--|
| 1. Продолжительный звуковой сигнал: | • Сработала защита электронной платы. |
| | • Двигатель выключён в течение более 30 секунд с ключом зажигания в положении «ХОД». |
| 2. Прерывистый звуковой сигнал: | • Травосборник полный. |

5.18 ДИСПЛЕЙ ТИПА "III" И ЗВУКОВАЯ СИГНАЛИЗАЦИЯ

При установке ключа зажигания в положение «ДВИЖЕНИЕ» все пиктограммы одновременно загораются примерно на полсекунды (с коротким звуковым сигналом) для проверки работоспособности.

В дальнейшем, индикаторные лампы показывают:



Пиктограмма горит: режущие приспособления включены (рис. 16.A).



Пиктограмма горит: включён стояночный тормоз (рис. 16.B).



Индикаторная лампа горит: оператор отсутствует (рис. 16.C).

Иконка топлива с индикатором уровня (рис. 16.D).

Иконка показывает уровень топлива в баке согласно следующим критериям:



Уровень топлива находится между полным и половиной бака.



Уровень топлива находится между половиной бака и резервом.



Уровень топлива на резерве.

ПРИМЕЧАНИЕ Резервный объем топлива составляет около 2 литров, которых достаточно для 30-40 минут полноценной работы.



Пиктограмма горит: Сигнализирует неисправности системы смазки двигателя (рис. 16.E). Сразу выключить двигатель, проверить уровень масла и обратиться в уполномоченный сервисный центр.



Пиктограмма горит: Отсутствует травосборник или защита заднего выброса (рис. 16.F) (только для моделей с задним выбросом).



Пиктограмма горит: Травосборник наполнен и требуется его опустошить (рис. 16.F) (только для моделей с задним выбросом).

Иконка аккумулятора с индикатором уровня (рис. 16.G).



Пиктограмма горит: Аккумулятор заряжается.



Пиктограмма горит: Уровень напряжения аккумулятора оптимальный.



Пиктограмма горит при выключенном двигателе: показывает, что необходимо зарядить аккумулятор

Пиктограмма горит при включенном двигателе: Указывает на аномалии при зарядке аккумулятора.



Пиктограмма мигает: аккумулятор не может завести двигатель, поэтому следует обратиться в уполномоченный сервисный центр.



Пиктограмма горит: трансмиссия находится в нейтральном положении (рис. 16.H).



Счётчик моточасов (рис. 16.I).
Указывает полное число часов работы двигателя.



Фары (рис. 16.P). Пиктограмма горит: Показывает, что фары включены.



Требуется техническое обслуживание (рис. 16.Q). Пиктограмма горит: Индикатор периодического обслуживания. Требуемые операции техобслуживания приведены в гл. 13. Пиктограмма загорается каждые 50 часов и остаётся гореть в течение 1 часа.



Зелёная зона (рис. 16.R).
Обороты двигателя подходят для оптимальной резки травы.

• Звуковая сигнализация

В системе предусмотрено два типа звуковых сигналов:

1. Продолжительный звуковой сигнал:
 - Сработала защита электронной платы.
 - Двигатель выключён в течение более 30 секунд с ключом зажигания в положении «ДВИЖЕНИЕ».
2. Прерывистый звуковой сигнал:
 - Травосборник полный.

6. ИСПОЛЬЗОВАНИЕ МАШИНЫ

⚠️ Правила безопасности приведены в гл. 2. Строго соблюдайте указания во избежание серьезных рисков и опасности.

6.1 ПОДГОТОВИТЕЛЬНЫЕ ОПЕРАЦИИ

Перед началом работы необходимо выполнить несколько проверок и операций, чтобы обеспечить эффективную работу в условиях максимальной безопасности.

1. Разместите машину в устойчивом горизонтальном положении.
2. Подготовьте машину для работы в наиболее подходящей конфигурации (пункт 6.1.4).

6.1.1 Заправка маслом и бензином

ВАЖНО При поставке в машине отсутствуют моторное масло и топливо.

Перед эксплуатацией машины проверьте наличие топлива и уровень моторного масла (пункт 7.2, пункт 7.3). Порядок и меры предосторожности при заправке машины топливом и заливке масла соблюдайте предписания, изложенные в (пункт 7.2, пункт 7.3) и в руководстве по эксплуатации двигателя.

6.1.2 Регулировка сиденья

Сиденье является подвижным и может устанавливаться в одно из шести различных положений. Для регулировки достаточно поднять рукоятку (рис. 17.A) и сдвинуть сиденье до фиксации в желаемом положении.

6.1.3 Давление в шинах

Правильное давление в шинах является важным условием для обеспечения полного выравнивания режущего узла и, таким образом, для равномерной стрижки газона.

1. Отвинтить предохранительные колпачки
2. Подсоединить клапаны к источнику сжатого воздуха, оснащённому манометром (рис. 18)
3. Отрегулировать давление в соответствии со значениями, указанными в таблице «Технические характеристики».

6.1.4 Подготовка машины к работе

ПРИМЕЧАНИЕ Эта машина

позволяет выполнять стрижку травы на газонах в различных режимах; перед началом работы следует подготовить машину в соответствии с тем, как вы собираетесь выполнять скашивание.

а. Подготовка к скашиванию со сбором травы в травосборник (только для моделей с задним сбором)

- Установите травосборник (рис. 19.A) в держатели (рис. 19.B) и выполните его центрирование относительно задней плиты, совместив две отметки (рис. 19.B).
- Убедитесь, что нижняя трубка устья травосборника прикреплена к замку (рис. 19.C).
- Если зацепление является слишком тугим или, наоборот, ослаблено, отрегулируйте возвратную пружину (см. 8.9).

б. Подготовка к скашиванию с задним выбросом травы на землю (только для моделей с задним сбором) (если предусмотрено)

- В том случае если вы хотите работать без травосборника, можно заказать защиту заднего выброса (рис. 20; гл. 15.7), которая должна быть установлена на заднюю пластину, как указано в соответствующей инструкции.

с. Подготовка к скашиванию с измельчением травы

- В случае если вы хотите постричь газон, мелко измельчить траву и оставить ее на газоне, по требованию поставляется комплект для “мульчирования” (гл. 15.1), который необходимо закрепить, как указано в соответствующей инструкции.

⚠ Для моделей с боковым выбросом убедитесь, что на машину установлен усиливающий элемент бокового выброса (рис. 22.A) (если предусмотрен).

д. Подготовка к скашиванию с боковым выбросом травы на землю (только для моделей с боковым выбросом):

- Всегда проверяйте исправную работу внутренней пружины дефлектора (рис. 21.A) и предохранительного

рычага (рис. 21.B), надёжно удерживая его в опущенном положении.

- В случае скашивания травы в особо тяжелых условиях (высокая или мокрая трава) рекомендуется снять усиливающий элемент бокового выброса (рис. 22.A) (если предусмотрен).
- Для снятия усиливающего элемента выверните болты (рис. 22.B), приподнимая дефлектор бокового выброса (рис. 22.C).

⚠ В случае бокового удара в отсутствие усиливающего элемента (рис. 22.A) режущий узел может быть деформирован.

⚠ После завершения работы не забудьте установить на место усиливающий элемент бокового выброса.

6.1.5 Регулировка положения колесиков, защищающих верхний слой почвы от повреждения

Функция колесиков, защищающих от повреждения верхнего слоя почвы – это сокращение рисков повреждения газона, вызванных волочением краев режущего купола по неровной поверхности почвы. Разместите колесики, как указано (пункт 7.4).

6.2 ПРОВЕРКИ БЕЗОПАСНОСТИ

Выполните следующие проверки безопасности и удостоверьтесь, что результаты проверок соответствуют данным, приведенным в таблице.

⚠ Прежде чем приступить к работе, всегда проверяйте безопасность машины.

6.2.1 Общая проверка безопасности

Предмет	Результат
Аккумулятор	Нет повреждений оболочки, крышки или зажимов
Защита заднего выброса, травосборник	Целостность не нарушена. Повреждения отсутствуют. Монтаж выполнен правильно.

Защита бокового выброса, воздухозаборная решетка	Целостность не нарушена. Повреждения отсутствуют. Монтаж выполнен правильно.
Топливная система и соединения.	Утечки отсутствуют.
Электрические кабели.	Изоляция нигде не повреждена. Механические повреждения отсутствуют.
Масляный контур	Утечки отсутствуют. Повреждения отсутствуют.
Предохранительные устройства	Их функционирование описано в пункте 6.2.2

6.2.2 Проверка предохранительных устройств

Предохранительные устройства действуют согласно двум критериям:

- А.** предотвратить запуск двигателя, если не удовлетворяются все условия безопасной работы;
- В.** выключить двигатель, если не выполняется хотя одно условие безопасной работы.

Действие	Результат
1. трансмиссия в нейтральном положении; 2. режущие приспособления отключены; 3. оператор должен сидеть.	Двигатель запускается
оператор покидает сиденье	Двигатель выключается
поднимается травосборник или снимается защита заднего выброса без отключения режущих приспособлений (только для моделей с задним сбором)	Двигатель выключается
включен стояночный тормоз без отключения режущих приспособлений	Двигатель выключается
выполняется переключение скорости или нажимается педаль хода с включенным стояночным тормозом	Двигатель выключается
включается задний ход с подключенными режущими приспособлениями и без нажатия кнопки разрешения (пункт 5.10)	Двигатель выключается

Действие	Результат
Проехать на машине вперед и назад, включить нейтральную передачу/ отпустить педаль хода (пункт 5.2; пункт 5.3)	Машина замедляет ход и останавливается
Нажать на педель тормоза (пункт 5.1)	Машина останавливается
Пробное перемещение	Аномальная вибрация отсутствует. Аномальные звуки отсутствуют.

⚠ Если результат любой проверки отличается от приведенного в таблице, пользоваться машиной нельзя! Обращайтесь в сервисный центр для выполнения проверок и ремонта.

ВАЖНО Помните, что предохранительные устройства препятствуют запуску двигателя, если не удовлетворяются условия безопасной работы. В этих случаях, после восстановления условий, удовлетворяющих запуску, до осуществления повторного запуска двигателя, ключ (рис. 15.А) необходимо снова установить в положение останова.

6.3 ИСПОЛЬЗОВАНИЕ НА НАКЛОННЫХ УЧАСТКАХ

Соблюдайте ограничения, приведенные в таблице “Технические характеристики” и на “рис. 24” в любом направлении движения.

Помните, что нет “безопасных” склонов. При перемещении по наклонным газонам необходимо быть особенно внимательными. Во избежание опрокидывания или потери контроля над машиной:

- Никогда не косите поперек склона. По наклонным газонам необходимо перемещаться вверх/вниз и ни в коем случае не поперек склона, соблюдая особую осторожность при изменении направления, чтобы расположенные выше колеса не столкнулись с препятствиями (камни, ветки, корни и т.д.), что может привести к боковому скольжению, опрокидыванию или потере контроля над машиной.
- При подъеме или спуске не останавливайтесь и не начинайте движение резко;
- Включайте привод плавно и с особой осторожностью во избежание опрокидывания машины.
- Снизить скорость:

- перед любым изменением направления движения и на крутых поворотах
- при приближении к наклонному участку, особенно при спуске
- Ни в коем случае не включайте задний ход, чтобы снизить скорость спуска: это может привести к потере контроля над машиной, особенно на скользких участках.
- Всегда перед тем, как оставить машину без присмотра, включайте стояночный тормоз.
- Проезжайте спуски, не нажимая на педаль хода, чтобы использовать тормозное действие гидростатической трансмиссии, возникающее, когда трансмиссия не включена

6.4 ЗАПУСК

1. Открыть кран подачи топлива (рис. 25.A) (если он предусмотрен).
2. Сесть на водительское место.
3. Установить трансмиссию в нейтральное положение («N») (пункт 5.2; пункт 5.3).
4. Отключить режущие приспособления (пункт 5.9).
5. Включить стояночный тормоз (пункт 5.7).
6. Установить рукоятку акселератора в положение максимального режима “заяц” (пункт 5.6).
7. **В случае холодного запуска:** включить ручку обогатителя (пункт 5.6) (если предусмотрен).
8. Включить ключевой переключатель, повернуть его в положение хода, чтобы включить электрическую цепь. Подождать 2 секунды и повернуть его в положение запуска, чтобы завести двигатель.
9. После того как запуск произошел, отпустить ключ.
10. **В случае холодного запуска,** как только двигатель начнет равномерно работать:
 - 10a. Выключите рычаг управления воздушной заслонкой (пункт 5.6, тип “II”) и установите рычаг управления дросселем в положение максимального режима “заяц” (если предусмотрено).
 - 10b. Выключите рычаг управления воздушной заслонкой (пункт 5.6, тип “I”) (если предусмотрено).

ПРИМЕЧАНИЕ *Использование ручки обогатителя при разогретом двигателе*

может привести к загрязнению свечи, что вызовет нарушения в работе двигателя.

11. После запуска двигателя установите рукоятку акселератора в положение холостого хода «черепаха».

ПРИМЕЧАНИЕ *В случае возникновения трудностей при запуске, не держите электрический стартер длительное время включенным, чтобы не разрядить аккумулятор и не залить топливом свечу и цилиндр двигателя. Поверните ключ в положение останова, подождите несколько минут и повторите операцию. Если эта неисправность не исчезает, прочитайте главу «14» настоящего руководства и руководство по эксплуатации двигателя.*

6.5 ОПИСАНИЕ РАБОТЫ

6.5.1 Передний ход и перемещение

Во время поездок:

- отключите режущие приспособления (пункт 5.9);
- переведите режущий узел в максимально высокое положение (пункт 5.11);
- установите рукоятку акселератора в промежуточное положение между холостым ходом «черепаха» и максимальным режимом «заяц».
- выключите стояночный тормоз, отпустив педаль тормоза (пункт 5.7).
- нажмите педаль хода (пункт 5.2) в направлении “передний ход” и развейте желаемую скорость, плавно изменяя давление на педаль и действуя рукояткой акселератора.

⚠ Включение сцепления должно происходить согласно приведённым способам (пункт 5.2), так как слишком резкое включение может привести к опрокидыванию и потере управления средством, особенно на склонах.

6.5.2 Торможение

Снизьте скорость машины, уменьшив обороты двигателя, после чего нажмите на педаль тормоза (пункт 5.1), чтобы еще более снизить скорость вплоть до полной остановки. Значительное замедление машины происходит при отпускании педали сцепления (пункт 5.2).

6.5.3 Задний ход

ВАЖНО *Включение заднего хода необходимо осуществлять, когда машина стоит на месте.*

1. Нажмите на педаль (пункт 5.1), чтобы машина остановилась;
2. начните движение назад, нажав педаль хода в направлении заднего хода (пункт 5.3).

6.5.4 Скашивание травы

Для правильной эксплуатации машины выполните следующие действия:

1. установите рукоятку акселератора в положение максимального режима (“заяц”); это положение должно использоваться всегда во время работы на машине;
2. переведите режущий узел в максимально высокое положение;
3. включайте режущие приспособления (пункт 5.9) только на газоне, избегайте их включения на гравийном грунте или на очень высокой траве;
4. Начинайте движение и скашивание травы на сильно заросших участках постепенно и с особой осторожностью, как описано выше;
5. Выбирайте скорость хода и высоту скашивания (пункт 5.11) с учетом состояния газона (высота, плотность и влажность травы) и объемов скашиваемой травы;
6. Газон будет выглядеть лучше, если косить траву всегда на одной высоте и поочередно в двух направлениях (рис. 27).

ВАЖНО *Для того чтобы выполнять движение задним ходом с включенными режущими приспособлениями, необходимо нажать и не отпускать кнопку разрешения кошения при движении назад (пункт 5.10) во избежание останова двигателя.*

Скорость необходимо уменьшать каждый раз, когда чувствуется снижение оборотов двигателя. Имейте в виду, что если скорость движения слишком высока для имеющегося количества травы, качество скашивания никогда не будет удовлетворительным.

Выключайте режущие приспособления и устанавливайте режущий узел в самое высокое положение:

- Во время перемещения от одной рабочей зоны к другой

- При пересечении участков без травы
- При преодолении препятствий.

6.5.5 Советы по поддержанию газона в хорошем состоянии

- Чтобы поддерживать хороший внешний вид газона, чтобы он был зеленый и мягкий, его необходимо регулярно стричь. На газоне могут расти различные виды травы. При частом кошении быстрее растет трава с большим количеством корней, образующая плотный травяной покров; если же, наоборот, кошение производится не так часто, большее распространение получает высокая и дикая трава (клевер, ромашки и т.д.). Периодичность стрижки должна соответствовать росту травы, не допуская слишком сильного вырастания травы между одним скашиванием и другим.
- Оптимальная высота травы ухоженного газона составляет 4-5 см, при одном скашивании не следует срезать более одной трети от общей высоты. Если трава очень высокая, скашивание лучше осуществить в два приема с интервалом в один день: первое скашивание — с режущими приспособлениями на максимальной высоте, второе — на желаемой высоте (рис. 26).
- При слишком низком скашивании трава вырывается из земли, на газоне образуются разряженные места и он выглядит “пятнистым”.
- В теплое и сухое время года рекомендуется поддерживать немного более высокую траву, чтобы уменьшить высыхание почвы.
- Всегда предпочтительней косить траву, когда она мокрая; за счет налипшей травы снижается эффективность ротационного режущего приспособления, что приводит к повреждениям травянистого слоя.
- Режущие приспособления должны быть целыми и хорошо заточенными, чтобы скашивание проходило правильно и из-за неровного среза не пожелтели бы концы травы.
- Двигатель необходимо использовать в максимальном режиме оборотов, как для того, чтобы обеспечить правильное скашивание, так и для того, чтобы скошенную траву с достаточной силой направить наружу через выбросной канал.
- Если выбросной канал засорится травой, лучше снизить скорость продвижения, поскольку она может быть слишком большой относительно

состояния газона; если проблема не решилась, ее причиной могут быть плохо заточенные режущие приспособления или деформированный профиль ребер.

- Будьте особенно внимательны при скашивании вблизи кустарников и низких бордюрных камней, которые могут нарушить параллельность и повредить край режущего узла и режущие приспособления.

6.5.6 Опорожнение травосборника (только для моделей с задним сбором)

ПРИМЕЧАНИЕ При опорожнении травосборника режущие приспособления должны быть отключены; в противном случае двигатель остановится.

- Не допускайте переполнения травосборника, чтобы избежать засорения выбросного канала.
- Звуковой сигнал оповещает о наполнении травосборника:
 1. Отключить режущие приспособления (пункт 5.9) и сигнал прервется;
 2. Установить рукоятку акселератора в положение холостого хода «черепаха»;
 3. Прекратить продвижение и установить рычаг в нейтральное положение (пункт 5.2; пункт 5.3);
 4. Включите стояночный тормоз;

• Ручной привод

5. Вытяните рычаг (рис. 28.А) и опрокиньте травосборник.
6. Поднимите травосборник в исходное положение так, чтобы он зафиксировался на замке (рис. 28.В), и верните рычаг в гнездо.

• Электрический привод

5. Находясь на сиденье оператора, нажмите и удерживайте кнопку (рис. 28.С) до полного откидывания травосборника.
6. После того как травосборник будет пуст, нажмите и удерживайте кнопку (рис. 28.Д) до полного подъема травосборника. Убедитесь, что он зафиксировался в замке (рис. 28.В).

ПРИМЕЧАНИЕ Иногда после опорожнения травосборника в момент подключения режущих приспособлений может повторно сработать звуковой сигнал, что

связано с наличием остатков травы на щупе сигнального микропереключателя. Чтобы избавиться от такого сигнала, достаточно отключить и сразу же подключить режущие приспособления.

Следите за тем, чтобы на щупе (рис. 28.Е) не скапливались остатки травы.

6.5.7 Очистка выбросного канала (только для моделей с задним сбором)

- Скашивание очень высокой или влажной травы при слишком высокой скорости продвижения может привести к засорению выбросного канала. В случае засорения следуйте предписаниям пункта 7.6.2.

6.5.8 Завершение кошения

После завершения скашивания:

1. отключите режущие приспособления;
2. снизьте число оборотов двигателя
3. и вернитесь назад, подняв режущий узел в максимально высокое положение.

6.6 ОСТАНОВКА

Для остановки машины:

1. установите рукоятку акселератора в положение холостого хода «черепаха»

⚠ Чтобы избежать обратного удара, перед остановкой двигателя приблизительно на 20 секунд установите рукоятку акселератора в положение холостого хода «черепаха».

2. выключить двигатель, повернув ключ в положение останова;
3. при выключенном двигателе закрыть кран подачи топлива (рис. 25.А) (если он предусмотрен);
4. извлеките ключ

ВАЖНО Чтобы сохранить заряд аккумулятора, не оставляйте ключ в положении хода или включения фар, если двигатель не включен.

⚠ Сразу после выключения двигателя может быть очень горячим. Не прикасайтесь к глушителю и прилегающим к нему частям. Существует опасность ожога.

6.7 ПОСЛЕ РАБОТЫ

1. Дайте остыть двигателю перед перемещением машины в любое помещение.
2. Проведите очистку (пункт 7.6).
3. Убедитесь в отсутствии плохо закрепленных или поврежденных деталей. Если необходимо, замените поврежденные детали и подтяните ослабленные болты и гайки, либо обратитесь в авторизованный сервисный центр.

ВАЖНО

- Опустите режущий узел;
 - установите трансмиссию в нейтральное положение;
 - включите стояночный тормоз;
 - остановите двигатель;
 - извлеките ключ из замка зажигания (убедитесь, что все подвижные узлы полностью остановились);
- каждый раз, прежде чем оставить машину без присмотра, покинуть водительское место или поставить машину на стоянку;

7. ПЛАНОВОЕ ТЕХНИЧЕСКОЕ ОБСЛУЖИВАНИЕ

7.1 ОБЩИЕ СВЕДЕНИЯ

 **Правила безопасности** приведены в гл. 2. Строго соблюдайте указания во избежание серьезных рисков и опасности.

 **Перед любой проверкой, чисткой, техническим обслуживанием/регулировкой машины:**

- отключите режущее приспособление;
- установите трансмиссию в нейтральное положение;
- Включите стояночный тормоз;
- остановите двигатель;
- извлеките ключ (никогда не оставляйте ключ в замке, либо в месте, доступном для детей или других лиц, не способных управлять машиной);
- удостоверьтесь, что все подвижные узлы полностью остановились;
- прочитайте соответствующее руководство;
- Наденьте подходящую одежду, рабочие перчатки и защитные очки

- Периодичность и описание операций технического обслуживания приведены в “Таблице технического обслуживания”. Целью этой таблицы является помочь вам поддерживать эффективность и безопасность вашей машины. В ней указаны основные операции технического обслуживания машины и периодичность, предусмотренная для каждой из них. Выполняйте указанные действия по истечении первого из указанных сроков.

7.2 ЗАПРАВКА ТОПЛИВОМ / ОПОРОЖНЕНИЕ ТОПЛИВНОГО БАКА

ВАЖНО Соблюдайте все предписания, содержащиеся в руководстве по эксплуатации двигателя. Тип применяемого топлива указан в руководстве по эксплуатации двигателя.

7.2.1 Заправка

Для выполнения заправки:

1. Откройте и снимите крышку топливного бака (рис. 30).
2. Вставьте воронку (рис. 30).
3. Залейте топливо, следя за тем, чтобы бак не был заполнен до краев.
4. Уберите воронку.
5. После заправки плотно завинтите пробку бака и вытрите пролившееся топливо.

ВАЖНО Не проливайте бензин на пластмассовые детали, чтобы не повредить их. Если бензин все же пролился, незамедлительно промойте участок водой. Гарантия не распространяется на повреждения пластмассовых деталей корпуса или двигателя, вызванные бензином.

7.2.2 Опорожнение бака

ПРИМЕЧАНИЕ Топливо портится, поэтому оно не должно оставаться в баке дольше 30 дней. Прежде чем убрать машину на длительное хранение (гл. 9), опорожните топливный бак.

 **Перед опорожнением топливного бака дайте двигателю остыть.**

1. Расположите машину на ровной поверхности под открытым небом.
2. Расположите емкость для сбора под трубкой (рис. 31.А).

3. Отсоедините трубку (рис. 31.А) расположенную на входе бензофильтра (рис. 31.В).
4. Откройте кран подачи топлива (если он предусмотрен)
5. Соберите топливо в подходящую емкость.
6. Снова подсоедините трубку (рис. 31.А), следя за правильностью установки хомута (рис. 31.С).
7. Закройте кран подачи топлива (если он предусмотрен).

⚠ При возобновлении работы удостоверьтесь, что на трубках, кране и карбюраторе нет утечек бензина.

7.3 ПРОВЕРКА УРОВНЯ, ЗАПРАВКА, СЛИВ МОТОРНОГО МАСЛА

ВАЖНО Соблюдайте все предписания, содержащиеся в руководстве по эксплуатации двигателя. Тип применяемого масла указан в руководстве по эксплуатации двигателя.

7.3.1 Проверка уровня / заправка

⚠ Проверяйте уровень масла каждый раз перед использованием машины.

Процедура:

- Для проверки разместите машину на горизонтальной площадке.
- Проверьте уровень моторного масла: согласно точным указаниям, изложенным в руководстве двигателя, уровень должен находиться между отметками MIN и MAX на щупе для контроля уровня масла (Рис. 32).

⚠ Не заливайте слишком много масла, это может вызвать перегрев двигателя. Если уровень масла выше отметки "MAX", отлейте масло до достижения допустимого уровня.

7.3.2 Слив

Для гарантии исправной работы и долгой службы машины необходимо заменять моторное масло с периодичностью, указанной в руководстве по эксплуатации двигателя.

⚠ Моторное масло может быть очень горячим, если его сливают сразу после выключения двигателя. Поэтому дайте двигателю остыть несколько минут перед сливом масла.

Заменяйте моторное масло через интервалы, указанные в руководстве по эксплуатации двигателя.

Выполните следующие действия:

• Тип "I"

1. Расположите машину на ровной поверхности.
2. Поставьте емкость для сбора под трубкой-удлинителем (рис. 33.А).
3. Прочно удерживая трубку-удлинитель (рис. 33.А), отвинтите сливную пробку (рис. 33.В).
4. Соберите масло в емкость.
5. Установите на место сливную пробку (рис. 33.В) и проверьте правильность расположения внутренней прокладки (рис. 33.С).
6. Затяните пробку до упора, прочно удерживая трубку-удлинитель (рис. 33.А).
7. Уберите пролившееся масло.

• Тип "II"

1. Расположите машину на ровной поверхности.
2. Поставьте емкость для сбора под трубкой-удлинителем (рис. 33.Д).
3. Отсоедините трубку-удлинитель (рис. 33.Д) от держателя (рис. 33.Е), после чего при помощи плоскогубцев ослабьте хомут (рис. 33.Ф) для возможности извлечения сливной пробки (рис. 33.Г).
4. Согните трубку-удлинитель и слейте масло в подходящую емкость.
5. Установите на место пробку (рис. 33.Г) и закрепите трубку-удлинитель (рис. 33.Д) в держателе (рис. 33.Е), прежде чем заливать масло.
6. Уберите пролившееся масло.

• Тип "III"

1. Расположите машину на ровной поверхности.
2. Поставьте емкость для сбора под трубкой-удлинителем (рис. 33.А).
3. Нажмите на шплинт (рис. 33.В);
4. Отсоедините трубку-удлинитель от опоры, наклоняя её вниз;
5. Согните трубку-удлинитель и слейте масло в подходящую емкость.
6. Подсоедините трубку-удлинитель (рис. 33.А) к опоре (рис. 33.С) перед заливкой масла.
7. Уберите пролившееся масло.

ВАЖНО Сдайте масло на утилизацию в соответствии с действующим законодательством.

7.4 ПРОТИВОСКОЛЬЗЯЩИЕ КОЛЁСА

Устанавливаемые в различные положения предохранительные колесики позволяют поддерживать безопасное расстояние “Н” между режущим узлом и грунтом (рис. 23.А). Отрегулируйте положение предохранительных колесиков так, чтобы оно подходило для степени неровности грунта.

 Эту операцию необходимо всегда выполнять с обоими колесиками, расположив их на одном уровне. КОГДА ДВИГАТЕЛЬ И РЕЖУЩИЕ ПРИСПОСОБЛЕНИЯ ВЫКЛЮЧЕНЫ.

Чтобы изменить положение:

1. Отсоедините стопорную пластину (рис. 23.В) при помощи отвертки и извлеките ось (рис. 23.С) с пружиной (рис. 23.Д).
2. Установите колесико (рис. 23.А) в требуемое положение
3. Установите на место ось (рис. 23.С), пружину (рис. 23.Д) и стопорную пластину (рис. 23.В) в указанной последовательности так, чтобы головка оси (рис. 23.С) была обращена внутрь машины

7.5 АККУМУЛЯТОР

Чрезвычайно важно выполнять тщательное техническое обслуживание аккумулятора, чтобы обеспечить долгий срок его службы. Аккумулятор машины необходимо обязательно заряжать в следующих случаях:

- перед использованием машины в первый раз после ее покупки;
- перед каждым длительным простоем машины (более 30 дней) (пункт 9);
- перед вводом в эксплуатацию после длительного простоя.

Прочитайте и внимательно следуйте процедуре зарядки, описанной в инструкции, прилагаемой к аккумулятору. В том случае если процедура не соблюдается или аккумулятор не заряжают, его элементы могут получить необратимые повреждения. Разряженный аккумулятор **необходимо** зарядить как можно скорее.

ВАЖНО Для зарядки необходимо использовать зарядное устройство постоянного напряжения. Другие системы

зарядки могут нанести аккумулятору необратимые повреждения.

- Машина снабжена разъемом зарядки (рис. 34.А), который необходимо подсоединить к соответствующему разъему специального поддерживающего зарядного устройства, входящего в комплект поставки (если предусмотрено) или приобретаемого отдельно (пункт 15.2).

ВАЖНО Этот разъем необходимо использовать исключительно для подсоединения поддерживающего зарядного устройства, предусмотренного изготовителем. При его использовании:

- следовать указаниям, изложенным в соответствующей инструкции по эксплуатации;
- следовать указаниям, изложенным в инструкции к аккумулятору.

7.6 ОЧИСТКА

После каждого использования чистите машину согласно приведенным ниже указаниям.

7.6.1 Очистка машины

- Очистите машину снаружи, промыв пластмассовые части кузова губкой, смоченной водой и моющим средством, действуя очень осторожно, чтобы не замочить двигатель, детали электрооборудования и электронную плату, установленную под приборной доской.
- Для предотвращения опасности возгорания очистите двигатель, глушитель и аккумуляторный отсек от остатков травы, листьев или излишков смазки.

ВАЖНО При мойке кузова и двигателя никогда не используйте pistols для подачи воды под давлением и агрессивные жидкости!

7.6.2 Очистка выбросного канала (только для моделей с задним сбором)

В случае засорения выбросного канала необходимо:

1. снять травосборника или защиту заднего выброса;
2. удалить скопившуюся траву, работая со стороны выходного отверстия канала.

7.6.3 Очистка травосборника (только для моделей с задним сбором)

1. Опорожните травосборник
2. Встряхните его, чтобы очистить от остатков травы и земли
3. Снова установите травосборник и выполните промывку внутренней части режущего узла (пункт 7.6.4-а), после которой демонтируйте, опорожните травосборник, промойте и положите его в место, где он сможет быстро высохнуть.

7.6.4 Очистка режущего узла

⚠ Во время очистки режущего узла работайте на расстоянии от людей и животных.

а. Очистка внутренней части

Удалите скопления травы и грязи изнутри режущего узла, так как в противном случае, засохнув, они могут затруднить последующее включение.

Промывку внутренней части режущего узла и выбросного канала необходимо осуществлять на твердой поверхности в следующих условиях:

- травосборник или защита заднего выброса установлены (только для моделей с задним сбором);
 - боковой желоб для выброса установлен (только для моделей с боковым выбросом);
 - оператор на сиденье;
 - режущий узел в положении «1»;
 - двигатель работает
 - трансмиссия в нейтральном положении
 - режущие приспособления включены
- Поочередно подсоединяя водяной шланг к соответствующим штуцерам (рис. 35.А), подавайте воду в каждый из штуцеров в течение нескольких минут при движущихся режущих приспособлениях.

ВАЖНО Чтобы не ставить под угрозу исправность электромагнитного сцепления:
- избегайте попадания масла в сцепление;
- не направляйте струю воды под высоким давлением непосредственно на узел сцепления;
- не чистите сцепление бензином.

б. Очистка наружной части

⚠ В целях поддержания оптимального уровня эффективности и безопасности машины необходимо, чтобы на верхней части режущего узла не скапливались засохшие комки земли и травы.

Для очистки верхней части режущего узла:

- полностью опустите режущий узел (положение «1»);
- направьте струю сжатого воздуха в отверстия ограждений на левой и правой стороне (рис. 36).

7.7 БОЛТЫ И ГАЙКИ

- Следите за тем, чтобы гайки и винты были затянуты, для уверенности в том, что машина всегда безопасна при работе.

8. ВНЕОЧЕРЕДНОЕ ТЕХНИЧЕСКОЕ ОБСЛУЖИВАНИЕ

8.1 РЕКОМЕНДАЦИИ ДЛЯ ОБЕСПЕЧЕНИЯ ВАШЕЙ БЕЗОПАСНОСТИ

⚠ Необходимо немедленно обратиться к дистрибьютору или в специализированный сервисный центр, если будут выявлены сбои в работе:
- тормоза,
- включения и выключения режущих приспособлений,
- включения привода переднего или заднего хода.

8.2 РЕЖУЩИЙ УЗЕЛ

8.2.1 Выравнивание положения режущего узла

Для равномерной стрижки газона необходимо, чтобы режущий узел был хорошо отрегулирован (рис. 37). В случае неравномерной стрижки проверьте давление в шинах (пункт 6.1.3). Если этого недостаточно для получения равномерной стрижки, свяжитесь с вашим дистрибьютором для выполнения выравнивания режущего узла.

8.2.2 Режущее приспособление

Плохо заточенное режущее приспособление выдирает траву и приводит к пожелтению газона.

⚠ Все выполняемые на режущих приспособлениях операции (демонтаж, заточка, балансировка, ремонт, монтаж или замена) являются сложными и требуют специальных навыков, помимо использования соответствующего инструмента. В целях безопасности они должны всегда выполняться в специализированном сервисном центре.

⚠ Всегда заменяйте поврежденное, деформированное или изношенное режущее приспособление вместе с болтами, чтобы сохранить балансировку.

ВАЖНО Необходимо заменять все режущие приспособления своевременно, особенно при наличии сильно неравномерного износа.

ВАЖНО Всегда используйте оригинальные режущие приспособления, имеющие код, указанный в таблице “Технические характеристики”.

Учитывая развитие гаммы продукции, режущие приспособления, указанные в таблице “Технические характеристики”, могут со временем быть заменены другими, с аналогичными характеристиками взаимозаменяемости и безопасности в работе.

8.3 ЗАМЕНА ПЕРЕДНИХ / ЗАДНИХ КОЛЕС

8.3.1 Подготовительные операции

ВАЖНО Используйте подходящее подъемное устройство, например, домкрат-пантограф.

Перед заменой колес выполните следующие операции:

- Снимите все дополнительное оборудование.
- Расположите машину на твердой и ровной поверхности, чтобы она была в устойчивом положении.
- Включите стояночный тормоз;
- Остановите двигатель;
- Извлеките ключ;
- Установите домкрат в точке подъема рядом с заменяемым колесом (пункт 8.3.2; пункт 8.3.3).
- Проверьте, что домкрат в точности перпендикулярен земле.

8.3.2 Выбор и установка домкрата на задние колеса

Установите деревянные клинья (рис. 38.А) у основания колеса (рис. 38.В), которое находится с противоположной стороны от заменяемого колеса (рис. 38.С).

Для моделей с задним сбором:

- Максимально возможная высота закрытого домкрата составляет 110 мм. (рис. 39).
- Установите домкрат под задней плитой (рис. 40.А) на расстоянии 180 мм от края.

Для моделей с боковым выбросом:

- Максимально возможная высота закрытого домкрата составляет 110 мм. (рис. 41).
- Расположите домкрат под задней осью, в точке, указанной на рисунке (рис. 42.А).

ПРИМЕЧАНИЕ Домкрат, установленный, как описано в данном пункте, позволяет поднять только то колесо, которое требует замены.

8.3.3 Выбор и установка домкрата на передние колеса

1. Установите деревянные клинья (рис. 43.А) у основания колеса (рис. 43.В), которое расположено сзади от заменяемого колеса (рис. 43.С).
2. Максимально возможная высота закрытого домкрата составляет 110 мм.

ПРИМЕЧАНИЕ Выбор места для домкрата зависит от типа машины.

3. Размещайте домкрат под передней частью машины в месте (рис. 44.А, 45.А, 46.А), как показано на рисунке.

ПРИМЕЧАНИЕ Домкрат должен устанавливаться под плоской частью опоры (рис. 44.В, 45.В).

ПРИМЕЧАНИЕ Домкрат должен устанавливаться под центральным ребром опоры (рис. 46.В).

8.3.4 Замена колеса

ВАЖНО Убедитесь, что во время подъема машина остается в устойчивом и неподвижном положении. Если вы заметите, что что-то идет не так, немедленно опустите

домкрат, проверьте и уберите возможные проблемы, а затем снова поднимите домкрат.

1. Перед подъемом машины снимите колпачок (рис. 47.A).
2. Поднимите машину, насколько требуется, чтобы беспрепятственно извлечь колесо.
3. При помощи отвертки извлеките стопорное кольцо (рис. 47.B) и упорную шайбу (рис. 47.C).
4. Снимите колесо, подлежащее замене.
5. Смажьте ось (рис. 47.D) консистентной смазкой.
6. Установите запасное колесо.
7. Вновь аккуратно установите упорную шайбу и стопорное кольцо.
8. Опустите колесо на землю и установите колпачок (рис. 47.A).

ВАЖНО Убедитесь, что задние колеса имеют одинаковую высоту (рис. 48.A) и что разность внешних диаметров двух колес (рис. 48.B) не превышает 8-10 мм. В противном случае необходимо отрегулировать соосность режущих приспособлений в авторизованном сервисном центре, так как иначе стрижка травы будет неровной.

8.3.5 Ремонт или замена шин

Любая замена или ремонт шины в результате прокола должны осуществляться квалифицированным шиномонтажником в соответствии с порядком, установленном для используемого покрытия.

8.4 ЭЛЕКТРОННАЯ ПЛАТА

Электронная плата — это элемент, расположенный под приборной панелью и управляющий всеми предохранительными устройствами машины.

Электронная плата снабжена самовосстанавливающимся предохранителем, который разрывает цепь в случае отклонений в работе электрооборудования. Срабатывание предохранителя вызывает остановку двигателя и указывается звуковым сигналом, который может быть отключен только путем извлечения ключа из замка зажигания. Цепь восстанавливается автоматически через несколько секунд. Для предотвращения повторных срабатываний найдите и устраните причину неисправности.

ВАЖНО Во избежание срабатывания защиты:

- не нарушайте полярность подключения аккумулятора;
- не работайте без установленного аккумулятора, чтобы не вызывать сбоя регулятора заряда;
- не допускайте коротких замыканий.

8.5 ЗАМЕНА ПРЕДОХРАНИТЕЛЯ

В машине имеется несколько предохранителей (рис. 49.A) разного номинала. Их назначение и характеристики указаны ниже:

- Предохранитель на 10 А: защита общих и силовых цепей электронной платы, его срабатывание приводит к остановке машины и полному выключению индикации на приборной панели (пункт 5.16).
- Предохранитель номиналом 25 А: защита цепи зарядки, его срабатывание проявляется в усиливающейся разрядке аккумулятора, которая приводит к трудностям при запуске.
- Предохранитель на 5 А: защита гнезда 12 В для питания вспомогательного оборудования.
- Предохранитель на 15 А: защита цепи моторчика привода, его срабатывание выводит из действия электрическую систему опрокидывания травосборника; опорожнение травосборника возможно посредством рычага ручного привода (если установлен).

Номинал предохранителя указан на самом предохранителе.

ВАЖНО Перегоревший предохранитель необходимо всегда заменять предохранителем того же типа и с тем же номиналом. Ни в коем случае не устанавливайте предохранитель другого номинала.

Если устранить причину срабатывания не удается, обратитесь к вашему дистрибьютору.

8.6 ЗАМЕНА ЛАМП

8.6.1 Тип “I” - Лампы накаливания

- Лампы (18 Вт) вставляются в штыковое соединение патрона, который можно

снять, повернув против часовой стрелки при помощи плоскогубцев (рис. 50).

8.6.2 Тип "II" - Светодиодные лампы

- Отвинтите прижимную шайбу (рис. 51.A) и отсоедините разъем (рис. 51.B). Снимите светодиодный блок (рис. 51.C), закрепленный винтами (рис. 51.D).

8.6.3 Тип "III" - Светодиодные лампы (для моделей TNS, THNS)

1. Поднимите капот и отсоедините разъем (рис. 52.A).
2. Извлеките шплинт (рис. 52.B) и снимите капот в боковом направлении.
3. Отсоедините провода светодиодных ламп (рис. 53.A), выверните винты (рис. 53.B) и отцепите фиксаторы (рис. 53.C).
4. Поднимите и отсоедините верхнюю часть капота (рис. 54.A).
5. Выверните винты (рис. 55.A) и замените светодиодные фары (рис. 55.B).
6. Для установки капота выполните описанные действия по демонтажу в обратном порядке.

8.7 ЗАДНИЙ УЗЕЛ ТРАНСМИССИИ

Данный узел является герметичным неразборным блоком и не подлежит техническому обслуживанию. Он заправлен маслом, которое не требует замены или доливки в течение всего срока эксплуатации.

8.8 ПЕРЕДНИЙ УЗЕЛ ТРАНСМИССИИ (МОДЕЛЬ С ПОЛНЫМ ПРИВОДОМ)

Данный узел является герметичным неразборным блоком и не подлежит техническому обслуживанию. Узлу необходима периодическая проверка, долив и замена масла в гидравлическом соединительном контуре.

Проверьте уровень масла в гидравлической системе: он должен находиться между отметками «MIN» и «MAX» на бачке.

В том случае если уровень находится ниже отметки «MIN» (рис. 56):

- снимите ограждение (рис. 56.A), удерживаемое гайкой (рис. 56.B);
- открутите крышку (рис. 56.C) и долейте масло класса 10W30 до уровня «MAX»;
- установите на место крышку (рис. 56.C) и ограждение (рис. 56.A).

ВАЖНО Если системе требуется частый долив масла, проверьте шланги и бачок на предмет утечек и обратитесь к вашему дистрибьютору за необходимым ремонтом.

8.9 РЕГУЛИРОВКА ПРУЖИНЫ ЗАМКА ТРАВΟΣБОРНИКА

Если при движении по неровной поверхности травосборник подскакивает или откидывается, либо если присоединение травосборника после выгрузки травы вызывает затруднения, необходимо отрегулировать натяжение пружины (рис. 57.A). Для достижения требуемого результата измените точку крепления, используя одно из отверстий (рис. 57.B).

9. ХРАНЕНИЕ

В случае, если машина будет храниться более 30 дней, необходимо:

1. Дать двигателю остыть.
2. Отсоединить провода аккумулятора и поместить его на хранение в прохладное и сухое место.
3. Оporожнить бак от топлива (пункт 7.2.2) и следовать указаниям, изложенным в руководстве по эксплуатации двигателя.
4. Тщательно почистить машину.
5. Проверить, что машина не имеет повреждений. Если необходимо, свяжитесь с авторизованным сервисным центром.
6. Храните машину:
 - с опущенным режущим узлом
 - в сухом помещении
 - защищенном от погодного воздействия
 - по возможности, накройте машину чехлом (пункт 15.4)
 - вне досягаемости детей.
 - удостоверьтесь, что вы убрали ключи и инструмент, использовавшиеся для обслуживания.

В момент возобновления работы на машине:

- удостоверьтесь, что на трубках, кране и карбюраторе нет утечек бензина
- подготовьте машину, как описано в главе “6. Использование машины”.

10. ПЕРЕМЕЩЕНИЕ И ТРАНСПОРТИРОВКА

- При перемещении машины необходимо:
 - отключите режущее приспособление;
 - переведите режущий узел в максимально высокое положение;
 - выключить двигатель;
- При перевозке машины на автотранспорте или прицепе необходимо:
 - пользоваться специальными платформами с соответствующей грузоподъемностью, шириной и длиной;
 - погрузить машину без водителя с выключенным двигателем и извлеченным из замка ключом зажигания исключительно толканием, привлекая соответствующее количество людей;
 - закрыть кран подачи топлива (если предусмотрен);
 - опустить режущий узел;
 - Включите стояночный тормоз;
 - расположить машину таким образом, чтобы она ни для кого не представляла опасности;
 - прочно прикрепить машину к транспортному средству тросами или цепями, чтобы избежать ее опрокидывания, которое может вызвать повреждение и утечку топлива.

11. СЕРВИСНОЕ ОБСЛУЖИВАНИЕ И РЕМОНТ

В этом руководстве изложены все указания, необходимые для управления машиной и для правильного выполнения основных операций технического обслуживания, которое должен выполнять пользователь. Для выполнения всех действий по регулировке и обслуживанию, не описанных в этом руководстве, обращайтесь к Вашему дистрибьютору или в специализированный сервисный центр, располагающий подготовленным персоналом и оборудованием, необходимыми для правильного выполнения работы, поддержания

уровня безопасности и восстановления первоначального состояния машины. Операции, выполненные в неподходящих для этого структурах или неквалифицированными людьми, приводят к аннулированию всех видов гарантии и снимают с изготовителя всю ответственность и обязательства.

- Только авторизованные сервисные центры могут выполнять гарантийный ремонт и обслуживание.
- Использование неоригинальных запасных частей и дополнительного оборудования не утверждено Изготовителем; использование неоригинальных запасных частей и дополнительного оборудования снижает уровень безопасности машины, а также снимает с изготовителя все обязательства и ответственность.
- Оригинальные запчасти можно приобрести в сервисном центре или у авторизованных дистрибьюторов.
- Рекомендуется раз в год отвозить машину в авторизованный сервисный центр для обслуживания, ухода и проверки исправности предохранительных устройств.

12. УСЛОВИЯ ГАРАНТИИ

Гарантия покрывает все дефекты материалов и изготовления. Пользователь должен будет скрупулезно следовать всем указаниям, изложенным в приложенной документации. Гарантия не покрывает ущерб, вызванный:

- Недостаточным ознакомлением с сопроводительной документацией.
 - Невнимательностью.
 - Неправильными или неразрешенными эксплуатацией и монтажом.
 - Использованием неоригинальных запчастей.
 - Использованием дополнительных приспособлений, не поставленных или не утвержденных Изготовителем.
- Гарантия также не распространяется на:
- Естественный износ таких расходных материалов, как приводные ремни, фары, колеса, ножи, предохранительные болты и провода.
 - Естественный износ.
 - Двигатели. На них распространяются гарантии изготовителей двигателей с соответствующими условиями.

Права покупателя защищает законодательство его страны. Настоящая гарантия никак не ограничивает прав покупателя, предусмотренных законами его страны.

13. ТАБЛИЦА ТЕХНИЧЕСКОГО ОБСЛУЖИВАНИЯ

Операция	Периодичность (ч)		Раздел / Примечания
	Первый раз	В дальнейшем	
МАШИНА			
Проверка безопасности / Проверка органов управления		Перед каждым использованием	пункт 6.2
Контроль давления в шинах		Перед каждым использованием	пункт 6.1.3
Проверка ограждений заднего / бокового выброса. Проверка травосборника, дефлектора бокового выброса.		Перед каждым использованием	пункт 6.1.4
Общая очистка и проверка		Каждый раз после работы	пункт 7.6
Проверка наличия повреждений на машине. Если необходимо, свяжитесь с авторизованным сервисным центром.		Каждый раз после работы	-
Уровень заряда аккумулятора		Перед длительным хранением	пункт 7.5
Проверка всех креплений		25	
Проверка крепления и заточки режущих приспособлений		25	***
Проверка приводного ремня		25	***
Проверка ремня привода режущих приспособлений		25	***
Проверка и регулировка тормоза		25	***
Проверка и регулировка привода		25	***
Проверка включения и торможения режущего приспособления		25	***
Общая смазка		25	****
Замена режущих приспособлений		100	***
Замена приводного ремня		-	** / ***
Замена ремня привода режущих приспособлений		-	** / ***
ДВИГАТЕЛЬ *			
Проверка уровня / заправка топливом		Перед каждым использованием	пункт 7.2
Проверка уровня / заправка моторным маслом		Перед каждым использованием	пункт 7.3
Замена моторного масла		*	*
Проверка и чистка воздушного фильтра		*	*
Замена воздушного фильтра		*	*
Проверка бензофильтра		*	*
Замена бензофильтра		*	*
Проверка и чистка контактов свечи		*	*
Замена свечи		*	*

* Полный перечень операций и их периодичность указаны в руководстве по эксплуатации двигателя.

** Свяжитесь с вашим дистрибьютором при первых признаках неполадки.

*** Операция, которая должна быть выполнена у вашего дистрибьютора или в специализированном сервисном центре.

**** Общую смазку всех шарнирных соединений следует проводить каждый раз перед длительным простоем машины.

14. ВЫЯВЛЕНИЕ НЕПОЛАДОК

НЕПОЛАДКА	ВОЗМОЖНАЯ ПРИЧИНА	УСТРАНЕНИЕ
1. При повороте ключа в положение «ДВИЖЕНИЕ» приборная панель не загорается, звуковые сигналы не подаются	Срабатывание электронной защиты по следующим причинам:	Установить ключ в положение «ОСТАНОВКА» и выяснить причину неполадки:
	аккумулятор плохо подсоединен	проверить соединения (пункт 4.4)
	нарушена полярность подключения аккумулятора	проверить соединения (пункт 4.4).
	аккумулятор полностью разряжен	зарядить аккумулятор (пункт 7.5)
	перегоревший предохранитель	заменить предохранитель (10 А) (пункт 8.5).
	плата влажная	высушить теплым воздухом
2. При повороте ключа в положение «ДВИЖЕНИЕ» приборная панель не загорается, подается звуковой сигнал	Срабатывание электронной защиты по следующим причинам:	Установить ключ в положение «ОСТАНОВ» и выяснить причину неполадки:
	плата влажная	высушить теплым воздухом
3. После установки ключа в положение «ПУСК», приборная панель загорается, однако стартер не вращается	недостаточно заряженный аккумулятор	зарядить аккумулятор (пункт 7.5)
	перегорел предохранитель зарядки	заменить предохранитель (25 А) (см. пункт 8.5)
4. После установки ключа в положение «ПУСК» стартер вращается, но двигатель не заводится	недостаточно заряженный аккумулятор	зарядить аккумулятор (пункт 7.5)
	отсутствие притока бензина	проверить уровень в баке (пункт 7.2.1)
		открыть кран (если он предусмотрен) (пункт 6.4)
		проверить бензиновый фильтр
неполадки зажигания	проверить крепление колпачка свечи	
	проверить чистоту и правильное расстояние между электродами	
5. Затрудненное включение или неравномерная работа двигателя	проблемы в карбюраторе	очистить или заменить воздушный фильтр
		опорожнить бак и залить свежий бензин
		проверить и в случае необходимости заменить бензиновый фильтр
6. Снижение эффективности двигателя во время скашивания	слишком большая скорость движения относительно высоты скашивания	снизить скорость движения и/или увеличить высоту скашивания (пункт 6.5.4)
7. При подключении режущих приспособлений двигатель останавливается	отсутствует сигнал готовности к подключению	удостовериться в выполнении необходимых условий (пункт 6.2.2)
8. Контрольная лампа аккумулятора не гаснет после нескольких минут работы	недостаточная эффективность зарядки аккумулятора	обратитесь к вашему дистрибьютору

Если после выполнения описанных выше действий неполадки не исчезли, свяжитесь с вашим дистрибьютором.

НЕПОЛАДКА	ВОЗМОЖНАЯ ПРИЧИНА	УСТРАНЕНИЕ
9. Контрольная лампа масла загорается во время работы (если предусмотрена)	проблемы в системе смазки двигателя	Немедленно перевести ключ в положение «ОСТАНОВ»:
		восстановить уровень масла (пункт 7.3.1) заменить фильтр (если неполадка не исчезает, обратиться к дистрибьютору)
10. Двигатель останавливается, подается звуковой сигнал	Срабатывание электронной защиты по следующим причинам:	Установить ключ в положение «ОСТАНОВ» и выяснить причину неполадки:
	повышенное напряжение, вызванное неисправностью регулятора заряда	обратитесь к вашему дистрибьютору
	аккумулятор плохо подсоединен (ненадежный контакт)	проверить соединения (пункт 3.4)
11. Двигатель останавливается без подачи звукового сигнала	отключение аккумулятора	проверить соединения (пункт 3.4)
	проблемы с двигателем	обратитесь к вашему дистрибьютору
12. Режущие приспособления не включаются или не останавливаются мгновенно при их выключении	ослаблен ремень	обратитесь к вашему дистрибьютору
	проблемы с электромагнитной муфтой	обратитесь к вашему дистрибьютору
13. Неравномерное скашивание и некачественный сбор травы (только для моделей с задним сбором)	режущий узел не расположен параллельно относительно земли	проверьте давление в шинах (пункт 6.1.3)
		выровнять положение режущего узла относительно земли (пункт 8.2.1)
	неэффективность режущих приспособлений	обратитесь к вашему дистрибьютору
	слишком большая скорость движения относительно высоты скашиваемой травы	снизить скорость движения и/или поднять режущий узел (пункт 6.5.4) подждать, когда трава высохнет
	засорение канала	снять травосборник и освободить канал (пункт 7.6.2)
14. Неравномерное скашивание (только для моделей с боковым выбросом)	режущий узел не расположен параллельно относительно земли	проверьте давление в шинах (пункт 6.1.3) выровнять положение режущего узла относительно земли (пункт 8.2.1)
		обратитесь к вашему дистрибьютору
15. Чрезмерная вибрация во время работы	режущий узел заполнен травой	прочистить режущий узел (пункт 7.6.4)
	режущие приспособления не сбалансированы или их крепление ослаблено	обратитесь к вашему дистрибьютору
	ослабленные крепления	проверить и затянуть крепежные винты двигателя и шасси
16. Нестабильное или неэффективное торможение	тормоз не отрегулирован правильно	обратитесь к вашему дистрибьютору

Если после выполнения описанных выше действий неполадки не исчезли, свяжитесь с вашим дистрибьютором.

НЕПОЛАДКА	ВОЗМОЖНАЯ ПРИЧИНА	УСТРАНЕНИЕ
17. Движение рывками, недостаточная тяга привода на подъеме, тенденция скольжения машины в боковой занос	проблемы с ремнем или устройством включения	обратитесь к вашему дистрибьютору
18. При работающем двигателе и нажатии педали хода машина остается на месте	рычаг разблокировки в положении разблокированной трансмиссии	установить его в положение включенной трансмиссии (пункт 5.4)
19. В процессе работы машины возникают anomальные вибрации	поврежденные или плохо закрепленные детали	остановить машину и извлечь ключ зажигания
		выполнить проверку на предмет повреждений
		закрепить ослабленные детали
		обратиться в специализированный сервисный центр для проверки, замены и ремонта

Если после выполнения описанных выше действий неполадки не исчезли, свяжитесь с вашим дистрибьютором.

15. ДОПОЛНИТЕЛЬНОЕ ОБОРУДОВАНИЕ

15.1 КОМПЛЕКТ ДЛЯ МУЛЬЧИРОВАНИЯ

Тонко измельчает скошенную траву и оставляет ее на газоне (рис. 58.A1; рис. 58.A2).

использовании на наклонной плоскости (рис. 58.E).

15.2 ПОДДЕРЖИВАЮЩЕЕ ЗАРЯДНОЕ УСТРОЙСТВО

Позволяет поддерживать аккумулятор в состоянии готовности в периоды простоя, обеспечивая оптимальный уровень заряда и более длительный срок службы аккумулятора (рис. 58.B).

15.6 КОМПЛЕКТ ЗАЩИТЫ ЗАДНЕГО ВЫБРОСА

Использовать вместо травосборника, когда не требуется собирать траву (рис. 58.F).
(Только для моделей с задним сбором).

15.3 ПРИЦЕПНОЕ УСТРОЙСТВО

Для буксировки небольшого прицепа (рис. 58.C).

15.7 ЦЕПИ ПРОТИВОСКОЛЬЖЕНИЯ 18", 20"

Улучшают сцепление задних колёс с заснеженным покрытием и позволяют использовать снегоуборочное оборудование (рис. 58.G).

15.4 ТКАНЕВЫЙ ЧЕХОЛ

Защищает машину от пыли, когда она не используется (рис. 58.D)

15.8 КОЛЕСА ДЛЯ ГРЯЗИ / СНЕГА 18", 20"

Улучшают характеристики сцепления на снегу и на грязи (рис. 58.H).

15.5 КОМПЛЕКТ ЗАДНЕГО БАЛЛАСТА

Улучшает заднюю устойчивость машины, особенно при преимущественном

15.9 ПРИЦЕП

Для перевозки инструментов или других предметов в допустимых пределах нагрузки (рис. 58.I).

15.10 РАЗБРАСЫВАТЕЛЬ

Для разбрасывания соли или удобрений (рис. 58.J).

15.11 РАЗБРАСЫВАТЕЛЬ

Для разбрасывания песка или гравия (рис. 58.K).

15.12 САДОВЫЙ КАТОК

Для трамбовки грунта после посева или для сплющивания травы (рис. 58.L).

15.13 ШНЕКОРОТОРНЫЙ СНЕГООЧИСТИТЕЛЬ

Для уборки и бокового отброса собранного снега (рис. 58.M).

15.14 ФРОНТАЛЬНАЯ ЩЕТКА

Для чистки дорожек и твёрдых поверхностей от листьев и мусора и для уборки тонкого слоя свежевывавшего снега (рис. 58.N).

15.15 ИЗМЕЛЬЧИТЕЛЬ

Для резки и измельчения травы (рис. 58.O).

15.16 СБОРЩИК ТРАВЫ И ЛИСТЬЕВ

Для сбора листьев и травы на травянистых поверхностях (рис. 58.P).

15.17 ФРОНТАЛЬНЫЕ ГРАБЛИ

Для сбора травы и мелких веток (рис. 58.Q).

15.18 ПОДЪЕМНЫЙ АДАПТЕР

Позволяет установку фронтального дополнительного оборудования, не требующего силового разъёма (рис. 58.R1).

15.19 ОТБОР МОЩНОСТИ (МОМ)

Позволяет передавать мощность от двигателя к орудию. Требуется использования интерфейса подъёма (рис. 58.R2).

15.20 ОТБОР МОЩНОСТИ (МОМ)

Позволяет передавать мощность от двигателя к орудию. Не требует использования интерфейса подъёма (рис. 58.R3).



OBSAH

1. VŠEOBECNÉ INFORMÁCIE	2	6.5 Pracovná činnosť	18
2. BEZPEČNOSTNÉ POKYNY	2	6.6 Zastavenie	20
3. OBOZNÁMENIE SA SO STROJOM	5	6.7 Po použití	20
3.1 Opis stroja a určené použitie	5	7. RIADNA ÚDRŽBA	21
3.2 Výstražné symboly	5	7.1 Všeobecné informácie	21
3.3 Identifikačný štítok	6	7.2 Doplnenie paliva / vyprázdnenie palivovej nádrže	21
3.4 Hlavné časti	6	7.3 Kontrola, doplnenie a vypúšťanie oleja motora	21
4. MONTÁŽ	7	7.4 Antiskalповacie kolieska	22
4.1 Jednotlivé časti pre montáž	7	7.5 Akumulátor	23
4.2 Montáž volantu	7	7.6 Čistenie	23
4.3 Montáž sedadla	8	7.7 Fixačné skrutky a matice	24
4.4 Montáž a pripojenie akumulátora	8	8. MIMORIADNA ÚDRŽBA	24
4.5 Montáž podpier zberného koša	8	8.1 Odporúčania na zaistenie bezpečnosti	24
4.6 Odstránenie držiaka závesného háka zberného koša	8	8.2 Montážny celok kosiach zariadení: ...	24
4.7 Montáž predného nárazníka	8	8.3 Výmena predných / zadných kolies	25
4.8 Montáž zberného koša	9	8.4 Elektronická karta	25
4.9 Montáž páky na vyklopenie zberného koša	9	8.5 Výmena poistky	26
4.10 Montáž bočných ochranných prvkov kosiaceho zariadenia (ak sú súčasťou)	9	8.6 Výmena žiarovky	26
4.11 Montáž vychyl'ovača bočného vyhadzovania (len pri modeloch s bočným vyhadzovaním)	9	8.7 Zadná prevodová jednotka	26
5. OVLÁDACIE PRVKY	10	8.8 Predná prevodová jednotka (model 4WD)	26
5.1 Brzdový pedál	10	8.9 Nastavenie pružiny závesného háka zberného koša	27
5.2 Pedál jazdy vpred	10	9. SKLADOVANIE	27
5.3 Pedál spätného chodu	10	10. MANIPULÁCIA A PREPRAVA	27
5.4 Ovládač odblokovania hydrostatického prevodu	10	11. SERVISNÁ SLUŽBA A OPRAVY	27
5.5 Prepínač s kľúčom	11	12. ZÁRUČNÉ PODMIENKY	28
5.6 Ovládací prvok plynu	11	13. TABUĽKA ÚDRŽBY	28
5.7 Páka parkovacej brzdy	11	14. IDENTIFIKÁCIA PORÚCH	29
5.8 Vypínač svetlometov	11	15. PRÍSLUŠENSTVO	31
5.9 Ovládací prvok zaradenia a vyradenia kosiach zariadení	11		
5.10 Tlačidlo podmieňovacieho signálu kosenia pri spätnom chode	12		
5.11 Ovládače nastavenia výšky kosiach zariadení	12		
5.12 Ovládač udržiavania rýchlosti (cruise control)	12		
5.13 Počítadlo (ak je súčasťou)	12		
5.14 Pomocná zásuvka pre príslušenstvo ...	13		
5.15 Ovládač vyklopenia zberného koša ...	13		
5.16 Displej typu „I“ a zvuková signalizácia .	13		
5.17 Displej typu „II“ a zvuková signalizácia	13		
5.18 Displej typu „III“ a zvuková signalizácia	15		
6. POUŽITIE STROJA	16		
6.1 Prípravné úkony	16		
6.2 Bezpečnostné kontroly	17		
6.3 Použitie stroja na svahoch	18		
6.4 Štartovanie	18		

1. VŠEOBECNÉ INFORMÁCIE

1.1 AKO ČÍTAŤ NÁVOD

V návode sa nachádzajú niektoré mimoriadne dôležité odseky ohľadne bezpečnosti alebo funkčnosti stroja; stupeň dôležitosti je označený symbolmi s nasledujúcim významom:

POZNÁMKA alebo **DÔLEŽITÁ INF.**

Upresňuje alebo bližšie vysvetľuje niektoré už predtým uvedené informácie s cieľom vyhnúť sa poškodeniu stroja a spôsobeniu škôd.

Symbol  poukazuje na nebezpečenstvo. Nedodržanie uvedeného varovania môže spôsobiť poranenie obsluhy alebo tretích osôb a/alebo škody na majetku.

.....
Odkazy zvýraznené s rámčekom tvoreným sivými bodkovanými čiarami označujú charakteristiky voliteľného príslušenstva, ktoré nie je súčasťou všetkých modelov zdokumentovaných v tomto návode. Skontrolujte, či je konkrétna charakteristika súčasťou vášho modelu.
.....

Všetky výrazy „predný“, „zadný“, „pravý“ a „ľavý“ sú ponímané z pohľadu sediacej obsluhy.

1.2 ODKAZY

1.2.1 Obrázky

Obrázky v tomto návode sú očíslované 1, 2, 3 atď.

Časti uvedené na obrázkoch sú označené písmenami A, B, C, atď.

Odkaz na časť C na obrázku 2 má nasledovnú formu: „Pozri obr. 2.C“ alebo jednoducho „(obr. 2.C)“.

Uvedené obrázky sú len orientačné. Skutočné diely sa môžu líšiť od zobrazených.

1.2.2 Názvy

Návod je rozdelený do kapitol a odsekov. Názov odseku „2.1 Inštrukčią“ je pod názvom „2. Bezpečnostné pokyny“. Odkazy na názvy a odseky sú uvedené prostredníctvom skratky kap. alebo ods. a príslušného čísla. Príklad: „kap. 2“ alebo „ods. 2.1“

2. BEZPEČNOSTNÉ POKYNY

2.1 INŠTRUKČIJ

 **Oboznámte sa s ovládacími prvkami stroja a so správnym spôsobom jeho použitia. Naučte sa rýchlo zastaviť motor. Neuposlúchnutie upozornení a pokynov môže spôsobiť požiar a/alebo vážne ublíženie na zdraví.**

- Nikdy nedovoľte, aby stroj používali deti alebo osoby, ktoré nie sú dokonale oboznámené s pokynmi na jeho použitie. Miestne zákony môžu určiť minimálny vek užívateľa.
- Stroj nesmie nikdy používať, ak ste unavený, ak sa necítite dobre, alebo v prípade, ak ste užili lieky, drogy, alkohol alebo iné látky znižujúce reflexy a pozornosť.
- Neprevádzajte deti ani iné osoby.
- Majte na pamäti, že obsluha alebo používateľ sú zodpovední za nehody a nepredvídané udalosti voči iným osobám a ich majetku. Zhodnotenie možných rizík pri práci na zvolenom teréne patrí do zodpovednosti používateľa, ktorý je tiež zodpovedný za prijatie všetkých dostupných opatrení na zabezpečenie vlastnej bezpečnosti a tiež bezpečnosti iných osôb, zvlášť na svahoch, nerovnom, klzkom a nestabilnom teréne.
- V prípade, ak stroj postúpíte alebo požičiate iným osobám, uistite sa, že sa používateľ oboznámil s pokynmi na použitie uvedenými v tomto návode.

2.2 PRÍPRAVNÉ ÚKONY

Osobné ochranné prostriedky (OOP)

- Používajte vhodný odev, odolnú pracovnú protišmykovú obuv a dlhé nohavice. Nepracujte bosí alebo v otvorených sandáloch. Používajte chrániče sluchu.
- Použitím akustických ochranných prostriedkov môže dôjsť k zníženiu schopnosti počuť prípadné výstrahy (volanie alebo alarm). Venujte maximálnu pozornosť diani-u okolo pracovného priestoru.
- Nemajte na sebe šály, plášte, náhrdelníky, náramky, odev s voľnými časťami alebo odev so šnúrkami alebo kravatou a akékoľvek visiace alebo voľné doplnky všeobecne, pretože by sa mohli zachytiť do stroja alebo do predmetov a materiálov, ktoré sa nachádzajú na pracovisku.
- Dlhé vlasy vhodným spôsobom zopnite.

Pracovný priestor / Stroj

- Dôkladne prezrite celú pracovnú plochu a odložte z nej všetko, čo by mohlo byť vymrštené strojom, alebo by mohlo poškodiť kosiace zariadenie / otáčajúce sa súčasti (kamene, vetvy, železné drôty, kosti atď.).

Spaľovací motor: palivo

 **NEBEZPEČENSTVO!** Palivo je vysoko horľavé.

- Palivo skladujte na bezpečnom mieste, v homologovaných nádobách určených pre toto použitie, v dostatočnej vzdialenosti od zdrojov tepla alebo voľného plameňa.
- Nádoby a priestor pre skladovanie benzínu nechávajúce očistené od zvyškov trávy, listia alebo nadmerného mazacieho tuku.
- Nenechávajúce nádoby na pohonné látky v dosahu detí.
- Nefajčite počas plnenia alebo doplňovania paliva, ani pri inej manipulácii s palivom.
- Palivo doplňujte s použitím lievika, a to výhradne na otvorenom priestore.
- Vyhňte sa vdychovaniu výparov paliva.
- Neodkladajte uzáver palivovej nádržky a nedoplňujte palivo pri zapnutom motore, alebo ak je motor príliš teplý.
- Uzáver palivovej nádržky otvárajte pomaly a nechajte postupne uniknúť vnútorný tlak.
- Nepribližujte sa k hrdlu palivovej nádrže s otvoreným ohňom, kvôli kontrole jej obsahu.
- Ak dôjde k úniku paliva, neštartujte motor, ale presuňte stroj z miesta, kde došlo k úniku paliva a kým sa rozliate palivo nevyparí a pary sa nerozptýlia, zabráňte možnosti vzniku požiaru.
- Okamžite vyčistite všetky stopy po palive vyliatom na stroj alebo na zem.
- Vždy nasadte na pôvodné miesto a riadne dotiahnite uzáver palivovej nádrže a nádoby na palivo.
- Neuvádzajte stroj do činnosti na mieste, kde bolo dopĺňané palivo; motor môže byť naštartovaný minimálne 3 metre od miesta, kde sa doplňovalo palivo.
- Zamedzte kontakt paliva s oblečením, pokiaľ sa tak stane, pred spustením motora sa prelečte.

2.3 POČAS POUŽITIA

Pracovný priestor

- Nespúšťajte motor v uzavretých priestoroch, kde sa môžu hromadiť nebezpečné výpary oxidu uhoľnatého. Štartovanie musí prebiehať na otvorenom a dobre vetranom priestore! Pamätajte vždy na to, že výfukové plyny sú jedovaté.

- Počas štartovania stroja nesmerujte výfuk a tým aj výfukové plyny voči horľavým materiálom.
- Nepoužívajte stroj v prostredí s rizikom výbuchu, v prostredí s horľavými kvapalinami, plynmi alebo prachom. V elektrických kontaktoch alebo pri mechanickom trení môžu vznikaf iskry, ktoré môžu zapáliť prach alebo výpary.
- Pracujte len pri dennom svetle alebo pri dobrom umelom osvetlení.
- Zabezpečte, aby sa v pracovnom priestore nenachádzali osoby, deti a zvieratá. Je potrebné, aby boli deti pod dohľadom dospeléj osoby.
- Nepracujte, ak je tráva mokrá, v daždi a pri riziku búrky, hlavne ak je pravdepodobný výskyt bleskov.
- Venujte mimoriadnu pozornosť nepravidlostiam terénu (hrbole, priekopy), svahom, skrytým nebezpečenstvám a prítomnosti prípadných prekážok, ktoré by mohli obmedzovať viditeľnosť.
- Venujte veľkú pozornosť blízkosti zrážov, priekop alebo medzi. Keď jedno z kolies prejde za okraj, alebo keď okraj poklesne, stroj sa môže prevrátiť.
- Venujte pozornosť svahovitému terénu, ktorý vyžaduje mimoriadnu pozornosť, aby sa zabránilo prevráteniu alebo strate kontroly nad strojom. Hlavné dôvody straty kontroly nad strojom sú:
 - Nedostatočná príľnavosť kolies
 - Príliš vysoká rýchlosť
 - Nevhodný spôsob brzdenia
 - Nevhodné použitie stroja
 - Nedostatočné znalosti o možných dôsledkoch jazdy pri zlých podmienkach terénu
 - Nesprávne použitie stroja v úlohe ťažného vozidla.
- Pri používaní stroja v blízkosti ulice venujte pozornosť dopravnej situácii.
- Aby ste sa vyhlížili riziku vzniku požiaru, nenechávajúce stroj zastavený so zapnutým motorom vo vysokom trávnom poraste.

Pravidlá správania sa

- Počas jazdy a počas pracovnej činnosti sa nerozptyľujte a zostaňte náležite sústredení.
- Buďte opatrní pri použití spätného chodu alebo pohybe dozadu. Pred spätným chodom i počas neho sa presvedčte, či v ceste nestoja žiadne prekážky.
- Keď ťaháte náklad alebo používate ťažké prídavné zariadenia, venujte pozornosť nasledujúcim pokynom:
 - Na uchytenie ťažných tyčí používajte len na to určené úchytné body;

- Obmedzujte náklad len na taký, ktorý je možné bezproblémovo kontrolovať
- vyhnite sa prudkému zatačeniu; venujte pozornosť spätnému chodu;
- v prípadoch uvedených v návode použite vyrovnávacie závažie alebo závažie na kolesá.
- Venujte pozornosť použitiu zberných košov a príslušenstva, ktoré by mohlo narušiť stabilitu stroja, hlavne na svahoch.
- Udržujte ruky a chodidlá neustále v dostatočnej vzdialenosti od kosiaceho zariadenia, a to počas štartovania i počas použitia stroja.
- Upozornenie: Kosiace zariadenie sa otáča ešte pár sekúnd po jeho vyradení alebo po vypnutí motora.
- Venujte pozornosť montážnemu celku kosiaceho zariadenia s viac ako jedným kosiacim zariadením, pretože jedno otáčajúce sa kosiace zariadenie môže spôsobiť otáčanie ostatných kosiacich zariadení.
- Stále sa zdržujte v dostatočnej vzdialenosti od výstupného otvoru.
- Nedotýkajte sa častí motora, ktoré sa počas použitia ohrievajú. Hrozí riziko popálenia!
- Aby ste sa vyhli riziku vzniku požiaru, nenechávajte stroj zastavený so zapnutým motorom vo vysokom trávnom poraste.

! V prípade poškodenia alebo nehody počas pracovnej činnosti okamžite zastavte motor a oddiaľte stroj, aby sa zabránilo ďalším škodám; v prípade nehôd s ublížením na zdraví tretích osôb okamžite aplikujte postupy prvej pomoci najvhodnejšie pre danú situáciu a obráťte sa na zdravotné stredisko ohľadne potrebného ošetrovania. Odstráňte akúkoľvek sutinu, ktorá by mohla spôsobiť škody a poraniť osoby alebo zvieratá, ponechaných bez dozoru.

Obmedzenia použitia

- Nikdy nepoužívajte stroj, keď sú poškodené ochranné kryty, keď chýbajú alebo keď nie sú správne umiestnené (zberný kôš, ochranný kryt bočného vyhadzovania alebo ochranný kryt zadného vyhadzovania).
- Nepoužívajte stroj keď príslušenstvo/nástroje nie sú namontované v určených miestach.
- Nevypínajte, nevyradujte a nedemontujte prítomné bezpečnostné prvky/mikrospínače, ani ich nevyradujte z činnosti.
- Nemeňte nastavenia motora ani ho nepreťažujte Ak motor pracuje s nadmerným množstvom otáčok, narastá riziko ublíženia na zdraví
- Nevystavujte stroj nadmernej námahe a nevykonávajte s malým strojom náročné práce; použitie vhodného stroja znižuje riziká a zlepšuje kvalitu práce.

- Tento stroj nie je homologizovaný pre použitie na verejných komunikáciách. Môže byť používaný (v zmysle Dopravných predpisov) iba na súkromných pozemkoch, mimo verejnej dopravy.

2.4 ÚDRŽBA A SKLADOVANIE

Vykonávanie pravidelnej údržby a správneho skladovania zaisťuje zachovanie bezpečnosti stroja a úrovne jeho výkonnosti.

Údržba

- Nikdy nepoužívajte stroj, ktorý ma opotrebované alebo poškodené časti. Chybné alebo opotrebované časti musia byť nahradené a nikdy nesmú byť opravované.
- Aby sa znížilo riziko vzniku požiaru, pravidelne kontrolujte, či nedochádza k úniku oleja a/alebo paliva.
- Počas nastavovania stroja si dávajte pozor, aby vám neuviazli prsty medzi pohybujúce sa kosiace zariadenie a pevné časti stroja.

! Úroveň hluku a vibrácií, uvedené v tomto návode, predstavujú maximálne hodnoty počas použitia stroja. Nevyvážený kosiaci prvok, príliš vysoká rýchlosť pohybu a nedostatočná údržba výrazne ovplyvňujú akustické emisie a vibrácie. Preto je potrebné prijať preventívne opatrenia na odstránenie možných škôd, spôsobených vysokým hlukom a namáhaním v dôsledku vibrácií; vykonávajte pravidelnú údržbu stroja, používajte chrániče sluchu a popri pracovnej činnosti si doprajte oddych.

Skladovanie

- Neumiestňujte stroj s palivom v palivovej nádrži do miestnosti so silným zdrojom tepla, ktoré by mohlo byť príčinou vzniku iskry alebo by mohlo spôsobiť zapálenie výparov paliva.
- Kvôli zníženiu rizika požiaru nenechávajte nádoby s odpadovými materiálmi vo vnútri miestnosti.

2.5 OCHRANA ŽIVOTNÉHO PROSTREDIA

Ochrana životného prostredia musí predstavovať významný a prioritný aspekt použitia stroja, v prospech civilného občianskeho spoločenstva a prostredia, v ktorom žijeme.

- Dbajte na to, aby ste pri používaní stroja nerušili vašich susedov. Stroj používajte vo vhodnom čase (nie skoro ráno alebo neskoro večer, kedy by to mohlo rušiť iné osoby).
- Dôkladne dodržujte miestne normy pre likvidáciu obalov, olejov, paliva, filtrov, opotrebovaných súčastí alebo

akýchkoľvek látok so silným dopadom na životné prostredie; tieto odpadky nesmú byť odhodnené do bežného odpadu, ale musia byť separované a odovzdané do príslušných zberných stredísk, ktoré zabezpečia recykláciu materiálov.

- Dôsledne dodržiavajte miestne predpisy pre likvidáciu odpadového materiálu.
- Pri vyradovaní stroja z prevádzky ho nenechávajte voľne v prírode, ale obráťte sa na zberné stredisko v súlade s platnými miestnymi predpismi.

3. OBOZNÁMENIE SA SO STROJOM

3.1 OPIS STROJA A URČENÉ POUŽITIE

Stroj je kosačka so sediacou obsluhou.

Tento stroj je vybavený motorom, ktorý uvádza do činnosti kosiace zariadenie, chránené ochranným krytom, a prevodovou jednotkou, ktorá zabezpečuje pohyb stroja.

Stroj je vybavený:

- hydrostatickým prevodom pre pohyb dopredu a späť s plynulou reguláciou („Hydro“), a náhonom na dve kolesá (2WD) alebo na štyri kolesá (4WD).

Používateľ je schopný obsluhovať stroj a používať hlavné ovládacie prvky tak, že vďaka zostane sedieť na mieste vodiča.

Bezpečnostné prvky namontované na stroji zaisťujú zastavenie motora a kosiaceho zariadenia v priebehu niekoľkých sekúnd. 6.2.2).

3.1.1 Určené použitie

Tento stroj bol navrhnutý a vyrobený na kosenie trávy.

Vo všeobecnosti je možné povedať, že tento stroj je určený pre:

1. kosenie trávy a zber do zberného koša
2. kosenie trávy a jej zadné vyhadzovanie na zem
3. kosenie trávy, jej posekanie nadrobno a jej ponechanie na teréne (mulčovanie).
4. kosenie trávy a jej bočné vyhadzovanie

Použitie špeciálneho príslušenstva, ktoré je určené výrobcom ako originálna výbava, alebo použitie voliteľného príslušenstva, umožňuje vykonať túto pracovnú činnosť v rôznych prevádzkových režimoch, ktoré sú ilustrované

v tomto návode, alebo v pokynoch, ktoré sú dodávané spolu s konkrétnym príslušenstvom. Taktiež aplikácia prídavného zariadenia (ak je odporúčané Výrobcom) môže rozšíriť použitie o ďalšie funkcie v rámci obmedzení a podmienok uvedených v pokynoch, ktoré sú dodávané spolu s daným príslušenstvom.

3.1.2 Nevhodné použitie

Akékoľvek iné použitie, ako je uvedené vyššie, môže byť nebezpečné a môže spôsobiť poranenie osôb a/alebo škody na majetku. Za nevhodné použitie sa považuje (napríklad, ale nielen):

- preprava ďalších osôb, detí alebo zvierat, ktoré by mohli spadnúť a spôsobiť si tak vážne zranenia alebo ohroziť bezpečnosť jazdy;
- ťahanie alebo tlačenie bremien bez použitia náležitého príslušenstva, určeného na ťahanie;
- prechádzanie strojom po nestabilných, klzkých, zamrznutých, skalnatých alebo nesúvislých terénoch, mlákach alebo mokradiach, kde nie je možné zhodnotiť pevnosť terénu;
- uvedenie kosiaceho zariadenia do činnosti na miestach bez trávnatého porastu;
- používanie stroja na zber lístia lebo sutiny.

DÔLEŽITÁ INF. *Nevhodné použitie stroja bude mať za následok zrušenie záruky a odmietnutie akejkoľvek zodpovednosti zo strany výrobcu, pričom všetky následky za škody alebo za ublíženie na zdraví samotného používateľa alebo tretích osôb bude znášať používateľ.*

3.1.3 Typ používateľov



Tento stroj je určený pre spotrebiteľov – neprofesionálnych používateľov. Je určený pre „domácich majstrov“.



DÔLEŽITÁ INF. *Stroj musí byť používaný jediným členom obsluhy.*



3.2 VÝSTRAŽNÉ SYMBOLY



na stroji sú vyznačené viaceré symboly (obr. 2). Ich funkciou je pripomenúť obsluhu chovanie, ktoré je potrebné dodržiavať, aby ho používala s potrebnou pozornosťou a opatrnosťou.



Význam jednotlivých symbolov:

  **Upozornenie!** Pred použitím stroja si prečítajte návod

  **Upozornenie!** Vytiahnite kľúč a oboznámte sa s návodom pred vykonaním akéhokoľvek úkonu údržby alebo opravy



  **Nebezpečenstvo!**
Vymršťovanie predmetov:
Nepracujte bez namontovaného ochranného krytu zadného vyhadzovania alebo zberného koša. (Len pri modeloch so zadným zberom)

  **Nebezpečenstvo!**
Vymršťovanie predmetov:
Udržujte bezpečnú vzdialenosť od osôb

  **Nebezpečenstvo!**
Prevrátenie stroja:
Nepoužívajte stroj na svahoch so sklonom väčším ako 10°

  **Nebezpečenstvo!**
Zmrazenie: Uistite sa, že deti sa nachádzajú ďaleko od stroja počas chodu motora

  **Riziko porezania**
Kosiace zariadenia v prevádzke. Nevkladajte ruky ani chodidlá do častí s kosiacimi súčasťami

  **Upozornenie!** Udržujte bezpečnú vzdialenosť od horúcich povrchov



Nevystupujte na stroj tak, že šliapnete na ochranné prvky kosiacich zariadení

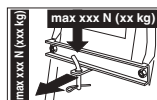

Pri použití súpravy ťažného zariadenia neprekračujte limity uvedené na štítku a dodržujte zásady bezpečnosti

DÔLEŽITÁ INF. *Poškodené výstražné štítky alebo výstražné štítky, ktoré sa stali nečitateľnými, je potrebné vymeniť. Požiadajte o nové štítky vo vašom autorizovanom servisnom stredisku.*

3.3 IDENTIFIKAČNÝ ŠTÍTKOK

Identifikačný štítkok obsahuje nasledovné údaje (obr. 1):

1. Úroveň akustického výkonu
2. Označenie zhody CE
3. Rok výroby
4. Typ stroja
5. Výrobné číslo
6. Názov a adresa výrobcu
7. Kód výrobku
8. Menovitý výkon a max. rýchlosť funkčného motora
9. Hmotnosť stroja s prázdnu nádržou v kg
10. Typu náhonu:

Identifikačné údaje stroja prepíšte do príslušných polí štítku uvedenom na zadnej strane obalu.

DÔLEŽITÁ INF. *Identifikačné údaje uvedené na identifikačnom štítku výrobku používajte zakaždým, keď sa obrátíte na autorizovanú dielňu.*

DÔLEŽITÁ INF. *Príklad vyhlásenia o zhode sa nachádza na poslednej strane návodu.*

3.4 HLAVNÉ ČASTI

Stroj sa skladá z nasledovných hlavných častí, ktoré slúžia na nasledovné funkcie (obr. 1)

- A. Motor:** Slúži na pohon kosiacich zariadení a tiež náhonu kolies; jeho vlastnosti a zásady používania sú opísané v osobitnom návode
- B. Montážny celok kosiacich zariadení:** ide o celok tvorený ochranným krytom, pod ktorým sa nachádza rotačné kosiace zariadenie.
- C. Kosiace zariadenia:** Sú to prvky určené na kosenie trávy; lopatky umiestnené na ich koncoch napomáhajú k nasmerovaniu pokosenej trávy smerom k vyhadzovaciemu kanálu.
- D. Ochranný kryt zadného vyhadzovania (k dispozícii ako voliteľné príslušenstvo):** Môže byť namontovaný namiesto zberného koša a zabráňovať tak vymršťovaniu prípadných cudzích predmetov, ktoré sa dostali medzi nože, ďaleko za stroj (len pri modeloch so zadným zberom).
- E. Vychyľovač bočného vyhadzovania:** Popri funkcii bočného vyhadzovania trávy na zem je súčasne aj bezpečnostným prvkom, ktorý zabráňuje vymršťovaniu predmetov zachytených kosiacim zariadením do väčšej vzdialenosti od stroja (len pri modeloch s bočným vyhadzovaním).
- F. Zberný kôš:** popri funkcii zberu pokosenej trávy je súčasne aj bezpečnostným prvkom, ktorý zabráňuje vymršťovaniu predmetov zachytených kosiacim

- zariadením do väčšej vzdialenosti od stroja (*len pre modely so zadným zberom*).
- G. Vyhadzovací kanál** je spojovací prvok medzi kosiacimi zariadeniami a zberným košom (*len pri modeloch so zadným zberom*).
- H. Sedadlo vodiča:** je to pracovné miesto pre obsluhu a je vybavené senzorom, ktorý signalizuje prítomnosť vodiča, kvôli aktivovaniu príslušných bezpečnostných zariadení.
- I. Volant:** slúži na ovládanie natočenia predných kolies.
- J. Predný nárazník:** poskytuje ochranu predným časťam stroja.
- K. Akumulátor:** Dodáva energiu potrebnú na naštartovanie motora; jeho vlastnosti a zásady používania sú opísané v osobitnom návode

4. MONTÁŽ

⚠ Bezpečnostné pokyny, ktoré je potrebné dodržiavať, sú opísané v kap. 2. Dôsledne dodržujte uvedené pokyny, aby ste sa vyhli vážnym rizikám a nebezpečenstvu.

Zo skladovacích a prepravných dôvodov nie je stroj kompletne zmontovaný priamo vo výrobnom závode. Pre jeho uvedenie do prevádzky je potrebné rozbaľiť jednotlivé časti a zmontovať ich podľa nasledujúcich pokynov.

⚠ Vybalenie a dokončenie montáže musí byť vykonané na rovnom, pevnom povrchu, s dostatočným priestorom na manipuláciu so strojom a obalom, vždy s využitím vhodných nástrojov. Nepoužívajte stroj skôr, než vykonáte pokyny oddielu „MONTÁŽ“.

4.1 JEDNOTLIVÉ ČASTI PRE MONTÁŽ

V obale sa nachádzajú aj komponenty pre montáž, uvedené v zozname, v nasledujúcej tabuľke:

	Opis
1	Volant
2	Kryt palubnej dosky a komponenty montáže volantu
3	Sedadlo vodiča
4	Predný nárazník (ak je súčasťou)
5	Kôš so spojovacím materiálom a návodom (iba pre modely TS-TX-TH) (<i>len pri modeloch so zadným zberom</i>)

6	Podpery koša a príslušenstvo na skompletovanie a montáž (<i>len pri modeloch so zadným zberom</i>)
7	Vychýľovač bočného vyhadzovania (<i>len pri modeloch s bočným vyhadzovaním</i>)
8	Bočné zosilnenie kosiacich zariadení (ak je súčasťou)
9	Vrecúško s: - návodom a dokumentami; - spojovacím materiálom pre montáž sedadla; - výbava pre montáž vychýľovača bočného vyhadzovania (<i>len pri modeloch s bočným vyhadzovaním</i>) - spojovacie skrutky pre káble akumulátora - 2 kľúče zapalovania - 1 náhradnú poistku s hodnotou 10 A
10	Súprava na mulčovanie (<i>len pri modeloch s bočným vyhadzovaním</i>) (ak je súčasťou)

4.1.1 Rozbalenie

- Opatrne otvorte obal a venujte pozornosť zabráneniu straty jednotlivých častí.
- Prečítajte si dokumentáciu, ktorá sa nachádza v škatuli, vrátane tohto návodu.
- Vyberte zo škatule všetky nenamontované súčasti.
- Vyberte stroj z obalu za dodržania nižšie uvedených opatrení:
 - premiestnite kosiace zariadenia do maximálnej výšky (ods. 5.11), aby sa zabránilo jeho poškodeniu pri zostupe stroja zo základnej palety;
 - Spusťte stroj zo základnej palety.
- Zaradte odistovaci páku zadného prevodu do polohy „odblokována“ (čl. 5.4).

4.2 MONTÁŽ VOLANTU

- Umiestnite stroj na vodorovnú plochu a vyrovnajte predné kolesá.
- Odstráňte pomocou skrutkovača stredový kryt (obr. 3.B) volantu (obr. 3.A).
- Nasadte volant (obr. 3.A) na vyčnievajúci hriadeľ (obr. 3.C), otočte ho tak, aby boli jeho lúče otočené smerom k sedadlu, zatlačte ho až do zapadnutia náboja volantu do kolíkov zástrčky (obr. 3.D).
- Zafixujte volant skrutkou (obr. 3.E) a podložkami (obr. 3.F) a (obr. 3.G) dodávanými v príslušenstve v označenom poradí.
- Dotiahnite skrutku na doraz (obr. 3.E) pomocou trubicového kľúča.

6. Nasadte kryt volantu (obr. 3.B) tak, aby zaklapli jednotlivé spoje.

4.3 MONTÁŽ SEDADLA

Posuňte regulačnú páku (obr. 4.C) smerom nahor, nasuňte sedadlo (obr. 4.A) na koľajnicu (obr. 4.B) zo strany volantu, až pokým nezapadne do niektorej zo šiestich polôh. Sedadlo ostane po tomto úkone stabilne upevnené a nevysunie sa, pokiaľ nedôjde k stlačení páky (obr. 4.D) k jeho uvoľneniu.

4.4 MONTÁŽ A PRIPOJENIE AKUMULÁTORA

Akumulátor (obr. 5.A) je uložený pod sedadlom a je prichytený pružinou (obr. 5.B).

1. Použitím skrutiek z príslušenstva pripojte naznačeným spôsobom najprv červený kábel (obr. 5.C) ku kladnému pólu (+) a následne čierny kábel (obr. 5.D) k zápornému pólu (-).
2. Namontujte pružinu (obr. 5.B), ktorá pridržava akumulátor, dbajte na správne usporiadanie káblov pred akumulátorom, aby nedošlo k ich poškodeniu pružinou (obr. 5.B).

DÔLEŽITÁ INF. *Dbajte na to, aby bol akumulátor stále úplne nabitý. Pri jeho nabíjaní sa riadte pokynmi uvedenými v samostatnom návode k akumulátoru.*

DÔLEŽITÁ INF. *Abyste nedošlo k aktivovaniu ochrany elektronickej karty, nikdy nespúšťajte motor pred úplným nabitím akumulátora!*

4.5 MONTÁŽ PODPIER ZBERNÉHO KOŠA

Namontujte dve podpery (obr. 6.A) na zadnú dosku (obr. 6.B), pre každú podporu použite označeným spôsobom tri skrutky (obr. 6.C) dodávané v príslušenstve, nezablkujte pri tom príslušné matice (obr. 6.D). Zaveďte na podpery hornú časť (obr. 6.E) rámu zberného koša, vo vzťahu k zadnej doske ho umiestnite do stredovej polohy (obr. 6.B). Nastavte pozíciu oboch podpier (obr. 6.F) k dorazu (obr. 6.G) tak, že pri otáčaní rámu zberného koša sa bude čap (obr. 6.H) správne pohybovať vo svojej dráhe (obr. 6.I). Ešte raz sa presvedčte, že rám (obr. 6.E) je správne vycentrovaný vo vzťahu k zadnej doske (obr. 6.B) a že jeho rotačný pohyb sa vykonáva správnym spôsobom ako je opísané vyššie, potom utiahnite na doraz upevňovacie skrutky (obr. 6.C) a matice (obr. 6.D).

4.6 ODSTRÁNENIE DRŽIAKA ZÁVESNÉHO HÁKA ZBERNÉHO KOŠA

Pri preprave je závesný hák (obr. 7.A) zberného koša uchytený o zadnú dosku prostredníctvom držiaka (obr. 7.B). Tento držiak musí byť pred pokračovaním montáže podpier zberného koša odstránený a nesmie byť viac použitý.

4.7 MONTÁŽ PREDNÉHO NÁRAZNÍKA

- **Nárazník typu „I“**
- **Nárazník typu „II“**
 1. Namontujte predný nárazník (obr. 8.A) na spodnú časť podvozka (obr. 8.B) použitím štyroch skrutiek (obr. 8.C).

4.8 MONTÁŽ ZBERNÉHO KOŠA

• Pre model TC

1. Najprv namontujte rám, pripojte hornú časť (obr. 9.A) na dolnú časť (obr. 9.B), použite dodávané skrutky a matice (obr. 9.C) ako je vyznačené.

Umiestnite do správnej polohy rohové platne (obr. 9.D) a (obr. 9.E), dbajte na pravú (R↑) a ľavú (L↑) orientáciu a upevnite ich na rám pomocou štyroch samorezných skrutiek (obr. 9.F).

2. **Len pre modely s elektrickým vyklápaním:** Namontujte dva valce (obr. 9.G) na pánty držiakov (obr. 9.H), dbajte pritom na to, aby bol prstenec správne otočený smerom k držiaku, a upevnite ich pomocou elastických krúžkov (obr. 9.I). Namontujte držiaky na prednú časť rámu (obr. 9.B) s pomocou skrutiek a matic (obr. 9.J).

3. Vložte rám do plátenného puzdra (obr. 9.K), dbajte na jeho správnu polohu po obvode základne. Upevnite všetky plastové profily rámu pomocou skrutkovača (obr. 9.L).
4. Vložte rúčku (obr. 9.M) do otvorov na kryte (obr. 9.N), upevnite všetko na rám pomocou skrutiek (obr. 9.O) aj samorezných skrutiek (obr. 9.P) tak ako je vyznačené.
5. Namontujte posilňujúcu traverzu (obr. 9.Q) pod rám prostredníctvom skrutiek a matic (obr. 9.R) tak, aby bola plochou stranou natočená k plátnu. Vložte páku na vyprázdenie (obr. 9.S) na jej miesto a namontujte zastavovaciu skrutku (obr. 9.T) a príslušnú maticu (obr. 9.U).

• Pre modely TS-TX-TH

Dokončíte montáž koša podľa inštrukcií v návode priloženom ku komponentu.

4.9 MONTÁŽ PÁKY NA VYKLOPENIE ZBERNÉHO KOŠA

Nastavte polohu osi páky (obr. 10.A) do priehlbiny na platničkách (obr. 10.B) a upevnite do držiakov zberného koša (obr. 10.C) pomocou dodávaných skrutiek a matic (obr. 10.D) v poradí znázornenom na obrázku. Spojte konce tyče (obr. 10.E) zdvíhacieho piesta s pákou (obr. 10.F) prostredníctvom pántu (obr. 10.G) a namontujte elastické krúžky (obr. 10.H). Pred namontovaním zberného koša na držiaky sa uistite, či sa páky na vyklápanie pohybujú správnym spôsobom.

4.10 MONTÁŽ BOČNÝCH OCHRANNÝCH PRVKOV KOŠIAČEHO ZARIADENIA (AK SÚ SÚČASŤOU)

Namontujte ochranné prvky (obr. 11.A) prostredníctvom dodávaných skrutiek (obr. 11.B) a matic (obr. 11.C) podľa vyznačených pokynov pere každý typ stroja.

4.11 MONTÁŽ VYCHYLŔOVAČA BOČNÉHO VYHADZOVANIA (LEN PRI MODELOCH S BOČNÝM VYHADZOVANÍM)

1. Zvnútra vychylŔovača bočného vyhadzovania (obr. 12.A) namontujte pružinu (obr. 12.B) zasunutím koncovkej časti (obr. 12.B.1) do otvoru a jej pootočením tak, aby boli pružina (obr. 12.B) i koncová časť (obr. 12.B.2) riadne uložené v príslušných miestach uloženia.
2. Umiestnite vychylŔovač bočného vyhadzovania (obr. 12.A) do polohy podľa držiakov (obr. 12.C) montážneho celku kosiaciach zariadení a pomocou skrutkovača otočte druhú koncovú časť (obr. 12.B.2) pružiny (obr. 12.B) tak, aby sa dostala na vonkajšiu stranu vychylŔovača bočného vyhadzovania.
3. Zasuňte čap (obr. 12.D) do otvorov v držiakoch (obr. 12.C) a vo vychylŔovači bočného vyhadzovania tak, aby prechádzal vnútram závitov pružiny (obr. 12.B), až do úplného vysunutia dierovanej koncovkej časti s otvormi z najvnútornejšieho držiaka.

4. Zasuňte závlačku (obr. 12.E) do otvoru (obr. D.1) čapu (obr. 12.D) a otočte čap o potrebný uhol do polohy, v ktorej bude možné ohnúť dve koncové časti (obr. 12.E.1) závlačky (pomocí klieští), aby sa nemohli vyvliecť a spôsobiť vysunutie čapu (obr. 12.D).

⚠ Uistite sa, že pružina pracuje správne, stabilným pridržením vychyl'ovača bočného vyhadzovania v zníženej polohe, a že je čap dostatočne zasunutý, bez možnosti náhodného vysunutia.

DÔLEŽITÉ Pri modeloch s možnosťou bočného vyhadzovania: uistite sa, že je ochranný kryt bočného vyhadzovania (obr. 21.A) v zníženej polohe a že je zaistený bezpečnostnou pákou (obr. 21.B).

DÔLEŽITÉ Pred demontážou alebo vykonaním úkonov údržby vychyl'ovača zatlačte bezpečnostnú páku (obr. 21.B) a zdvihnite ochranný kryt bočného vyhadzovania (obr. 21.A) tak, aby bolo možné vykonať demontáž.

POZNÁMKA Pri demontáži vychyl'ovača postupujte v opačnom poradí úkonov ako pri jeho montáži.

5. OVLÁDACIE PRVKY

5.1 BRZDOVÝ PEDÁL

 Pedál aktivuje brzdú zadných kolies (obr. 13.A, 14.A)

5.2 PEDÁL JAZDY VPRED

Prostredníctvom tohto pedála sa aktivuje náhon kolies a ovláda sa rýchlosť stroja pri pohybe vpred (obr. 13.B, 14.B):



1. **Jazda dopredu.** Zvýšenie tlaku na pedál má za následok postupné zvýšenie rýchlosti stroja.
2. **Poloha neutrálu.** Po uvoľnení pedála dôjde automaticky k jeho návratu do polohy neutrálu.

POZNÁMKA Stav „Neutrál“ je signalizovaný zapnutím kontrolky (obr. 16.F).

POZNÁMKA Ak sa pedál aktivuje zaradením parkovacej brzdy (obr. 13.D), motor sa zastaví.

5.3 PEDÁL SPÄTNÉHO CHODU

Prostredníctvom tohto pedála sa náhon spätného chodu a ovláda sa rýchlosť stroja (obr. 13.C, 14.C):

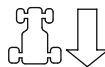

1. **Spätný chod.** Zvýšenie tlaku na pedál má za následok postupné zvýšenie rýchlosti stroja.

⚠ Zaradenie spätného chodu je potrebné vykonávať až po úplnom zastavení stroja.

2. **Poloha neutrálu.** Po uvoľnení pedála dôjde automaticky k jeho návratu do polohy neutrálu.

POZNÁMKA Stav „Neutrál“ je signalizovaný zapnutím kontrolky (obr. 16.F).

POZNÁMKA Ak sa pedál aktivuje zaradením parkovacej brzdy (obr. 15.D), motor sa zastaví.

5.4 OVLÁDAČ ODBLOKOVANIA HYDROSTATICKÉHO PREVODU

Tento ovládač má dve polohy označené na štítku (obr. 13.D, 14.D):



1. **Zaradený náhon:** pre všetky podmienky použitia za jazdy i počas kosenia.



2. **Vyradený náhon:** výrazne obmedzuje námahu potrebnú pre ručné premiestnenie stroja pri vypnutom motore.

DÔLEŽITÁ INF. Aby nedošlo k poškodeniu prevodového zariadenia, je potrebné vykonávať tento úkon len pri vypnutom motore, a pedálmi (obr. 13.B, 13.C, 14.B, 14.C) v polohe neutrál.



• Len pre model 4WD

Premiestnenie stroja je možné jednoducho vykonať iba späť, aj keď je zadný prevod odblokovaný.

5.5 PREPÍNAČ S KLÚČOM

Klúč aktivuje / deaktivuje zapnutie stroja

Má 3 možné polohy (obr. 15.A):

-  **1. Poloha zastavenia.** Po prepnutí kľúča do tejto polohy dôjde k okamžitému vypnutiu stroja.
-  **2. Poloha chodu.** Všetky funkcie sú aktivované
-  **3. Poloha štartovania.** Služi na zapnutie štartéra a na naštartovanie stroja. Po uvoľnení kľúča v polohe štartovania dôjde automaticky k jeho návratu do polohy chodu.

5.6 OVLÁDACÍ PRVOK PLYNU

Reguluje počet otáčok motora.

Podľa typu motora môže byť ovládač plynu dvojakého typu:

- A. Typ „I“ so samostatným ovládacím prvkom sýtiča** (obr. 15.B, obr. 15.C)
- B. Typ „II“** (obr. 15.B)

Označené polohy zodpovedajú :



- 1. ovládacímu prvku sýtiča – pre štartovanie za studena.** (ak je súčasťou) Používa sa pri zapnutí motora za studena Poloha „SÝTIČ“ slúži na obohatenie palivovej zmesi a je potrebné ju používať výhradne na nevyhnutne potrebný čas.
- 2. Maximálne otáčky motora** Používa sa vždy pri štartovaní stroja, počas činnosti a počas kosenia trávy.
- 3. Minimálne otáčky motora** Používa sa počas státia, keď je motor dostatočne zahriaty.



POZNÁMKA Pri presune zvolte polohu medzi označeniami „korytnačka“ a „zajac“.

POZNÁMKA Niektoré modely sú vybavené systémom, ktorý automaticky kontroluje polohu sýtiča v karburátore počas zapnutia motora a zahrievania.

5.7 PÁKA PARKOVACEJ BRZDY

Parkovacia brzda zabraňuje pohybu stroja po jeho zaparkovaní.

Ide o páku s nasledujúcimi dvoma polohami (obr. 15.D):



- 1. Vyradená brzda** Na vyradenie parkovacej brzdy stlačte pedál (obr. 13 .A, 1 4 .A). Páka sa vráti do polohy vyradenej brzdy.
- 2. Brzda zaradená** na zaradenie parkovacej brzdy stlačte na doraz pedál (obr. 13.A, 14.A) a posuňte páku do polohy zaradenej brzdy; po zdvihnutí nohy z pedála zostane pedál zablokovaný v polohe stlačenia.

5.8 VYPÍNAČ SVETLOMETOV



Tlačidlom (obr. 15.E) sa ovláda zapínanie svetlomietov, ak je kľúč (obr. 15.A) v polohe „CHOD“.

5.9 OVLÁDACÍ PRVOK ZARADENIA A VYRADENIA KOSIACICH ZARIADENÍ

Tento ovládač umožňuje zaradenie kosiacich zariadení prostredníctvom elektromagnetickej spojky.



- 1. Zaradené kosiace zariadenia**
Hríbový vypínač vytiahnutý (obr. 15.F.1) alebo stlačené tlačidlo (obr. 15.F.2).
- 2. Vyradené kosiace zariadenia**
Hríbový vypínač zatlačený (obr. 15.F.1) alebo tlačidlo uvoľnené (obr. 15.F.2).



Vyradením kosiacich zariadení sa súčasne aktivuje brzda, ktorá zastaví ich rotáciu behom niekoľkých sekúnd.

POZNÁMKA Stav „Kosiace zariadenia zaradené“ je signalizovaný zapnutím kontrolky (obr. 16.A).

POZNÁMKA Ak pri zaradení nožov nie sú dodržané príslušné bezpečnostné pokyny, dôjde k vypnutiu motora alebo k zabráneniu jeho opätovného naštartovania (pozri odsek 6.2.2).

5.10 TLAČIDLO PODMIEŇOVACIEHO SIGNÁLU KOSENIA PRI SPÄTNOM CHODE



Držaním stlačeného tlačidla (obr. 15.G) je možný spätný chod so zaradenými kosiacimi zariadeniami bez toho, aby došlo k zastaveniu motora.

5.11 OVLÁDAČE NASTAVENIA VÝŠKY KOSIACICH ZARIADENÍ

• Ovládanie pákou

Prostredníctvom páky sa vykonáva zdvihnutie alebo spustenie kosiacich zariadení, ktoré môžu byť nastavené do 7 rôznych polôh výšky kosenia (obr. 15.H).



Páka má sedem polôh označených na príslušnom štítku od „1“ do „7“, ktoré zodpovedajú počtu nastavení výšky kosenia v rozmedzí od 3 do 9 cm.



Na zmenu výšky kosenia z jednej na druhú je potrebné stlačiť odblokovávacie tlačidlo umiestnené na jej špiči.

• Ovládanie pákou a otočným ovládačom

Prostredníctvom páky (obr. 15.H) sa vykonáva zdvihnutie alebo spustenie kosiacich zariadení.

• Poloha „A“

Kosiace zariadenia zdvihnuté

• Poloha „B“

Kosiace zariadenia spustené

Otočný ovládač (obr. 15.I) umožňuje nastavenie kosiacich zariadení do 9 výšok, ktoré zodpovedajú počtu nastavení výšky kosenia v rozmedzí od 2 do 10 cm.

1. Posuňte páku (obr. 15.H) do polohy „A“.
2. Nastavte výšku kosenia otočným tlačidlom (obr. 15.I).
3. Posunutím páky (obr. 15.H) do polohy „B“ sa celok kosiacich zariadení automaticky vráti do prednastavenej výšky.

POZNÁMKA Posuňte páku (obr. 15.H) do polohy „A“ pri presunoch a preprave.

5.12 OVLÁDAČ UDRŽIAVANIA RÝCHLOSTI (CRUISE CONTROL)

Tento ovládač umožňuje udržiavať požadovanú rýchlosť pohybu vpred bez potreby stlačenia pedála (obr. 13.B, 14.B). Ovládač má dve polohy:



1. Stlačené Ovládač vyradený (deaktivovaný)

2. Vyťahnuté Ovládač zaradený (aktívny)

- Aktivovaním ovládača počas jazdy vpred udržiava stroj momentálnu rýchlosť dosiahnutú v daný moment, bez nutnosti tlačiť na pedál (obr. 13.B, 14.B).
- Nie je možné použiť ovládač pre spätný chod stroja.
- Pri zapnutom ovládači nie je možné aktivovať pedál spätného chodu (obr. 13.C, 14.C).

POZNÁMKA Na úsekoch so stúpaním alebo klesaním sa môže rýchlosť líšiť od tej, ktorá bola nastavená počas jazdy na rovine.

Na vyradenie ovládača a obnovenie ovládania pomocou pedála (obr. 13.B, 14.B) stačí:

- stlačiť pedál (obr. 13.B, 14.B);
- alebo
- stlačiť brzdový pedál (obr. 13.A, 14.A).

V oboch prípadoch sa hríbové tlačidlo automaticky vráti do polohy „Stlačený“.

DÔLEŽITÁ INF. Vyhybajte sa aktivovaniu hríbového tlačidla na vyradenie ovládača.

5.13 POČÍTADLO (AK JE SÚČASŤOU)

Počítadlo (obr. 15.K) sa aktivuje vždy keď je kľúč (obr. 15.A) otočený do polohy „CHOD“ a ukazuje čas fungovania motora.

5.14 POMOCNÁ ZÁSUVKA PRE PRÍSLUŠENSTVO

Umožňuje pripojenie elektrických prístrojov napájaných jednosmerným prúdom s napätím 12 V s maximálnym výkonom 50 W a vybavených vhodnou prípojkou (automobilového typu) (obr. 15.M).

- Zásuvka je pod napätím, len ak je kľúč (obr. 15.A) otočený v polohe „CHOD“.

5.15 OVLÁDAČ VYKLOPENIA ZBERNÉHO KOŠA

• Ručné ovládanie

Vyklopenie zberného koša sa vykonáva prostredníctvom vyťahovateľnej páky (obr. 15.L).

• Elektrické ovládanie

Vyklopenie zberného koša na účel jeho vyprázdnenia sa vykonáva stlačením tlačidla (obr. 15.N), a jeho pridržením až do zastavenia motorčeka ovládača. Zberný kôš sa vráti do pracovnej polohy stlačením tlačidla (obr. 15.O), a jeho pridržením až do momentu jeho zavesenia na hák a zastavenia motorčeka ovládača.

5.16 DISPLEJ TYPU „I“ A ZVUKOVÁ SIGNALIZÁCIA

Pootočením kľúča do polohy „CHOD“, všetky kontrolky súčasne zasvietia na cca pol sekundy (s krátkym zvukovým signálom), čím signalizujú správne fungovanie. Následne kontrolky ukazujú:



Svietiaca kontrolka: kosiace zariadenia sú zaradené (obr. 16.A).



Svietiaca kontrolka: parkovacia brzda je zaradená (obr. 16.B).



Svietiaca kontrolka: obsluha neprítomná (obr. 16.C).



Blikajúca kontrolka: Minimálna rezerva paliva v nádrži (obr. 16.D).



Blikajúca kontrolka: Oznamuje anomálie mazaní motora (obr. 16.E). Ihneď zastavte motor, skontrolujte úroveň oleja a spojte sa s autorizovaným servisným centrom.



Svietiaca kontrolka: Chýba zberný kôš alebo zadný ochranný kryt (obr. 16.F).



Svietiaca kontrolka: pri zapnutom motore dochádza k anomáliám nabíjania akumulátora (obr. 16.G).

Blikajúca kontrolka pred zapnutím: akumulátor nie je v stave naštartovať motor. Spojte sa s autorizovaným servisným centrom (obr. 16.G).



Svietiaca kontrolka: prevodovka je v polohe „neutrál“ (obr. 16.H).

• Zvuková signalizácia

Zvukový signál môže byť dvojakého druhu:

1. Neprerušovaný • Došlo k aktivácii ochrany zvukový signál: elektronickej karty.
 - Motor je vypnutý viac ako 30 sekúnd s kľúčom v polohe „CHOD“.
2. Prerušovaný • Zberný kôš je plný. zvukový signál:

5.17 DISPLEJ TYPU „II“ A ZVUKOVÁ SIGNALIZÁCIA

Pri otočení kľúča do polohy „CHOD“, sa všetky ikonky aktivujú súčasne na približne pol sekundy (s krátkym zvukovým signálom), čím signalizujú správne fungovanie displej sa nastaví do funkcie „počítadlo hodín“. Následne kontrolky ukazujú:



Svietiaca kontrolka: kosiace zariadenia sú zaradené (obr. 16.A).



Svietiaca kontrolka: parkovacia brzda je zaradená (obr. 16.B).



Svietiaca kontrolka: obsluha neprítomná (obr. 16.C).

Jednoduchá kontrolka paliva (obr. 16.D).



Blikajúca kontrolka: minimálna rezerva paliva v nádrži.

Kontrolka s ukazovateľom stavu paliva (obr. 16.D).

Kontrolka ukazuje stav paliva podľa nasledovného kritéria:



Stav paliva v rozmedzí plná nádrž a polovičný stav.



Stav paliva v rozmedzí polovičný stav a minimálna rezerva.



Stav paliva je na minimálnej rezerve.

POZNÁMKA Minimálna rezerva znamená približne 2 litre paliva, ktoré postačujú na cca 30–40 minút riadnej prevádzky.



Blikajúca kontrolka: Oznamuje anomálie mazaní motora (obr. 16.E). Ihneď zastavte motor, skontrolujte úroveň oleja a spojte sa s autorizovaným servisným centrom.



Svietiaca kontrolka: Chýba zberný kôš alebo zadný ochranný kryt (obr. 16.F) (len pri modeloch so zadným zberom).



Svietiaca kontrolka: pri zapnutom motore dochádza k anomáliám nabíjania akumulátora (obr. 16.G).

Blikajúca kontrolka pred zapnutím: akumulátor nie je v stave naštartovať motor. Spojte sa s autorizovaným servisným centrom (obr. 16.G).



Svietiaca kontrolka: prevodovka je v polohe „neutrál“ (obr. 16.H).

• Prevádzkové funkcie

Stlačte tlačidlo „MODE“, prostredníctvom ktorého sa prístupuje k prevádzkovým funkciám.



Počítadlo hodín (obr. 16.I). Ukazuje celkový počet hodín fungovania motora.



Voltmeter (obr. 16.O). Ukazuje stav nabitia batérie.



Otáčkomer (obr. 16.K) ukazuje režim otáčok motora prostredníctvom numerických hodnôt alebo radu hviezdíčiek, ktoré znamenajú:

Zobrazená hodnota:

< 1 600	motor v minimálnej prevádzke
< 2 500	rýchlosť pri presune
> 2 500	rýchlosť pri kosení
* (**)	motor v minimálnej prevádzke
** *** ****	rýchlosť pri presune
***** *****	rýchlosť pri kosení

POZNÁMKA Blikanie signalizuje, že režim rotácie motora nie je vhodný na kosenie



Hodiny (ak sú súčasťou) (obr. 16.L) Ukazujú čas vo formáte 24 hodín/deň.

Nastavujú sa s kľúčom v polohe „CHOD“ pri vypnutom motore, podľa nasledovného postupu.

- Viac ráz stlačte tlačidlo „MODE“, až dokým sa nezobrazí ikona hodín.
- Držte tlačidlo „MODE“ stlačené, kým nezačnú blikaf prvú dve cifry (hodina).
- Stlačte jedno z bočných tlačidiel (obr. 16.K,L) ktorým zvyšujete alebo znižujete hodnotu o jeden stupeň.
- Stlačte tlačidlo „MODE“, kým nezačnú blikaf ďalšie dve cifry (minúty).
- Stlačte jedno z bočných tlačidiel, ktorým zvyšujete alebo znižujete hodnotu o jeden stupeň.
- Stlačte tlačidlo „MODE“ ktorým ukončíte nastavovanie.

POZNÁMKA Hodiny sú napájané batériou gombikového typu; po jej vybití sa obráťte na autorizované servisné centrum.

• Zvuková signalizácia

Zvukový signál môže byť dvojakého druhu:

1. Neprerušovaný zvukový signál:
 - Došlo k aktivácii ochrany elektronickej karty.
 - Motor je vypnutý viac ako 30 sekúnd s kľúčom v polohe „CHOD“.
2. Prerušovaný zvukový signál:
 - Zberný kôš je plný.

5.18 DISPLEJ TYPU „III“ A ZVUKOVÁ SIGNALIZÁCIA

Pri otočení kľúča do polohy „CHOD“ sa všetky ikony aktivujú súčasne približne na pol sekundy (s krátkym zvukovým signálom), čím signalizujú správne fungovanie.

Následne ikony ukazujú:



Svietiaca ikona: kosiace zariadenia sú zaradené (obr. 16.A).



Svietiaca ikona: parkovacia brzda je zaradená (obr. 16.B).



Svietiaca kontrolka: obsluha neprítomná (obr. 16.C).

Ikonka s ukazovateľom stavu paliva (obr. 16.D).

Ikonka ukazuje stav paliva podľa nasledovného kritéria:



Stav paliva v rozmedzí plná nádrž a polovičný stav.



Stav paliva v rozmedzí polovičný stav a minimálna rezerva.



Stav paliva je na minimálnej rezerve.

POZNÁMKA *Minimálna rezerva znamená približne 2 litre paliva, ktoré postačujú na cca 30–40 minút riadnej prevádzky.*



Svietiaca ikona: Oznamuje anomálie mazaní motora (obr. 16.E). Ihneď zastavte motor, skontrolujte úroveň oleja a spojte sa s autorizovaným servisným centrom.



Svietiaca ikona: Chýba zberný kôš alebo zadný ochranný kryt (obr. 16.F) (len pri modeloch so zadným zberom).



Svietiaca ikona: Zberný kôš sa naplnil a je potrebné ho vyprázdniť (obr. 16.F) (len pri modeloch so zadným zberom).

Ikonka akumulátora s ukazovateľom úrovne nabitia (obr. 16.G).



Svietiaca ikona: Akumulátor sa nabíja.



Svietiaca ikona: Úroveň napätia akumulátora je optimálna.



Svietiaca ikona pri vypnutom motore: Oznamuje, že je potrebné nabiť akumulátor



Svietiaca ikona pri zapnutom motore: Signalizuje anomálie pri nabíjaní akumulátora.



Blikajúca ikona: Akumulátor nie je v stave naštartovať motor a je potrebné skontaktovať autorizované servisné centrum.



Svietiaca ikona: prevodovka je v polohe „neutrál“ (obr. 16.H).



Počítadlo hodín (obr. 16.I). Ukazuje celkový počet hodín fungovania motora.



Svetlomety (obr. 16.P). Svetiaca ikona: Oznamuje, že svetlomety sú zapnuté.



Požadovaná údržba (obr. 16.Q). Svetiaca ikona: Oznam o periodickej údržbe. Úkony údržby, ktoré je potrebné vykonať, sú opísané v kap. 13. Ikonka zasvieti každých 50 hodín a ostane svietiť jednu hodinu.



Zelená zóna (obr. 16.R). Režim rotácie motora je vhodný na optimálne kosenie trávy.

• Zvuková signalizácia

Zvukový signál môže byť dvojakého druhu:

1. Neprerušovaný zvukový signál:
 - Došlo k aktivácii ochrany elektronickej karty.
 - Motor je vypnutý viac ako 30 sekúnd s kľúčom v polohe „CHOD“.
2. Prerušovaný zvukový signál:
 - Zberný kôš je plný.

6. POUŽITIE STROJA

⚠ Bezpečnostné pokyny, ktoré je potrebné dodržiavať, sú opísané v kap. 2. Dôsledne dodržujte uvedené pokyny, aby ste sa vyhli vážnym rizikám a nebezpečenstvu.

6.1 PRÍPRAVNÉ ÚKONY

Pred začiatkom pracovnej činnosti je nevyhnutné vykonať niektoré kontrolné a iné úkony pre zaistenie maximálnej bezpečnosti a účinnosti práce.

1. Uložte stroj do vodorovnej polohy a dobre ju opríte o zem;
2. nastavte stroj do najvhodnejšieho módu pre zamýšľanú prácu (odsek 6.1.4).

6.1.1 Doplnenie oleja a benzínu

DÔLEŽITÁ INF. *Stroj je dodávaný bez motorového oleja a paliva.*

Pred použitím stroja skontrolujte prítomnosť paliva a hladinu oleja (odsek 7.2, odsek 7.3). Ohľadom spôsobu a opatrení pri doplňovaní paliva a dolievaní oleja si prečítajte uvedené pokyny (pozri ods. 7.2, ods. 7.3) a návod k motoru.

6.1.2 Nastavenie sedadla

Sedadlo je posuvné a nastaviteľné do 6 polôh. Nastavenie sa vykonáva prostredníctvom zdvihnutia páčky (obr. 17.A) a následným posunutím sedadla a jeho zablokovaním v požadovanej polohe.

6.1.3 Tlak v pneumatikách

Správny tlak vzduchu v pneumatikách je nevyhnutnou podmienkou na zabezpečenie dokonalého vyrovnania montážneho celku kosiaciach zariadení, a tým aj na dosiahnutie rovnomerného kosenia trávnikta.

1. Odskrutkujte ochranné krytky
2. Pripojte ventily k prívodu stlačeného vzduchu, vybavenému tlakomerom (obr. 18).
3. Nastavte tlak na hodnoty uvedené v tabuľke „Technické parametre“.

6.1.4 Príprava stroja pre pracovnú činnosť

POZNÁMKA *Tento stroj umožňuje kosenie trávnikov rôznymi spôsobmi; pred zahájením pracovnej činnosti je vhodné pripraviť stroj podľa toho, aký spôsob kosenia chcete použiť.*

- a. Príprava na kosenie a zber trávy do zberného koša (len pri modeloch so zadným zberom)**
- Zaveste zberný kôš (obr. 19.A) na podpery (obr. 19.B) a vycentrujte ho oproti zadnej doske tak, aby obidva kontrolné body súhlasili (obr. 19.B).
 - Uistite sa, či je dolná rúrka ústia zberného koša zachytená o príslušnú západku (obr. 19.C).
 - Pokiaľ by sa zachytenie javilo ako veľmi namáhavé alebo naopak príliš uvoľnené, nastavte pnutie spätnej pružiny (pozri 8.9).

- b. Príprava pre kosenie a zadné vyhadzovanie trávy (len pri modeloch so zadným zberom) (ak je súčasťou)**
- V prípade, ak by ste chceli pracovať bez zberného koša, je vám k dispozícii ako voliteľné príslušenstvo súprava ochranného krytu zadného vyhadzovania (obr. 20; kap. 15.7), ktorú je potrebné pripevniť na zadnú dosku podľa príslušných pokynov.

- c. Príprava pre kosenie trávy a jej posekanie nadrobno**
- Ak by ste chceli kosiť trávu tak, že ju pokosíte nadrobno a necháte ju ležať na trávniku, je k dispozícii súprava pre mulčovanie (obr. 15.1), ktorú je potrebné upevniť podľa príslušných pokynov.

⚠ Pri modeloch s bočným vyhadzovaním sa uistite, že posilňujúca lišta bočného vyhadzovania je správne namontovaná (obr. 22.A) (ak je súčasťou).

- d. Príprava pre kosenie a bočné vyhadzovanie trávy (len pri modeloch s bočným vyhadzovaním):**
- Vždy sa uistite, že vnútorná pružina vychylovača (obr. 21.A) a bezpečnostná páka (obr. 21.B) fungujú správnym spôsobom tak, aby ho stabilne udržiavali v zníženej polohe.

- Pri obzvlášť problematickom kosení (vysoká alebo mokrá tráva) odporúčame odstrániť posilňujúcu lištu bočného vyhadzovania (obr. 22.A) (ak je súčasťou).
- Na odstránenie posilňujúcej lišty odskrutkujte skrutky (obr. 22.B), držte vychylovač bočného vyhadzovania zdvihnutý (obr. 22.C).

⚠ V prípade bočného nárazu bez namontovanej posilňujúcej lišty (obr. 22.A), môže prísť k deformácii kosiacich zariadení.

⚠ Nezabudnite opäť namontovať posilňujúcu lištu bočného vyhadzovania po ukončení práce.

6.1.5 Nastavenie polohy antiskalповacích koliesok

Úlohou antiskalповacích koliesok je znížiť riziko vytrhávania trávneho porastu, spôsobené ľahkým zavadením okraja montážneho celku kosiacich zariadení o nerovný terén. Umiestnite kolieska uvedeným spôsobom (ods. 7.4).

6.2 BEZPEČNOSTNÉ KONTROLY

Vykonajte nasledujúce bezpečnostné kontroly a overte, či výsledky zodpovedajú údajom uvedeným v tabuľkách.

⚠ Bezpečnostní kontroly vykonajte pred každým použitím.

6.2.1 Celková bezpečnostná kontrola

Predmet	Výsledok
Akumulátor	Žiadne poškodenie jeho plášťa, veka alebo svoriek
Ochranný kryt zadného vyhadzovania, zberného koša	Neporušené. Žiadne poškodenie. Sú namontované správne.
Ochranný kryt bočného vyhadzovania, nasávacía mriežka	Neporušená. Žiadne poškodenie. Je namontovaná správne
Zariadenie karburátora a pripojenia.	Žiadny únik.
Elektrické káble.	Nedotknutá kompletná izolácia. Žiadne mechanické poškodenie.
Okruh oleja.	Žiadny únik. Žiadne poškodenie.

Bezpečnostné prvky	Zasahujú spôsobom opísaným v ods. 6.2.2
--------------------	---

6.2.2 Kontrola bezpečnostných prvkov

Bezpečnostné zariadenia reagujú podľa dvoch kritérií:

- A. zabránenie naštartovaniu motora, ak nie sú dodržané všetky bezpečnostné podmienky;
- B. zastavenie motora pri nedodržaní ktorejkoľvek z bezpečnostných podmienok.

Úkon	Výsledok
1. prevodovke v „neutráli“; 2. vyradené kosiace zariadenia; 3. sediaci obsluha.	Motor je možné naštartovať
obsluha opustí sedadlo	Motor sa zastaví v nasledujúcich prípadoch
dôjde k zdvihnutiu zberného koša alebo k odloženiu ochranného krytu zadného vyhadzovania pri zaradených kosiacich zariadeniach (<i>len pri modeloch so zadným zberom</i>)	Motor sa zastaví v nasledujúcich prípadoch
pri zaradení parkovacej brzdy bez vyradenia kosiacich zariadení	Motor sa zastaví v nasledujúcich prípadoch
pri aktivácii zmeny rýchlostného stupňa alebo pedála náhonu pri zaradenej parkovacej brzdě	Motor sa zastaví v nasledujúcich prípadoch
pri aktivácii spätného chodu pri zarazených kosiacich zariadeniach, bez stlačenia tlačidla podmieňovacieho príkazu (ods. 5.10)	Motor sa zastaví v nasledujúcich prípadoch
Prejdite so strojom dopredu a dozadu a zaraďte polohu neutrálu/uvolnite pedál náhonu (ods. 5.2; odsek 5.3)	Stroj spomalí a zastaví sa
Stlačte brzdivý pedál (ods. 5.1)	Stroj sa zastaví
Skúšobné riadenie	Žiadna poruchová vibrácia. Žiadny neobvyklý zvuk

⚠ Keď sa ktorýkoľvek z výsledkov odlišuje od informácií uvedených v nasledujúcich tabuľkách, nepoužívajte stroj! Obráťte sa na stredisko servisnej služby kvôli vykonaniu potrebných kontrol a prípadnej opravy.

DÔLEŽITÁ INF. *Majte na pamäti, že pri nedodržaní bezpečnostných podmienok bezpečnostné zariadenia zabránia naštartovaniu*

motora. V týchto prípadoch je po obnovení podmieňovacieho signálu pre štartovanie potrebné prepnúť kľúč (obr. 15.A) späť do polohy vypnutia, a až potom znovu štartovať motor.

6.3 POUŽITIE STROJA NA SVAHOCH

Dodržujte limity uvedené v Tabuľke „Technické parametre“ a na „obr. 24“, bez ohľadu na smer jazdy.

Pamätajte, že neexistuje „bezpečný“ svah. Jazda na svahoch je potrebné zvýšenú pozornosť. Aby ste zabránili prevráteniu stroja alebo strate kontroly nad strojom:

- na svahu nikdy nekoste v priečnom smere; Trávniky na svahoch je potrebné prechádzať v smere hore/dole a nikdy nie naprieč. Venujte veľkú pozornosť zmenám smeru a tiež tomu, aby vyššie položené kolesá neprechádzali cez prekážky (skaly, konáre, korene, atď.), ktoré by mohli spôsobiť bočné pokĺznutie, stratu kontroly nad strojom alebo prevrátenie.
- Nezastavujte a nerozbiehajte sa prudko pri jazde do kopca alebo z kopca;
- Náhon je potrebné zaraďovať plynule a mimoriadne opatrne, aby sa zabránilo prevráteniu stroja.
- Znížte rýchlosť:
 - pred akoukoľvek zmenou smeru a v úzkych zatáčkach;
 - pred prechádzaním svahu, a to hlavne pri jazde z kopca.
- Nikdy nezaradíte spätný chod kvôli zníženiu rýchlosti pri jazde z kopca: mohlo by to mať za následok stratu kontroly nad strojom, hlavne na kľzkých terénoch.
- Pred každým ponechaním odstaveného stroja bez dozoru, zaraďte parkovaciu brzdu.
- Na klesajúcich svahoch nestláčajte pedál náhonu na účel využitia brzdivého účinku hydrostatického prevodu pri nezaradenom prevode.

6.4 ŠARTOVANIE

1. Otvorte ventil prívodu paliva (obr. 25.A) (ak je súčasťou).
2. Sadnite si na miesto vodiča.
3. Preradte prevodovku do neutrálu („N“) (odsek 5.2; odsek 5.3).
4. Vyradte kosiace zariadenie (ods. 5.9).
5. Zaraďte parkovaciu brzdu (odsek. 5.7).
6. Presuňte ovládací prvok plynu do polohy „zajac“, odpovedajúci maximálnym otáčkam (ods. 5.6).

7. V prípade štartovania za studena:

Zapnite ovládací prvok sýtiča (ods. 5.6) (ak je súčasťou).

8. Zapnite spinaciu skrinku a pritom otočte kľúčikom do polohy pre jazdu, aby sa aktivoval elektrický obvod. Počkajte 2 sekundy a uveďte ho do polohy na spustenie motora, aby došlo k jeho naštartovaniu.

9. Po úspešnom naštartovaní kľúč uvoľnite.

10. Pri štartovaní za studena bezprostredne po dosiahnutí bežného chodu motora:

- 10a. Vypnite ovládací prvok sýtiča (ods. 5.6, typ „II“) tým, že ovládací prvok plynu presuniete do polohy „zajac“ (ak je súčasťou), zodpovedajúcej maximálnym otáčkam.
- 10b. Vypnite ovládací prvok sýtiča (ods. 5.6, typ „I“) (ak je súčasťou)

POZNÁMKA Použitie ovládacieho prvku sýtiča pri už teplom motore môže spôsobiť zanesenie sviečky a nepravidelný chod.

11. Po naštartovaní motora presuňte ovládací prvok plynu do polohy s označením „korytnačka“.

POZNÁMKA V prípade problémov so štartovaním nepokračujte, aby ste sa vyhli vybitiu akumulátora a zahlienu motora. Vráťte kľúč do polohy vypnutia, počkajte niekoľko minút a znovu zopakujte celý postup. V prípade, že problémy pretrvávajú, preštudujte si kapitolu „14“ tohto návodu a samostatný návod k motoru.

6.5 PRACOVNÁ ČINNOSŤ

6.5.1 Pohyb smerom dopredu a presuny

Počas presunu:

- Vyradte kosiace zariadenia (ods. 5.9);
- zdvihnite celok kosiacich zariadení do najvyššej polohy (ods. 5.11);
- presuňte ovládací prvok plynu do polohy medzi minimálnymi otáčkami (označenie „korytnačka“) a maximálnymi otáčkami (označenie „zajac“).
- vyradte parkovaciu brzdu, pusťte brzdivý pedál (ods. 5.7).
- stlačte pedál náhonu (ods. 5.2) v smere „jazda vpred“ a zvyšovaním tlaku naň a na plyn dosiahnete požadovanú rýchlosť

⚠ Zariadenie náhonu musí prebehnúť popísaným spôsobom (ods. 5.2), aby ste sa vyhli prevráteniu a strate kontroly nad

strojom, k čomu by mohlo dôjsť pri príliš prudkom zaradení, osobitne na svahoch.

6.5.2 Brzdenie

Spomalte najprv rýchlosť stroja znížením otáčok motora, následne stlačte brzdový pedál (ods. 5.1) čím dôjde k ďalšiemu zníženiu rýchlosti až k úplnému zastaveniu. K výraznému spomaleniu stroja dôjde už pustením pedálu náhonu (ods. 5.2).

6.5.3 Spätný chod

DÔLEŽITÁ INF. *Zaradenie spätného chodu je potrebné vykonávať až po úplnom zastavení stroja.*

1. Zošliapnite pedál (ods. 5.1) až po zastavenie stroja;
2. zahájte spätný chod zošliapnutím pedála náhonu v smere spätného chodu (ods. 5.3).

6.5.4 Kosenie trávy

Pri práci so strojom postupujte nasledujúcim spôsobom:

1. presuňte ovládaci prvok plynu do polohy maximálnych otáčok („zajac“); ide o polohu, ktorú je potrebné používať vždy počas použitia stroja;
2. zdvihnite montážny celok kosiacich zariadení do najvyššej polohy;
3. zaradíte kosiace zariadenia (ods. 5.9); zaradenie vykonávajte len na trávnom poraste a neuvádzajte ich do činnosti na štrkovitých terénoch a v príliš vysokej tráve;
4. Začínajte jazdu vpred a kosenie zatrávnenej úseku postupne a s osobitnou opatnosťou tak ako je opísané v predošlých častiach;
5. Prispôbte rýchlosť a výšku kosenia (ods. 5.11) podmienkam koseného úseku (výška, hustota, vlhkosť porastu) aj množstvo odstránenej trávy
6. Pokosená lúka bude lepšie vyzerať, ak bude kosenie vykonávané vždy v rovnakej výške a striedaním dvoch smerov (obr. 27).

DÔLEŽITÁ INF. *Aby bol možný spätný chod so zaradenými kosiacími zariadeniami bez toho, aby došlo k zastaveniu motora, je potrebné stlačiť a držať stlačené tlačidlo podmieňovacieho príkazu pre spätný chod (ods. 5.10).*

Zakaždým, keď zaznamenáte zníženie otáčok motora, je potrebné znížiť rýchlosť; majte stále na pamäti, že príliš vysoká rýchlosť

jazdy vzhľadom k množstvu kosenej trávy, neumožní dosiahnuť vysokú kvalitu kosenia.

Vyradte kosiace zariadenia a premiestnite montážny celok kosiacich zariadení do najvyššej polohy:

- Počas presunov medzi jednotlivými pracovnými priestormi
- Pri prekonávaní netravných povrchov;
- Zakaždým, keď je potrebné prekonať prekážku.

6.5.5 Rady pre udržanie pekného vzhľadu trávnik

- Aby si trávnik zachoval pekný vzhľad, a aby zostal zelený a mäkký, je potrebné ho pravidelne kosiť. Trávnik môže byť tvorený rastlinami rôznych druhov. Pri častom kosení budú lepšie rásť rastliny s početnými koreňmi, ktoré tvoria pevnú prikrývku; keď bude kosenie naopak menej časté, dôjde k prevažnému rastu vysokých rastlín a buriny (ďatelina, margaréty, atď.). Pravidelnosť kosenia musí byť úmerná rastu trávy, aby tráva medzi dvoma koseniami príliš nevyrástla.
- Optimálna výška trávy u dokonale udržovaného trávnik je 4-5 cm a jedným kosením by nemala byť odstránená viac než jedna tretina celkovej výšky. Ak je tráva príliš vysoká, je lepšie kosiť na dvakrát, s dennou prestávkou; prvý raz s kosiacími zariadeniami v rovnakej výške, na druhý raz v požadovanej výške (obr. 26).
- Príliš nízka výška kosenia spôsobuje vytrhávanie a hladké miesta na trávnom koberci, vzniká tak jeho „škvritný“ výzor.
- V teplejších a suchších obdobiach je vhodné udržiavať trávu o niečo vyššiu, aby trávnik nevysychal.
- Je vhodné kosiť trávu, keď je trávnik dokonale suchý. Nekoste trávu keď je vlhká tým sa znižuje účinnosť rotačného zariadenia kvôli tráve, ktorá sa naň prílepuje a spôsobuje vyškľbávanie v trávnom koberci.
- Kosiace zariadenia nesmú byť poškodené a musia byť správne naostrené, aby bolo možné dosiahnuť presné kosenie bez rozstrapkania stebel trávy, čo by malo za následok zažltnutie ich koncov.
- Motor má byť používaný pri najvyšších otáčkach, a to jednak kvôli zabezpečeniu presného kosenia trávy, a tiež kvôli zabezpečeniu dostatočného vyhadzovania pokosenej trávy do vyhadzovacieho kanála.
- Keď má vyhadzovací kanál tendenciu zahltiť sa trávou, je vhodné znížiť rýchlosť jazdy, pretože je pravdepodobne príliš vysoká s ohľadom na stav trávnik; keď

uvedený problém pretrváva, mohli by byť dôvodom nesprávne naostrené nože alebo deformácia profilu lopatiek.

- Venujte zvýšenú pozornosť koseniu v blízkosti kríkov a nízkych obrubníkov, ktoré by mohli poškodiť rovnožežnosť a okraj montážneho celku kosiacich zariadení i samotných kosiacich zariadení.

6.5.6 Vyprázdnenie zberného koša (len pri modeloch so zadným zberom)

POZNÁMKA Zberný kôš je možné vyprázdniť iba pri vyradených nožoch; v opačnom prípade by došlo k zastaveniu motora.

- Nedovoľte aby sa zberný kôš naplnil príliš, zabránite tým upchatiu vyhadzovacieho kanálu.
- Na naplnenie zberného koša vás upozorní príslušný akustický signál; v takom prípade:
 1. vyradíte kosiacie zariadenia (ods. 5.9) a dôjde k prerušeniu signálu;
 2. presuňte ovládací prvok plynu do polohy „korytnačka“, odpovedajúci minimálnym otáčkam;
 3. zastavte jazdu a prepnite do neutrálu (ods. 5.2; ods. 5.3);
 4. zariadenie parkovacia brzdy;

• Ručné ovládanie

5. vytiahnite páku (obr. 28.A) a vyklopte zberný kôš kvôli jeho vyprázdneniu;
6. Zavriete zberný kôš tak, aby ostal uchytený na háku západky (obr. 28.B) a opäť vráťte páku späť.

• Elektrické ovládanie

5. zatiaľ čo sedí obsluhujúci pracovník na mieste, držte stlačené tlačidlo (obr. 28.C) až kým sa zberný kôš úplne nevyklopí;
6. po vyprázdnení držte stlačené tlačidlo (obr. 28.D) až kým sa kôš nezasunie späť, kontrolujte aby bol správne uchytený na háku západky (obr. 28.B).

POZNÁMKA Môže sa stať, že aj po vyprázdnení zberného koša sa ozve akustický signál vo chvíli opätovného zaradenia kosiacich zariadení, v dôsledku zvyškov trávy, ktoré ostali na snímači signálneho mikrospínača. v takom prípade na jeho ukončenie stačí vyradiť a opätovne zaradiť kosiacie zariadenia

Vždy udržiajte snímač (obr. 28.E) čistý od zvyškov trávy.

6.5.7 Čistenie vyhadzovacieho kanálu (len pri modeloch so zadným zberom)

- Pri kosení príliš vysokej trávy alebo mokrej trávy, a pri súčasnom prejazde vysokou rýchlosťou, môže dôjsť k upchatiu vyhadzovacieho kanálu. V prípade upchatiu je potrebné postupovať podľa opisu uvedeného v kap. 7.6.2.

6.5.8 Ukončenie kosenia

Po ukončení kosenia:

1. vyradíte kosiacie zariadenia;
2. znížte otáčky motora;
3. na spätočnej ceste postupujte s montážnym celkom kosiacich zariadení v polohe maximálnej výšky.

6.6 ZASTAVENIE

Pre zastavenie stroja:

1. presuňte ovládací prvok plynu do polohy minimálnych otáčok s označením „korytnačka“

⚠ Aby ste sa vyhli samozápalom, presuňte ovládací prvok plynu do polohy minimálnych otáčok s označením „korytnačka“ 20 sekúnd pred vypnutím motora.

2. vypnite motor prepnutím kľúča do polohy vypnutia;
3. pri vypnutí motora zatvorte ventil prívodu paliva (obr. 25.A) (ak je súčasťou);
4. vytiahnuť kľúč

DÔLEŽITÁ INF. Aby ste sa vyhli vybitiu akumulátora, nenechávajte kľúč v polohe „chod“ alebo „zapnutie svetlometov“, keď motor nie je v chode.

⚠ Ihneď po vypnutí motor môže byť horúci. Nedotýkajte sa výfuku alebo okolitých častí. Hrozí nebezpečenstvo popálenia.

6.7 PO POUŽITÍ

1. Pred umiestnením stroja v akomkoľvek prostredí nechajte vychladnúť motor.
2. Vyčistite ho (ods. 7.6).
3. Skontrolujte, či nie sú niektoré časti uvoľnené alebo poškodené. V prípade potreby vymeňte poškodené časti a utiahnite prípadne uvoľnené skrutky a matice alebo vyhľadajte autorizované servisné centrum

DÔLEŽITÁ INF.

- Spustíte montážny celok kosiacich zariadení dole;
 - preradíte do neutrálu;
 - zaradíte parkovaciu brzdu;
 - zastavíte motor;
 - vytiahnite kľúč zapalovania (presvedčte sa že všetky pohyblivé súčasti sú úplne zastavené);
- pri každom ponechaní stroja bez dozoru, pri opustení miesta vodiča alebo pri odparkovaní stroja;

7. RIADNA ÚDRŽBA

7.1 VŠEOBECNÉ INFORMÁCIE

⚠ *Bezpečnostné pokyny, ktoré je potrebné dodržiavať, sú opísané v kap. 2. Dôsledne dodržiajte uvedené pokyny, aby ste sa vyhli vážnym rizikám a nebezpečenstvu.*

⚠ *Pred vykonaním akejkoľvek kontroly, čistenia alebo údržby/nastavovania na stroji:*

- vyradíte kosiace zariadenia;
 - preradíte do neutrálu;
 - zaradiť parkovaciu brzdu;
 - vypniete motor;
 - vyberte kľúč zapalovania (nikdy nenechávajte kľúč zasunutý alebo dostupný deťom alebo nepovolaným osobám);
 - uistite sa, že všetky pohybujúce sa súčasti sú úplne zastavené;
 - prečítajte si príslušné pokyny;
 - Používajte vhodný odev, pracovné rukavice a ochranné okuliare.
- Interval y údržby a jednotlivé úkony sú zhrnuté v tabuľke „Tabuľka údržby“. Informácie v tabuľke majú pomôcť zachovať účinnosť a bezpečnostnú úroveň vášho stroja. Sú v nej zhrnuté základné úkony s uvedením intervalu, s ktorým má byť každý z nich vykonaný. Vykonajte príslušný úkon podľa toho, ktorý z dvoch termínov nevykonanie údržby nastane ako prvý.

7.2 DOPLNENIE PALIVA / VYPRÁZDNENIE PALIVOVEJ NÁDRŽE

DÔLEŽITÁ INF. *Dbajte na dodržiavanie všetkých inštrukcií podľa návodu k motoru. Typ paliva, ktoré je potrebné používať, je vyznačený v návode k motoru.*

7.2.1 Doplnovanie

Na doplnenie paliva:

1. Odskrutkujte uzáver nádrže a odložte nabok (obr. 30).
2. Vložte lievnik (obr. 30).
3. Doplníte palivo a dbajte pritom, aby nedošlo k úplnému naplneniu nádrže.
4. Odložte lievnik.
5. Po doplnení paliva riadne zaskrutkujte uzáver palivovej nádrže a utrite vyliaty benzín.

DÔLEŽITÁ INF. *Dajte pozor, aby ste nevyliali benzín na plastové časti a nepoškodili ich tak; v prípade náhodného úniku ich ihneď opláchnite vodou. Záruka sa nevzťahuje na poškodenie plastových častí karosérie alebo motora spôsobené benzínom.*

7.2.2 Vyprázdenie nádrže

POZNÁMKA *Palivo sa kazí a nesmie zostať v nádrži dlhšie ako 30 dní. Pred dlhodobým skladovaním (kap. 9) vypustite palivovú nádrž.*

⚠ *Pred vypustením palivovej nádrže nechajte vychladnúť motor.*

1. Umiestnite stroj vonku, na rovny povrch.
2. V mieste hadice (obr. 31.A) umiestnite zbernú nádobu.
3. Odpojte hadicu (obr. 31.A), ktorá sa nachádza na vstupe benzínového filtra (obr. 31.B).
4. Otvorte ventil prívodu paliva (ak je súčasťou).
5. Zachyťte vypustený benzín do vhodnej zbernej nádoby.
6. Zapojte naspäť hadičku (obr. 31.A) a dbajte pritom na správne opätovné umiestnenie sťahovacej svorky (obr. 31.C).
7. Zatvorte ventil prívodu paliva (ak je súčasťou).

⚠ *Pred opätovným začatím práce je potrebné sa presvedčiť, či nedochádza k úniku benzínu z hadičiek, ventilu a karburátora.*

7.3 KONTROLA, DOPLNENIE A VYPÚŠTANIE OLEJA MOTORA

DÔLEŽITÁ INF. *Dbajte na dodržiavanie všetkých inštrukcií podľa návodu k motoru. Typ oleja, ktorý je potrebné používať, je vyznačený v návode k motoru.*

7.3.1 Kontrola / doplnenie

⚠ Skontrolujte hladinu oleja pred každým použitím.

Postup

- Pri kontrole umiestnite stroj na rovný povrch.
- Skontrolujte hladinu oleja v motore: podľa presného postupu, ktorý je uvedený v návode k motoru, sa jeho hladina musí nachádzať medzi značkami MIN. a MAX. na kontrolnej mierke (obr. 32).

⚠ Pri doplnení neprelievajte, môže to spôsobiť prehriatie motora. Ak hladina presahuje úroveň „MAX“, vykonajte odčerpanie, až do dosiahnutia správnej hladiny.

7.3.2 Vypúšťanie

V záujme dobrej funkčnosti a dlhej životnosti stroja sa odporúča pravidelne meniť motorový olej podľa periodicity uvedenej v Návode na použitie k motoru.

⚠ Po vypustení oleja bezprostredne po vypnutí motora by olej mohol byť veľmi teplý. Preto nechajte pred vypustením oleja motor na niekoľko minút vychladnúť.

Výmenu oleja vykonávajte v intervaloch uvedených v návode k motoru.

Postupujte nasledovne:

• Typ „I“

1. Umiestnite stroj na rovný povrch.
2. V mieste predlžovacej trubice (obr. 33.A) umiestnite zbernú nádobu.
3. Pevne držte predlžovaciu trubicu (obr. 33.A) a odskrutkujte vypúšťací uzáver (obr. 33.B).
4. Vypustíte olej do nádoby.
5. Namontujte späť vypúšťací uzáver (obr. 33.B) a dbajte pritom na umiestnenie vnútorného tesnenia (obr. 33.C).
6. Držte predlžovaciu trubicu bez pohybu (obr. 33.A) a dotiahnite na doraz.
7. Očistite prípadne uniknutý olej.

• Typ „II“

1. Umiestnite stroj na rovný povrch.
2. V mieste predlžovacej trubice (obr. 33.D) umiestnite zbernú nádobu.
3. Odopnite predlžovaciu hadicu (obr. 33.D) z držiaka (obr. 33.E) a s pomocou klieští uvoľnite svorku (obr. 33.F) v takej miere, aby bolo možné vytriahnuť vypúšťací uzáver (obr. 33.G).
4. Ohnite predlžovaciu hadicu a vypustíte olej do vhodnej nádoby.
5. Namontujte späť uzáver (obr. 33.G) a zapnite predlžovaciu hadicu (obr. 33.D) do držiaka (obr. 33.E) predtým, ako budete dopĺňať olej.
6. Očistite prípadne uniknutý olej.

• Typ „III“

1. Umiestnite stroj na rovný povrch.
2. V mieste predlžovacej trubice (obr. 33.A) umiestnite zbernú nádobu;
3. Zatláčajte na kolík (obr. 33.B);
4. Odpojte predlžovaciu trubicu z držiaka tak, že ju presuniete smerom nadol;
5. Ohnite predlžovaciu trubicu a vypustíte olej do vhodnej nádoby;
6. Pripojte predlžovaciu trubicu (obr. 33.A) späť k držiaku (obr. 33.C) skôr ako doplníte olej.
7. Očistite prípadne uniknutý olej.

DÔLEŽITÁ INF. *Odvzdajte olej na likvidáciu v súlade s miestnymi právnymi predpismi.*

7.4 ANTISKALPOVACIE KOLIESKA

Rôzne možnosti polohy montáže koliesok umožňujú udržiavať bezpečný priestor „H“ medzi úrovňou kosiacich zariadení a terénom (obr. 23.A). Nastavte polohu antiskalповacích koliesok podľa nerovnosti terénu.

⚠ Tento úkon je potrebné vykonávať PRI VYPNUTOM MOTORE A S VYRADENÝMI KOSIACIMI ZARIADENIAMI, a to pre obidve kolieska, ktoré je potrebné nastaviť do rovnakej výšky.

Pre zmenu polohy:

1. Odpojte zaisťovaciu platničku (obr. 23.B) s pomocou skrutkovača a vytriahnite osku (obr. 23.C) s pružinou (obr. 23.D).
2. Umiestnite koliesko (obr. 23.A) do požadovanej polohy.
3. Vložte osku (obr. 23.C), pružinu (obr. 23.D) a zaisťovaciu platničku (obr. 23.B) v uvedenom poradí na ich miesto dbajte

pritom, aby hlava osky (obr. 23.C) bola obrátená smerom dovnútra stroja.

7.5 AKUMULÁTOR

Nevyhnutným predpokladom dlhodobej životnosti akumulátora je jeho dôsledná údržba. Akumulátor vášho stroja musí byť bezpodmienečne nabitý:

- pred prvým použitím stroja po zakúpení;
- pred každým obdobím dlhobodej nečinnosti stroja (dlhším ako 30 dní) (ods. 9);
- pred uvedením do prevádzky po dlhšom čase nečinnosti.

Pozorne si prečítajte postup nabíjania, opísaný v návode priloženom k akumulátoru a riad'te sa ním. V prípade že uvedený postup nie je dodržaný, alebo ak sa zabudne na nabíjanie akumulátora, mohlo by dôjsť k trvalému poškodeniu článkov akumulátora. **Vybitý akumulátor** musí byť nabitý v čo najkratšom čase.

DÔLEŽITÁ INF. *Pre nabíjanie akumulátora môže byť použité výhradne zariadenie s konštantným napätím. Iné systémy by mohli trvale poškodiť akumulátor.*

- Stroj je vybavený koncovkou (obr. 34.A) pre nabíjanie, pomocou ktorej je možné ho pripojiť ku konektoru príslušnej udržiavacej nabíjačky akumulátorov, dodávanej v rámci výbavy (ak je súčasťou) alebo dostupnej na požiadanie (odsek 15.2).

DÔLEŽITÁ INF. *Táto koncovka musí byť použitá výhradne na pripojenie k udržiavacej nabíjačke akumulátorov, určenej výrobcom. Pri jej použití:*

- dodržujte pokyny uvedené v návode na použitie;
- dodržujte pokyny uvedené v návode k akumulátoru.

7.6 ČISTENIE

Po každom použití vykonajte vyčistenie podľa nižšie uvedených pokynov.

7.6.1 Čistenie stroja

- Očistite vonkajšiu časť stroja tak, že prejdete po plastových častiach karosérie mäkčkou špongiou namočenou vo vode s čistiacim prostriedkom a zabránite pritom namočeniu motora, komponentov elektroinštalácie a elektronické karty, ktorá sa nachádza pod palubnou doskou.

- Aby ste znížili riziko požiaru, očistite pred uskladnením motor, výfuk a priestor pre uloženie akumulátora od zvyšku trávy, lístia a prebytočného maziva.

DÔLEŽITÁ INF. *Pri čistení karosérie a motora nepoužívajte nikdy vodu pod vysokým tlakom, ani agresívne kvapaliny!*

7.6.2 Čistenie vyhadzovacieho kanálu (len pri modeloch so zadným zberom)

V prípade upchatia vyhadzovacieho kanálu je potrebné:

1. odložte zberný kôš alebo ochranný kryt zadného vyhadzovania;
2. odstráňte nahromadenú trávu, smerom od výstupného otvoru vyhadzovacieho kanálu.

7.6.3 Čistenie koša (len pri modeloch so zadným zberom)

1. Vyprázdňte zberný kôš.
2. Vyklepte ho, aby ste ho očistili od zvyškov trávy a od hliny.
3. Nasad'te späť zberný kôš a umyte vnútro montážneho celku kosiacich zariadení (ods. 7.6.4-a). Po ukončení umývania je potrebné vybrať zberný kôš, vyprázdniť ho, opláchnuť a odložiť tak, aby sa urýchlilo jeho vyschnutie.

7.6.4 Čistenie montážneho celku kosiacich zariadení

 **Počas čistenia montážneho celku kosiacich zariadení odďal'te osoby alebo zvieratá z okolitého priestoru.**

a. Čistenie vnútornej časti

Odstráňte zvyšky trávy a zeminy nahromadené v kosiacom zariadení, ktoré by po uschnutí spôsobovali problémy pri naštartovaní.

Umytie vnútra montážneho celku kosiacich zariadení a vyhadzovacieho kanálu musí prebehnúť na pevnej podlahe za nižšie uvedených podmienok:

- namontovaný zberný kôš alebo ochranný kryt zadného vyhadzovania (*len pre modely so zadným zberom*);
- namontovaný vychyľovač bočného vyhadzovania (*len pri modeloch s bočným vyhadzovaním*);
- sediaci obsluha;
- montážny celok kosiacich zariadení zdvihnutý do polohy „1“;
- zapnutý motor

- prevodovka v neutrále
 - zaradené kosiace zariadenia
- pripojte prípadne hadicu na vodu k príslušným pripojeniam (obr. 35.A), nechajte prúdiť vodu niekoľko minút do každého z nich, s kosiacími zariadeniami v pohybe

DÔLEŽITÁ INF. *Aby nedošlo k negatívnemu ovplyvneniu správnej činnosti elektromagnetickej spojky:*

- *zabráňte, aby sa spojka dostala do styku s olejom;*
- *nesmerujte prúd vody pod vysokým tlakom priamo na jednotku spojky;*
- *nečistite spojku benzínom.*

b. Čistenie vonkajšej časti

⚠ *Kvôli udržaniu optimálnej úrovne účinnosti a bezpečnosti stroja je potrebné zabezpečiť, aby sa na hornej časti montážneho celku kosiacich zariadení nezhrmala žiadna úložka a zvyšky vysušenej trávy.*

Pre vyčistenie hornej časti montážneho celku kosiacich zariadení:

- spusíte montážny celok kosiacich zariadení úplne dolu (poloha „1“);
- fúkajte prúd stlačeného vzduchu cez otvory v pravom a ľavom ochrannom prvku (obr. 36).

7.7 FIXAČNÉ SKRUTKY A MATICE

- Zachovajte stav skrutiek a matíc dotiahnutý, aby ste mohli byť stále istí bezpečnou činnosťou stroja.

8. MIMORIADNA ÚDRŽBA

8.1 ODPORÚČANIA NA ZAISTENIE BEZPEČNOSTI

⚠ *V prípade zistenia porúch činnosti nasledovných častí je potrebné sa okamžite obrátiť na vášho predajcu alebo na špecializované stredisko:*

- *brzdy*
- *zaradenie a zastavenie kosiacich zariadení*

- zaradenie náhonu pre pohyb dopredu alebo pre spätný chod.

8.2 MONTÁŽNY CELOK KOSIACICH ZARIADENÍ:

8.2.1 Vyrovnanie montážneho celku kosiacich zariadení

Pre rovnomerné pokosenie trávnik je potrebné správne nastaviť montážny celok kosiacich zariadení (obr. 37). V prípade nerovnomerného kosenia skontrolujte tlak v pneumatikách (odsek 6.1.3). Ak toto nie je postačujúce pre dosiahnutie uspokojivého výsledku, je potrebné sa obrátiť na vášho Predajcu kvôli vyrovnaní montážneho celku kosiacich zariadení.

8.2.2 Kosiace zariadenie

Zle nabrúsené kosiace zariadenie vytrháva trávu, a tým spôsobuje zažltnutie trávnik.

⚠ *Všetky úkony, týkajúce sa kosiacich zariadení (demontáž, ostrenie, vyvažovanie, oprava, spätná montáž a/alebo výmena), predstavujú veľmi náročné práce, ktoré vyžadujú špecifické znalosti a použitie príslušného vybavenia; z bezpečnostných dôvodov je preto potrebné, aby boli každým vykonané v špecializovanom stredisku.*

⚠ *Vždy vymeňte poškodené, pokrivené alebo opotrebované kosiace zariadenie a súčasne jeho skrutky, kvôli správnej rovnováhe.*

DÔLEŽITÁ INF. *Je potrebné vymieňať všetky kosiace zariadenia súčasne, najmä v prípade výraznejších rozdielov v ich opotrebovaní.*

DÔLEŽITÁ INF. *Vždy používajte originálne kosiace zariadenia, označené kódom, uvedeným v tabuľke „Technické parametre“.*

Vzhľadom na vývoj výrobku by mohli byť kosiace zariadenia uvedené v tabuľke „Technické parametre“ medzitým vymenené za iné s obdobnými vlastnosťami, so vzájomnou zameniteľnosťou a bezpečnosťou prevádzky.

8.3 VÝMENA PREDNÝCH / ZADNÝCH KOLIES

8.3.1 Prípravné úkony

DÔLEŽITÁ INF. Používajte vhodné zdvíhacie zariadenie, napríklad nožnicový zdvíhák.

Pred samotnou výmenou kolies vykonajte tieto úkony:

- Odložte všetko príslušenstvo.
- Umiestnite stroj na pevný a rovný povrch, ktorý zaručuje stabilitu stroja.
- Zarád'te parkovaciu brzdu.
- Vypnite motor;
- Vytiahnuť kľúč;
- Umiestnite zdvíhák do najbližšieho zdvíhacieho bodu, do blízkosti kolesa určeného na výmenu (odsek 8.3.2; odsek 8.3.3).
- Skontrolujte, či je zdvíhák dokonale kolmý voči terénu.

8.3.2 Voľba a umiestnenie zdvíháka na zadné kolesá

K spodnej časti kolesa (obr. 38.B), ktoré sa nachádza vedľa kolesa určeného na výmenu (obr. 38.C), umiestnite drevené kliny (obr. 38.A).

Pre modely so zadným zberom:

- Maximálna možná výška zdvíháka je 110 mm (obr. 39)
- Umiestnite zdvíhák pod zadnú dosku (obr. 40.A), do vzdialenosti 180 mm od bočného okraja.

Pre modely s bočným vyhadzovaním:

- Maximálna možná výška zdvíháka je 110 mm (obr. 41)
- Umiestnite zdvíhák pod zadnú nápravu, v mieste vyznačenom na obrázku (obr. 42.A).

POZNÁMKA Zdvíhák, umiestnený spôsobom opísaným v tomto odseku, umožňuje zdvihnúť len koleso určené na výmenu.

8.3.3 Voľba a umiestnenie zdvíháka na predné kolesá

1. Umiestnite drevené kliny (obr. 43.A) do spodnej časti kolesa (obr. 43.B), ktoré sa nachádza za kolesom, určeným na výmenu (obr. 43.C).
2. Maximálna možná výška zdvíháka je 110 mm

POZNÁMKA Pre umiestnenie zdvíháka je nutné brať do úvahy typ stroja.

3. Umiestnite zdvíhák pod prednú časť stroja v bode (obr. 44.A, 45.A, 46.A) tak ako je znázornené na obrázku.

POZNÁMKA Zdvíhák musí byť umiestnený na rovnú časť nosníka (obr.44.B, 45.B).

POZNÁMKA Zdvíhák musí byť umiestnený na stredovom rebre nosníka (obr. 46.B).

8.3.4 Výmena kolesa

DÔLEŽITÁ INF. Pri dvíhaní sa ubezpečte, že stroj zostáva v stabilnej polohe a že je zastavený. Keď si všimnete niečo neobvyklé, okamžite spustite dolu zdvíhák a skontrolujte a odstráňte prípadné problémy. Až potom stroj znovu zdvihnite.

1. Vylvlečte kryt (obr. 47.A) predtým ako zdvihnete stroj.
2. Stroj dvíhajte do takej výšky, aby bolo možné pohodlne vybrať koleso.
3. Pomocou skrutkovača vytiahnite elastický krúžok (obr. 47.B) a opornú podložku (obr. 47.C).
4. Vylvlečte koleso určené na výmenu.
5. Rozotrite po osi (obr. 47.D) mazivo.
6. Namontujte náhradné koleso.
7. Dôkladne namontujte späť opornú podložku a elastický krúžok.
8. Opríte koleso o zem a namontujte kryt späť (obr. 47.A).

DÔLEŽITÁ INF. Skontrolujte, či sa zadné kolesá nachádzajú v rovnej výške (obr. 48.A), a či rozdiel vonkajšieho priemeru obidvoch kolies (obr. 48.B) nepresahuje 8–10 mm. Keď k tomu dôjde, je potrebné vykonať vyrovnanie montážneho celku kosiach zariadení v autorizovanej dielni, aby sa zabránilo nepravidelnému koseniu.

8.3.5 Oprava alebo výmena pneumatík

Každá výmena alebo oprava pneumatík v dôsledku ich prederavenia musí byť vykonávaná špecializovaným pracovníkom s dodržaním predpisov pre použitý plášť.

8.4 ELEKTRONICKÁ KARTA

Elektronická karta je komponent, ktorý sa nachádza pod palubnou doskou a riadi všetky bezpečnostné prvky stroja.

Elektronická karta je vybavená samoobnovovacou ochranou, ktorá preruší obvod v prípade výskytu anomálií v elektroinštalácii. Tento úkon spôsobí zastavenie motora a je ohlásený akustickým signálom, ktorý sa ukončí až vytiahnutím kľúča. Elektrický obvod sa automaticky obnoví behom niekoľkých sekúnd; zistíte a odstránite príčinu poruchy, aby ste sa vyhlí ďalším prerušeniam.

DÔLEŽITÁ INF. *Aby nedošlo k aktivovaniu ochrany:*

- *nemeňte polaritu akumulátora*
- *nepracujte so strojom bez akumulátora, aby nevznikli anomálie v regulátore nabitia*
- *dbajte to, aby ste nespôsobili skraty*

8.5 VÝMENA POISTKY

Na stroji sa nachádza niekoľko poistiek (obr. 49.A) s rôznou menovitou hodnotou, s nasledujúcimi funkciami a vlastnosťami:

- Poistka 10 A = slúži na ochranu všeobecných obvodov a silového obvodu elektronickej karty, ktorej aktivovanie spôsobí zastavenie stroja a kompletne vypnutie kontroliek na palubnej doske (ods. 5.16).
- Poistka 25 A = slúži na ochranu nabíjacieho obvodu. Jej zásah sa prejaví postupným vybitím akumulátora a vyvolá následné ťažkosti pri štartovaní.
- Poistka 5 A = slúži na ochranu 12 V pomocnej zásuvky pre príslušenstvo
- Poistka 15 A = slúži na ochranu obvodu motorčeka ovládača, ktorého zásah neumožní elektrické spustenie systému vyklápania koša; vyprázdnenie je možné vykonať ručnou pákou (ak je namontovaná).

Menovitá hodnota poistky je uvedená na samotnej poistke.

DÔLEŽITÁ INF. *Vypálená poistka musí byť vždy nahradená novou, rovnakého druhu a s rovnakou menovitou hodnotou a nikdy žiadnou inou.*

V prípade, ak nie je možné odstrániť príčinu zásahu, obráťte sa na vášho predajcu.

8.6 VÝMENA ŽIAROVKY

8.6.1 Typ „I“ – Klasické žiarovky s rozžeraveným vláknom

- Žiarovky (18 W) sú uchytené v objímkach pomocou bajonetového závit, a je možné ich z neho uvoľniť ich pootočením proti smeru hodinových ručičiek pomocou klieští (obr. 50).

8.6.2 Typ „II“ – LED žiarovky

- Odskrutkujte ochrannú objímku (obr. 51.A) a odpojte konektor (obr. 51.B). Odmontujte osvetľovač s LED (obr. 51.C), pripevnený skrutkami (obr. 51.D).

8.6.3 Typ „III“ – LED žiarovky (pre modely TNS, THNS)

1. Zdvihnite kryt a odpojte konektor (obr. 52.A).
2. Odpojte závlačku (obr. 52.B) a vytiahnite zbok kryt
3. Odopnite káble LED žiaroviek (obr. 53.A), odskrutkujte skrutky (obr. 53.B) a odpojte jazýčky (obr. 53.C).
4. Zdvihnite a odpojte hornú časť krytu (obr. 54.A).
5. Odskrutkujte skrutky (obr. 55.A) a vymeňte LED svietidlá (obr. 55.B).
6. Na opätovné namontovanie krytu postupujte podľa jednotlivých úkonov v opačnom poradí ako pri odmontovaní.

8.7 ZADNÁ PREVODOVÁ JEDNOTKA

Je vyrobená ako jednoliaty uzavretý monoblok, ktorý nevyžaduje žiadnu údržbu; obsahuje trvalú náplň maziva, ktorú nie je potrebné meniť ani dopĺňať.

8.8 PREDNÁ PREVODOVÁ JEDNOTKA (MODEL 4WD)

- Pozostáva z monoblokovej zaplombovanej jednotky a nevyžaduje si údržbu. Je potrebná kontrola, dopĺňanie a pravidelná výmena oleja v hydraulickom spojovacom obvode.
- Kontrolujte hladinu oleja hydraulického systému, ktorá sa musí nachádzať v rozmedzí značiek „MIN“ a „MAX“ vyznačených na nádrži.
- Pokiaľ je hladina pod značkou „MIN“ (obr. 56):

- odmontujte ochranný prvok (obr. 56.A) upevnený maticou (obr. 56.B);
- odskrutkujte uzáver (obr. 56.C) a doplňte olej 10W30 až po značku „MAX“;
- namontujte uzáver (obr. 56.C) aj ochranný prvok (obr. 56.A) naspäť.

DŮLEŽITÁ INF. *Pokiaľ sa často vyskytuje potreba dopĺňania oleja, skontrolujte či neuniká z potrubí alebo z nádrže a skontaktujte vášho predajcu v prípade nutnosti opravy.*

8.9 NASTAVENIE PRUŽINY ZÁVESNÉHO HÁKA ZBERNÉHO KOŠA

Ak má zberný kôš tendenciu nadhadzovať sa a otvárať počas jazdy po hrbolatom teréne, alebo ak sa opätovné zavesenie koša po jeho vyprázdnení javí ako namáhavé, je potrebné nastaviť pnutie pružiny (obr. 57.A). Zmeňte bod uchytenia pružiny, vyberte jeden z otvorov (obr. 57.B) tak, aby ste dosiahli požadovaný výsledok.

9. SKLADOVANIE

Keď má byť stroj skladovaný dlhšie ako 30 dní:

1. Nechajte motor vychladnúť
2. Odpojte káble akumulátora a uložte ich na suché a chladné miesto.
3. Vypustite palivovú nádrž (ods. 7.2.2) a postupujte podľa pokynov uvedených v návode k motoru.
4. Dôkladne vyčistite stroj.
5. Skontrolujte, či stroj nie je poškodený. V prípade potreby sa obráťte na autorizované servisné stredisko.
6. Stroj skladujte:
 - so spusteným montážnym celkom kosiacich zariadení
 - v suchom prostredí;
 - chránený pred poveternostnými vplyvmi;
 - podľa možnosti prikrytý plachtou (ods. 15.4)
 - na mieste, ktoré nie je vystúpané defom.
 - Pred uskladnením stroja sa uistite, že ste odložili kľúče alebo náradie použité pri údržbe.

Pri opätovnom uvedení stroja do činnosti:

- uistite sa, že nedochádza k úniku benzínu z hadíc, z palivového ventilu a z karburátora;
- pripravte stroj podľa pokynov uvedených v kapitole „6. Použitie stroja“.

10. MANIPULÁCIA A PREPRAVA

- Pri manipulácii so strojom postupujte nižšie uvedeným spôsobom:
 - vyradíte kosiace zariadenia;
 - zdvihnite montážny celok kosiacich zariadení do najvyššej polohy;
 - vypnite motor;
- Pri preprave stroja na kamióne alebo prívese je potrebné:
 - použiť prístupové rampy, ktoré sú odolné, dostatočne široké a dlhé;
 - nakladať stroj s vypnutým motorom, s kľúčom zapalovania vybrať z jeho uloženia, bez vodiča a výhradne jeho posúvaním za použitia primeraného počtu osôb;
 - zatvorte ventil prívodu paliva (ak je súčasťou);
 - spustite montážny celok kosiacich zariadení;
 - zaradiť parkovacia brzdu;
 - umiestniť stroj tak, aby nepredstavoval pre nikoho nebezpečenstvo;
 - riadne ho pripevniť k prepravnému prostriedku lanami alebo reťazami, aby sa zabránilo jeho prevráteniu a možnému poškodeniu, spojenému s únikom paliva.

11. SERVISNÁ SLUŽBA A OPRAVY

Tento návod poskytuje všetky pokyny, potrebné na obsluhu stroja a na správnu základnú údržbu, ktorú môže vykonávať používateľ. Všetky úkony údržby a nastavovania, ktoré nie sú opísané v tomto návode, musia byť vykonávané vašim predajcom alebo špecializovaným strediskom, ktoré disponuje potrebnými znalosťami a vybavením, potrebným na správne vykonanie uvedených úkonov, pri dodržaní pôvodnej bezpečnostnej úrovne stroja. Úkony vykonávané v neautorizovaných dielňach alebo úkony vykonávané nekvalifikovaným personálom budú mať za následok ukončenie platnosti záruky a zrušenie akejkoľvek povinnosti alebo zodpovednosti výrobcu.

- Opravy a údržbu v záruke môžu vykonávať len autorizované servisné dielne.
- Neoriginálne náhradné diely a príslušenstvo nie je schválené; použitie neoriginálnych náhradných dielov a príslušenstva môže ohroziť bezpečnosť stroja a zbavuje výrobcu akejkoľvek povinnosti alebo zodpovednosti.
- Originálne náhradné diely sú dodávané dielňami servisnej služby a autorizovanými predajcami.
- Odporúča sa zveriť stroj raz ročne autorizovanej servisnej dielni kvôli

vykonaniu údržby, servisu a kontroly bezpečnostných zariadení.

12. ZÁRUČNÉ PODMIENKY

Záruka sa vzťahuje na všetky chyby materiálu a na výrobné chyby. Používateľ musí pozorne sledovať všetky pokyny dodané v priloženej dokumentácii. Záruka sa nevzťahuje na škody spôsobené:

- Chýbajúcim zoznamom so sprievodnou dokumentáciou.
- Nepozornosťou.
- Nevhodným alebo nedovoleným použitím a montážou.

- Použitím neoriginálnych náhradných dielov.
 - Použitím príslušenstva, ktoré nebolo dodané alebo schválené výrobcom.
- Táto záruka sa nevzťahuje na:
- Bežné opotrebovanie spotrebných materiálov, ako sú prevodové remene, svetlomety, kolesá, nože, poistné skrutky a drôty.
 - Bežné opotrebovanie.
 - Motory. Vzťahuje sa na ne záruka výrobcu motora v uvedenom rozsahu a za uvedených podmienok.

Kupujúci je chránený zákonnými predpismi v danej krajine. Práva kupujúceho vyplývajúce z právnych predpisov v danej krajine nie sú nijako obmedzené touto zárukou.

13. TABUĽKA ÚDRŽBY

Úkon	Periodicita opakovania (hodiny)		Odsek / Poznámky
	Prvý raz	Následne každých	
STROJ			
Bezpečnostné kontroly / Overenie funkčnosti ovládacích prvkov		Pred každým použitím	ods. 6.2
Kontrola tlaku v pneumatikách		Pred každým použitím	ods. 6.1.3
Overenie ochranných prvkov zadného vyhadzovania / bočného vyhadzovania Overenie zberného koša, vychýľovača bočného vyhadzovania		Pred každým použitím	ods. 6.1.4
Celkové vyčistenie a kontrola		Po každom použití	ods. 7.6
Overenie prípadných škôd, ktoré sa vyskytujú na stroji. V prípade potreby sa obráťte na autorizované servisné stredisko.		Po každom použití	-
Nabitie akumulátora		Pred skladovaním	ods. 7.5
Kontrola všetkých upevnení		25	***
Kontrola upevnenia a naostrenia kosiacich zariadení		25	***
Kontrola prevodového remeňa		25	***
Kontrola remeňa ovládania kosiacich zariadení		25	***
Kontrola a nastavenie brzdy		25	***
Kontrola a nastavenie náhonu		25	***
Kontrola zaradenia a brzdy kosiaceho zariadenia		25	***
Celkové mazanie		25	****
Výmena kosiacich zariadení		100	***
Výmena remeňa pohonu kolies		-	** / ***
Výmena remeňa ovládania kosiacich zariadení		-	** / ***
MOTOR *			
Kontrola/obnovenie hladiny paliva		Pred každým použitím	ods. 7.2
Kontrola / doplnenie motorového oleja		Pred každým použitím	ods. 7.3
Výmena motorového oleja		*	*
Kontrola a vyčistenie vzduchového filtra		*	*
Výmena vzduchového filtra		*	*
Kontrola benzínového filtra		*	*

Výmena benzínového filtra		*	*
Kontrola a vyčistenie kontaktov sviečky		*	*
Výmena sviečky		*	*

* Riad'te sa inštrukciami ohľadne kompletného zoznamu úkonov a ich periodicity podľa Návodu k motoru

** Pri prvom náznaku poruchy sa obráťte na vášho Predajcu

*** Úkon, ktorý musí byť vykonaný vašim Predajcom alebo Špecializovaným strediskom

*** Základné mazanie všetkých kĺbových spojov by malo byť vykonávané okrem už uvedených termínov vždy, keď sa predpokladá dlhodobá nečinnosť stroja

14. IDENTIFIKÁCIA PORÚCH

PORUCHA	PRAVDEPODOBNÁ PRÍČINA	RIEŠENIE
1. Kľúč je otočený v polohe „CHOD“, palubná doska ostáva zhasnutá, akustický signál sa neozýva	Aktivácia ochrany elektronickej karty z nasledujúcich dôvodov:	Otočte kľúč do polohy „ZASTAVENIE“ a nájdite príčinu poruchy:
	nesprávne zapojený akumulátor	skontrolujte pripojenie (ods. 4.4)
	prehodenie vývodov akumulátora	skontrolujte pripojenie (ods. 4.4).
	úplne vybitý akumulátor	nechajte nabiť akumulátor (ods. 7.5)
	spálená poistka	vymeňte poistku (10 A) (ods. 8.5).
	vlhká elektronicná karta	vysušte ju vlažným vzduchom
2. Kľúč je otočený v polohe „CHOD“, palubná doska ostáva zhasnutá, ale aktivuje sa akustický signál	Aktivácia ochrany elektronickej karty z nasledujúcich dôvodov:	Otočte kľúč do polohy „ZASTAVENIE“ a hľadajte príčinu poruchy
	vlhká elektronicná karta	vysušte ju vlažným vzduchom
3. S kľúčom zapalovania v polohe „ŠTARTOVANIE“ sa rozsvieti palubná doska, ale štartovací motorček sa netočí.	nedostatočne nabitý akumulátor	nechajte nabiť akumulátor (ods. 7.5)
	Poistka nabíjania vypálená	vymeňte poistku (25 A) (ods. 8.5).
4. S kľúčom zapalovania v polohe „ŠTARTOVANIE“ sa štartér točí, ale motor neštartuje	nedostatočne nabitý akumulátor	nechajte nabiť akumulátor (ods. 7.5)
	chýbajúci prívod benzínu	skontrolujte hladinu v nádrži (odsek 7.2.1) otvorte kohútik (ak je súčasťou) (odsek 6.4) skontrolujte benzínový filter
	chyba v zapalovaní	skontrolujte spojenie káblovej koncovky so sviečkou skontrolujte čistotu a správnu vzdialenosť elektród sviečky
5. Štartovanie s ťažkosťami a činnosť motora je nepravdivá	problémy s karburáciou	vyčistite alebo vymeňte vzduchový filter vyprázdňte palivovú nádrž a naplňte ju novým benzínom skontrolujte a prípadne vymeňte benzínový filter
6. Pokles otáčok motora počas kosenia	príliš vysoká rýchlosť pohybu vzhľadom na zvolenú výšku kosenia	znižte rýchlosť pohybu a/alebo zvýšte výšku kosenia (odsek 6.5.4)
7. Po zaradení kosiach zariadení zhasne motor	chyba podmienený príkaz	skontrolujte, či sú dodržané podmienky (odsek 6.2.2)

Ak problémy pretrvávajú aj po vykonaní vyššie uvedených úkonov, obráťte sa na vášho predajcu.

PORUCHA	PRAVDEPODOBNÁ PRÍČINA	RIEŠENIE
8. Kontrolka akumulátora nezhasne po niekoľkých minútach pracovnej prevádzky	nedostatočné nabitie akumulátora	spojte sa s vaším predajcom
9. počas práce zasvieti kontrolka oleja (ak je súčasťou)	vyskytol sa problém v mazaní motora	ihneď otočte kľúč do polohy „ZASTAVENIE“:
		zabezpečte dostatočnú úroveň oleja (pozri 7.3.1)
		vymeňte filter (ak problém pretrváva, skontaktujte svojho predajcu)
10. Motor sa zastaví, ozve sa akustický signál.	Aktivácia ochrany elektronickej karty z nasledujúcich dôvodov:	Otočte kľúč do polohy „ZASTAVENIE“ a hľadajte príčinu poruchy
	prepätie spôsobené regulátorom nabitia	spojte sa s vaším predajcom
	nesprávne zapojený akumulátor (nesprávne kontakty)	preverte zapojenia (pozri 3.4)
11. motor sa zastaví, žiadne akustický signál sa neozve	odpojený akumulátor	preverte zapojenia (pozri 3.4)
	Problém s motorom	spojte sa s Vaším Predajcom
12. Pri vyradení kosiacich zariadení nedôjde k ich včasnému zaradeniu alebo zastaveniu	uvoľnený remeň	spojte sa s Vaším Predajcom
	problémy s elektromagnetickým zaradením	spojte sa s Vaším Predajcom
13. Nepravidelné kosenie a nedostatočný zber (len pri modeloch so zadným zberom)	montážny celok kosiacich zariadení nie je rovnobežný s terénom	skontrolujte tlak v pneumatikách (ods. 6.1.3) vyrovajte montážny celok kosiacich zariadení voči terénu (odsek 8.2.1)
	neúčinnosť kosiacich zariadení	spojte sa s Vaším Predajcom
	príliš vysoká rýchlosť vzhľadom k výške kosej trávy	znížte rýchlosť jazdy a/alebo zvýšte výšku montážneho celku kosiacich zariadení (ods. 6.5.4) počkajte, kým tráva vyschne
	upchatý kanál	dajte dolu zberný kôš a vyprázdnite kanál (pozri 7.6.2)
14. Nepravidelné kosenie (len pri modeloch s bočným vyhadzovaním)	montážny celok kosiacich zariadení nie je rovnobežný s terénom	skontrolujte tlak v pneumatikách (ods. 6.1.3) vyrovajte montážny celok kosiacich zariadení voči terénu (odsek 8.2.1)
	neúčinnosť kosiacich zariadení	spojte sa s Vaším Predajcom
15. Poruchová vibrácia počas činnosti	naplnenie montážneho celku kosiacich zariadení trávou	vyčistite montážny celok kosiacich zariadení (ods. 7.6.4)
	kosiace zariadenia nie sú vyvážené, alebo sú povolené	spojte sa s Vaším Predajcom
	uvoľnené upevnenia	skontrolujte a dotiahnite skrutky upevnenia motora a podvozku
16. Neisté alebo neúčinné brzdenie	nesprávne nastavená brzda	spojte sa s Vaším Predajcom

Ak problémy pretrvávajú aj po vykonaní vyššie uvedených úkonov, obráťte sa na vášho predajcu.

PORUCHA	PRAVDEPODOBNÁ PRÍČINA	RIEŠENIE
17. Nepravidelný pohyb, nedostatočný náhon pri jazde do svahu alebo tendencia stroja prevrátiť sa	problémy s remeňom alebo so zariadením na zaradenie	spojte sa s Vaším Predajcom
18. Stlačením pedála náhonu počas bežiaceho motora sa stroj nehýbe.	odisťovacia páka sa nachádza v polohe odistenia náhonu	vráťte ju do polohy odpovedajúcej zaradenému náhonu (ods. 5.4)
19. Stroj neprirodzene vibruje	poškodené alebo povolené súčasti	zastavte stroj a vyberte kľúč zapalovania
		skontrolujte, či nie je poškodený
		skontrolujte, či niektoré súčasti nie sú uvoľnené a podľa potreby ich dotiahnite
		nechajte stroj skontrolovať, opraviť, príp. dajte vymeniť poškodené časti v špecializovanom stredisku

Ak problémy pretrvávajú aj po vykonaní vyššie uvedených úkonov, obráťte sa na vášho predajcu.

15. PRÍSLUŠENSTVO

15.1 SÚPRAVA PRE „MULČOVANIE“

Jemne rozdrobí pokosenú trávu a nechá ju na trávniku (obr. 58.A1; obr. 58.A2).

15.2 UDRŽIAVACIA NABÍJAČKA AKUMULÁTORA

Umožňuje udržiavať vysokú účinnosť akumulátora v období dlhodobej nečinnosti stroja, zaisťuje jeho optimálne nabitie a predlžuje jeho životnosť (obr. 58.B).

15.3 SÚPRAVA ŤAŽNÉHO ZARIADENIA

Pre ťahanie malého privesu (obr. 58.C).

15.4 KRYCIA PLACHTA

Chrání stroj pred prachom, keď sa nepoužíva (obr. 58.D)

15.5 SÚPRAVA ZADNÝCH ZÁVAŽÍ

Zlepšujú zadnú stabilitu stroja, najmä pri prevažujúcej práci na naklonených svahoch (obr. 58.E).

15.6 SÚPRAVA OCHRANNÉHO KRYTU ZADNÉHO VYHADZOVANIA

Používa sa namiesto zberného koša, keď sa tráva nezberia (obr. 58.F). *(Len pri modeloch so zadným vyhadzovaním).*

15.7 SNEŽNÉ REŤAZE 18", 20"

Zlepšujú príľnavosť zadných kolies na zasnežených úsekoch a umožňujú používanie príslušenstva – snehových radlíc (obr. 58.G).

15.8 KOLESÁ DO BLATA / SNEHU 18", 20"

Zlepšujú ťažný výkon na snehu a v blate (obr. 58.H).

15.9 PRÍVESNÝ VOZÍK

Používa sa na prevoz nástrojov a vysokých predmetov, v rámci povolených hraničných hodnôt nákladu (obr. 58.I).

15.10 POSYPÁVAČ

Používa sa pri posype soľou a hnojivami (obr. 58.J).

15.11 POSYPÁVAČ

Slúži na posyp pieskom alebo drobným štrkom (obr. 58.K).

15.12 VALEC PRE VALCOVANIE TRÁVY

Slúži na potlačenie zeminy po siatí alebo na sploštenie trávy (obr. 58.L).

15.13 SNEHOVÁ RADLICA

Slúži na odhrnutie a nakopenie odstráneného snehu nabok (obr. 58.M).

15.14 ČELNÝ ZAMETAČ

Používa sa na čistenie príjazdových ciest a pevných povrchov od lístia a nečistôt alebo na odstránenie tenkých vrstiev čerstvo napadaného snehu (obr. 58.N).

15.15 DRVIČKA

Používa sa na kosenie a drvenie divo rastúcej trávy (obr. 58.O).

15.16 ZBERAČ LÍSTIA A TRÁVY

Slúži na zber lístia a trávy na trávnaťom povrchu (obr. 58.P).

15.17 ČELNÝ HRABAČ

Slúži na zber trávy a drobných vetiev (obr. 58.Q).

15.18 PREPOJENIE NA ZDVIH

Umožňuje montáž čelného dodatočného príslušenstva, ktoré nepotrebuje prídavný pohon (obr. 58.R1).

15.19 POHON PRÍDAVNÉHO ZARIADENIA (PTO)

Umožňuje preniesť výkon motora na ovládané príslušenstvo. Je potrebné prepojenie na zdvih (obr. 58.R2).

15.20 POHON PRÍDAVNÉHO ZARIADENIA (PTO)

Umožňuje preniesť výkon motora na ovládané príslušenstvo. Nie je potrebné prepojenie na zdvih (obr. 58.R3).



KAZALO

1. SPLOŠNE INFORMACIJE.....	2	6.5 Delo	18
2. VARNOSTNE NORME	2	6.6 Zaustavitev.....	19
3. POZNAVANJE STROJA	4	6.7 Po uporabi.....	20
3.1 Opis stroja in njegova predvidena uporaba.....	4	7. REDNO VZDRŽEVANJE	20
3.2 Varnostni opozorilni znaki.....	5	7.1 Splošne informacije.....	20
3.3 Identifikacijska etiketa	6	7.2 Točenje goriva / izpraznitev rezervoarja za gorivo	20
3.4 Glavni sestavni deli	6	7.3 Pregled, dodajanje, odlivanje motornega olja	21
4. MONTAŽA	6	7.4 Kolesca za preprečevanje prenizke košnje	21
4.1 Komponente za montažo	7	7.5 Akumulator.....	22
4.2 Montaža volana.....	7	7.6 Čiščenje	22
4.3 Montaža sedeža.....	7	7.7 Pritrdilne matice in vijaki.....	23
4.4 Montaža in spojitve akumulatorja	7	8. IZREDNO VZDRŽEVANJE	23
4.5 Montaža nosilcev zbiralne košare	8	8.1 Varnostna priporočila	23
4.6 Odstranjevanje blokade pritrdilnega kavlja zbiralne košare	8	8.2 Sestav rezalnih naprav	23
4.7 Montaža prednjega odbijača.....	8	8.3 Zamenjava sprednjih/zadnjih koles	23
4.8 Montaža zbiralne košare	8	8.4 Elektronski modul.....	24
4.9 Montaža vzvodov za zvrčanje zbiralne košare	9	8.5 Zamenjava varovalke	25
4.10 Montaža bočnih varoval sestava rezalnih naprav (če so predvideni).....	9	8.6 Zamenjava sijalk	25
4.11 Montaža ščitnika bočnega izmeta (samo za modele z bočnim izmetom).....	9	8.7 Sklop zadnjega prenosa.....	25
5. KOMANDE ZA UPRAVLJANJE	9	8.8 Sklop sprednjega prenosa (model 4WD)	25
5.1 Zavorni pedal	9	8.9 Nastavitev vzmeti pritrdilnega kavlja zbiralne košare	26
5.2 Pedal za vožnjo v smeri naprej	9	9. SHRANJEVANJE	26
5.3 Pedal za vzvratno vožnjo	10	10. PREMIKANJE IN TRANSPORT.....	26
5.4 Komanda za sprostitvev hidrostatičnega prenosa	10	11. SERVIS IN POPRAVILA	26
5.5 Stikalo na ključ	10	12. OBSEG GARANCIJE	26
5.6 Komanda pospeševalnika	10	13. PREGLEDNICA VZDRŽEVALNIH DEL.....	27
5.7 Vzvod parkirne zavore.....	10	14. PREPOZNAVANJE MOTENJ	28
5.8 Stikalo za luči	11	15. DODATNA OPREMA	30
5.9 Komanda za vklop in izklop rezalnih naprav	11		
5.10 Tipka za omogočitev košnje med zvratno vožnjo	11		
5.11 Komande za nastavitev višine sestava rezalnih naprav	11		
5.12 Naprava za ohranjanje hitrosti (cruise control).....	12		
5.13 Števec (če je predviden)	12		
5.14 Pomožna vtičnica za dodatno opremo	12		
5.15 Komanda za zvrčanje zbiralne košare	12		
5.16 Zaslon tipa „I“ in zvočna opozorila.....	12		
5.17 Zaslon tipa „II“ in zvočna opozorila.....	13		
5.18 Zaslon tipa „III“ in zvočna opozorila.....	14		
6. UPORABA STROJA	15		
6.1 Začetna opravila	15		
6.2 Varnostni pregledi	16		
6.3 Uporaba na nagnjenih terenih	17		
6.4 Zagon.....	17		

1. SPLOŠNE INFORMACIJE

1.1 KAKO BEREMO PRIROČNIK

Nekateri odstavki v priročniku vsebujejo informacije, ki so posebno pomembne za varnost ali za delovanje naprave; ti odstavki so označeni na poseben način po naslednjem kriteriju:

OPOMBA ali **POMEMBNO** *Navaja podrobnosti ali dodatna pojasnila k že omenjenim, da ne bi poškodovali stroja ali naredili druge škode.*

Znak  opozarja na nevarnost. Nespoštovanje opozorila lahko povzroči poškodbe upravljavca ali tretjih oseb in/ali škodo na stvareh.

Odstavki, obkroženi z okvirom iz sivih pik, navajajo opcijske karakteristike, ki niso skupne vsem modelom, ki jih opisuje ta priročnik. Preverite, ali je določena karakteristika prisotna v vašem modelu.

Napotki, kot so "sprednji", "zadnji", "desni" in "levi", je treba razumeti glede na delovni položaj upravljavca.

1.2 NAPOTKI

1.2.1 Slike

Slike v tem priročniku z navodili so označene s številkami 1, 2, 3 itd. Na slikah prikazane komponente so označene s črkami A, B, C itd. Napotek na komponento C na sliki 2 je podan na naslednji način: "Glej sliko 2.C" ali preprosto "(slika 2.C)". Slike so ponazorilne. Dejanski deli so lahko nekoliko drugačni od tistih na slikah.

1.2.2 Naslovi

Priročnik je razčlenjen na poglavja in odstavke. Naslov odstavka "2.1 Urjenje" je podnaslov naslova "2. Varnostne norme". Napotki na naslove in odstavke so označeni z okrajšavama pogl. oziroma odst. in ustrežno številko. Na primer: "pogl. 2" ali "odst. 2.1"

2. VARNOSTNE NORME

2.1 URJENJE

 **Seznajte se s komandami in s pravilno uporabo stroja. Naučite se hitro zaustaviti motor. Zaradi nespoštovanja opozoril in navodil lahko pride do požara in/ali hudih poškodb.**

- Nikoli ne pustite, da stroj uporabljajo otroci ali druge osebe, ki niso dovolj seznanjene z navodili. Lokalni zakoni lahko določajo spodnjo mejo starosti za uporabnike.
- Če je uporabnik utrujen, se slabo počuti ali je pod vplivom zdravil, drog, alkohola ali substanc, ki bi lahko zmanjšale njegovo sposobnost refleksov ali pozornost, stroja ne sme uporabljati.
- Ne prevažajte otrok ali drugih potnikov.
- Ne pozabite, da je delavec oziroma uporabnik odgovoren za nesreče in nepredvidljive nevarnosti, ki se lahko pripetijo drugim osebam ali njihovi lastnini. Uporabnik mora oceniti morebitna tveganja na terenu, kjer namerava delati, in poskrbeti za svojo varnost in varnost drugih, predvsem na nagnjenih, neravnih, spolzkih ali nestabilnih terenih.
- V primeru, da želite prodati ali posoditi stroj, se prepričajte, da bo uporabnik pregledal navodila za uporabo, ki se nahajajo v tem priročniku.

2.2 ZAČETNA OPRAVILA

Osebnna varnostna oprema (OVO)

- Nadenite si primerna oblačila, močne delovne čevlje, ki varujejo pred drsenjem, in dolge hlače. Ne vklaplajte stroja bos ali z odprtimi sandali. Nosite zaščitne slušnike.
- Uporaba protizvočne zaščite lahko zmanjša vašo sposobnost, da slišite morebitna opozorila (krike ali alarme). Bodite posebej pozorni na dogajanje okoli vašega delovnega območja.
- Ne nosite šalov, halj, verižic, zapestnic, oblačil z ohlapnimi deli, trakovi ali kravatami in drugih visečih ali širokih oblačil ali dodatkov, ki bi se lahko zapletli v stroj ali v predmete in materiale, prisotne na delovnem mestu.
- Dolge lase primerno spnite.

Delovno območje / Stroj

- Dobro pregledajte celotno delovno območje in odstranite vse, kar bi stroj lahko izmetal ali bi lahko poškodovalo rezalno napravo/ vrteče dele (kamenje, veje, žice, kosti itd.).

Motor z notranjim izgorevanjem: gorivo

⚠ NEVARNOST! Gorivo je zelo vnetljivo.

- Gorivo shranjujte v homologiranih posodah, ki so namenjena tovrstni uporabi, na varnih mestih, stran od virov toplote ali odprtih plamenov.
- Poskrbite, da bodo posode in prostor za shranjevanje bencina čisti, to je brez ostankov trave, listja in odvečne maščobe.
- Posod ne puščajte na otrokom dostopnih mestih.
- Ne kadite med polnjenjem ali dolivanjem goriva in sploh vselej, ko imate opraviti z gorivom.
- Gorivo dolivajte s pomočjo lijaka in samo na prostem.
- Ne vdihavajte hlapov goriva.
- Ne dolivajte goriva in ne snemajte pokrova rezervoarja, ko motor deluje ali je še vroč.
- Počasi odprite zamašek rezervoarja, da se notranji pritisk postopoma zmanjša.
- Ne približujte plamenov k odprtini rezervoarja, da bi preverili vsebino.
- Če se gorivo razlije, ne zaganjajte motorja, ampak stroj odstranite z območja, kjer je bilo gorivo razlito, dokler gorivo ne izhlapi in se hlapi ne razkadijo; na ta način preprečite možnost požara.
- Takoj očistite vsako sled goriva s stroja ali s tal.
- Po polnjenju je treba zamašek rezervoarja in zamašek posode za gorivo vselej namestiti na njuno mesto in ju dobro priviti.
- Ne vžigajte stroja na kraju, kjer ste dolivali gorivo; motor vžgite vsaj 3 metre stran od mesta, kjer ste dolivali gorivo.
- Pazite, da gorivo ne pride v stik z oblačili; če do tega vseeno pride, se preoblecite in šele nato ponovno vžgite motor.

2.3 MED UPORABO

Delovno območje

- Motorja ne zaganjajte v zaprtih prostorih, kjer se lahko nakopičijo nevarni dimi z dušikovim monoksidom. Zaganjanje je treba opraviti na prostem ali v dobro zračenem prostoru. Vselej se zavedajte, da so izpušni plini strupeni.
- Med zaganjanjem stroja dušilca oziroma izpušnih plinov ne usmerjajte v vnetljive materiale.
- Stroja ne uporabljajte v prostorih z nevarnostjo eksplozije in v prostorih, kjer so prisotni vnetljive tekočine, plini ali prah. Električni kontakti in mehanska drgnjenja lahko povzročajo iskre, ki lahko vžgejo prah ali pare.
- Stroj upravljajte samo pri dnevni svetlobi ali pod dobro umetno svetlobo in ob dobri vidljivosti.

- Z delovnega območja oddaljite druge osebe, otroke in živali. Otroci morajo biti nadzorovani s strani še ene odrasle osebe.
- Ne delajte, ko je trava mokra, ko dežuje in ko obstaja nevarnost za nevihte, zlasti če je verjetno, da se pojavijo strele.
- Bodite posebno pozorni na nepravilnosti terena (izbokline, vbokline), nagibe, skrite nevarnosti in na morebitno prisotnost ovir, ki bi lahko zmanjšale vidljivost.
- Zelo pozorni bodite v bližini strmin, jarkov ali nasipov. Če eno izmed koles prekorači rob ali če rob popusti, se stroj lahko prevrne.
- Bodite pozorni na nagnjene površine: na njih je potrebna posebna pozornost, da se izognete prevrnitvi ali izgubi nadzora nad strojem. Glavni vzroki za izgubo nadzora so:
 - Pomanjkljivo oprijemanje koles
 - Pretirana hitrost
 - Neprimerno zaviranje
 - Neustreznost stroja za tip uporabe
 - Pomanjkljivo poznavanje učinkov, ki lahko izhajajo iz pogojev na terenu
 - Neustrezna uporaba stroja za vleko
- Če stroji uporabljate v bližini ceste, bodite pozorni na promet
- Stroj s prižganim motorjem ne puščajte stati v visoki travi, da se izognete nevarnosti požara.

Ravnanje

- Med vožnjo in med delom pazite, da ne boste raztreseni, in ohranjajte potrebno zbranost.
- Bodite posebno pozorni pri vzvratni vožnji ali pomikanju v smeri nazaj. Pred in med vzvratnim pomikanjem opazujte, kaj je za vami, da se prepričate o odsotnosti ovir.
- Bodite pazljivi, kadar vlečete bremena ali uporabljate težko opremo:
 - Za vlečne drogove uporabljajte le dovoljene priključne točke;
 - Omejite bremena na tista, ki jih lahko z lahkoto upravljate;
 - Ne delajte ostrih ovinkov. Bodite pozorni med vzvratno vožnjo;
 - Uporabite protiuteži ali uteži na kolesih, če priročnik tako svetuje.
- Bodite pozorni, kadar uporabljate zbiralne košare in drugo opremo, ki lahko vplivajo na stabilnost stroja, zlasti na nagnjenih terenih.
- Roke in stopala imejte vedno daleč proč od rezalne naprave, tako med zaganjanjem stroja kot med njegovo uporabo.
- Pozor: rezalni element nadaljuje z vrtenjem še kakšno sekundo po njegovem izklopu in po ugasnitvi motorja.
- Bodite pozorni na sestav rezalnih naprav z več rezalnimi napravami, ker ena vrteča se rezalna naprava lahko vpliva na vrtenje drugih.

- Bodite vedno dovolj oddaljeni od odprtine za izmet.
- Ne dotikajte se delov motorja, ki se med uporabo segrejejo. Nevarnost opeklin!
- Stroja s prižganim motorjem ne puščajte stati v visoki travi, da se izognete nevarnosti požara.

! V primeru zlomov ali nezgod med delom, nemudoma zaustavite motor in se oddaljite od kosilnice, da ne povzročite dodatne škode; v primeru nezgod, pri katerih se poškodujejo operater ali tretje osebe, nemudoma nudite prvo pomoč in se obrnite na zdravstveno ustanovo za ustrezno nego. Natančno odstranite morebitne drobce, ki bi lahko povzročili škodo ali poškodbe na ljudeh ali živalih, ker jih le-ti morda ne bi opazili.

Omejitve glede uporabe

- Nikoli ne uporabljajte stroja, če so zaščite poškodovane, če manjkajo ali niso pravilno nameščene (zbiralna košara, ščitnik bočnega izmeta, ščitnik zadnjega izmeta).
- Ne uporabljajte stroja, če kosi dodatne opreme oziroma orodja niso montirani na predvidenih mestih.
- Ne izklopite, ne deaktivirajte, ne odstranite in ne predelajte obstoječih varnostnih sistemov oziroma mikrostikal.
- Ne spreminjajte nastavitvev motorja in ne prekoračite njegove največje vrtilne hitrosti. Če motor deluje pri previsokih vrtiljajih, se poveča tveganje za telesne poškodbe.
- Stroja ne smete pretirano siliti in ne uporabljajte majhnega stroja za preobsežna dela; z uporabo ustreznega stroja zmanjšujete nevarnosti in izboljšate kakovost dela.
- Stroj ni homologiran za uporabo na javnih cestah. Uporabljate ga lahko (v skladu s prometnim zakonom) izključno na zasebnih območjih, kjer ni dovoljen promet.

2.4 VZDRŽEVANJE, SHRANJEVANJE

Redno vzdrževanje in pravilno shranjevanje zagotavljata varno uporabo stroja in visoko raven njegove učinkovitosti.

Vzdrževanje

- Nikoli ne uporabljajte stroja, če so njegovi deli obrabljeni ali poškodovani. Poškodovane ali obrabljene dele morate vedno zamenjati; ne smete jih popravljati.
- Zaradi zmanjšanja nevarnosti požarov redno pregledujte morebitne sledi puščanja olja in/ali goriva.
- Med reguliranjem stroja bodite pozorni in pazite, da vaši prsti ne

ostanejo ujeti med gibajočo se rezalno napravo in fiksnimi deli stroja.

! Raven hrupa in raven vibracij, ki sta navedeni v teh navodilih, je treba razumeti kot maksimalni vrednosti med uporabo stroja. Uporaba neuravnovešenega rezalnega elementa, prehitro gibanje in opuščanje vzdrževalnih opravil pomembno vplivajo na emisije hrupa in vibracije. To pomeni, da je treba izvajati preventivne ukrepe za preprečitev možnih poškodb zaradi močnega hrupa in vibracij; poskrbite za vzdrževanje stroja, nosite zaščitne glušnike in med delom delajte odmore.

Shranjevanje

- Stroja z gorivom v rezervoarju ne shranjujte v prostoru, kjer bi lahko hlapi goriva dosegli plamen, iskrico ali močan vir toplote.
- Za zmanjšanje nevarnosti požara, posod z odpadnimi materiali ne puščajte v prostoru.

2.5 VAROVANJE OKOLJA

Varovanje okolja mora biti pomemben in prednostni vidik pri uporabi stroja, v korist civilnega sožitja in okolja, v katerem živimo.

- Pazite, da s svojim delom ne motite sosedov. Stroj uporabljajte samo ob primernem času (ne zgodaj zjutraj ali pozno zvečer, ko bi lahko motili druge).
- Natančno upoštevajte lokalne predpise za odlaganje embalaže, olja, goriva, filtrov, pokvarjenih delov ali katerega koli elementa, ki močno vpliva na okolje; teh odpadkov ne smete odvreči v smeti, ampak jih morate ločiti in jih izročiti posebnim zbirnim centrom, ki bodo poskrbeli za njihovo reciklažo.
- Natančno upoštevajte lokalne predpise glede odstranjevanja odpadnih materialov.
- Ko stroja ne boste več uporabljali, ga ne smete odvreči v okolje, ampak se obrnite na center za zbiranje odpadkov, v skladu z veljavni lokalnimi predpisi.

3. POZNAVANJE STROJA

3.1 OPIS STROJA IN NJEGOVA PREDVIDENA UPORABA

Ta stroj je traktorska kosilnica. Stroj je opremljen z motorjem, ki poganja: rezalno napravo, zaščiten z okrovom, pa tudi prenosni mehanizem, ki omogoča premikanje stroja. Stroj je opremljen s:

- hidrostatičnim prenosom z variabilnimi brezstopenjskimi prestavnimi razmerji za vožnjo naprej in nazaj ("Hydro"), z dvokolesnim pogonom (2WD) ali štirikolesnim pogonom (4WD).

Upravljevec lahko vodi stroj in upravlja glavne komande, pri tem pa se ves čas nahaja na sedežu za voznika.

Na stroju montirane varnostne naprave omogočajo zaustavitev motorja in rezalne naprave v nekaj sekundah (odst. 6.2.2).

3.1.1 Predvidena uporaba

Ta stroj je bil zasnovan in izdelan za košnjo trave.

Na splošno velja, da ta stroj omogoča:

1. košnjo in zbiranje trave v zbiralni košari.
2. košnjo in izmet trave na tla iz zadnjega dela stroja.
3. košnjo, sekljanje in izmet trave na površino travnika (učinek „mulčenja“).
4. košnjo in bočni izmet trave.

Uporaba posebne opreme, ki jo je proizvajalec predvidel kot standardno opremo ali kot opremo, ki se nabavi ločeno, omogoča izvajanje tega dela na različne načine; ti načini so razloženi v tem priročniku ali v navodilih posameznih pripomočkov.

Možnost uporabe dodatne opreme (v kolikor je predvidena od proizvajalca) lahko tudi razširi obseg predvidene uporabe na dodatne funkcije, pri čemer je treba upoštevati omejitve in pogoje, navedene v navodilih, ki spremljajo opremo.

3.1.2 Nepravilna uporaba

Katerakoli druga raba, ki se ne ujema z zgornjimi navedbami, je lahko nevarna in lahko povzroči poškodbe na ljudeh in/ali predmetih. K nepravilni uporabi spada (na primer, a ne samo):

- prevažati na stroju druge osebe, otroke ali živali, saj bi lahko padli in utrpeli hude poškodbe ali ovirali varno vožnjo;
- vleči ali potiskati tovore brez uporabe ustreznega dodatka, predvidenega za vleko;
- uporabiti stroj za prevoz čez nestabilne, spolzke, poledenele, kamnite ali neravne terene, mlake ali močvirja, ki ne omogočajo ocene o trdnosti terena;
- zaganjati rezalno napravo na predelih brez trave;
- uporabljati kosilnico za zbiranje listja ali drugih ostankov.

POMEMBNO V primeru neustrezne uporabe se garancija razveljavi, proizvajalec pa zavrta vsakršno odgovornost in prelaga na uporabnika vse stroške za škodo ali poškodbe njega samega ali drugih oseb.

3.1.3 Tip uporabnika

Ta stroj je namenjen uporabi s strani navadnih uporabnikov, tj. nepoklicnih delavcev. Namenjen je "neprofesionalni uporabi".

POMEMBNO Stroj mora uporabljati en sam upravljevec.

3.2 VARNOSTNI OPOZORILNI ZNAKI

Na stroju so nameščeni različni opozorilni znaki (slika 2). Njihova funkcija je, da upravljavca spomnijo na pravilno ravnanje, z namenom, da stroj uporablja s potrebno pozornostjo in previdnostjo.

Pomen znakov:



Pozor! Pred uporabo stroja preberite navodila.



Pozor! Pred izvajanjem kakršnega koli postopka za vzdrževanje ali popravilo stroja odstranite ključ in preberite navodila za uporabo.



Nevarnost! Izmet predmetov: Ne začnite delati, če niste prej namestili ščitnik zadnjega izmeta ali zbiralno košaro. (samo za modele z zbiralnikom na zadnjem delu).



Nevarnost! Izmet predmetov: Ne dovolite približevanja drugim osebam..



Nevarnost! Prevrnitev stroja: Ne uporabljajte stroja na naklonih, ki presegajo 10°.



Nevarnost! Pohabljenje: Otrokom ne dovolite približevanja stroju, medtem ko motor deluje.



Tveganje urenin. Rezalne naprave se premikajo. Ne vstavljajte dlani ali stopal v prostor rezalnih naprav.



Pozor! Ne približujte se vročim površinam.



Ne stopajte na varovala sestava rezalnih naprav stroja.

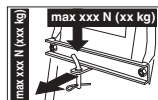

Pri uporabi kompleta za vleko ne prekoračite največjih obremenitev, ki so navedene na etiketi, in upoštevajte varnostne predpise.

POMEMBNO Uničene ali nečitljive nalepke je treba zamenjati. Zahtevajte nove nalepke v svojem pooblaščenem servisu.

3.3 IDENTIFIKACIJSKA ETIKETA

Identifikacijska etiketa vsebuje naslednje podatke (slika 1):

1. Raven zvočne moči
2. Znak skladnosti CE
3. Leto izdelave
4. Tip stroja
5. Serijska številka
6. Ime in naslov proizvajalca
7. Šifra artikla
8. Nazivna moč in največja hitrost delovanja motorja
9. Teža stroja s praznim rezervoarjem v kg
10. Vrsta prenosa

Identifikacijske podatke stroja prepisite v ustrezna polja na etiketi, ki se nahaja za hrbtni strani platnice.

POMEMBNO Vsakič, ko se obrnete na pooblaščen servis, uporabite identifikacijske podatke, ki se nahajajo na identifikacijski etiketi.

POMEMBNO Primer izjave o skladnosti se nahaja na zadnjih straneh tega priročnika.

3.4 GLAVNI SESTAVNI DELI

Stroj sestavljajo naslednji glavni sestavni deli, katerih funkcije so prav tako navedene v nadaljevanju (slika 1):

A. Motor: poganja tako rezalne naprave kot tudi kolesa, ki stroj vlečejo naprej; njegove karakteristike in predpisi o njegovi uporabi so opisani v posebnem priročniku.

- B. Sestav rezalnih naprav:** ta sestav tvorijo okrov (ki obdaja vrtljive rezalne naprave) in rezalne naprave same.
- C. Rezalne naprave:** elementi, namenjeni košnji trave; rebra na koncih pomagajo pri usmerjanju pokošene trave v kanal za izmet.
- D. Ščitnik zadnjega izmeta (na voljo po naročilu):** če ga namestimo namesto zbiralne košare, preprečuje predmetom, na katere lahko naletijo rezalne naprave, da bi odleteli proč od stroja (samo za modele z zbiranjem trave zadaj).
- E. Odbijač bočnega izmeta:** poleg funkcije bočnega praznjenja trave na tla ima tudi funkcijo varnostnega elementa, ki preprečuje izmet morebitnih predmetov, ki jih pobere rezalna naprava, stran od stroja (samo za stroje z bočnim izmetom).
- F. Zbiralna košara:** poleg funkcije zbiranja pokošene trave ima tudi funkcijo varnostnega elementa, ki preprečuje izmet morebitnih predmetov, ki jih pobere rezalna naprava, stran od stroja (samo za stroje z zbiralnikom na zadnjem delu).
- G. Kanal za izmet:** element, ki povezuje sestav rezalnih naprav z zbiralno košaro (samo za modele z zbiralnikom na zadnjem delu).
- H. Voznikov sedež:** delovno mesto upravljavca, opremljeno s senzorjem, ki zaznava prisotnost upravljavca z namenom ustreznega delovanja varnostnih naprav.
- I. Volan:** z volanom upravljamo obračanje prednjih koles.
- J. Prednji odbijač:** ščiti prednje dele stroja.
- K. Akumulator:** dovaja energijo za zagon motorja; njegove karakteristike in predpisi o njegovi uporabi so opisani v posebnem priročniku.

4. MONTAŽA

⚠ Varnostni predpisi, ki jih je treba upoštevati, so opisani v pogl. 2. Natančno se držite teh predpisov, da se izognete resnim tveganjem ali nevarnostim.

Zaradi skladiščenja in prevoza nekatere komponente niso montirane takoj v tovarni, temveč jih je treba montirati šele po odstranitvi embalaže, pri čemer je treba slediti naslednjim navodilom.

⚠ Odstranjevanje embalaže in dokončno montažo morate opraviti na ravni in trdni površini, z zadostnim prostorom za premikanje stroja in embalaže, pri tem pa se morate vedno posluževati ustreznega orodja.

Ne uporabljajte stroja, preden ne izvedete vseh navodil v oddelku "MONTAŽA".

4.1 KOMPONENTE ZA MONTAŽO

V embalaži se nahajajo komponente za montažo, ki jih navaja naslednja tabela:

	Opis
1	Volan
2	Pokrov armaturne plošče in komponente za montažo volana
3	Voznikov sedež
4	Prednji odbijač (če je predviden)
5	Košara s pripadajočimi vijaki za montažo in pripadajočimi navodili (samo za modele TS-TX-TH) (samo za modele z zbiralnikom na zadnjem delu)
6	Nosilci košare in pripadajoč pribor za dokončanje in montažo (samo za modele z zbiralnikom na zadnjem delu)
7	Ščitnik bočnega izmeta (samo za modele z bočnim izmetom)
8	Bočne ojačitve sestava rezalnih naprav (če so predvidene).
9	Ovoj z: - priročniki z navodili in dokumenti - vijaki za montažo sedeža - oprema za montažo ščitnika bočnega izmeta (samo za modele z bočnim izmetom) - komplet vijakov za povezavo kablov akumulatorja - 2 ključ za vžig -1 rezervno varovalko moči 10 A
10	Komplet za mulčenje (samo za modele z bočnim izmetom) (če je predviden).

4.1.1 Odstranitev embalaže

1. Embalažo odprite previdno in pri tem pazite, da ne izgubite komponent.
2. Preberite dokumentacijo, ki je prisotna v škatli, vključno s temi navodili.
3. Vzemite iz škatle vse komponente, ki niso montirane.
4. Iz embalaže izvlcite stroj in pri tem spoštujte naslednje previdnostne ukrepe:
 - Sestav rezalnih naprav pomaknite na maksimalno višino (odst. 5.11), da se ne bo poškodoval pri spuščanju stroja s palete, na kateri je nameščen;
 - Stroj spustite s palete, na kateri je nameščen.

5. Vzvod za sprostitev zadnjega prenosa premaknite v položaj za sprostitev (odst. 5.4).

4.2 MONTAŽA VOLANA

1. Stroj postavite na ravna tla in poravnajte prednja kolesa.
2. Z izvijačem odstranite sredinski pokrov (slika 3.B) volana (slika 3.A).
3. Vstavite volan (slika 3.A) na štrlečo gred (slika 3.C) in ga zasukajte tako, da bodo napere usmerjene proti sedežu; nato ga potisnite, da se zaskoči v pesto volana s pomočjo štrlečega konca zatiča (slika 3.D).
4. Pritrdite volan s priloženim vijakom (slika 3.E) in podložkami (slika 3.F) in (slika 3.G) v prikazanem zaporedju.
5. Do konca privijte vijak (slika 3.E) s cevnim ključem.
6. Namestite pokrov volana (slika 3.B) tako, da se spojke zaskočijo v ustrezna ležišča.

4.3 MONTAŽA SEDEŽA

Vzvod za nastavitev (slika 4.C) potegnite navzgor in vstavite sedež (slika 4.A) v vodilo (slika 4.B) s strani volana, da se zaskoči v enega od šestih položajev. Na tej točko je sedež stabilno nameščen in ga ni mogoče izvlceči, razen če pritisnete na vzvod (slika 4.D), ki sprosti blokado.

4.4 MONTAŽA IN SPOJITEV AKUMULATORJA

Akumulator (slika 5.A) je nameščen pod sedežem; pridržuje ga vzmet (slika 5.B).

1. Povežite najprej rdeči kabel (slika 5.C) na pozitivni pol (+), nato pa še črni kabel (slika 5.D) na negativni pol (-); pri tem uporabite priložene vijake, kot je prikazano.
2. Namestite vzmet (slika 5.B), ki zadržuje akumulator, pri čemer pazite, da so kabli pred akumulatorjem pravilno speljani, da jih vzmet ne stisne (slika 5.B).

POMEMBNO Vselej poskrbite, da boste akumulator napolnili do konca; pri tem sledite navodilom v knjižici akumulatorja.

POMEMBNO Da se izognete posegu za zaščito elektronskega modula, na vsak način preprečite zagon motorja, dokler akumulator ni popolnoma napolnjen!

4.5 MONTAŽA NOSILCEV ZBIRALNE KOŠARE

Namestite nosilca (slika 6.A) na sprednjo ploščo (slika 6.B), pri čemer za vsakega od nosilcev uporabite tri priložene vijake (slika 6.C), kot prikazuje slika, brez blokiranja pripadajočih matic (slika 6.D). Na nosilca priključite zgornji del (slika 6.E) okvirja zbiralne košare in jo poravnajte glede na zadnjo ploščo (slika 6.B). Nastavite položaj nosilcev (slika 6.F) glede na omejevalec (slika 6.G) tako, da se bo - ko zasukate okvir zbiralne košare - sornik (slika 6.H) pravilno usedel v ležišče (slika 6.I). Ponovno preverite, da je okvir (slika 6.E) ustrezno sredinsko poravnano z zadnjo ploščo (slika 6.B) in se gladko vrti, kot je prikazano zgoraj, nato do konca privijte pritrdilne vijake (slika 6.C) in matice (slika 6.D).

4.6 ODSTRANJEVANJE BLOKADE PRITRDILNEGA KAVLJA ZBIRALNE KOŠARE

Zaradi transporta je pritrdilni kavelj (slika 7.A) zbiralne košare blokiran na zadnji plošči s pomočjo blokade (slika 7.B). To blokado morate odstraniti pred začetkom montaže nosilcev zbiralne košare in je ne smete več uporabiti.

4.7 MONTAŽA PREDNJEGA ODBIJAČA

- Odbijač tipa „I“
- Odbijač tipa „II“

1. Namestite prednji odbijač (slika 8.A) na spodnji del okvirja (slika 8.B) s pomočjo štirih vijakov (slika 8.C).

4.8 MONTAŽA ZBIRALNE KOŠARE

- Za model TC

1. Najprej namestite okvir, tako da združite zgornji del (slika 9.A) s spodnjim delom (slika 9.B) s pomočjo priloženih vijakov in matic (slika 9.C), kot prikazuje slika. Namestite kotni plošči (slika 9.D) in (slika 9.E), pri čemer upoštevajte desno (R↑) in levo (L↑) smer prikaza, ter ju pričvrstite na okvir s pomočjo štirih samovreznih vijakov (slika 9.F).

2. **Samo za modele z električnim zvrčanjem:** Namestite dva valjčka (slika 9.G) na sornika nosilcev (slika 9.H), pri čemer pazite, da je prirobnica obrnjena proti nosilcu, ter ju pričvrstite z raztegljivimi sponkami (slika 9.I). Nato namestite nosilce na prednji okvir (slika 9.B) s pomočjo vijakov in matic (slika 9.J).

3. Vstavite okvir v platnen ovoj (slika 9.K) in preverite, da je pravilno nameščen po vsem osnovnem obodu. Pritrdite vse plastične profile na cevi okvirja, pri čemer si pomagajte z izvijačem (slika 9.L).
4. Vstavite ročaj (slika 9.M) v izvrtine na pokrovu (slika 9.N) in vse skupaj pritrdite na okvir s pomočjo vijakov (slika 9.O) in samovreznih vijakov na zadnji strani (slika 9.P).
5. Pod okvir namestite ojačitveni prečnik (slika 9.Q) s pomočjo vijakov in matic (slika 9.R), pri čemer naj bo ploski del obrnjen proti platnu. Vstavite vzvod za praznjenje (slika 9.S) v njegovo ležišče in namestite zaporni vijak (slika 9.T) ter pripadajočo matico (slika 9.U).

- Za modele TS-TX-TH

Dokončajte montažo košare v skladu s priloženimi navodili, ki spremljajo sestavni del.

4.9 MONTAŽA VZVODOV ZA ZVRAČANJE ZBIRALNE KOŠARE

Namestite os vzvodov (slika 10.A) v vdolbini ploščic (slika 10.B) in ju pritrdite na notranji del nosilcev zbiralne košare (slika 10.C) s pomočjo priloženih vijakov in matic (slika 10.D) v zaporedju, ki ga prikazuje slika. Priključite konec letvice (slika 10.E) v bat za dviganje vzvoda (slika 10.F) s pomočjo sornika (slika 10.G) ter namestite raztegljivi sponki (slika 10.H). Pred montažo zbiralne košare v nosilce preverite, da se vzvoda za zvrčanje gladko premikata.

4.10 MONTAŽA BOČNIH VAROVAL SESTAVA REZALNIH NAPRAV (ČE SO PREDVIDENI)

Namestite varovala (slika 11.A) s pomočjo priloženih vijakov (slika 11.B) in matic (slika 11.C) v skladu s prikazanimi navodili za vsak tip stroja.

4.11 MONTAŽA ŠČITNIKA BOČNEGA IZMETA (SAMO ZA MODELE Z BOČNIM IZMETOM)

1. Z notranje strani odbijača bočnega izmeta (slika 12.A) namestite vzmet (slika 12.B) tako, da vstavite končnik (slika 12.B.1) v odprtino in sukate, dokler se vzmet (slika 12.B) in končnik (slika 12.B.2) ne usedeta v svoji ležišči.
2. Odbijač bočnega izmeta (slika 12.A) namestite tako, da se ujema z nosilci (slika 12.C) sestava rezalnih naprav in s pomočjo izvijača zavrtite drugi končnik (slika 12.B.2) vzmeti (slika 12.B), tako da izstopi iz odbijača bočnega izmeta.
3. Vstavite sornik (slika 12.D) v odprtino nosilcev (slika 12.C) in odbijača bočnega izmeta tako, da sornik vstopi v notranjost navojev vzmeti (slika 12.B) in da preluknjani konec najbolj notranjega nosilca popolnoma izstopi.

4. Vstavite varnostno razcepko (slika 12.E) v odprtino (slika D.1) sornika (slika 12.D) in slednjega zavrtite toliko, da lahko upognete dva skrajna konca (slika 12.E.1) varnostne razcepke (s pomočjo klešč) tako, da se ne more sneti in povzročiti snetja sornika (slika 12.D).

⚠ Prepričajte se, da vzmet pravilno učinkuje in da ohranja odbijač bočnega izmeta stabilno v znižanem položaju ter da je zatič dobro vstavljen in ne more naključno izstopiti.

POMEMBNO Pri modelih z možnostjo stranskega izmeta: prepričajte se, da je zapora stranskega izmeta (slika 21.A) spuščena in blokirana z varnostno ročico (slika 21.B).

POMEMBNO Za odstranjevanje ali vzdrževanje ščitnika najprej pritisnite na varnostno ročico (slika 21.B) in zaporo stranskega izmeta dvignite (slika. 21.A), da omogočite odstranitev.

OPOMBA Za odstranitev ščitnika sledite korakom za namestitev v obratnem vrstnem redu.

5. KOMANDE ZA UPRAVLJANJE

5.1 ZAVORNI PEDAL

 S pomočjo tega pedala vključite zavoro na zadnjih kolesih (sliki 13.A, 14.A)

5.2 PEDAL ZA VOŽNJO V SMERI NAPREJ

S pomočjo tega pedala vključite pogon koles in uravnavate hitrost pomikanja stroja v smeri naprej (sliki 13.B, 14.B):



1. **Vožnja naprej.** Ob krepkejšem pritiskanju na pedal postopoma narašča hitrost stroja.
2. **Prosti tek.** Ob sprostitvi pedala se slednji samodejno vrne v položaj prostega teka.

OPOMBA Stanje „prostega teka“ označuje vklop kontrolne lučke (slika 16.F).

OPOMBA Če pedal pritisnete medtem ko je vključena parkirna zavora (slika 13.D), se motor zaustavi.

5.3 PEDAL ZA VZVRATNO VOŽNJO

S pomočjo tega pedala vključite pogon koles in uravnate hitrost pomikanja stroja v vzratni smeri (sliki 13.C, 14.C):



1. **Vzratna prestava.** Ob krepkejšem pritiskanju na pedal postopoma narašča hitrost stroja.
⚠️ Vkllop vzratne prestave je treba opraviti v stanju mirovanja.

2. **Prosti tek.** Ob sprostitvi pedala se slednji samodejno vrne v položaj prostega teka.

OPOMBA Stanje „prostega teka“ označuje vkllop kontrolne lučke (slika 16.F).

OPOMBA Če pedal pritisnete medtem ko je vključena parkirna zavora (slika 15.D), se motor zaustavi.

5.4 KOMANDA ZA SPROSTITEV HIDROSTATIČNEGA PRENOSA

Ta komanda ima dva položaja, ki sta narisana na ploščici (sliki 13.D, 14.D):



1. **Vkllop prenosa:** v vseh pogojih uporabe, ko je stroj v teku in med košnjo.



2. **Odklop prenosa:** znatno zmanjša napor, ki je potreben za ročno premikanje stroja - pri ugasnjemem motorju.



POMEMBNO Da bi se izognili poškodbam prenosnega sklopa, je treba ta postopek opraviti izključno pri zaustavljenem motorju in s pedali (slike 13.B, 13.C, 14.B, 14.C) v položaju za prosti tek.

• Samo za model 4WD

Stroj lahko preprosto pomikate samo v vzratni smeri, čeprav je zadnji prenos sproščen.

5.5 STIKALO NA KLJUČ

Ključ omogoči/onemogoči zagon stroja.

Ima 3 položaje (slika 15.A):



1. **Položaj izklopa.** Stroj se takoj izklopi.



2. **Položaj za tek.** Vse funkcije so vklopljene.



3. **Položaj za zagon.** Vključi zaganjalnik in stroj se zažene. Ko ključ popustimo iz položaja za zagon, se samodejno vrne v položaj za tek.

5.6 KOMANDA POSPEŠEVALNIKA

Uravnava število vrtljajev motorja.

Glede na tip motorja ločimo dve vrsti komand pospeševalnika:

- A. **Tip „I“ z ločeno komando čoka** (sl. 15.B + sl. 15.C)
- B. **Tip „II“** (sl. 15.B)

Označeni položaji ustrezajo sledečemu:



1. **Komanda čoka - Hladni zagon.** (če je predvidena) Uporablja se za hladni zagon stroja. Položaj „CHOKE“ obogati mešanico; ta položaj je treba uporabljati samo toliko časa, kolikor je potrebno.



2. **Maksimalni vrtljaji motorja.** Uporablja se vselej pri zagonu stroja, med delovanjem in med košnjo trave.



3. **Minimalni vrtljaji motorja.** Uporablja se med postajanjem, kadar je motor dovolj ogret.

OPOMBA Ko se z vozilom le premikate do drugega območja, izberite vmesni položaj med «želvo» in «zajcem».

OPOMBA Nekateri modeli so opremljeni s sistemom, ki avtomatsko nadzoruje položaj čoka v uplinjaču med zagonom motorja in segrevanjem.

5.7 VZVOD PARKIRNE ZAVORE

Parkirna zavora prepreči premikanje stroja potem, ko ste ga parkirali.

Vzvod ima dva položaja (slika 15.D), in sicer:



1. Zavora je sproščena. Za izklop parkirne zavore pritisnite pedal (sliki 13.A, 14.A). Vzvod se vrne v položaj sproščene zavore.



2. Zavora je vključena. Za vklop parkirne zavore do konca pritisnite pedal (sliki 13.A, 14.A) in prestavite vzvod v položaj za vključeno zavoro; ko nogo dvignete, pedal ostane blokiran v spodnjem položaju.

5.8 STIKALO ZA LUČI



S tipko (slika 15.E) lahko prižgete luči, ko je ključ (slika 15.A) v položaju za „TEK“.

5.9 KOMANDA ZA VKLOP IN IZKLOP REZALNIH NAPRAV

Ta komanda omogoča vklop rezalnih naprav prek elektromagnetne sklopke:



1. Rezalne naprave vklopljene.

Stikalo v obliki gobe je izvlečeno (slika 15.F.1) ali pa je pritisnjen gumb (slika 15.F.2).



2. Rezalne naprave izklopljene.

Stikalo v obliki gobe je pritisnjeno (slika 15.F.1) ali pa je gumb sproščen (slika 15.F.2).



⚠ Ob izklopu rezalnih naprav se istočasno vklopi zavora, ki v nekaj sekundah zaustavi njihovo vrtenje.

OPOMBA Stanje „vklopljenih rezalnih naprav“ označuje vklop kontrolne lučke (slika 16.A).

OPOMBA Če se rezalne naprave vklopijo ob nespoštovanju predvidenih pogojev za varnost, se motor izklopi oziroma ga ni mogoče zagnati (glej odst. 6.2.2)

5.10 TIPKA ZA OMOGOČITEV KOŠNJE MED VZVRATNO VOŽNJO



Če pritisnete in zadržite gumb (slika 15.G), se lahko pomikate v vzratni smeri z vklopljenimi rezalnimi napravami, ne da bi se motor pri tem zaustavil.

5.11 KOMANDE ZA NASTAVITEV VIŠINE SESTAVA REZALNIH NAPRAV

• Komanda z vzvodom

S pomočjo tega vzvoda lahko dvignete ali spustite sestava rezalnih naprav, ki ga lahko nastavite na 7 različnih višin za košnjo (slika 15.H).



Sedem položajev označuje ploščica s številkami od „1“ do „7“, ki ustrezajo sedmim nastavitvam višine košnje, od 3 do 9 cm.



Za pomikanje med položaji morate pritisniti gumb za sprostitvev na vrhu vzvoda.

• Komanda z vzvodom in vrtljivim regulatorjem

S pomočjo vzvoda (slika 15.H) lahko dvigate ali spuščate sestav rezalnih naprav.

• Položaj „A“

Sestav rezalnih naprav je dvignjen.

• Položaj „B“

Sestav rezalnih naprav je spuščen.

Vrtljivi regulator (slika 15.I) omogoča nastavitev sestava rezalnih naprav na 9 višin, ki ustrezajo prav toliko višinam košnje med 2 in 10 cm.

1. Vzvod (slika 15.H) premaknite v položaj „A“.
2. Nastavite višino košnje s pomočjo vrtljivega regulatorja (slika 15.I).
3. Če vzvod (slika 15.H) premaknete v položaj „B“, se bo sestav rezalnih naprav samodejno ponastavil na vnaprej nastavljeno višino.

OPOMBA Vzvod (slika 15.H) premaknite v položaj „A“ med premikanjem in prevozom stroja.

5.12 NAPRAVA ZA OHRANJANJE HITROSTI (CRUISE CONTROL)

Ta naprava omogoča ohranjanje zelene hitrosti vožnje v smeri naprej brez potrebe po stalnem pritiskanju pedala (sliki 13.B, 14.B). Komanda v obliki gobe ima dva položaja:



1. **Pritisnjena.** Naprava je izklopljena (ni aktivna)
2. **Izvlačena.** Naprava je vključena (aktivna)

- Če napravo vključite med vožnjo v smeri naprej, bo stroj ohranil trenutno doseženo hitrost, brez potrebe po uporabi pedala (sliki 13.B, 14.B).
- Naprave pa ni mogoče vključiti med vožnjo stroja v vzvratni smeri.
- Ko je naprava vključena, ni mogoče uporabiti pedala za vzvratno vožnjo (sliki 13.C, 14.C).

OPOMBA Med vožnjo navkreber ali navzdol se lahko hitrost razlikuje od nastavljene hitrosti.

Za izklop naprave in ponovno vzpostavitev upravljanja hitrosti vožnje s pedalom (sliki 13.B, 14.B):

- pritisnite pedal (sliki 13.B, 14.B);
- ali
- pritisnite zavorni pedal (sliki 13.A, 14.A).

V obeh primerih se bo komanda v obliki gobe samodejno vrnila v „pritisnjen“ položaj.

POMEMBNO Naprave nikoli ne izklaplajate z uporabo komande v obliki gobe.

5.13 ŠTEVEC (ČE JE PREDVIDEN)

Števec (slika 15.K) se vklopi vedno, ko ključ (slika 15.A) obrnete v položaj za „TEK“ in prikazuje ure delovanja motorja.

5.14 POMOŽNA VTIČNICA ZA DODATNO OPREMO

Omogoča priklop električnih aparatov, ki se napajajo z 12 V enosmerno napetostjo (DC) z največjo močjo 50 W in so opremljene s primernim vtičnikom (avtomobilskim) (slika 15.M).

- Vtičnica je pod napetostjo le takrat, ko je ključ (slika 15.A) v položaju za „TEK“.

5.15 KOMANDA ZA ZVRAČANJE ZBIRALNE KOŠARE

• Ročno upravljanje

Zvračanje zbiralne košare zaradi praznjenja poteka prek vzvoda (slika 15.L), ki ga lahko izvlečete iz njegovega ležišča.

• Električno upravljanje

Zvračanje zbiralne košare zaradi praznjenja poteka prek tipke (slika 15.N), ki jo pritisnete in zadržite, dokler se motorček ne zaustavi. Zbiralna košara se vrne v svoj delovni položaj s pritiskom na tipko (slika 15.O), ki jo morate zadržati, dokler se kavelj ne zatakne in motorček zaustavi.

5.16 ZASLON TIPA „I“ IN ZVOČNA OPOZORILA

Ko ključ obrnete v položaj za „TEK“, se za približno pol sekunde istočasno vklopijo vse kontrolne lučke (ob spremljavi kratkega zvočnega signala), ki ponazarjajo pravilno delovanje stroja. V nadaljevanju kontrolne lučke označujejo:



Prizgana signalna lučka: rezalne naprave so vklopljene (slika 16.A).



Prizgana signalna lučka: parkirna zavora je vključena (slika 16.B).



Prizgana signalna lučka: upravljavec je odsoten (slika 16.C).



Utripajoča signalna lučka: količina goriva je dosegla rezervo (slika 16.D).



Utripajoča signalna lučka: Označuje nepravilnosti pri mazanju motorja (slika 16.E). Takoj ugasnite motor, preverite količino olja in stopite v stik s pooblaščenim centrom za tehnično pomoč.



Prizgana signalna lučka: Zbiralna košara ali ščitnik zadnjega izmeta nista vstavljeni (slika 16.F).



Prizgana signalna lučka: ko je motor prizgan, prihaja do nepravilnosti pri polnjenju baterije (slika 16.G).

Utripajoča signalna lučka pred zagonom: stanje baterije ne omogoča zagona motorja. Stopite v stik s pooblaščenim centrom za tehnično pomoč (slika 16.G).

N Prizgana signalna lučka: prenos je v prostem teku (slika 16.H).

• Zvočna opozorila

Obstajata dve vrsti zvočnega signala:

1. Neprekinjen zvočni signal:
 - Sprožila se je zaščita elektronskega modula.
 - Motor je ugasnjen več kot 30 sekund in ključ je v položaju za „TEK“.
2. Prekinjajoč zvočni signal:
 - Zbiralna košara je polna.

5.17 ZASLON TIPA „II“ IN ZVOČNA OPOZORILA

Ko ključ obrnete v položaj za „TEK“, se za približno pol sekunde istočasno vklopijo vsi simboli (ob spremljavi kratkega zvočnega signala), ki ponazarjajo pravilno delovanje stroja; nato se zaslon preklopi v način „števec delovnih ur“.

V nadaljevanju kontrolne lučke označujejo:



Prizgana signalna lučka: rezalne naprave so vklopljene (slika 16.A).



Prizgana signalna lučka: parkirna zavora je vključena (slika 16.B).



Prizgana signalna lučka: upravljaivec je odsoten (slika 16.C).

Preprosta signalna lučka za gorivo (slika 16.D).



Utripajoča signalna lučka: gorivo je dosegla rezervo.

Signalna lučka za gorivo z merilnikom količine (slika 16.D).

Signalna lučka označuje količino goriva v rezervoarju glede na sledeči kriterij:



Količina goriva se giblje med polnim in napol polnim rezervoarjem.



Količina goriva se giblje med napol polnim rezervoarjem in rezervo.



Količina goriva je dosegla rezervo.

OPOMBA Rezerve goriva je okoli 2 litra, kar zadošča za približno 30 do 40 minut delovanja pri delovnem številu vrtljajev motorja.



Utripajoča signalna lučka: Označuje nepravilnosti pri mazanju motorja (slika 16.E). Takoj ugasnite motor, preverite količino olja in stopite v stik s pooblaščenim centrom za tehnično pomoč.



Prizgana signalna lučka: Zbiralna košara ali ščitnik zadnjega izmeta nista vstavljeni (slika 16.F) (samo za modele z zbiralnikom na zadnjem delu).



Prizgana signalna lučka: ko je motor prizgan, prihaja do nepravilnosti pri polnjenju baterije (slika 16.G).

Utripajoča signalna lučka pred zagonom: stanje baterije ne omogoča zagona motorja. Stopite v stik s pooblaščenim centrom za tehnično pomoč (slika 16.G).



Prizgana signalna lučka: prenos je v prostem teku (slika 16.H).

• Delovne funkcije

Pritisnite gumb „MODE“ za zaporeden dostop do delovnih funkcij.



Števec delovnih ur (slika 16.I). Prikazuje skupno število ur delovanja motorja.



Voltmeter (slika 16.I). Prikazuje stanje napolnjenosti akumulatorja.



Števec vrtljajev (slika 16.K)
Označuje število vrtljajev motorja s pomočjo številčnih vrednosti ali niza zvezdic, ki ustrezajo sledečemu:

Prikazana vrednost:

< 1600 motor na minimalnih vrtljajih
< 2500 hitrost za premikanje
> 2500 hitrost za košnjo

* motor na minimalnih vrtljajih
(**)

** hitrost za premikanje

***** hitrost za košnjo

OPOMBA Če vrednost utripa, pomeni, da število vrtljajev motorja ni primerno za košnjo trave.



Ura (če je predvidena) (slika 16.L)
Označuje uro v načinu 24 ur/dan.

Za nastavitve ure obrnite ključ v položaj za „TEK“ pri ugasnjem motorju in sledite naslednjemu postopku:

- Pritiskajte gumb „MODE“, dokler se ne pojavi ikona za uro.
- Pritiskajte gumb „MODE“, dokler ne začneta utripati prvi dve številki (ura).
- Pritisnite enega od stranskih gumbov (slika 16.K.L) za povečanje ali zmanjšanje vrednosti enote.
- Pritisnite gumb „MODE“, dokler ne začneta utripati drugi dve številki (minute).
- Pritisnite enega od stranskih gumbov za povečanje ali zmanjšanje vrednosti enote.
- Pritisnite gumb „MODE“, da zaključite nastavitve.

OPOMBA Uro napaja pomožna baterija; ko se izprazni, se morate obrniti na pooblaščen center za tehnično pomoč.

• Zvočna opozorila

Obstajata dve vrsti zvočnega signala:

1. Neprekinjen zvočni signal:
 - Sprožila se je zaščita elektronskega modula.
 - Motor je ugasnjen več kot 30 sekund in ključ je v položaju za „TEK“.
2. Prekinjajoč zvočni signal:
 - Zbiralna košara je polna.

5.18 ZASLON TIPA „III“ IN ZVOČNA OPOZORILA

Ko ključ obrnete v položaj za „TEK“, se za približno pol sekunde istočasno vklopijo vse ikone (ob spremljavi kratkega zvočnega signala), ki ponazarjajo pravilno delovanje stroja.

V nadaljevanju ikone označujejo:



Prižgana ikona: rezalne naprave so vklopljene (slika 16.A).



Prižgana ikona: parkirna zavora je vključena (slika 16.B).



Prižgana signalna lučka: upravljalavec je odsoten (slika 16.C).

Ikona za gorivo z merilnikom količine (slika 16.D).

Ikona označuje količino goriva v rezervoarju glede na sledeči kriterij:



Količina goriva se giblje med polnim in napol polnim rezervoarjem.



Količina goriva se giblje med napol polnim rezervoarjem in rezervo.



Količina goriva je dosegla rezervo.

OPOMBA Rezerve goriva je okoli 2 litra, kar zadošča za približno 30 do 40 minut delovanja pri delovnem številu vrtljajev motorja.



Prižgana ikona: Označuje nepravilnosti pri mazanju motorja (slika 16.E). Takoj ugasnite motor, preverite količino olja in stopite v stik s pooblaščenim centrom za tehnično pomoč.



Prižgana ikona: Zbiralna košara ali ščitnik zadnjega izmeta nista vstavljena (slika 16.F) (samo za modele z zbiralnikom na zadnjem delu).



Prižgana ikona: Zbiralna košara se je napolnila in jo je potrebno izprazniti (slika 16.F) (samo za modele z zbiralnikom na zadnjem delu).

Ikona za baterijo s kazalnikom ravni napoljenosti (slika 16.G).



Prižgana ikona: Baterija je polna.



Prižgana ikona: Raven napetosti baterije je optimalna.



Prižgana ikona ob ugasnjem motorju: Označuje, da je baterijo treba ponovno napolniti.

Prižgana ikona ob prižganem motorju: Označuje nepravilnosti pri polnjenju baterije.

Utripajoča ikona: Stanje baterije ne omogoča zagona motorja, zato je treba stopiti v stik s pooblaščenim centrom za tehnično pomoč.



Prižgana ikona: prenos je v prostem teku (slika 16.H).



Števec delovnih ur (slika 16.I). Prikazuje skupno število ur delovanja motorja.



Luči (slika 16.P). Prižgana ikona: Označuje, da so luči prižgane.



Potrebno je vzdrževanje (slika 16.Q). Prižgana ikona: Kazalnik rednega vzdrževanja. Vzdrževanje, ki ga je treba opraviti, je opisano v pogl. 13. Ikona se prižge vsakih 50 ur in ostane prižgana 1 uro.



Zeleno območje (slika 16.R). Število vrtljajev motorja je primerno za optimalno košnjo trave.

• Zvočna opozorila

Obstajata dve vrsti zvočnega signala:

1. Neprekinjen zvočni signal:
 - Sprožila se je zaščita elektronskega modula.
 - Motor je ugasnjen več kot 30 sekund in ključ je v položaju za „TEK“.
2. Prekinjajoč zvočni signal:
 - Zbiralna košara je polna.

6. UPORABA STROJA

⚠ Varnostni predpisi, ki jih je treba upoštevati, so opisani v pogl. 2. Natančno se držite teh predpisov, da se izognete resnim tveganjem ali nevarnostim.

6.1 ZAČETNA OPRAVILA

Pred začetkom dela je treba opraviti vrsto pregledov in opravil, s katerimi zagotovimo uspešno in kar najbolj varno delo.

1. stroj naj bo v vodoravnem položaju in dobro prislonjen na tla;
2. nastavite način delovanja stroja, ki bo najbolj primeren za delo, ki ga želite opravljati (odst. 6.1.4);

6.1.1 Polnjenje z oljem in bencinom

POMEMBNO Stroj je dobavljen brez motornega olja in bencina.

Pred uporabo stroja preverite prisotnost goriva in nivo olja (odst. 7.2, odst. 7.3). Za načine in previdnostne ukrepe pri polnjenju in dolivanju olja upoštevajte navedena navodila v (odst. 7.2, odst. 7.3) in priročnik motorja.

6.1.2 Nastavitev sedeža

Sedež lahko s drsenjem nastavitev v šest različnih položajev.

Za nastavitev najprej privzdignite ročaj (slika 17.A) in z drsenjem pomaknite sedež, dokler se ne zaskoči v zeleni položaj.

6.1.3 Tlak v pnevmatikah

Pravilni tlak v pnevmatikah je bistveni pogoj za popolno poravnost sestava rezalnih naprav, kar omogoča enakomerno košnjo travnika.

1. Odvijte varovalne kapice
2. Ventile povežite s kompresorjem, opremljenim z manometrom (slika 18)
3. Tlak regulirajte v skladu z vrednostmi, ki jih navaja tabela "Tehnični podatki".

6.1.4 Priprava stroja za delo

OPOMBA Ta stroj omogoča košnjo trate na razne načine; pred začetkom dela je treba stroj pripraviti glede na zaželeni način košnje.

a. Priprava na košnjo z zbiranjem trave v zbiralni košari (samo za modele z zbiranjem trave zadaj)

- Pritrdite zbiralno košaro (slika 19.A) na nosilce (slika 19.B) in jo poravnajte glede na zadnjo ploščo tako, da se bosta referenčni točki ujemali (slika 19.B).
- Prepričajte se, če je spodnja cev odprta na zbiralni košari pripeta na ustrezni pritrdilni kavelj (slika 19.C).
- Če imate težave pri pritrdjevanju, ali če je košara pritrjena preveč ohlapno, nastavite povratno vzmet (glejte 8.9).

b. Priprava na košnjo z zadnjim izmetom trave na tla (samo za modele z zbiralnikom na zadnjem delu) (če je predviden)

- Če želite delati brez zbiralne košare, je po naročilu na voljo komplet ščitnika zadnjega izmeta (slika 20; pogl. 15.7), ki ga je treba pritrditi na zadnjo ploščo, kot prikazujejo ustrezna navodila.

c. Priprava na košnjo z drobljenjem trave

- Če želite pokošeno travo sesekljati na drobno in jo pustiti na površini trate, je po naročilu na voljo komplet za mulčenje (pogl. 15.1), ki ga je treba pritrditi v skladu s priloženimi navodili.

⚠ Pri modelih z bočnim izmetom preverite, ali je nameščena ojačitve bočnega izmeta (slika 22.A) (če je predvidena).

d. Priprava na košnjo z bočnim izmetom trave na tla (samo za modele z bočnim izmetom):

- Vedno se prepričajte, ali notranja vzmet ščitnika (slika 21.A) in varnostna ročica (slika 21. B) delujeta pravilno in ščitnik vedno zadržujeta v spuščnem položaju.

- Pri košnji trave v posebej težkih razmerah (visoka ali mokra trava) svetujemo, da odstranite ojačitev bočnega izmeta (slika 22.A) (če je predvidena).
- Za odstranitev ojačitve odvijte vijake (slika 22.B), pri čemer zadržite odbijač bočnega izmeta privzdignjen (slika 22.C).

⚠ V primeru bočnih udarcev brez nameščene ojačitve (slika 22.A) se lahko sestav rezalnih naprav deformira.

⚠ Po takšni uporabi ne pozabite ponovno namestiti ojačitve bočnega izmeta.

6.1.5 Reguliranje kolesc za preprečevanje prenizke košnje

Funkcija kolesc za preprečevanje prenizke košnje je ta, da zmanjšata nevarnost puljenja travnate preproge, do katerega pride zaradi drsenja roba sestava rezalnih naprav na neravnih terenih. Regulirajte kolesci v skladu z navodili (odst. 7.4).

6.2 VARNOSTNI PREGLEDI

Opravite naslednje varnostne preglede in preverite, ali se rezultati ujemajo s tem, kar navajajo tabele.

⚠ Pred uporabo vselej opravite varnostne preglede.

6.2.1 Splošni varnostni pregled

Predmet	Rezultat
Akumulator	Brez poškodb na ohišju, pokrovu in spojkah
Ščitnik zadnjega izmeta, zbiralna košara	Kompleten. Brez poškodb. Pravilno montiran.
Ščitnik bočnega izmeta, sesalna rešetka	Kompleten. Brez poškodb. Pravilno montiran.
Tokokrog goriva in spoji.	Ni sledi puščanja.
Električni kabli.	Vse izolacije brezhibne. Nobena mehanska poškodba.
Tokokrog olja	Ni sledi puščanja. Ni poškodb.
Varnostne naprave	Delujejo, kot je opisano v odst. 6.2.2.

6.2.2 Pregled varnostnih naprav

Varnostne naprave delujejo po dveh kriterijih:

- A. preprečujejo zagon motorja, če niso upoštevani vsi varnostni pogoji;
- B. ugasnejo motor, če ni izpolnjen kakšen (tudi en sam) izmed varnostnih pogojev.

Opravilo	Rezultat
1. prenos v prostem teku; 2. rezalne naprave izklopljene; 3. upravljaivec na svojem sedežu.	Motor se zažene
upravljaivec zapusti sedež	Motor se ustavi
pri vklopljenih rezalnih napravah privzdignite zbiralno košaro ali snemite ščitnik zadnjega izmeta (<i>samo pri modelih z zbiranjem trave zadaj</i>)	Motor se ustavi
vklopite parkirno zavoro, ne da bi izklopili rezalne naprave	Motor se ustavi
pri vklopljeni parkirni zavori poskusite povečati hitrost motorja ali pritisnite na pedal za vožnjo	Motor se ustavi
pri vklopljenih rezalnih napravah prestavite v vzvratno prestavo, ne da bi pritikali na tipko za omogočitev (odst. 5.10)	Motor se ustavi
Stroj poženite naprej in nazaj ter vklopite prosti tek/ sprostite pedal za pogon koles (odst. 5.2; odst. 5.3)	Stroj upočasni premikanje in se ustavi
Pritisnite zavorni pedal (odst. 5.1)	Stroj se zaustavi
Poskusno pomikanje (vožnja)	Nobena nenormalna vibracija. Noben nenormalni hrup

⚠ Če kakšen izmed rezultatov ni v skladu s tem, kar navaja tabela, stroja ne smete uporabljati! Obrnite se na servisno službo, da stroj ustrezno pregleda in popravi.

POMEMBNO Upoštevajte, da v primeru nespoštovanja varnostnih pogojev varnostne naprave preprečijo zagon motorja. V teh primerih je treba najprej obnoviti pogoje za zagon in ključ (slika 15.A) vrniti v položaj za zaustavitev, preden motor poskušate ponovno zagnati.

6.3 UPORABA NA NAGNJENIH TERENIH

Spoštujte omejitve, ki so navedene v tabeli "Tehnični podatki" in na "sliki 24", ne glede na smer vožnje.

Zapomnite si, da ne obstaja "varen" naklon.

Vožnja po terenih z naklonom zahteva posebno pozornost. Da se izognete

prevrnitvi ali izgubi nadzora nad strojem:

- Nikoli ne kosite prečno po pobočju. Na nagnjenih travnikih je treba voziti v smeri navzgor/navzdol, nikoli prečno; pri tem je treba paziti na spreminjanje smeri in da pri tem spreminjanju smeri zgornja kolesa ne naletijo na ovire (kamenje, veje, korenine itd.), saj bi to lahko povzročilo bočni zdrs ali izgubo nadzora nad strojem.
- Pri vzpenjanju ali spuščanju ne smete grobo zavreti ali grobo speljati;
- Pogon koles vključite narahlo in posebno previdno, da se izognete nenadnemu dvigu sprednjega dela stroja.
- Zmanjšajte hitrost:
 - pred kakršno koli spremembo smeri in pri ozkih zavojih
 - preden zapeljete na nagnjen teren, zlasti če se spušča navzdol
- Nikoli ne vključite vzvratne vožnje, da bi zmanjšali hitrost pri vožnji navzdol. To bi lahko povzročilo izgubo nadzora nad vozilom, zlasti na spolzkih terenih.
- Preden zaustavljene stroj pustite brez nadzora, vselej vklopite parkirno zavoro.
- Navzdol po pobočju se premikajte brez uporabe pedala za pogon, da izkoristite zavorni učinek hidrostaticnega prenosa, ko prenos ni vstavljen.

6.4 ZAGON

1. Odprite ventil za gorivo (slika 25.A) (če je predviden).
2. Sedite na voznikov sedež.
3. Prestavno ročico postavite v prosti tek («N») (odst. 5.2; odst. 5.3).
4. Izklopite rezalne naprave (odst. 5.9).
5. Vključite parkirno zavoro (odst. 5.7).
6. Komando pospeševalnika premaknite v položaj maksimalnih vrtljajev – "zajec" (odst. 5.6).
7. V primeru zagona hladnega motorja: vklopite komando čoka (odst. 5.6) (če je predvidena).
8. Vstavite ključ v stikalno in ga obrnite v položaj za tek, da vzpostavite električni tokokrog. Počakajte 2 sekundi in ga nato premaknite v položaj za zagon, da zaženete motor.
9. Ko je stroj zagnan, popustite ključ.

10. V primeru zagona hladnega motorja, takoj ko se vrtljaji motorja stabilizirajo:

- 10a.** Izklopite komando čoka (odst. 5.6, tip „II“) tako, da premaknete komando pospeševalnika v položaj za največje število vrtljajev – simbol „zajca“ (če je predvidena).
- 10b.** Izklopite komando čoka (odst. 5.6, tip „I“) (če je predvidena).

OPOMBA *Vklopljeni čok pri že segretem motorju lahko zamaže svečko in povzroči nepravilno delovanje motorja.*

11. Ko je motor zagnan, pospeševalnik premaknite v položaj za najmanjše vrtljaje – simbol „želve“.

OPOMBA Če imate pri zagonu težave, ne vztrajajte dolgo z aktiviranjem zaganjalnika, da se ne izprazni akumulator in da se motor ne zalije. Ključ vrnite v položaj za zaustavitev, počakajte nekaj minut in poskusite ponoviti postopek. Če se težave z zagonom nadaljujejo, si preberite poglavje «14» v tem priročniku ter v priročniku z navodili za motor.

6.5 DELO

6.5.1 Vožnja naprej in premeščanje

Med premeščanjem:

- izklopite rezalne naprave (odst. 5.9);
- nastavite sestav rezalnih naprav na najvišjo višino (odst. 5.11);
- komando pospeševalnika premaknite v vmesni položaj med najmanjšimi vrtljaji („želva“) in največjimi vrtljaji („zajec“).
- sprostite zavorni pedal, da izključite parkirno zavoro (odst. 5.7).
- pritisnite pedal za pogon (odst. 5.2) v smeri „vožnja naprej“ in dosežite želeno hitrost s postopnim pritiskanjem pedala in uporabo pospeševalnika.

 **Vklop pogona koles je treba izvesti na opisan način (odst. 5.2), da se izognete temu, da bi preveč nagel zagon povzročil nenaden dvig sprednjega dela in izgubo nadzora nad strojem, še posebej na nagnjenem terenu.**

6.5.2 Zaviranje

Najprej zmanjšajte hitrost stroja z zmanjšanjem števila vrtljajev motorja, nato pritisnite zavorni pedal (odst. 5.1), da še dodatno zmanjšate hitrost, dokler se stroj ne zaustavi.

Občutno zaviranje stroja dosežemo že s popustitvijo pedala za vožnjo (odst. 5.2).

6.5.3 Vzratna prestava

POMEMBNO *Vključitev vzratne vožnje je treba opraviti v stanju mirovanja.*

1. Pritisnite na pedal (odst. 5.1) vse do zaustavitve stroja;
2. zaženite vzratno vožnjo s pritiskom na pedal v smeri vzratne vožnje (odst. 5.3).

6.5.4 Košnja trave

Za delo s strojem sledite naslednjim navodilom:

1. pospeševalnik premaknite v položaj maksimalnih vrtljajev („zajec“); med delom s strojem je treba vselej uporabljati ta položaj;
2. nastavite sestav rezalnih naprav na najvišjo višino;
3. rezalne naprave vklopite (odst. 5.9) le na travni ruši; rezalnih naprav ne vklaplajte na peščenih tleh ali na terenih s previsoko travo;
4. Pomikanje stroja in košnja travnate površine začnite zelo postopoma in pozorno, kot je predhodno opisano;
5. prilagodite hitrost pomikanja in višino košnje (odst. 5.11) razmeram travnika (višina, gostota in vlažnost trave) in količini odložene trave;
6. Videz travnika bo boljši, če bo trava pokošena z enako višino in izmenično v dveh smereh (slika 27).

POMEMBNO *Da bi lahko ob vklopljenih rezalnih napravah vozili vzratno, morate držati pritisnjeno tipko za omogočitev košnje med vzratno vožnjo (odst. 5.10); v nasprotnem primeru motor ugasne.*

Vsakokrat, ko začutite upočasnitev vrtljajev motorja, upočasnite hitrost. Upoštevati morate, da ni mogoče doseči dobrih rezultatov košnje, če je hitrost vožnje previsoka glede na količino pokošene trave.

Odklopite rezalne naprave in postavite sestav rezalnih naprav v najvišji položaj:

- Ko se morate premakniti z enega na drugo delovno območje
- Pri premikanju prek površin, kjer ni trave
- Vsakokrat, ko je treba preiti kakšno oviro.

6.5.5 Nasveti za vzdrževanje urejenega travnika

- Za ohranjanje lepega, zelenega in mehkega travnika, je treba travo redno kositi. Travnik

lahko tvorijo različne vrste trave. Ob pogosti košnji bolj rastejo trave, ki razvijejo veliko korenin in oblikujejo močno travno rušo; če pa je košnja bolj redka, se razvijejo predvsem visoke in divje trave (triperesna deteljica, marjetice itd.). Pogostost košenj je treba prilagoditi rasti trave in preprečiti, da bi med eno in drugo košnjo preveč zrastle.

- Optimalna višina trave na dobro oskrbovani trati je okrog 4-5 cm; pri posamezni košnji naj ne bi porezali več kot tretjino celotne višine. Če je trava zelo visoka, je bolje kositi dvakrat z razmikom enega dneva; prvič z rezalnimi napravami na najvišji višini, drugič pa na želeni višini (slika 26).
- Prenizka košnja lahko povzroči posledke in tanjšanje trate, ki bo zato imela „lisast“ videz.
- V najbolj vročih in suhih obdobjih vam priporočamo, da pustite travo nekoliko višjo, saj se s tem ublaži osuševanje terena.
- Vselej je bolje kositi dobro osušeno travo. Ne kosite trave, ko je mokra; to lahko zmanjša učinkovitost vrtljive naprave zaradi trave, ki se prilepi nanjo, posledica česar so lahko posledke in trati.
- Rezne naprave morajo biti cele in dobro nabrušene, da je rez trave čist in brez cefranja, ki povzroča porumenelost vrhov trave.
- Motor je treba uporabljati pri najvišjem številu vrtljajev, s čimer zagotovite čist rez trave in močno potiskanje pokošene trave skozi kanal za izmet.
- Če se v kanalu za izmet večkrat nabere trava, vam svetujemo, da zmanjšate hitrost, saj je lahko previsoka glede na stanje trate; če se težava nadaljuje, sta lahko možna vzroka slabo nabrušene rezalne naprave ali deformiran profil krilc.
- Bodite zelo pozorni na košnjo v bližini grmovja ali nizkih robnikov, ki lahko poškodujejo paralelizem in rob sestava rezalnih naprav, pa tudi rezalne naprave same.

6.5.6 Izpraznitev zbiralne košare (samo pri modelih z zbiranjem trave zadaj)

OPOMBA Zbiralno košaro lahko izpraznite samo pri izklopljenih rezalnih napravah; v nasprotnem primeru se motor zaustavi.

- Ne pustite, da se zbiralna košara preveč napolni, da preprečite zamašitev kanala za izmet.
- Zvočni signal opozarja, da je zbiralna košara polna:
 1. izklopite rezalne naprave (odst. 5.9) in zvočni signal bo prenehal;
 2. komando pospeševalnika premaknite v položaj minimalnih vrtljajev – „želva“;

3. zaustavite vožnjo in vklopite prosti tek (odst. 5.2; odst. 5.3);

4. aktivirajte zavoro za parkiranje;

• Ročno upravljanje

5. izvlecite vzvod (slika 28.A) in zvrnite zbiralno košaro, da jo izpraznite;
6. ponovno zaprite zbiralno košaro tako, da bo ustrezno pripeta na pritrilni kavelj (slika 28.B) in pomaknite vzvod v prvotni položaj.

• Električno upravljanje

5. ko sedite na voznikovem sedežu, pritisnite in zadržite tipko (slika 28.C), dokler se zbiralna košara ne popolnoma zvrne;
6. po izpraznitvi zadržite tipko (slika 28.D), dokler se zbiralna košara ne popolnoma spusti, pri čemer pazite, da bo vseskozi pritrjena na pritrilni kavelj (slika 28.B).

OPOMBA Lahko se zgodi, da se po izpraznitvi zbiralne košare ponovno vključi zvočni signal v trenutku vklopa rezalnih naprav, zaradi ostankov trave na tipalu mikrostikala za opozarjanje; v tem primeru le izklopite in takoj zatem spet vklopite rezalne naprave, da se zvočni signal izključi.

Vedno očistite ostanke trave s tipala (slika 28.E).

6.5.7 Čiščenje kanala za izmet (samo pri modelih z zbiralnikom na zadnjem delu)

- Košnja zelo visoke ali mokre trave skupaj s previsoko hitrostjo napredovanja lahko povzroči zamašitev kanala za izmet. V primeru zamašitve upoštevajte navodila v poglavju 7.6.2.

6.5.8 Zaključek košnje

Po zaključku košnje:

1. izklopite rezalne naprave;
2. upočasnite vrtljaje motorja
3. vožnjo nazaj opravite s sestavom rezalnih naprav v najvišjem položaju.

6.6 ZAUSTAVITEV

Za zaustavitev stroja:

1. vzvod pospeševalnika premaknite v položaj minimalnih vrtljajev – „želva“

⚠ Da preprečite morebitni ponovni pojav plamena, ročico plina pustite za 20 sekund v položaju «želva», preden motor ugasnete.

2. ugasnite motor, tako da ključ zasučete v položaj za zaustavitev;
3. pri že ugasnjem motorju zaprite ventili za gorivo (slika 25.A) (če je predviden);
4. izvlecite ključ

POMEMBNO Za ohranitev napoljenosti akumulatorja ključa ne puščajte v položaju «tek» ali «vklp žarometov», kadar motor ni prižgan.

⚠ *Takoj po ugasnitvi je motor lahko zelo vroč. Ne dotikajte se izpušnega glušnika ali delov v njegovi bližini. Obstaja nevarnost opeklin.*

6.7 PO UPORABI

1. Preden stroj postavite v katerikoli prostor, počakajte, da se motor ohladi.
2. Opravite čiščenje (odst. 7.6).
3. Preverite, da ni kakšen sestavni del zrahljan ali poškodovan. Po potrebi zamenjajte poškodovane sestavne dele in zategnite morebitno zrahljane vijake in matice ali pa se obrnite na pooblaščen center za tehnično pomoč.

POMEMBNO

- Spustite sestav rezalnih naprav;
 - prestavite v prosti tek;
 - vključite parkirno zavoro;
 - zaustavite motor;
 - izvlecite ključ za zagon (prepričajte se, da so se vsi premični deli popolnoma zaustavili);
- vselej, kadar pustite stroj brez nadzora, zapustite voznikov sedež ali stroj parkirajte;

7. REDNO VZDRŽEVANJE

7.1 SPLOŠNE INFORMACIJE

⚠ *Varnostni predpisi, ki jih je treba upoštevati, so opisani v pogl. 2. Natančno se držite teh predpisov, da se izognete resnim tveganjem ali nevarnostim.*

⚠ *Pred izvajanjem kakršnega koli pregleda, čiščenja ali posega za vzdrževanje/reguliranje na stroju:*

- **izključite rezalno napravo;**
- **prestavite v prosti tek;**
- **aktivirajte zavoro za parkiranje;**
- **zaustavite motor;**
- **izvlecite ključ (ključa nikoli ne puščajte v stroju ali na dosegu otrok ali neusposobljenih oseb);**

- **prepričajte se, da so se vsi premični deli popolnoma zaustavili;**
- **preberite ustrezna navodila;**
- **Nadenite primerna oblačila, delovne rokavice in zaščitna očala**

- Opis pogostnosti in vrste posegov se nahaja v "Tabeli vzdrževanja". Spodnja tabela vam bo v pomoč pri ohranjanju učinkovitosti in varnosti vašega stroja. V njej so navedena poglobljena opravila in časovni intervali, v katerih je treba opraviti vsako izmed njih. Vsakega izmed posegov opravite v skladu s prvim predpisanim rokom, ki se uresniči.

7.2 TOČENJE GORIVA / IZPRAZNITEV REZERVOARJA ZA GORIVO

POMEMBNO *Upoštevajte vsa navodila, navedena v priročniku za uporabo motorja. Vrsta goriva, ki ga morate uporabljati, je navedena v priročniku za uporabo motorja.*

7.2.1 Točenje goriva

Za točenje goriva:

1. Odvijte zamašek rezervoarja in ga odstranite (slika 30).
2. Vstavite lijak (slika 30).
3. Natočite gorivo in pri tem pazite, da rezervoarja ne napolnite do vrha.
4. Umaknite lijak.
5. Po natakanju goriva dobro privijte zamašek goriva in očistite morebitne sledi razlitega goriva.

POMEMBNO *Pazite, da bencina ne polijete na plastične dele, ker se lahko poškodujejo; v primeru nehotenega politja takoj splaknite z vodo. Garancija ne krije škode na plastičnih delih karoserije ali motorja, ki bi nastala zaradi bencina.*

7.2.2 Izpraznitev rezervoarja za gorivo

OPOMBA *Gorivo je pokvarljivo in ne sme ostajati v rezervoarju dlje kot 30 dni. Pred shranitvijo za daljši čas (pogl. 9) rezervoar izpraznite.*

⚠ *Pred praznjenjem rezervoarja počakajte, da se motor ohladi.*

1. Stroj postavite na ravno površino na prostem.
2. Pod cev za odtok (slika 31.A) postavite zbiralno posodo.
3. Odklopite cev (slika 31.A), ki je na vhodu filtra za bencin (slika 31.B).
4. Odprite ventil za gorivo (če je predviden)
5. Zberite gorivo v primerni posodi.

6. Cev (slika 31.A) ponovno priključite in pri tem pazite, da pravilno ponovno namestite objemko (slika 31.C).
7. Zaprite ventil za gorivo (če je predviden).

⚠ Ob ponovni uporabi preverite, da bencin ne uhaja iz cevi, iz ventila ali iz uplinjača.

7.3 PREGLED, DODAJANJE, ODLIVANJE MOTORNEGA OLJA

POMEMBNO Upoštevajte vsa navodila, navedena v priročniku za uporabo motorja. Vrsta olja, ki ga morate uporabljati, je navedena v priročniku za uporabo motorja.

7.3.1 Pregled / dodajanje

⚠ Pred vsako uporabo preglejte nivo olja.

Postopek:

- Za pregled naj bo stroj na ravni podlagi.
- Preglejte nivo motornega olja: v skladu z navodili, ki jih navaja priročnik za motor, mora biti nivo olja med oznakama MIN in MAX na merilni paličici (slika 32).

⚠ Ne pretiravajte pri polnitvi, ker bi to lahko povzročilo pregretje motorja. Če nivo preseže oznako "MAX", olje odlijte, dokler ne dosežete pravega nivoja.

7.3.2 Odlivanje

Da bi zagotovili pravilno delovanje in dolgo življenjsko dobo stroja, redno menjujte olje v motorju v skladu s časovnimi intervali, ki so navedeni v priročniku za uporabo motorja.

⚠ Motorno olje je lahko zelo vroče, če ga odlijete takoj po zaustavitvi motorja. Zato počakajte nekaj minut, da se motor ohladi, preden iztočite olje.

Glede pogostnosti menjave motornega olja spoštujte navodila v priročniku motorja.

Sledite naslednjemu postopku:

• Tip „I“

1. Stroj postavite na ravno površino.
2. Pod podaljšek cevi (slika 33.A) postavite zbiralno posodo.
3. Medtem ko podaljšek cevi (slika 33.A) držite čvrsto pri miru, odvijte zamašek odprtine za praznjenje (slika 33.B).
4. Olje zberite v zbiralni posodi.
5. Ponovno privijte zamašek odprtine za praznjenje (slika 33.B) in pri tem pazite na pravilni položaj notranjega tesnila (slika 33.C).
6. Privijte do konca, medtem ko čvrsto držite podaljšek cevi (slika 33.A).
7. Očistite morebitne sledi razlitja olja.

• Tip „II“

1. Stroj postavite na ravno površino.
2. Pod podaljšek cevi (slika 33.D) postavite zbiralno posodo.
3. Odklopite podaljšek cevi (slika 33.D) z nosilca (slika 33.E) in s pomočjo klešč zrahljajte objemko (slika 33.F), kolikor je potrebno, da lahko izvlčete zamašek odprtine za praznjenje (slika 33.G).
4. Prepognite podaljšek cevi in izpraznite olje v primerno posodo.
5. Pred dolivanjem olja najprej ponovno namestite zamašek (slika 33.G) in priključite podaljšek cevi (slika 33.D) na nosilec (slika 33.E).
6. Očistite morebitne sledi razlitja olja.

• Tip „III“

1. Stroj postavite na ravno površino.
2. Pod cevni podaljšek (slika 33.A) postavite zbiralno posodo.
3. Vstavite razcepko (slika 33.B).
4. Cevni podaljšek snemite z nosilca in ga potisnite navzdol.
5. Cevni podaljšek prepognite in olje izpusite v primerno posodo.
6. Pred dolivanjem olja cevni podaljšek (slika 33.A) ponovno namestite na nosilec (slika 33.C).
7. Očistite morebitne sledi razlitja olja.

POMEMBNO Poskrbite za odstranitev iztrošenega olja v skladu z lokalnimi predpisi.

7.4 KOLESCA ZA PREPREČEVANJE PRENIZKE KOŠNJE

Različni položaji montaže kolesc omogočajo ohranjanje varnostne višine „H“ med robom sestava rezalnih naprav in tlemi (slika 23.A).

Regulirajte položaj kolesc, ki preprečujeta prenizko košnjo, glede na neraven teren.

 To opravilo je treba vselej opraviti na obeh kolescih in ju namestiti na isto višino; **PRI TEM MORA BITI MOTOR UGASNJEN, REZALNE NAPRAVE PA IZKLOPLJENE.**

Za spremembo višine:

1. S pomočjo izvijača snemite zaustavitveno ploščico (slika 23.B) in izvlecite sornik (slika 23.C) z vzmetjo (slika 23.D).
2. Ponovno namestite kolesce (slika 23.A) v želeni položaj.
3. Ponovno namestite sornik (slika 23.C), vzmet (slika 23.D) in zaustavitveno ploščico (slika 23.B) v prikazanem zaporedju, pri čemer pazite, da je glava sornika (slika 23.C) obrnjena proti notranjosti stroja.

7.5 AKUMULATOR

Za zagotavljanje dolge življenjske dobe akumulatorja, je bistvenega pomena natančno vzdrževanje. Akumulator vašega stroja je treba obvezno napolniti:

- preden prvič uporabite stroj po nakupu;
- pred vsakim daljšim obdobjem neuporabe stroja (nad 30 dni) (odst. 9);
- pred ponovno uporabo po daljšem obdobju neuporabe stroja.

Pozorno preberite in natančno upoštevajte postopek polnjenja, ki je opisan v priročniku, priloženem akumulatorju. Če ne spoštujete pravilnega postopka ali akumulatorja ne napolnite, se lahko njegovi deli nepopravljivo poškodujejo. Prazen akumulator **morate** čim prej spet napolniti.

POMEMBNO *Polnjenje je treba izvajati z napravo s konstantno napetostjo. Drugi sistemi za polnjenje lahko akumulator nepopravljivo poškodujejo.*

- Stroj je opremljen s konektorjem (slika 34.A) za polnjenje, ki ga je treba priključiti na ustrezni konektor na namenskem vzdrževalnem polnilniku, ki je priložen stroju (če je predviden) ali pa je na voljo po naročilu (odst. 15.2).

POMEMBNO *Ta konektor je treba uporabljati izključno za povezavo z vzdrževalnim polnilnikom, ki ga je predvidel proizvajalec. Za njegovo uporabo:*
– upoštevajte napotke v ustrežajočih navodilih za uporabo;

– upoštevajte navodila, ki jih daje priročnik akumulatorja.

7.6 ČIŠČENJE

Po vsaki uporabi opravite čiščenje, upoštevajoč naslednja navodila.

7.6.1 Čiščenje stroja

- Očistite zunanost stroja, tako da plastične dele karoserije stroja obrišete z gobo, ki ste jo namočili v vodi in detergentu; pri tem pazite, da ne zmočite motorja, električnih delov in elektronskega modula, ki se nahaja pod armaturno ploščo.
- Za zmanjšanje nevarnosti požara morate motor, izpušni dušilec in sedež akumulatorja ohranjati proste ostankov trave, listja ali odvečne maščobe.

POMEMBNO *Karoserije in motorja nikoli ne čistite z visokotlačnimi curki ali agresivnimi tekočinami!*

7.6.2 Čiščenje kanala za izmet (samo pri modelih z zbiralnikom na zadnjem delu)

V primeru zamašitve kanala za izmet je treba:

1. snemite zbiralno košaro ali ščitnik zadnjega izmeta;
2. odstranite nabrano travo prek izhodne odprtine kanala.

7.6.3 Čiščenje košare (samo pri modelih z zbiranjem trave zadaj)

1. Izprazniti zbiralno košaro
2. Jo pretresti, da iz nje padejo ostanki trave in prsti
3. Košaro ponovno montirati in nadaljevati s pranjem notranjosti sestava rezalnih naprav (odst. 7.6.4-a), po zaključku katerega bo treba košaro sneti, izprazniti, izplakniti in odložiti tako, da se bo lahko hitro osušil.

7.6.4 Čiščenje sestava rezalnih naprav

 **Med čiščenjem sestava rezalnih naprav poskrbite za oddaljitev oseb in živali iz okolice.**

a. Čiščenje notranjosti

Odstranite ostanke trave in blata, ki se nakopičijo v notranjosti sestava rezalnih naprav, ki lahko, ko se posušijo, otežijo naslednji zakon stroja.

Pranje notranjosti sestava rezalnih naprav in kanala za izmet je treba opraviti na trdni podlagi ob naslednjih pogojih:

- vstavljen je zbiralna košara ali ščitnik zadnjega izmeta (*samo za modele z zbiralnikom na zadnjem delu*);
 - ščitnik bočnega izmeta mora biti nameščen (*samo za modele z bočnim izmetom*);
 - upravljavec na svojem sedežu;
 - sestav rezalnih naprav v položaju «1»;
 - motor vključen
 - prenos v prostem teku
 - rezalne naprave vklopljene
- Druga možnost je, da priključite cev za vodo na namenske priključke (slika 35.A) in pustite teči vodo za nekaj minut prek vsakega priključka, medtem ko se rezalne naprave vrtijo.

POMEMBNO *Da se ohrani dobro delovanje elektromagnetne sklopke:*

- pazite, da sklopka ne pride v stik z oljem;
- ne usmerjajte visokotlačnih curkov vode neposredno na sklop sklopke;
- ne čistite sklopke z bencinom.

b. Čiščenje zunanosti

⚠ *Na gornjem delu sestava rezalnih naprav se ne smejo nabirati drobcji in ostanki suhe trave, če želimo ohraniti optimalno raven učinkovitosti in varnosti stroja.*

Za čiščenje zgornjega dela sestava rezalnih naprav:

- sestav rezalnih naprav spustite popolnoma (v položaj «1»);
- usmerite curek stisnjene zraka skozi odprtine na varovalih na desni in levi strani (slika 36).

7.7 PRITRDLNE MATICE IN VIJAKI

- Vijaki in matice morajo ostati dobro priviti, da se zagotovi varno delovanje stroja.

8. IZREDNO VZDRŽEVANJE

8.1 VARNOSTNA PRIPOROČILA

⚠ *Takoj se obrnite na svojega prodajalca ali na specializiran servis, če opazite nepravilnosti v delovanju:*

- zavore
- vklopa in zaustavitve rezalnih naprav
- vklopa pogona koles v prestavo za vožnjo naprej ali v vzvratno vožnjo.

8.2 SESTAV REZALNIH NAPRAV

8.2.1 Poravnava sestava rezalnih naprav

Dobra poravnava sestava rezalnih naprav je bistvenega pomena za enakomerno pokošeno trato (slika 37).

Če opazite, da je košnja neenakomerna, preverite tlak v pnevmatikah (odst. 6.1.3). Če ta ukrep ne zadošča, se obrnite na vašega prodajalca, da opravi poravnavo sestava rezalnih naprav.

8.2.2 Rezalna naprava

Slabo nabrušena rezalna naprava trga travo in povzroči porumenelost travnika.

⚠ *Vsa opravila v zvezi z rezalnimi napravami (demontaža, brušenje, uravnoveženje, popravilo, ponovna montaža in/ali zamenjava) so zahtevna in je zanje potrebno specifično znanje ter posebno orodje; iz varnostnih razlogov jih je treba vedno opraviti v specializiranem servisu.*

⚠ *Vedno poskrbite za zamenjavo poškodovane, zvite ali obrabljene rezalne naprave, skupaj z njenimi vijaki, da ohranite pravilno ravnotežje.*

POMEMBNO *Po možnosti zamenjajte vse rezalne naprave istočasno, zlasti v primeru rahlih razlik v obrablenosti.*

POMEMBNO *Vselej uporabljajte originalne rezalne naprave, ki so označene s šifro, navedeno v tabeli "Tehnični podatki".*

Zaradi razvoja artikla bodo rezalne naprave, navedene v tabeli "Tehnični podatki", lahko sčasoma nadomeščene z drugimi, ki bodo imele enakovredne lastnosti, kar se tiče varnega delovanja in možnosti medsebojnega zamenjavanja.

8.3 ZAMENJAVA SPREDNIH/ ZADNIH KOLES

8.3.1 Začetna opravila

POMEMBNO *Uporabite primerno napravo za dviganje, na primer škarjasto dvigalo.*

- Preden se lotite zamenjave koles, izvedite naslednja opravila:
- Odstranite vso dodatno opremo.

- Stroj namestite na čvrsta in ravna tla, ki zagotavljajo stabilnost.
- Aktivirajte zavoro za parkiranje;
- Zaustavite motor;
- Izvlecite ključ;
- Dvigalo namestite na mesto za dviganje pri kolesu, ki ga želite zamenjati (odst. 8.3.2; odst. 8.3.3).
- Prepričajte se, da je dvigalo postavljeno popolnoma pravokotno glede na tla.

8.3.2 Izbira dvigala in njegova namestitvev ob zadnjih kolesih

Namestite leseni zagozdi (slika 38.A) pod kolo (slika 38.B), ki je na nasprotni strani kolesa, ki ga je treba zamenjati (slika 38.C).

Za modele z zbiranjem trave zadaj:

- Največja možna višina zaprte dvigalke je 110 mm. (slika 39).
- Dvigalko namestite pod zadnjo ploščo (slika 40.A), 180 mm od stranskega roba.

Za modele z bočnim izmetom:

- Največja možna višina zaprte dvigalke je 110 mm. (slika 41).
- Dvigalo namestite pod zadnjo os, na mestu, ki ga kaže slika (slika 42.A).

OPOMBA Če dvigalo namestite v skladu z navodili v tem odstavku, vam to omogoča, da dvignete samo kolo, ki ga je treba zamenjati.

8.3.3 Izbira dvigala in njegova namestitvev ob sprednjih kolesih

1. Namestite leseni zagozdi (slika 43.A) pod kolo (slika 43.B), ki je za kolesom, ki ga je treba zamenjati (slika 43.C).
2. Največja možna višina zaprte dvigalke je 110 mm.

OPOMBA Položaj dvigalke izberite v skladu s tipom stroja.

3. Dvigalko postavite pod sprednjim delom stroja na točki (slika 44.A, 45.A, 46.A), ki jo prikazuje slika.

OPOMBA Dvigalko postavite pod ploskim delom nosilca (slika 44.B, 45.B).

OPOMBA Dvigalko postavite pod sredinskim delom nosilca (slika 46.B).

8.3.4 Zamenjava kolesa

POMEMBNO *Prepričajte se, da stroj med dviganjem ostaja stabilen in se ne premika. Če opazite kakšno nepravilnost, takoj spustite dvigalo, preglejte, odpravite morebitne probleme in nato ponovno dvignite.*

1. Odstranite pokrov (slika 47.A) preden dvignete stroj.
2. Dvignite, kolikor je potrebno, da boste lahko udobno sneli kolo.
3. S pomočjo izvijača snemite elastični obroček (slika 47.B) in podložko (slika 47.C).
4. Snemite kolo, ki ga želite zamenjati.
5. Namažite os (slika 47.D) z mastjo za mazanje.
6. Montirajte drugo kolo.
7. Pazljivo namestite nazaj podložko in elastični obroček.
8. Kolo spustite na tla in ponovno namestite pokrov (slika 47.A).

POMEMBNO *Preglejte, če sta zadnji kolesi enako visoki (slika 48.A) in da razlika zunanjih premerov obeh koles (slika 48.B) ne presega 8-10 mm. V nasprotnem primeru je treba v pooblaščenem servisu regulirati poravnanoost sestava rezalnih naprav, sicer je košnja lahko neenakomerna.*

8.3.5 Popravilo ali zamenjava pnevmatik

Vsakršno menjavo ali popravilo pnevmatike zaradi predrtja mora opraviti specializiran vulkanizer na način, ki je predpisan za tip nameščene zaščite.

8.4 ELEKTRONSKI MODUL

Elektronski modul je komponenta, ki se nahaja pod armaturno ploščo in upravlja vse varnostne sisteme stroja.

Elektronski modul je opremljen s samoobnovljivo zaščito, ki prekine tokokrog v primeru napake na električni napeljavi; posredovanje povzroči zaustavitev motorja, na kar opozori zvočni signal, ki se izključi le, če odstranite ključ. Tokokrog se samodejno obnovi po nekaj sekundah; poiščite in odpravite vzroke okvare, da preprečite ponavljanje prekinitev.

POMEMBNO *Da preprečite posredovanje zaščite:*

- ne obrnite polarnosti akumulatorja;
- ne zaganjajte stroja brez akumulatorja, da ne povzročite napak v delovanju regulatorja polnjenja;

– pazite, da ne povzročite kratkega stika.

8.5 ZAMENJAVA VAROVALKE

Na stroju je nekaj varovalk (slika 49.A) z različno močjo, ki imajo naslednje funkcije in značilnosti:

- Varovalka 10 A = za zaščito glavnih tokokrogov in zmogljivosti elektronskega modula, katere posredovanje povzroči zaustavitev stroja in popolni izklop kontrolne lučke na armaturni plošči (odst. 5.16).
- Varovalka 25 A = za zaščito tokokroga za polnjenje; katere poseg se izraža s progresivno izgubo zmogljivosti akumulatorja in s posledičnimi težavami pri zagonu.

– Varovalka 5 A = za zaščito pomožne 12 V vtičnice za dodatno opremo.

– Varovalka 15 A = za zaščito tokokroga motorčka za upravljanje, katere posredovanje onemogoči vklop električnega sistema za zvrčanje košare; praznjenje je mogoče le z uporabo vzvoda za ročno upravljanje (če je nameščen).

Nazivni tok varovalke je označen na varovalki sami.

POMEMBNO Pregorelo varovalko morate vedno zamenjati z varovalko enakega tipa in nazivnega toka, nikoli ne smete uporabiti varovalke z drugačnim nazivnim tokom.

V primeru, da ne morete odpraviti vzrokov za pregorete varovalke, se posvetujte z vašim prodajalcem.

8.6 ZAMENJAVA SIJALK

8.6.1 Tip „I“ - Navadne sijalke

- Sijalke (18 W) so vstavljene v svoje bajonetne nosilce, in jih lahko snamete tako, da jih s pomočjo klešč zavrtite v obratni smeri urnega kazalca (slika 50).

8.6.2 Tip „II“ - LED sijalke

- Odvijte obroček (slika 51.A) in izvlecite konektor (slika 51.B). Odstranite LED sijalko (slika 51.C), ki je pritrjena z vijaki (slika 51.D).

8.6.3 Tip „III“ - LED sijalke (za modele TNS, THNS)

1. Dvignite pokrov motorja in odstranite konektor (slika 52.A).
2. Snemite razcepko (slika 52.B) in bočno izvlecite pokrov.
3. Odklopite kable LED sijalk (slika 53.A), odvijte vijake (slika 53.B) in sprostite jezičke (slika 53.C).
4. Dvignite in odklopite zgornji del pokrova (slika 54.A).
5. Odvijte vijake (slika 55.A) in zamenjajte LED žaromete (slika 55.B).
6. Za ponovno namestitvev pokrova motorja sledite obratnemu vrstnemu redu od demontaže.

8.7 SKLOP ZADNJEGA PRENOSA

Zadnja os je v zaprti enoti v enem bloku in ne zahteva vzdrževanja; ima stalen dotok maziva, ki ga ni treba ne menjavati ne dodajati.

8.8 SKLOP SPREDNJEGA PRENOSA (MODEL 4WD)

Zadnja os je v zaprti enoti v enem bloku in ne zahteva vzdrževanja; . Poskrbite za kontrolo, dolivanje in redno menjavo olja v hidravlični napeljavi.

Preverjajte nivo olja v hidravličnem sistemu, ki mora biti med referenčnima točkama „MIN“ in „MAX“ na rezervoarju. Če je nivo olja pod referenčno točko „MIN“ (slika 56):

- odstranite varovalo (slika 56.A), ki je pritrjeno z matico (slika 56.B);
- odvijte zamašek (slika 56.C) in dolijte olje razreda 10W30, dokler ne dosežete nivoja „MAX“;
- ponovno privijte zamašek (slika 56.C) in varovalo (slika 56.A).

POMEMBNO Če so potrebna pogosta dolivanja olja, preverite, da ne prihaja do uhajanja iz cevi ali rezervoarja, ter se obrnite na svojega prodajalca za potrebne posege.

8.9 NASTAVITEV VZMETI PRITRDILNEGA KAVLJA ZBIRALNE KOŠARE

Če zbiralna košara rada poskakuje in se odpira na neravni površini, ali če se po izpraznitvi težje ponovno priklopi, je treba nastaviti napetost vzmeti (slika 57.A). Prilagodite pritrdilno točko z uporabo ene od lukenj (slika 57.B), dokler ne dosežete zelenega rezultata.

9. SHRANJEVANJE

Če je treba stroj shraniti za več kot 30 dni:

1. Počakajte, da se motor ohladi
2. Odklopite kable akumulatorja in stroj shranite na svežem in suhem kraju.
3. Izpraznite rezervoar za gorivo (odst. 7.2.2) in sledite navodilom, ki jih vsebuje priročnik motorja.
4. Stroj skrbno očistite.
5. Preglejte, če so na stroju kakšne poškodbe. Po potrebi pokličite pooblaščen servis.
6. Stroj shranite:
 - s spuščnim sestavom rezalnih naprav
 - v suhem prostoru
 - v zavetju pred vremenskimi nepravilnostmi
 - po možnosti ga pokrijte s platnom (odst. 15.4)
 - na mestu, ki je izven dosega otrok.
 - prepričajte se, da ste z njega odstranili ključe ali orodje za vzdrževanje.

Pred ponovno uporabo stroja:

- preverite, da bencin ne uhaja iz cevi, iz ventila uplinjača ali iz uplinjača samega;
- pripravite stroj v skladu z navodili v poglavju "6. Uporaba stroja".

10. PREMIKANJE IN TRANSPORT

- Ko stroj premikate, je treba:
 - izključite rezalno napravo;
 - nastavite sestav rezalnih naprav na najvišjo višino;
 - ugasnite motor;
- Pri prevažanju stroja na vozilu ali na priklopi je treba:
 - uporabiti nakladalne stranice, ki so primerno vzdržljive ter ustrezno široke in dolge;
 - stroj naložiti z ugasnjnim motorjem, brez voznika; ključ za vžig naj bo odstranjen iz njegovega ležišča; stroj

- naložite s potiskanjem, pri čemer naj sodeluje primerno število oseb;
- zaprite ventil za gorivo (če je predviden);
- sestav rezalnih naprav naj bo spuščten;
- aktivirajte zavoro za parkiranje;
- stroj namestiti tako, da ne bo nikogar ogrožal;
- ga trdno pritrditi na vozilo z vrvmi ali verigami, da se prepreči prevrnitev, morebitna poškodba in uhajanje goriva.

11. SERVIS IN POPRAVILA

Ta priročnik daje vsa potrebna navodila za upravljanje stroja in za pravilno osnovno vzdrževanje, ki ga lahko opravlja uporabnik. Vse postopke vzdrževanja in naravnavanja, ki niso opisani v tem priročniku, mora opraviti vaš prodajalec ali specializiran servis, ki razpolaga s potrebnim znanjem in opremo za pravilno izvedbo teh del in za ohranjanje originalne varnosti stroja. Zaradi posegov, opravljenih v neprimernih ustanovah ali s strani neusposobljenih oseb, se razveljavi vsakršna oblika garancije in vsakršna odgovornost proizvajalca.

- Izključno pooblaščen servisne delavnice smejo izvajati popravila in vzdrževalna opravila v okviru garancije.
- Neoriginalni nadomestni deli in dodatna oprema niso dovoljeni. Uporaba neoriginalnih nadomestnih delov in opreme povzroči, da uporaba stroja ni varna, ter odvezuje proizvajalca vsakršne odgovornosti.
- Originalne nadomestne dele dobite v servisih in pri pooblaščenih prodajalcih.
- Priporočamo, da stroj enkrat na leto zaupate pooblaščenemu servisu, da izvede vzdrževalna in servisna opravila ter pregled varnostnih naprav.

12. OBSEG GARANCIJE

Garancija pokriva vse napake materialov in izdelave. Uporabnik mora natančno spoštovati vsa navodila, ki jih vsebuje priložena dokumentacija.

Garancija ne pokriva poškodb, ki izvirajo iz:

- Pomanjkljive seznanitve s spremljajočo dokumentacijo.
 - Nepozornosti.
 - Nepravilne ali nedovoljene uporabe ali montaže.
 - Uporabe neoriginalnih nadomestnih delov.
 - Uporabe opreme, ki je ni dobavil proizvajalec ali je proizvajalec ni odobril.
- Poleg tega garancija ne pokriva:

- Normalne obrabe potrošnih materialov, kot so transmisijski jermeni, žarometi, kolesa, rezila, varnostni vijaki in žice.
- Normalne obrabe.
- Motorjev. Pokrivajo jih garancije proizvajalca motorja v skladu z navedenimi pogoji in roki.

Kupec je zaščiten z ustreznimi zakoni, ki veljajo v njegovi državi. Ta garancija na noben način ne omejuje pravic kupca, ki jih določajo zakoni v njegovi državi.

13. PREGLEDNICA VZDRŽEVALNIH DEL

Poseg	Časovni intervali (ure)		Odstavek / opombe
	Prvi poseg	Nato vsakih	
STROJ			
Varnostni pregledi / Preveritev komand		Pred vsako uporabo	odst. 6.2
Pregled tlaka v pnevmatikah		Pred vsako uporabo	odst. 6.1.3
Preverjanje varoval zadnjega/bočnega izmeta. Preverjanje zbiralne košare, odbijača bočnega izmeta.		Pred vsako uporabo	odst. 6.1.4
Splošno čiščenje in pregled		Po vsaki uporabi	odst. 7.6
Pregled morebitnih poškodb na stroju. Po potrebi pokličite pooblaščen servis.		Po vsaki uporabi	-
Napolnjenost akumulatorja		Pred shranitvijo	odst. 7.5
Pregled vseh spojev		25	
Pregled spojev rezalnih naprav in njihove nabrušenosti		25	***
Pregled transmisijskega jermena		25	***
Pregled jermena za upravljanje rezalnih naprav		25	***
Pregled in naravnava zavore		25	***
Pregled in naravnava pogona koles		25	***
Pregled vklopa in zavore rezalne naprave		25	***
Splošno mazanje		25	****
Zamenjava rezalnih naprav		100	***
Zamenjava transmisijskega jermena		-	** / ***
Zamenjava jermena za upravljanje rezalnih naprav		-	** / ***
MOTOR *			
Pregled/dolivanje goriva		Pred vsako uporabo	odst. 7.2
Pregled / dodajanje motornega olja		Pred vsako uporabo	odst. 7.3
Zamenjava motornega olja		*	*
Pregled in čiščenje zračnega filtra		*	*
Zamenjava zračnega filtra		*	*
Pregled bencinskega filtra		*	*
Zamenjava bencinskega filtra		*	*
Pregled in čiščenje kontaktov svečke		*	*
Zamenjava svečke		*	*

* Oglejte si priročnik motorja za celovit seznam posegov in časovne intervale

** Ob prvih znakih slabega delovanja se posvetujte s svojim prodajalcem

*** To opravilo mora izvesti vaš prodajalec ali specializirani servis

*** Splošno mazanje vseh spojev je poleg tega dobro opraviti vselej, ko se predvideva daljše obdobje neuporabe stroja.

14. PREPOZNAVANJE MOTENJ

MOTNJA	VERJETNI VZROK	ODPRAVA MOTNJE
1. Čeprav je ključ v položaju za „TEK“, se armaturna plošča ne prižge in se ne oglasi noben zvočni signal.	Sprožitev zaščite elektronskega modula zaradi naslednjih vzrokov:	Ključ zasučite v položaj »ZAUSTAVITEV« in poiščite vzroke okvare:
	nepravilna vezava akumulatorja	Preglejte električne povezave (odst. 4.4)
	poli akumulatorja obrnjeni	preglejte električne povezave (odst. 4.4).
	akumulator popolnoma prazen	napolnite akumulator (odst. 7.5)
	pregorela varovalka	zamenjajte varovalko (10 A) (odst. 8.5).
	moker elektronski modul	posušite s srednje toplim zrakom
2. Čeprav je ključ v položaju za „TEK“, se armaturna plošča ne prižge, vendar se oglasi zvočni signal.	Sprožitev zaščite elektronskega modula zaradi naslednjih vzrokov:	Obrnite ključ v položaj za »ZAUSTAVITEV« in poiščite vzrok okvare:
	moker elektronski modul	posušite s srednje toplim zrakom
3. Ko je ključ v položaju za „ZAGON“, se armaturna plošča prižge, vendar se zaganjalnik ne vrti	akumulator je premalo napolnjen	napolnite akumulator (odst. 7.5)
	varovalka za napajanje je prekinjena	zamenjajte varovalko (25 A) (gl. odst. 8.5)
4. Ko je ključ v položaju «ZAGON», se zaganjalnik vrti, vendar se motor ne zažene	akumulator je premalo napolnjen	napolnite akumulator (odst. 7.5)
	ni dotoka bencina	preverite nivo v rezervoarju (odst. 7.2.1) odprite ventil (če je predviden) (odst. 6.4) preglejte bencinski filter
	okvara zagona	preverite, če je pokrovček svečke dobro pritrjen preverite, ali so elektrode čiste in ali je razdalja med njimi ustrezna
5. Težak vžig ali nepravilno delovanje motorja	problemi z uplinjevanjem	očistite ali zamenjajte zračni filter
		izpraznite rezervoar in natočite svež bencin preverite in po potrebi zamenjajte bencinski filter
6. Poslabšanje delovanja motorja med košnjo	previsoka hitrost premikanja glede na višino košnje	zmanjšajte hitrost vožnje in/ali nastavite višjo višino košnje (odst. 6.5.4)
7. Ob vklopu rezalnih naprav se motor ugasne	vklop ni omogočen	preverite, če so zagotovljeni vsi pogoji za zagon (odst. 6.2.2)
8. Kontrolna lučka akumulatorja se ne ugasne po nekaj minutah dela	akumulator ni dovolj napolnjen	posvetujte se z vašim prodajalcem
9. Kontrolna lučka olja se prižge med delom (če je predvidena)	težave z mazanjem motorja	Ključ takoj obrnite v položaj za »ZAUSTAVITEV“:
		dolijte olje do ustreznega nivoja (gl. odst. 7.3.1) zamenjajte filter (če težava ni odpravljena, se obrnite na svojega prodajalca)
10. Motor se zaustavi in se vključi zvočni signal	Sprožitev zaščite elektronskega modula zaradi naslednjih vzrokov:	Obrnite ključ v položaj za »ZAUSTAVITEV« in poiščite vzrok okvare:
	regulator polnjenja je povzročil prenapetost	posvetujte se z vašim prodajalcem
	nepravilna povezava akumulatorja (slab stik)	preglejte električne povezave (gl. odst. 3.4)

Če težave ostajajo tudi potem, ko ste izvedli zgoraj opisana opravila, se posvetujte s svojim prodajalcem.

MOTNJA	VERJETNI VZROK	ODPRAVA MOTNJE
11. Motor se zaustavi brez nobenega zvočnega signala	akumulator je odklopljen	preglejte električne povezave (gl. odst. 3.4)
	težave z motorjem	posvetujte se z vašim prodajalcem
12. Rezalne naprave se ne vklopijo ali se ne ustavijo takoj po izklopu	jermen je ohlapien	posvetujte se z vašim prodajalcem
	težave z elektromagnetičnim vklopom	posvetujte se z vašim prodajalcem
13. Neenakomerna košnja in nezadostno zbiranje trave (samo za stroje z zbiranjem trave zadaj)	sestav rezalnih naprav ni vzporeden s terenom	preglejte tlak v pnevmatikah (odst. 6.1.3) obnovite poravnavo sestava rezalnih naprav glede na teren (odst. 8.2.1)
	neučinkovitost rezalnih naprav	posvetujte se z vašim prodajalcem
	previsoka hitrost glede na višino košene trave	zmanjšajte hitrost vožnje in/ali zvišajte sestav rezalnih naprav (odst. 6.5.4) počakajte, da se trava posuši
	zamašen kanal	odstranite zbiralno košaro in izpraznite kanal (gl. odst. 7.6.2)
14. Neenakomerna košnja (samo za modele z bočnim izmetom)	sestav rezalnih naprav ni vzporeden s terenom	preglejte tlak v pnevmatikah (odst. 6.1.3) obnovite poravnavo sestava rezalnih naprav glede na teren (odst. 8.2.1)
	neučinkovitost rezalnih naprav	posvetujte se z vašim prodajalcem
15. Nenormalno vibriranje med delovanjem	sestav rezalnih naprav je poln trave	očistite sestav rezalnih naprav (odst. 7.6.4)
	rezalne naprave so neuravnovežene ali razrahljane	posvetujte se z vašim prodajalcem
	popuščeni vijaki	preverite in privijte vijake motorja in ogrodja
16. Nezanesljivo ali neučinkovito zaviranje	zavora ni pravilno naravnana	posvetujte se z vašim prodajalcem
17. Neenakomerna vožnja, slab pogon pri vožnji navzgor ali težave zaradi dviganja sprednjega dela stroja	problemi z jermenom ali z napravo za zagon	posvetujte se z vašim prodajalcem
18. Motor je prižgan, vendar se stroj kljub uporabi pedala za pogon ne premakne	vzvod za odklop je v položaju odklopa prenosa	premknite ga v položaj za vklopljeni prenos (odst. 5.4)
19. Na stroju so se pojavile nepravilne vibracije	poškodba ali popustitev spojev	ustavite stroj in izvlecite ključ za vžig
		preverite, če je prišlo do poškodb
		preverite, če obstajajo popuščeni spoji in jih po potrebi zatisnite
		poskrbite za ustrezne preglede, zamenjave ali popravila v specializiranem servisu

Če težave ostajajo tudi potem, ko ste izvedli zgoraj opisana opravila, se posvetujte s svojim prodajalcem.

15. DODATNA OPREMA

15.1 KOMPLET ZA MULČENJE

Na drobno seseklja pokošeno travo in jo pusti na travniku (slika 58.A1; slika 58.A2).

15.2 POLNILNIK AKUMULATORJA ZA VZDRŽEVANJE

Ohranja učinkovitost akumulatorja v obdobju, ko ga dalj časa ne uporabljate: zagotavlja optimalni nivo polnjenja in daljšo življenjsko dobo akumulatorja (slika 58.B).

15.3 KOMPLET ZA VLEKO

Omogoča vleko majhne prikolice (slika 58.C).

15.4 PREKRIVNO PLATNO

Varuje stroj pred prahom, ko ga ne uporabljamo (slika 58.D)

15.5 KOMPLET ZADNJIH UTEŽI

Izboljšajo stabilnost zadnjega dela stroja, zlasti pri uporabi pretežno na upogljivih terenih. (slika 58.E).

15.6 KOMPLET ŠČITNIKA ZADNJEGA IZMETA

Uporabite namesto zbiralne košare, ko trava ni pobrana (slika 58.F). (***Samozadnjače z zadnjim izmetom***).

15.7 SNEŽNE VERIGE 18", 20"

Izboljšajo oprijem zadnjih na zasneženih predelih in omogočajo uporabo opreme snežnega pluga (slika 58.G).

15.8 KOLESA ZA BLATO/SNEG 18", 20"

Izboljšajo učinkovitost vožnje po snegu in blatu (slika 58.H).

15.9 PRIKOLICA

Za prevoz orodij ali drugih predmetov v okviru dovoljenih obremenitev (slika 58.L).

15.10 TROSILEC

Za posipanje soli ali gnojil (slika 58.J).

15.11 TROSILEC

Za posipanje mivke ali peska (slika 58.K).

15.12 VALJ ZA TRAVO

Za potlačitev terena po posipanju ali potlačitev trave (slika 58.L).

15.13 SNEŽNI PLUG Z NOŽEM

Za kidanje in bočno zbiranje odstranjenega snega (slika 58.M).

15.14 SPREDNJA NAPRAVA ZA POMETANJE

Za čiščenje listja in umazanije s stezic in trdnih površin in za odstranjevanje tankih slojev svežega snega (slika 58.N).

15.15 MULČER

Za košnjo in drobljenje neobdelane trave (slika 58.O).

15.16 POBIRALNIK LISTJA IN TRAVE

Za pobiranje listja in trave na travnatih površinah (slika 58.P).

15.17 SPREDNJE GRABLJE

Za pobiranje trave in manjših vej (slika 58.Q).

15.18 VMESNIK ZA DVIGANJE

Omogoča montažo dodatne sprednje opreme, ki ne zahteva odjema moči (slika 58.R1).

15.19 ODJEM MOČI (PTO)

Omogoča prenos moči motorja na upravljano dodatno opremo. Potreben je vmesnik za dviganje (slika 58.R2).

15.20 ODJEM MOČI (PTO)

Omogoča prenos moči motorja na upravljano dodatno opremo. Ni potreben vmesnik za dviganje (slika 58.R3).



SADRŽAJ

1. UOPŠTENO	2	6.2 Sigurnosne kontrole	16
2. SIGURNOSNA PRAVILA	2	6.3 Upotreba na strmim terenima	17
3. UPOZNAVANJE MAŠINE	5	6.4 Pokretanje	18
3.1 Opis mašine i predviđena upotreba	5	6.5 Rad	18
3.2 Sigurnosne oznake	5	6.6 Zaustavljanje	20
3.3 Identifikacijska nalepnica	6	6.7 Nakon upotrebe	20
3.4 Glavni delovi	6	7. REDOVNO ODRŽAVANJE	20
4. MONTAŽA	6	7.1 Uopšteno	20
4.1 Komponente za montažu	7	7.2 Sipanje goriva / istakanje goriva iz rezervoara	20
4.2 Montaža volana	7	7.3 Kontrola, dolivanje, istakanje motornog ulja	21
4.3 Montaža sedišta	7	7.4 Točkici za sprečavanje kidanja trave ...	22
4.4 Montaža i povezivanje akumulatora	7	7.5 Akumulator	22
4.5 Montaža nosača za vreću za sakupljanje trave	8	7.6 Čišćenje	22
4.6 Uklanjanje pričvršćivača kuke za vreću za sakupljanje trave	8	7.7 Maticе i šrafovi za fiksiranje	23
4.7 Montaža prednjeg branika	8	8. VANREDNO ODRŽAVANJE	23
4.8 Montaža vreće za sakupljanje trave	8	8.1 Sigurnosne preporuke	23
4.9 Montaža poluge za prevrtanje vreće za sakupljanje trave	9	8.2 Sklop reznih glava	23
4.10 Montaža bočnih štitnika sklopa reznih glava (ako su predviđeni)	9	8.3 Zamena prednjih / zadnjih točkova	24
4.11 Montaža usmerivača bočnog izbacivanja (samo za modele s bočnim izbacivanjem)	9	8.4 Matična ploča	25
5. UPRAVLJAČKE KOMANDE	9	8.5 Zamena osigurača	25
5.1 Kočiona papučica	9	8.6 Zamena sijalica	25
5.2 Papučica gasa	9	8.7 Zadnja grupa za prenos	25
5.3 Papučica rikverca	10	8.8 Prednja grupa za prenos (model 4WD)	25
5.4 Komanda za deblokadu hidrostatičnog prenosa	10	8.9 Regulacija opruge kuke za vreću za sakupljanje trave	26
5.5 Komutator s ključem	10	9. SKLADIŠTENJE	26
5.6 Komanda gasa	10	10. POMERANJE I TRANSPORT	26
5.7 Poluga parkirne kočnice	11	11. ASISTENCIJA I POPRAVKE	26
5.8 Prekidač za svetla	11	12. POKRIŠE GARANCIJE	27
5.9 Komanda za uključivanje i isključivanje reznih glava	11	13. SERVISNI LIST	27
5.10 Dugme za omogućavanje košenja u rikvercu	11	14. PREPOZNAVANJE PROBLEMA	28
5.11 Kontrole za podešavanje visine sklopa reznih glava	11	15. DODATNA OPREMA	30
5.12 Uređaj za održavanje brzine (tempomat)	12		
5.13 Brojač (ako je predviđen)	12		
5.14 Pomoćni priključak za dodatnu opremu	12		
5.15 Komanda za prevrtanje vreće za sakupljanje trave	12		
5.16 „I“ tip displeja i zvučni signali	13		
5.17 „II“ tip displeja i zvučni signali	13		
5.18 „III“ tip displeja i zvučni signali	14		
6. UPOTREBA MAŠINE	15		
6.1 Pripremne radnje	15		

1. UOPŠTENO

1.1 KAKO SE SLUŽITI PRIRUČNIKOM

U tekstu priručnika neki paragrafi koji sadrže informacije od posebnog značaja, u pogledu sigurnosti ili rada, istaknuti su na drugačiji način, prema sledećem kriterijumu:

NAPOMENA ili **VAŽNO** navodi detalje ili druge elemente u vezi sa već prethodno naznačenim, radi izbegavanja oštećenja mašine ili uzrokovanja štete.

Simbol  ukazuje na opasnost. Ako se ne pridržavate upozorenja možete se povrediti ili povrediti druge osobe i/ili izazvati štetu.

Paragrafi obeleženi četvorouglo sa sivim tačkastim stranama pokazuju opcijske karakteristike koje nemaju svi modeli navedeni u ovom priručniku. Proverite da li je ova karakteristika prisutna na vašem modelu mašine.

Sve oznake „prednje“, „zadnje“, „desno“ i „levo“ odnose se na radni položaj radnika.

1.2 REFERENCIJE

1.2.1 Slike

Slike u ovim uputstvima za upotrebu označene su brojevima 1, 2, 3 i tako dalje. Delovi prikazani na slikama označeni su slovima A, B, C i tako dalje. Referencija na komponentu C na slici 2 označena je ovako: „Vidi sl. 2. C“ ili samo „(sl. 2.C)“. Slike su indikativne. Stvarni delovi mogu varirati u odnosu na one prikazane.

1.2.2 Naslovi

Priručnik je podeljen na poglavlja i paragrafe. Naslov paragrafa „2.1 Obuka“ je podnaslov od „2. Sigurnosna pravila“. Referencije na naslove ili paragrafe označene su skraćenicama pogl. ili par. i odgovarajućim brojem. Na primer: „pogl. 2“ ili „par. 2.1“

2. SIGURNOSNA PRAVILA

2.1 OBUKA

 **Upoznajte se s komandama i prikladnom upotrebom mašine. Naučite da brzo zaustavite motor. Nepoštovanje upozorenja i uputstava može dovesti do požara i/ili ozbiljnih povreda.**

- Nikada ne dopustite da mašinu koriste deca ili osobe koje nisu dovoljno upoznate s uputstvima. Lokalnim zakonima može da bude određen najniži uzrast korisnika.
- Nikada ne koristiti mašinu ako je rukovaoc umoran ili se loše oseća i ako se nalazi pod uticajem lekova, droga, alkohola ili štetnih supstanci koje mogu da smanje njegove reflekse i pažnju.
- Nemojte prevoziti decu ili druge osobe
- Uvek treba imati na umu da su rukovaoc ili korisnik odgovorni za nesreće i nepredviđene slučajeve koji mogu da se dogode drugim osobama ili njihovoj imovini. Odgovornost korisnika podrazumeva procenu potencijalnih opasnosti terena na kojem se radi, zatim preduzimanje svih mera predostrožnosti koje će garantovati njegovu sigurnost i sigurnost ostalih, posebno na nizbrdicama, neravnim, klizavim ili nestabilnim terenima.
- U slučaju da želite ustupiti ili prodati mašinu drugima, proverite da li je novi korisnik pročitao uputstva za upotrebu sadržana u ovom priručniku.

2.2 PRIPREMNE RADNJE

Sredstva za ličnu zaštitu

- Nosite odgovarajuću odeću, radnu obuću sa donom protiv klizanja i duge pantalone. Nemojte uključivati mašinu bosih nogu ili u otvorenim sandalama. Nosite sredstva za zaštitu sluha.
- Korišćenje zaštite za sluh može da smanji mogućnosti da čujete eventualna upozorenja (povike ili alarme). Obratite maksimalnu pažnju na ono što se događa u oblasti rada.
- Ne nositi šalove, košulje, ogrlice, narukvice, odeću s lepršavim delovima ili odeću s uzicama, kao ni kravate, odnosno dodatke koji vise ili koji su široki jer bi se oni mogli zaplesti u mašini ili u predmete i materijale koji se nalaze na radnom mestu.
- Dugačku kosu treba povezati na odgovarajući način.

Radno područje / Mašina

- Dobro pregledajte celu radnu površinu i uklonite sve ono što bi mašina mogla izbaciti ili što bi moglo da ošteti reznu glavu/okretne delove (kamenje, granje, žica, kosti, itd.).

Motor s unutrašnjim sagorevanjem: gorivo



OPASNO! Gorivo je lako zapaljivo.

- Čuvajte gorivo u posudama koje su za to zvanično potvrđene, na sigurnom mestu i daleko od izvora toplote ili otvorenog plamena.
- U posudama s benzinom i u prostoriji u kojoj se benzin skladišti ne sme biti ostataka trave, lišća ili preterane masnoće.
- Posude ne ostavljati na domašaju dece.
- Nemojte pušiti za vreme sipanja goriva ili dolivanja goriva i svaki put kad rukujete gorivom.
- Dolijte gorivo pomoću levka i to samo na otvorenom.
- Izbegavajte da udišete pare goriva.
- Ne sme se dodavati gorivo ili otvarati poklopac rezervoara goriva dok motor radi ili je još vruć.
- Polako otvarajte poklopac rezervoara, tako da postepeno ispustite unutrašnji pritisak.
- Nemojte približavati plamen otvoru rezervoara da proverite sadržaj istog.
- Ako curi gorivo, ne pokrećite motor već udaljite mašinu od područja u kojem je gorivo prosuto i izbegavajte stvaranje mogućnosti za izbijanje požara sve dok gorivo ne ispari i dok se para goriva ne rasprši.
- Odmah očistite bilo koji trag goriva koje se prosulo na mašini ili na tlu.
- Uvek vratite na mesto i dobro zavrnite poklopce rezervoara goriva i kante sa s gorivom.
- Nemojte puštati mašinu u pogon na mestu gde ste sipali gorivo; pokretanje motora mora da se vrši najmanje 3 metra od mesta na kojem je sipano gorivo.
- Pazite da gorivo ne dođe u dodir s odećom, u tom slučaju, presvucite se pre nego što pokrenete motor.

2.3 ZA VREME UPOTREBE

Radno područje

- Nemojte pokretati motor u zatvorenoj prostoriji, gde može doći do skupljanja opasnih dimova ugljen monoksida. Motor morate pokretati napolju ili na dobro provetrenom mestu. Ne zaboravite nikada da su izduvni gasovi otrovni.
- Za vreme puštanja mašine u pogon nemojte usmeravati prigušivač, odnosno ispusne gasove prema zapaljivom materijalu.

- Nemojte koristiti mašinu u prostorijama u kojima postoji rizik od eksplozije, u prisustvu zapaljivih tečnosti, plina ili prašine. Električni kontakti ili mehaničko trljanje mogu stvoriti varnice koje mogu zapaliti prašinu ili paru.
- Radite samo uz dnevno svetlo ili uz dobro veštačko osvetljenje i kad se dobro vidi.
- Udaljite osobe, decu i životinje s radnog područja. Potrebno je da decu nadziru odrasli.
- Izbegavajte da radite na mokroj travi, kad pada kiša i kad postoji rizik od nevremena, posebno kad postoji mogućnost pojave munja.
- Posebnu pažnju obratite na neravnine terena (izbočine, udubljenja), na nizbrdice, na skrivene opasnosti i na prisustvo eventualnih prepreka koje bi mogle smanjiti vidljivost.
- Budite oprezni u blizini provalija, šanaca ili nasipa. Mašina se može prevrnuti ako jedan točak pređe ivicu ili ako se ivica ospe.
- Budite oprezni na strmim terenima gde treba da obratite posebnu pažnju kako se mašina ne bi prevrnula ili kako ne biste izgubili kontrolu nad njom. Osnovni uzroci gubitka kontrole su:
 - Neprijanjanje točkova
 - Prekomerna brzina
 - Neprikladno kočenje
 - Neprilagodенost mašine vrsti upotrebe
 - Nepoznavanje posledica koje mogu proizići iz uslova terena
 - Nepravilna upotreba mašine kao vučnog vozila.
- Kada se mašina koristi u blizini puta, obratite pažnju na saobraćaj.
- Da biste izbegli rizik od požara, nemojte ostavljati mašinu zaustavljenu u visokoj travi s upaljenim motorom.

Ponašanje

- Za vreme vožnje i rada nemojte biti rasejani i uvek imajte potrebnu koncentraciju.
- Posebno vodite računa kad idete u rikverc ili unazad. Gledajte iza sebe pre i za vreme kretanja u rikverc kako biste se uverili da nema prepreka.
- Pazite kad vučete teret ili kad koristite tešku dodatnu opremu:
 - Priključite vučne šipke samo u odobrenim priključnim tačkama;
 - Ograničite opterećenje tako da možete lako da ga kontrolišete;
 - Nemojte naglo skretati volanom. Budite oprezni prilikom kretanja u rikverc;
 - Koristite protivtegove ili tegove na točkovima, kako je navedeno u priručniku s uputstvima.
- Budite oprezni kada koristite vreće za skupljanje trave i dodatnu opremu koji mogu ugroziti stabilnost mašine, posebno na nizbrdicama.

- Uvek držite ruke i noge daleko od rezne glave, kako za vreme puštanja u pogon tako i za vreme upotrebe mašine.
- Pažnja: rezni element se i dalje okreće nekoliko sekundi čak i kad se isključi ili nakon gašenja motora.
- Budite oprezni sa sklopom reznih glava koji ima više od jedne rezne glave jer jedna rezna glava koja se okreće može dovesti do okretanja i drugih reznih glava.
- Uvek se držite podalje od otvora za izbacivanje.
- Nemojte dodirivati delove motora koji se za vreme rada zagrevaju. Rizik od opekotina.
- Da biste izbegli rizik od požara, nemojte ostavljati mašinu zaustavljenu u visokoj travi s upaljenim motorom.

! U slučaju kvara ili nesreće za vreme rada, odmah isključiti motor i udaljiti mašinu kako ne bi nastala dalja oštećenja; ako se povredite ili povredite druge osobe, odmah primenite mere prve pomoći koje su najprikladnije situaciji koja je nastala i obratite se zdravstvenoj ustanovi radi potrebnog lečenja. Pažljivo uklonite sav eventualni otpad koji bi mogao oštetiti ili povrediti osobe ili životinje ukoliko ih niko ne nadzire.

Ograničenja u upotrebi

- Nemojte nikada koristiti mašinu ako su štitnici oštećeni, ako nisu namontirani na mašinu ili ako su nepravilno namontirani (vreća za skupljanje trave, štitnik za bočno izbacivanje, štitnik za izbacivanje otpozadi)
- Nemojte koristiti mašinu ako dodatna oprema/alatke nisu namontirani na predviđenim mestima.
- Nemojte isključivati, deaktivirati, skidati ili oštećivati postojeće sigurnosne uređaje/mikroprekidače.
- Ne menjajte podešavanja motora i nemojte da ga preopterete. Ako motor radi na prevelikom broju obrtaja, povećava se rizik za lične povrede.
- Ne izlažite mašinu prevelikom naporu i ne koristite malu mašinu za izvođenje teških radova; upotrebom odgovarajuće mašine smanjuje se opasnost i poboljšava kvaliteta rada.
- Ova mašina nije zvanično usklađena za vožnju na javnim putevima. Ona se može koristiti (na osnovu Saobraćajnih propisa) isključivo na privatnim površinama zatvorenim za saobraćaj.

2.4 ODRŽAVANJE, SKLADIŠTENJE

Redovno vršite održavanje i pravilno skladištite mašinu kako bi se sačuvala njena sigurnost i nivo učinka.

Održavanje

- Mašina se ne sme koristiti ako su njeni delovi istrošeni ili oštećeni. Pokvareni ili dotrajali delovi se moraju zameniti, a nikako popravljati.
- Da biste smanjili rizik od požara, redovno proveravajte da ne dolazi do curenja ulja i/ili goriva.
- Za vreme izvođenja operacija podešavanja mašine, pazite da ne uvučete prste između rezne glave u pogonu i fiksni delova mašine.

! Nivo buke i vibracija naveden u ovim uputstvima, predstavljaju maksimalne vrednosti prilikom upotrebe mašine. Upotreba neuravnoteženog reznog elementa, prevelika brzina kretanja i nevršenje održavanja znatno utiču na emisiju zvuka i vibracije. Zato je potrebno primeniti mere preventivne zaštite radi otklanjanja mogućih rizika od prevelike buke i naprezanja od vibracija; vršite održavanje mašine, nosite zaštitu za uši, pravite pauze za vreme rada.

Skladištenje

- Nemojte odlagati mašinu s gorivom u rezervoaru u prostoriju u kojoj bi para goriva mogla doći u dodir s plamenom, varnicama ili jakim izvorom toplote.
- Da biste smanjili rizik od požara, nemojte ostavljati posude s otpadnim materijalom u prostorijama.

2.5 ZAŠTITA ŽIVOTNE SREDINE

Zaštita životne sredine mora predstavljati bitan i prvenstveni vid upotrebe mašine, u korist civilnog življenja kao i zaštite životne sredine.

- Ne uznemiravajte susede. Koristite mašinu samo u dogledno vreme (ne rano ujutru ili kasno uveče kad biste mogli uznemiravati ljude).
- Strogo se pridržavajte lokalnih propisa o zbrinjavanju ambalaže, ulja, goriva, filtera, istrošenih delova ili svih drugih elemenata štetnih za životnu sredinu; ti otpaci se ne smeju bacati u smeće, nego ih treba razdvojiti i predati odgovarajućim centrima za skupljanje, koji će se pobrinuti za recikliranje materijala.
- Strogo se pridržavajte lokalnih propisa o zbrinjavanju otpadnog materijala nakon rezanja
- U trenutku kada mašinu više ne koristite, nemojte je napustiti u okolini, već se obratite centru za skupljanje otpada, u skladu s važećim lokalnim propisima.

3. UPOZNAVANJE MAŠINE

3.1 OPIS MAŠINE I PREDVIĐENA UPOTREBA

Ova mašina je traktorska kosačica.

Mašina je opremljena motorom, koji pokreće reznu glavu, koja se nalazi u karteru, kao i prenosnim sklopom koji pokreće mašinu. Mašina je opremljena sledećom opremom:

- hidrostatički prenos sa neograničeno promenljivim prenosnim spojnicama za unapred i unazad (Hidro), sa dva (2WD) ili četiri pogonska točka (4WD).

Rukovaoc je u stanju da upravlja mašinom i da aktivira glavne komande tako što će uvek sedeti na mestu vozača.

Sigurnosni uređaji namontirani na mašini dovode do zaustavljanja motora i rezne glave u roku od nekoliko sekundi (par. 6.2.2).

3.1.1 Predviđena upotreba

Ova mašina je projektovana i izrađena za košenje trave.

Obično ova mašina može:

1. da kosi travu i sakuplja je u vreću za sakupljanje.
2. da kosi travu i izbacuje je na zemlju sa zadnje strane.
3. da kosi, usitnjava i odlaže travu na zemlju (efekat malčiranja).
4. da kosi travu i izbacuje je bočno.

Upotreba posebne dodatne opreme, predviđene od strane proizvođača kao izvorne opreme ili opreme koja se može posebno kupiti, omogućava da se rad obavlja na razne načine, koji su prikazani u ovom priručniku ili u uputstvima koja idu uz pojedinačnu dodatnu opremu. Takođe je moguće namontirati dodatnu opremu (ako ju je proizvođač predvideo) i na ovaj način proširiti predviđeno područje upotrebe na druge funkcije, prema ograničenjima i uputstvima navedenim u priručnicima koji idu uz samu opremu.

3.1.2 Neprimerena upotreba

Svaka druga upotreba koja nije prethodno navedena može biti opasna i može prouzrokovati štetu po lica i/

ili stvari. Neprimerena upotreba obuhvata (na primer, ali ne i samo):

- prevoz na mašini ili prikolici osoba, dece ili životinja jer bi oni mogli pasti i teško se povrediti ili bi mogli ugroziti sigurnu vožnju;
- vuču ili guranje tereta bez upotrebe odgovarajuće priključne opreme koja je predviđena za vuču;
- korišćenje mašine za vožnju po nestabilnim, klizavim, zaleđenim, kamenitim ili neravnim terenima, barama ili močvarama, koji ne dopuštaju procenu čvrstoće terena;
- pokretanje rezne glave na netravnatim površinama;
- korišćenje mašine za skupljanje lišća ili otpadaka.

VAŽNO *Neprimerena upotreba mašine prekida važenje garancije, a proizvođač neće snositi nikakvu odgovornost, dok će korisnik morati da snosi troškove za oštećenja ili povrede koje nanese samom sebi ili trećim licima.*

3.1.3 Tipologija korisnika

Ova mašina je namenjena da je koriste osobe, odnosno neprofesionalni rukovaoci. Ova mašina je namenjena za upotrebu iz hobija.

VAŽNO *Mašinu mora da koristi samo jedan rukovaoc.*

3.2 SIGURNOSNE OZNAKE

Na mašini su prikazani različiti simboli (sl. 2). Oni imaju ulogu da podsete rukovaoca na ponašanje koje mora imati kako bi koristio mašinu pažljivo i oprezno.

Značenje simbola:



Pažnja! Pročitajte uputstva pre korišćenja mašine.



Pažnja! Izvadite ključ i pročitajte uputstva pre bilo kakvog rada na održavanju ili popravke.



Opasno! Izbacivanje predmeta: Nemojte raditi bez namontiranog štitnika za izbacivanje otpozadi ili bez vreće za skupljanje trave. (samo za modele sa skupljanjem otpozadi).



Opasno! Izbacivanje predmeta: Osobe moraju da budu udaljene.



Opasno! Prevrtanje mašine: Nemojte da koristite ovu mašinu na nagibima većim od 10°.



Opasno! Amputacija: Uverite se da su deca udaljena od mašine kada motor radi.



Rizik od posekotina. Rezne glave su pokrenute. Ne stavljajte ruke ili stopala unutar kućišta reznih glava.



Pažnja! Udaljite se od zagrejanih površina.



Nemojte da se penjete na mašinu gazeći po štitnicima za sklop reznih glava.



Prilikom korišćenja opreme za vuču, ne prelazite ograničenja za opterećenje navedena na nalepnici i poštujujte sigurnosna pravila.

VAŽNO Nalepnice koje su oštećene ili koje su postale nečitke moraju se zameniti. Zatražite nove nalepnice od ovlašćenog servisnog centra.

3.3 IDENTIFIKACIJSKA NALEPNICA

Identifikacijska nalepnica navodi sledeće podatke (sl. 1):

1. Nivo zvučne snage
2. CE oznaka usaglašenosti
3. Godina proizvodnje
4. Vrsta mašine
5. Serijski broj
6. Naziv i adresa proizvođača
7. Šifra artikla
8. Nominalna snaga i maksimalna brzina rada motora
9. Masa mašine sa praznim rezervoarom u kg
10. Vrsta prenosa

Upišite podatke za identifikaciju mašine na odgovarajuće mesto na nalepnici koja se nalazi na poleđini naslovne strane.

VAŽNO Koristite identifikacijske podatke koji se nalaze na identifikacijskoj nalepnici svaki put kada konaktirate ovlašćeni servis.

VAŽNO Primer deklaracije o usaglašenosti nalazi se na poslednjim stranicama priručnika.

3.4 GLAVNI DELOVI

Mašina se sastoji od sledećih glavnih komponenti kojima odgovaraju sledeće funkcije (sl. 1):

- A. **Motor:** pokreće rezne glave i točkove; karakteristike i način upotrebe su opisani u posebnom priručniku.
- B. **Sklop reznih glava:** sklop koji se sastoji od kartera, u kojem se nalaze okretne rezne glave, i od reznih glava.
- C. **Rezne glave:** elementi za košenje trave; krilca koja se nalaze na krajevima olakšavaju usmeravanje pokošene trave prema kanalu za izbacivanje.
- D. **Štitnik za izbacivanje otpozadi (raspoloživ na zahtev):** montira se umesto vreće za skupljanje trave i sprečava da mašina daleko odbaci eventualne predmete koje skupe rezne glave (samo za modele sa skupljanjem otpozadi).
- E. **Usmerivač bočnog izbacivanja:** osim funkcije bočnog izbacivanja trave na zemlju, predstavlja bezbednosni element tako što sprečava da se predmeti sakupljeni reznim glavama odbace daleko od mašine (samo za modele sa bočnim izbacivanjem).
- F. **Vreća za skupljanje trave:** osim funkcije sakupljanja pokošene trave, predstavlja bezbednosni element tako što sprečava da se predmeti sakupljeni reznim glavama odbace daleko od mašine (samo za modele sa skupljanjem otpozadi).
- G. **Kanal za izbacivanje:** u pitanju je element koji spaja sklop reznih glava i vreću za skupljanje trave (samo za modele sa skupljanjem otpozadi).
- H. **Sedište vozača:** radno mesto rukovoaca, opremljeno je senzorom koji zapaža njegovo prisustvo kako bi mogli intervenisati sigurnosni uređaji.
- I. **Volan:** upravlja skretanje prednjih točkova.
- J. **Prednji branik:** štiti prednji deo mašine.
- K. **Akumulator:** daje energiju za pokretanje motora; karakteristike i način upotrebe su opisani u posebnom priručniku.

4. MONTAŽA

⚠ Sigurnosni propisi kojih se treba pridržavati opisani su u pogl. 2. Strogo se pridržavajte ovih uputstava kako ne bi nastali ozbiljni rizici ili opasnosti.

Radi potreba skladištenja i prevoza, pojedini delovi mašine nisu fabrički

sastavljeni, već ih treba montirati nakon raspakivanja, prateći uputstva koja slede.

⚠ Skidanje ambalaže i dovršetak montaže moraju se izvršiti na ravnoj i čvrstoj površini, na prostoru koji je dovoljan da se može rukovati mašinom i ambalažom i treba koristiti uvek odgovarajući alat. Nemojte koristiti mašinu pre nego što postupite po svim uputstvima sadržanim u odeljku „MONTAŽA“.

4.1 KOMPONENTE ZA MONTAŽU

U pakovanju se nalaze delovi za montažu koji su navedeni u narednoj tabeli:

	Naziv
1	Volan
2	Poklopac komandne table i komponente za montažu volana
3	Sedište vozača
4	Prednji branik (ako je predviđen)
5	Vreća sa odgovarajućim zavrtnjima za montažu i odgovarajućim uputstvima (samo za modele TS-TX-TH) (samo za modele sa skupljanjem otpozadi)
6	Nosači vreće i odgovarajuća dodatna oprema za sklapanje i montažu (samo za modele sa skupljanjem otpozadi)
7	Usmerivač bočnog izbacivanja (samo za modele s bočnim izbacivanjem)
8	Bočna ojačanja sklopa reznih glava (ako su predviđena).
9	Kesa sa: - priručnicima s uputstvima i dokumentima - šrafovim za montažu sedišta - opremom za montažu usmerivača bočnog izbacivanja (samo za modele s bočnim izbacivanjem) - šrafovim za povezivanje kablova akumulatora - 2 ključa za pokretanje - 1 rezervnim osiguračem od 10 A
10	Oprema za malč (samo za modele sa bočnim izbacivanjem) (ako je predviđeno).

4.1.1 Skidanje ambalaže

1. Pažljivo otvorite pakovanje, pazite da ne zagubite komponente mašine
2. Konsultujte dokumentaciju koja se nalazi u kutiji, kao i ova uputstva.
3. Izvadite iz kutije sve delove koji nisu namontirani.

4. Izvadite mašinu iz pakovanja pridržavajući se sledećih mera predostrožnosti:
 - podignite na maksimalnu visinu sklop reznih glava (par. 5.11) kako ga ne biste oštetili u trenutku spuštanja mašine s palete;
 - Spustite mašinu s palete.
5. Postavite polugu za deblokiranje zadnjeg prenosa u položaj za deblokadu (par. 5.4).

4.2 MONTAŽA VOLANA

1. Postavite mašinu na ravnu površinu i poravnajte prednje točkove.
2. Pomoću šrafčigera skinite centralni poklopac (sl. 3.B) volana (sl. 3.A).
3. Postavite volan (sl. 3.A) na ispućenu osovinu (sl. 3.C) i okrenite ga tako da kraci budu okrenuti ka sedištu i gurnite ga dok se glava volana ne zakači za bočna ispućenja priključka (sl. 3.D).
4. Pričvrstite volan pomoću dostavljenog vijka (sl. 3.E) i podloški (sl. 3.F) i (sl. 3.G), prema naznačenom redosledu.
5. Zategnite vijak za osnovu (sl. 3.E) pomoću cevastog ključa.
6. Postavite poklopac volana (sl. 3.B) tako što ćete umetnuti kukice u odgovarajuća ležišta dok ne kliknu.

4.3 MONTAŽA SEDIŠTA

Povucite nagore polugu za podešavanje (sl. 4.C) i navucite sedište (sl. 4.A) na vodiču (sl. 4.B) na strani volana sve dok se ne pričvrsti u jednom od šest položaja. Sada je sedište postavljeno stabilno i ne može da se skine ako se ne povuče poluga (sl. 4.D) koja ga oslobađa od blokade.

4.4 MONTAŽA I POVEZIVANJE AKUMULATORA

Akumulator (sl. 5.A) je smešten ispod sedišta i drži ga opruga (sl. 5.B).

1. Prvo povežite crveni kabal (sl. 5.C) na pozitivan pol (+), a potom crni kabal (sl. 5.D) na negativan pol (-), pomoću isporučenih šrafova kako je prikazano.
2. Postavite oprugu (sl. 5.B) za zadržavanje akumulatora i obratite pažnju da ispravno postavite kablove ispred akumulatora tako da ih opruga ne priklješti (sl. 5.B).

VAŽNO Uvek napunite do kraja akumulator, prema uputstvima sadržanim u priručniku akumulatora.

VAŽNO Da biste izbegli reakciju zaštite matične ploče, strogo izbegavajte pokretanje motora pre nego što se napuni u potpunosti!

4.5 MONTAŽA NOSAČA ZA VREČU ZA SAKUPLJANJE TRAVE

Postavite dva nosača (sl. 6.A) na zadnju ploču (sl. 6.B) pomoću dostavljena 3 vijaka za svaki nosač (sl. 6.C), kao što je naznačeno, tako da ne blokirate navrtke (sl. 6.D). Zakačite na nosače gornji deo (sl. 6.E) šasije vreće za sakupljanje trave i centrirajte ga u skladu sa zadnjom pločom (sl. 6.B). Podesite položaj dva nosača (sl. 6.F) u skladu sa spojnicom (sl. 6.G) tako da prilikom okretanja šasije vreće za sakupljanje trave, osovina (sl. 6.H) ispravno uđe u ležište (sl. 6.I). Uverite se još jednom da je šasija (sl. 6.E) dobro centrirana u odnosu na zadnju ploču (sl. 6.B) i da se normalno okreće, kao što je gore navedeno, zatim pričvrstite vijke za osnovu (sl. 6.C) i navrtke (sl. 6.D) za pričvršćivanje.

4.6 UKLANJANJE PRIČVRŠČIVAČA KUKE ZA VREČU ZA SAKUPLJANJE TRAVE

Tokom transporta, kuka (sl. 7.A) vreće za sakupljanje trave je blokirana uz zadnju ploču pomoću pričvršćivača (sl. 7.B). Ovaj pričvršćivač mora da se ukloni pre montiranja nosača za vreću za sakupljanje trave i ne sme više da se koristi.

4.7 MONTAŽA PREDNJEG BRANIK

- **Tip branika „I“**
- **Tip branika „II“**

1. Montirajte prednji branik (sl. 8.A) na donji deo šasije (sl. 8.B) pomoću četiri vijaka (sl. 8.C).

4.8 MONTAŽA VREĆE ZA SAKUPLJANJE TRAVE

• Za model TC

1. Prvo montirajte šasiju tako što ćete spojiti gornji deo (sl. 9.A) sa donjim (sl. 9.B) pomoću dostavljenih vijaka i šrafova (sl. 9.C) kao što je naznačeno. Postavite ugaone ploče (sl. 9.D) i (sl. 9.E) u skladu sa desnom (R†) i levom (L†) orijentacijom i pričvrstite ih za šasiju pomoću četiri samonavojna vijaka (sl. 9.F).

2. Samo za modele sa električnim prevrtanjem:

- Montirajte dva kaišnika (sl. 9.G) na klinove nosača (sl. 9.H) obračavajući pažnju da je vrat okrenut ka nosaču, a zatim ih pričvrstite pomoću elastičnih prstenova (sl. 9.I). Zatim, montirajte nosače na prednju šasiju (sl. 9.B) pomoću vijaka i navrtki (sl. 9.J).
3. Umetnite šasiju u kućište u platnu (sl. 9.K), obračavajući pažnju na ispravan položaj duž obima osnove. Prikačite sve plastične profile za cevi šasije pomoću šrafčigera (sl. 9.L).
 4. Postavite ručku (sl. 9.M) u otvore u poklopcu (sl. 9.N), pričvrstite sve za šasiju pomoću vijaka (sl. 9.O) kao što je naznačeno i zadnjih samonavojnih vijaka (sl. 9.P).
 5. Postavite osovina za ojačanje (sl. 9.Q) ispod šasije pomoću vijaka i navrtki (sl. 9.R) tako da ravni deo bude okrenut ka platnu. Postavite polugu za pražnjenje (sl. 9.S) u ležište i montirajte vijke za pričvršćivanje (sl. 9.T) i odgovarajuću navrtku (sl. 9.U).

• Za modele TS-TX-TH

Završite montažu vreće prema navedenim uputstvima koja su dostavljena uz komponentu.

4.9 MONTAŽA POLUGE ZA PREVRTANJE VREĆE ZA SAKUPLJANJE TRAVE

Postavite osovinu poluge (sl. 10.A) u ležište na dvema pločicama (sl. 10.B) i pričvrstite ih sa unutrašnje strane nosača vreće za sakupljanje trave (sl. 10.C) pomoću dostavljenih vijaka i navrtki (sl. 10.D) prema redosledu navedenom na slici. Povežite kraj šipke (sl. 10.E) klipa za podizanje sa polugom (sl. 10.F) pomoću klina (sl. 10.G) i montirajte dva elastična prstena (sl. 10.H). Pre montiranje vreće za sakupljanje trave na nosače, uverite se da se poluge za prevrtanje kreću ispravno.

4.10 MONTAŽA BOČNIH ŠTITNIKA SKLOPA REZNIH GLAVA (AKO SU PREDVIĐENI)

Montirajte štitnike (sl. 11.A) pomoću dostavljenih vijaka (sl. 11.B) i navrtki (sl. 11.C), kao što je prikazano za svaki tip mašine.

4.11 MONTAŽA USMERIVAČA BOČNOG IZBACIVANJA (SAMO ZA MODELE S BOČNIM IZBACIVANJEM)

1. S unutrašnje strane usmerivača bočnog izbacivanja (sl. 12.A), namontirajte oprugu (sl. 12.B) tako da uvučete kraj (sl. 12.B.1) u rupu, pa okrenite tako da i opruga (sl. 12.B) i kraj (sl. 12.B.2) pravilno nalegnu na svoja ležišta.
2. Postavite usmerivač bočnog izbacivanja (sl. 12.A) na nosače (sl. 12.C) sklopa reznih glava i pomoću šrafciopera, okrenite drugi kraj (sl. 12.B.2) opruge (sl. 12.B) tako da izađe van usmerivača bočnog izbacivanja.
3. Ubacite klin (sl. 12.D) u rupe na nosačima (sl. 12.C) i usmerivaču bočnog izbacivanja, tako da on prođe kroz zavojnice opruge (sl. 12.B) sve dok iz uvučenijeg nosača ne izađe skroz kraj s rupom.

4. Ubacite rascepku (sl. 12.E) u rupu (sl. D.1) na klinu (sl. 12.D) i okrenite klin koliko je dovoljno da možete saviti dva kraja (sl. 12.E.1) rascepku, (pomoću klješta), tako da ona ne može ispasti i dovesti do ispadanja klina (sl. 12.D).

 **Proverite da li opruga pravilno radi, dok je usmerivač bočnog izbacivanja u stabilno spuštenom položaju, i da li je klin dobro ubačen, tako da ne može slučajno ispasti.**

VAŽNO Kod modela sa mogućnošću bočnog pražnjenja: uverite se da je zaštita od bočnog pražnjenja (slika 21.A) spuštena i zaključana bezbednosnom polugom (slika 21.B).

VAŽNO Pre demontaže ili servisiranja deflektora, ne zaboravite da pritisnete bezbednosnu polugu (slika 21.B) i da podignete zaštitu od bočnog pražnjenja (slika 21.A) da biste omogućili njegovu demontažu.

NAPOMENA Da biste uklonili kvačilo, izvršite korake u obrnutom redosledu od sklapanja.

5. UPRAVLJAČKE KOMANDE

5.1 KOČIONA PAPUČICA

 Ova papučica aktivira kočnicu na zadnjim točkovima (sl. 13.A, 14.A)

5.2 PAPUČICA GASA

Pomoću ove papučice se prenosi vuča na točkove i upravlja brzinom mašine prilikom vožnje unapred (sl. 13.B, 14.B):



1. **Kretanja napred.** Ako papučicu jače pritisnete, postepeno se povećava brzina mašine.
2. **Položaj lera.** Kad udaljite nogu s papučice, ova papučica se automatski vraća u položaj lera.

NAPOMENA Stanje lera je označeno paljenjem lampice (sl. 16.F).

NAPOMENA Ako se papučica pritisne dok je aktivirana parkirna kočnica (sl. 13.D), motor se zaustavlja.

5.3 PAPUČICA RIKVERCA

Pomoću ove papučice se prenosi vuča na točkove prilikom kretanja u rikverc i upravlja brzinom mašine (sl. 13.C, 14.C):

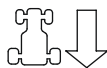

1. Rikverc. Ako papučicu jače pritisnete, postepeno se povećava brzina mašine.

⚠ Ubacivanje u rikverc mora se izvršiti kad je mašina zaustavljena.

2. Položaj lera. Kad udaljite nogu s papučice, ova papučica se automatski vraća u položaj lera.

NAPOMENA Stanje lera je označeno paljenjem lampice (sl. 16.F).

NAPOMENA Ako se papučica pritisne dok je aktivirana parkirna kočnica (sl. 15.D), motor se zaustavlja.

5.4 KOMANDA ZA DEBLOKADU HIDROSTATIČNOG PRENOSA

Ova komanda ima dva položaja označena na pločici (sl. 13.D, 14.D):



1. Prenos aktiviran: za sve uslove upotrebe, prilikom kretanja i za vreme košenja.



2. Prenos deblokiran: znatno smanjuje napor koji je potreban da se mašina ručno pomeri, kad je motor ugašen.



VAŽNO Da biste izbegli oštećenje grupe prenosa, ova operacija mora da se izvrši samo dok je motor zaustavljen i sa papučicama (sl. 13.B, 13.C, 14.B, 14.C) u položaju lera.

• Samo za model 4WD

Pomeranje mašine može lako da se izvede samo unazad, čak i ako je zadnji prenos odblokiran.

5.5 KOMUTATOR S KLJUČEM

Ključ omogućava/onemogućava uključivanje mašine

Ima 3 položaja (sl. 15.A):



1. Položaj zaustavljanja. Mašina se odmah gasi.



2. Položaj pogona. Sve funkcije su aktivirane.



3. Položaj pokretanja. Uključuje elektropokretač i mašina se stavlja u pogon. Opuštanjem ključa iz položaja pokretanja, ključ se automatski vraća u položaj pogona.

5.6 KOMANDA GASA

Podešava broj obrtaja motora.

U zavisnosti od vrste motora, mogu postojati dve vrste kontrole gasa:

A. Tip „I“ sa odvojenom komandom čoka (sl. 15.B + sl. 15.C)

B. Tip „II“ (sl. 15.B)

Prikazani položaji odgovaraju:



1. Komanda čoka - Pokretanje na hladno. (ako je predviđeno)

Koristi se za pokretanje motora na hladno. Položaj ČOKA dovodi do bogaćenja smese i mora se koristiti samo za strogo potrebno vreme.



2. Maksimalna brzina motora. Koristi se uvek za vreme pokretanja mašine, za vreme rada i košenja trave.



3. Minimalna brzina motora. Koristi se kad je motor dovoljno zagrejan za vreme faza mirovanja.

NAPOMENA U toku vožnje radi premeštanja mašine odaberite središnji položaj između «kornjača» i «zec».

NAPOMENA Neki modeli su opremljeni sistemom koji automatski kontrolira položaj čoka u karburatoru tokom paljenja i zagrevanja motora.

5.7 POLUGA PARKIRNE KOČNICE

Parkirna kočnica onemogućava kretanje mašine posle parkiranja.

Poluga za aktiviranje ove kočnice ima dva položaja (sl. 15.D) i to:



1. Kočnica deaktivirana. Da biste deaktivirali parkirnu kočnicu, pritisnite papučicu (sl. 13.A, 14.A). Poluga će doći u položaj za deaktiviranu kočnicu.



2. Kočnica aktivirana. Da biste aktivirali parkirnu kočnicu, pritisnite papučicu do kraja (sl. 13.A, 14.A) i postavite polugu u položaj za aktiviranje kočnice; kad udaljite nogu od papučice, papučica ostaje blokirana u spušenom položaju.

5.8 PREKIDAČ ZA SVETLA



Taster (sl. 15.E) upravlja paljenjem svetala kada je ključ (sl. 15.A) u položaju «VOŽNJA».

5.9 KOMANDA ZA UKLJUČIVANJE I ISKLJUČIVANJE REZNIH GLAVA

Ova komanda omogućava priključivanje reznih glava preko elektromagnetne spojnice:



1. Rezne glave uključene. Okrugli prekidač je izvučen (sl. 15.F.1) ili je dugme pritisnuto (sl. 15.F.2).



2. Rezne glave isključene. Okrugli prekidač je pritisnut (sl. 15.F.1) ili je taster otpušten (sl. 15.F.2).



 **Skidanje reznih glava istovremeno pokreće kočnicu koja zaustavlja okretanje za nekoliko sekundi.**

NAPOMENA Stanje kada su rezne glave priključene se označava paljenjem lampice (sl. 16.A).

NAPOMENA Ako se rezne glave uključe, a da pritom nisu ispoštovani predviđeni sigurnosni uslovi, motor će se ugasiti i nećete ga moći pokrenuti (vidi par. 6.2.2)

5.10 DUGME ZA OMOGUĆAVANJE KOŠENJA U RIKVERCU



Dok je dugme pritisnuto (sl. 15.G), moguće je kretanje u rikverc sa priključenim reznim glavama, a bez zaustavljanja motora.

5.11 KONTROLE ZA PODEŠAVANJE VISINE SKLOPA REZNIH GLAVA

• Komanda sa polugom

Pomoću ove poluge se izvršava podizanje i spuštanje sklopa reznih glava koji može da se postavi na 7 različitih visina sečenja (sl. 15.H).



Sedam položaja označeno je brojevima od «1» do «7» na pločici, što odgovara sedam različitih visina košenja i to između 3 i 9 cm.



Da biste prebacili sa jednog položaja na drugi, morate da pritisnete dugme za deblokadu koje se nalazi na kraju.

• Komanda sa polugom i dugmetom

Pomoću poluge (sl. 15.H) se izvršava podizanje i spuštanje sklopa reznih glava.

• Položaj «A»

Sklop reznih glava je podignut.

• Položaj «B»

Sklop reznih glava je spušten.

Dugme (sl. 15.I) omogućava podešavanje sklopa reznih glava na 9 visina koje odgovaraju različitim visinama košenja između 2 i 10 cm.

1. Podignite polugu (sl. 15.H) u položaj «A».
2. Podesite visinu košenja pomoću dugmeta (sl. 15.I).
3. Podizanjem poluge (sl. 15.H) u položaj «B» sklop reznih glava se automatski postavlja na unapred podešenu visinu.

NAPOMENA Podignite polugu (sl. 15.H) u položaj «A» tokom prenosa i transporta.

5.12 UREĐAJ ZA ODRŽAVANJE BRZINE (TEMPOMAT)

Ovaj uređaj omogućava održavanje brzine tokom vožnje unapred bez potrebe da se drži pritisnuta papučica (sl. 13.B, 14.B). Komandno dugme ima dva položaja:



1. **Pritisnuto.** Uređaj je deaktiviran (nije aktivan)



2. **Izvučeno.** Uređaj je aktiviran (aktivan)

- Aktiviranjem uređaja tokom vožnje unapred, mašina održava trenutnu dostignutu brzinu bez potrebe da se pritisne papučica (sl. 13.B, 14.B).
- Tokom kretanja u rikverc nije moguće aktiviranje uređaja.
- Dok je uređaj aktiviran, nije moguće pritisnuta papučica za rikverc (sl. 13.C, 14.C).

NAPOMENA Na površinama pod nagibom brzina može da se razlikuje od one na ravnom terenu.

Da biste deaktivirali uređaj i ponovo upravljali brzinom kretanja preko papučice (sl. 13.B, 14.B), dovoljno je da uradite sledeće:

- pritisnite papučicu (sl. 13.B, 14.B);

ili

- pritisnite kočionu papučicu (sl. 13.A, 14.A).

U oba slučaja, komandno dugme se automatski vraća na položaj «Pritisnuto».

VAŽNO Uvek izbegavajte da pritisnete komandno dugme da biste deaktivirali uređaj.

5.13 BROJAČ (AKO JE PREDVIĐEN)

Brojač (sl. 15.K) se aktivira svaki put kada se ključ (sl. 15.A) postavi u položaj «VOŽNJA» i označava sate rada motora.

5.14 POMOĆNI PRIKLJUČAK ZA DODATNU OPREMU

Omogućava povezivanje električnih dopunskih uređaja sa stalnim naponom od 12 volti i maksimalnom snagom od 50 vati, opremljenih odgovarajućim osovinicama klipa (automobilskog tipa) (sl. 15.M).

- Priključak je pod naponom samo kada je ključ (sl. 15.A) u položaju «VOŽNJA».

5.15 KOMANDA ZA PREVRTANJE VREĆE ZA SAKUPLJANJE TRAVE

• Ručna komanda

Prevrtanje vreće za sakupljanje da bi se ispraznila izvršava se pomoću poluge (sl. 15.L) koja može da se izvuče iz ležišta.

• Električna komanda

Prevrtanje vreće za sakupljanje da bi se ispraznila izvršava se pritiskanjem dugmeta (sl. 15.N) tako što se drži pritisnuto do zaustavljanja komandnog motora. Vreća za sakupljanje trave se vraća u radni položaj pritiskom na dugme (sl. 15.O) tako što se drži pritisnuto do kačenja kuke i zaustavljanja komandnog motora.

5.16 „I“ TIP DISPLEJA I ZVUČNI SIGNALI

Prilikom ubacivanja ključa u položaj «VOŽNJA», sve lampice se uključuju istovremeno na oko pola sekunde (sa kratkim zvučnim signalom) da bi se označio ispravan rad. Nakon toga, lampice pokazuju:



Lampica svetli: rezne glave su uključene (sl. 16.A).



Lampica svetli: aktivirana je parkirna kočnica (sl. 16.B).



Lampica svetli: operater je odsutan (sl. 16.C).



Lampica treperi: gorivo je na rezervi (sl. 16.D).



Lampica treperi: Signalizira anomalije pri podmazivanju motora (sl. 16.E). Zaustavite motor odmah, proverite nivo ulja i kontaktirajte ovlašćeni servisni centar.



Lampica svetli: Nema vreće za sakupljanje trave ili štitnik za izbacivanje otpozadi (sl. 16.F).



Lampica svetli: kada motor radi, postoji anomalija pri punjenju akumulatora (sl. 16.G).

Lampica treperi pre puštanja u rad: baterija ne može da pokrene motor. Kontaktirajte ovlašćeni servisni centar (sl. 16.G).



Lampica svetli: prenos je u „leru“ (sl. 16.H).

• Zvučna signalizacija

Postoje dva tipa zvučnog signala:

1. Neprestan zvučni signal:
 - Aktiviran je štitnik matične ploče.
 - Motor je isključen više od 30 sekundi pomoću ključa u položaju „UPALJEN“.
2. Isprekidan zvučni signal:
 - Vreća za sakupljanje trave je puna.

5.17 „II“ TIP DISPLEJA I ZVUČNI SIGNALI

Prilikom ubacivanja ključa u položaj «VOŽNJA», sve ikone se aktiviraju istovremeno na oko pola sekunde (sa kratkim zvučnim signalom) da bi se označio ispravan rad; zatim ekran prelazi u funkciju „Brojač“.

Nakon toga, lampice pokazuju:



Lampica svetli: rezne glave su uključene (sl. 16.A).



Lampica svetli: aktivirana je parkirna kočnica (sl. 16.B).



Lampica svetli: operater je odsutan (sl. 16.C).

Jednostavno upozorenje lampice za gorivo (sl. 16.D).

Lampica treperi: gorivo je na rezervi.



Signalna lampica za gorivo sa indikatorom nivoa (sl. 16.D).

Lampica označava nivo goriva u rezervoaru prema sledećem kriterijumu:



Nivo goriva je od punog do pola rezervoara.



Nivo goriva je otprilike na od pola rezervoara do rezerve.



Nivo goriva je na rezervi.

NAPOMENA Rezerva je oko 2 litara goriva, dovoljno da osigura oko 30–40 minuta rada u režimu.



Lampica treperi: Signalizira anomalije pri podmazivanju motora (sl. 16.E). Zaustavite motor odmah, proverite nivo ulja i kontaktirajte ovlašćeni servisni centar.



Lampica svetli: Nedostaje vreća za sakupljanje trave ili štitnik za izbacivanje otpozadi (sl. 16.F) (samo za modele sa skupljanjem otpozadi).



Lampica svetli: kada motor radi, postoji anomalija pri punjenju akumulatora (sl. 16.G).

Lampica treperi pre puštanja u rad: baterija ne može da pokrene motor. Kontaktirajte ovlašćeni servisni centar (sl. 16.G).



Lampica svetli: prenos je u „leru“ (sl. 16.H).

• Radne funkcije

Pritisnite dugme «REŽIM RADA» da biste pristupili operativnim funkcijama.



Merač vremena (sl. 16.I). Označava ukupan broj sati rada motora.



Voltmetar (sl. 16.O). Označava stanje napunjenosti akumulatora.



Brojač obrtaja motora (sl. 16.K) Prikazuje brzinu motora preko numeričkih vrednosti ili niza zvezdica, što odgovara:

Prikazana vrednost:

< 1600	motor na minimumu
< 2500	brzina za premeštanja
> 2500	brzina košenja
*	motor na minimumu
(**)	
**	brzina za premeštanja

*****	brzina košenja

NAPOMENA Treperenje označava da brzina okretanja motora nije prilagođena košenju trave.



Sat (ako je priložen) (sl. 16.L) Prikazuje vreme u režimu 24 sata / dan.

Podšavanje se izvršava dok je ključ u položaju «VOŽNJA», a motor ugašen na sledeći način:

- Pritiskajte taster «REŽIM RADA» više puta dok se ne pojavi ikonica sata.

- Držite pritisnut taster «REŽIM RADA» dok ne počnu da trepere prve dve cifre (sat).
- Pritisnite jedan od dva bočna tastera (sl. 16.K,L) da biste povećali ili smanjili vrednost jedne jedinice.
- Pritiskajte taster «REŽIM RADA» sve dok ne počnu da trepere druge dve cifre (minute).
- Pritisnite jedan od dva bočna tastera da biste povećali ili smanjili vrednost jedne jedinice.
- Pritisnite taster «REŽIM RADA» da biste dovršili podešavanje.

NAPOMENA Sat se napaja preko male okrugle baterije; kada se ona istroši, morate da se obratite ovlašćenom servisnom centru.

• Zvučna signalizacija

Postoje dva tipa zvučnog signala:

- | | |
|------------------------------|---|
| 1. Neprestan zvučni signal: | • Aktiviran je štitnik matične ploče. |
| | • Motor je isključen više od 30 sekundi pomoću ključa u položaju „UPALJEN“. |
| 2. Isprekidan zvučni signal: | • Vreća za sakupljanje trave je puna. |

5.18 „III“ TIP DISPLEJA I ZVUČNI SIGNALI

Prilikom ubacivanja ključa u položaj «VOŽNJA», sve ikone se aktiviraju istovremeno na oko pola sekunde (sa kratkim zvučnim signalom) da bi se označio ispravan rad.

Nakon toga, ikonice pokazuju:



Ikonica svetli: rezne glave su uključene (sl. 16.A).



Ikonica svetli: aktivirana je parkirna kočnica (sl. 16.B).



Lampica svetli: operater je odsutan (sl. 16.C).

Ikonica za gorivo sa indikatorom nivoa (sl. 16.D).

Ikonica označava nivo goriva u rezervoaru prema sledećem kriterijumu:



Nivo goriva je od punog do pola rezervoara.



Nivo goriva je otprilike na od pola rezervoara do rezerve.



Nivo goriva je na rezervi.

NAPOMENA

Rezerva je oko 2 litara goriva, dovoljno da osigura oko 30–40 minuta rada u režimu.



Ikonica svetli: Signalizira anomalije pri podmazivanju motora (sl. 16.E). Zaustavite motor odmah, proverite nivo ulja i kontaktirajte ovlašćeni servisni centar.



Ikonica svetli: Nedostaje vreća za skupljanje trave ili štitnik za izbacivanje otpozadi (sl. 16.F) (samo za modele sa skupljanjem otpozadi).



Ikonica svetli: Vreća za sakupljanje trave je puna i mora se isprazniti (slika 16.F) (samo za modele sa skupljanjem otpozadi).

Ikonica akumulatora sa indikatorom nivoa (sl. 16.G).



Ikonica svetli: Akumulator se puni.



Ikonica svetli: Nivo napunjenosti baterije je optimalan.



Ikonica svetli sa ugašenim motorom: Ukazuje da je potrebno ponovo napuniti akumulator



Ikonica svetli sa upaljenim motorom: Ukazuje na nepravilnosti pri punjenju akumulatora.

Ikonica treperi: Akumulator nije u mogućnosti da pokrene motor pa stoga kontaktirajte ovlašćeni servisni centar.



Ikonica svetli: prenos je u „Ieru“ (sl. 16.H).



Merač vremena (sl. 16.I). Označava ukupan broj sati rada motora.



Svetla (sl. 16.P). Ikonica svetli: Pokazuje da su svetla uključena.



Potrebno je održavanje (sl. 16.Q). Ikonica svetli: Indikator periodičnog održavanja. Održavanje koje sledi opisano je u poglavlju 13. Ikonica svetli svakih 50 sati i ostaje uključena 1 sat.



Zelena zona (sl. 16.R). Brzina rotacije motora je pogodna za optimalno rezanje trave.

• Zvučna signalizacija

Postoje dva tipa zvučnog signala:

- | | |
|------------------------------|---|
| 1. Neprestan zvučni signal: | • Aktiviran je štitnik matične ploče. |
| | • Motor je isključen više od 30 sekundi pomoću ključa u položaju „UPALJEN“. |
| 2. Isprekidan zvučni signal: | • Vreća za sakupljanje trave je puna. |

6. UPOTREBA MAŠINE

⚠ Sigurnosni propisi kojih se treba pridržavati opisani su u pogl. 2. Strogo se pridržavajte ovih uputstava kako ne bi nastali ozbiljni rizici ili opasnosti.

6.1 PRIPREMNE RADNJE

Pre početka rada, potrebno je izvršiti niz kontrola i radnji kako biste osigurali da se posao obavlja uspešno i u najvećoj sigurnosti.

1. postavite mašinu u horizontalni položaj i dobro oslonjenu na teren;
2. unapred pripremite mašinu u režimu koji najviše odgovara za predviđeni rad (par. 6.1.4);

6.1.1 Sipanje ulja i benzina

VAŽNO *Mašina se isporučuje bez motornog ulja i goriva.*

Pre nego što počnete da koristite mašinu, proverite ima li goriva u njoj i proverite nivo ulja (par. 7.2, par. 7.3). U vezi s načinom i merama predostrožnosti prilikom sipanja ent goriva i dolivanja ulja pridržavajte se uputstava navedenih u (par. 7.2, par. 7.3) i u priručniku s uputstvima za motor.

6.1.2 Podešavanje sedišta

Sedište može da se pomera i podesi u šest različitih položaja.

Podešavanje se izvršava podizanjem ručke (sl. 17.A) i pomeranjem sedišta sve dok se ne blokira u željenom položaju.

6.1.3 Pritisak u gumama

Ispravan pritisak guma od bitnog je značaja za održavanje savršene poravnjanosti sklopa reznih glava i za postizanje ravnomerno pokošenog travnjaka.

1. Otvrnite zaštitne kapice
2. Povežite ventile na priključak komprimovanog vazduha na kojem mora biti manometar (sl. 18)
3. Podesite pritisak na vrednosti navedene u tabeli „Tehnički podaci“.

6.1.4 Priprema mašine za rad

NAPOMENA *Ova mašina omogućava košenje travnjaka na različite načine; pre početka rada, potrebno je pripremiti mašinu za željeni način košenja.*

a. Priprema za košenje i skupljanje trave u vreću za skupljanje trave (samo za modele sa skupljanjem otpozadi)

- Prikačite vreću za skupljanje trave (sl. 19.A) za nosače (sl. 19.B) i centrirajte je u odnosu na zadnju ploču tako da se poklapaju dve referentne tačke (sl. 19.B).
- Proverite da li je donja cev otvora vreće za skupljanje trave zakačena za odgovarajuću kuku (sl. 19.C).
- Ako kuka deluje kao previše problematična ili previše opuštena, podesite oprugu (pogledajte 8.9).

b. Priprema za košenje i zadnje izbacivanje trave na zemlju (samo za modele sa zadnjim skupljanjem) (ako je predviđeno)

- Ako želite da radite bez vreće za skupljanje trave, na zahtev je moguće dobiti komplet štitnika za izbacivanje otpozadi (sl.20; pogl. 15.7) koji treba učvrstiti na zadnju ploču kako je navedeno u uputstvima.

c. Mogućnost košenja i usitnjavanja trave

- U slučaju da želite da pokosite travu, da je fino usitnite i ostavite na travnjaku, na zahtev je raspoloživ komplet za malčiranje (pogl. 15.1) koji treba fiksirati kako je navedeno u uputstvima.

⚠ Kod modela sa bočnim izbacivanjem, uverite se da je montirano ojačanje bočnog izbacivanja (sl. 22.A) (ako je predviđeno).

d. Priprema za košenje i bočno izbacivanje trave na zemlju (samo za modele s bočnim izbacivanjem):

- Uvek proverite da li unutrašnja opruga deflektora (slika 21.A) i bezbednosna poluga (slika 21.B) ispravno funkcionišu, čvrsto ih držeći u spušenom položaju.

- U slučaju košenja trave u izuzetno teškim uslovima (visoka ili mokra trava), preporučuje se da uklonite ojačanje bočnog izbacivanja (sl. 22.A) (ako je predviđeno).
- Da biste skinuli ojačanje, odvijte vijke (sl. 22.B) tako što ćete podići usmerivač za bočno izbacivanje (sl. 22.C).

⚠ U slučaju bočnih udara kada nisu montirana ojačanja (sl. 22.A), sklop reznih glava može da se deformiše.

⚠ Obavezno ponovo montirajte ojačanje bočnog izbacivanja na kraju korišćenja.

6.1.5 Postavljanje točkića za sprečavanje kidanja trave

Funkcija točkića za sprečavanje kidanja trave jeste da se smanji rizik od kidanja trave na travnjaku do kojega dolazi usled češanja ivice sklopa reznih glava na neravnim terenima. Postavite točkiće kako je navedeno (par. 7.4).

6.2 SIGURNOSNE KONTROLE

Izvršite sledeće sigurnosne kontrole i proverite da li se rezultati poklapaju s onima navedenim u tabelama.

⚠ Uvek pre upotrebe izvršite sigurnosne kontrole.

6.2.1 Kontrola generalne sigurnosti

Predmet	Rezultat
---------	----------

Akumulator	Nema oštećenja na kućištu, poklopcu ili stezaljkama
Štitnik za izbacivanje otpozadi, vreća za skupljanje trave	Čitavi. Nema nikakvog oštećenja. Ispravno namontirani.
Štitnik za bočno izbacivanje, usisna rešetka	Čitavi. Nema nikakvog oštećenja. Ispravno namontirani
Krug goriva i veze.	Nema curenja.
Električni kablovi.	Sva izolacija je čitava. Nema mehaničkog oštećenja.
Krug ulja	Nema curenja. Nema nikakvog oštećenja.
Sigurnosni uređaji	Deluju kako je navedeno u par. 6.2.2

6.2.2 Kontrola sigurnosnih uređaja

Sigurnosni uređaji deluju na osnovu dva kriterijuma:

- A. onemogućuju pokretanje motora, ako nisu zadovoljeni svi sigurnosni uslovi;
- B. zaustavljaju motor ako i samo jedan od sigurnosnih uslova nije ispunjen.

Radnja	Rezultat
1. prenos u leru; 2. rezne glave isključene; 3. rukovaoc sedi na mestu vozača.	Motor se pokreće
rukovaoc napušta sedište	Motor se zaustavlja
diže se vreća za skupljanje trave ili se skida štitnik za izbacivanje otpozadi, a rezne glave su uključene (<i>samo za modele sa skupljanjem otpozadi</i>)	Motor se zaustavlja
aktivira se parkirna kočnica, a da nisu isključene rezne glave	Motor se zaustavlja
aktivira se menjač brzine ili pak papučica pogona, a parkirna kočnica je aktivirana	Motor se zaustavlja
aktivira se rikverc, a rezne glave su uključene i nije pritisnuto dugme za odobravanje (par. 5.10)	Motor se zaustavlja
Pokrenite mašinu napred i nazad i ubacite u ler/ otpustite papučicu pogona (par. 5.2; par. 5.3)	Mašina usporava i zaustavlja se

Radnja	Rezultat
Pritisnite papučicu kočnice (par. 5.1)	Mašina se zaustavlja
Probna vožnja	Nema nikakve nepravilne vibracije. Nema nikakvog nepravilnog zvuka

⚠ Ako se bilo koji od rezultata ne poklapa s navodima u narednim tabelama, ne smete da koristite mašinu! Obratite se servisnoj službi da izvrši kontrole i popravku.

VAŽNO Uvek imajte na umu da sigurnosni uređaji onemogućavaju pokretanje motora ukoliko za to ne postoje sigurnosni uslovi. U ovim slučajevima, nakon uspostavljanja sigurnosnih uslova, neophodno je postaviti ključ (sl. 15.A) u položaj zaustavljanja pre nego što ponovo budete mogli da pokrenete motor.

6.3 UPOTREBA NA STRMIM TERENIMA

Pridržavajte se ograničenja navedenih u tabeli „Tehnički podaci“ i na „sl. 24“, nezavisno od smera kretanja.

Imajte na umu da ne postoji „siguran“ strmi teren. Kretanje na strmim terenima zahteva posebnu pažnju. Da biste izbegli prevrtanje ili gubitak kontrole nad mašinom:

- Na strmim terenima nikada ne kosite popreko. Na strmim travnjacima uvek se krećite gore/dole, nikada popreko, pazeći posebno na promenu pravca i da prednji točkovi ne naidu na prepreke (kamenje, granje, korenje, itd.), što bi moglo dovesti do bočnog klizanja, prevrtanja mašine i gubitka kontrole nad mašinom.
- Ne zaustavljajte se i ne krećite naglo na uzbrdicama ili nizbrdicama;
- Polako i posebno pažljivo aktivirajte pogon kako se mašina ne bi propela.
- Smanjite brzinu u sledećim slučajevima:
 - svaki put pre promene pravca i u uskim krivinama
 - pre nego što naidete na strmi teren, posebno kad se krećete nizbrdo
- Nikada ne ubacujte u rikverc da biste smanjili brzinu na nizbrdicama: to bi moglo dovesti do gubitka kontrole nad mašinom, posebno na klizavom terenu.
- Uvek aktivirajte parkirnu kočnicu pre nego što ostavite mašinu zaustavljenu i bez nadzora.
- Pređite preko nizbrdica bez pritiskanja papučice pogona dok ne dobijete efekat kočenja hidrostatičkog prenosa, kada prenos nije aktiviran

6.4 POKRETANJE

1. Otvorite slavinu goriva (sl. 25.A) (ako je predviđena).
2. Sedite na mesto vozača.
3. Stavite prenos u 1er («N») (par. 5.2; par. 5.3).
4. Isključite rezne glave (par. 5.9).
5. Aktivirajte parkirnu kočnicu (par. 5.7).
6. Dovedite komandu gasa u položaj najveće brzine „zec“ (par. 5.6).

7. **U slučaju pokretanja hladnog motora:** Aktivirajte komandu čoka (par. 5.6) (ako je predviđeno).
8. Ubačite kômutafor sa ključem i okrenite ga u položaj pogona da biste uključili električnu instalaciju. Sačekajte 2 sekundi i okrenite ga u položaj za pokretanje da biste pokrenuli motor.
9. Kad se motor pokrene, pustite ključ.
10. **U slučaju pokretanja na hladno,** čim motor počne regularno da se okreće:
 - 10a. Deaktivirajte komandu čoka (par. 5.6, tip „II“) tako što ćete postaviti komandu gasa u položaj najveće brzine „zec“ (ako je predviđeno).
 - 10b. Deaktivirajte komandu čoka (par. 5.6, tip „I“) (ako je predviđeno).

NAPOMENA *Ako se komanda čoka koristi kad je motor već zagrejan, to može zaprljati svećicu i dovesti do nepravilnog rada motora.*

11. Kad je motor pušten u pogon, postavite gas u položaj minimalne brzine «kornjača».

NAPOMENA *Ako imate poteškoća pri puštanju u pogon, nemojte insistirati uzastopnim pokušajima s elektropokretačem kako se akumulator ne bi ispraznio i kako se motor ne bi ugušio. Postavite ključ u položaj za zaustavljanje, sačekajte nekoliko minuta i ponovite operaciju. Ukoliko problem potraje, pročitajte poglavlje «14» ovog priručnika i priručnik s uputstvima za motor.*

6.5 RAD

6.5.1 Vožnja unapred i premeštanje

Za vreme premeštanja:

- isključite rezne glave (par. 5.9);
- postavite sklop reznih glava na najveću visinu (par. 5.11);
- postavite polugu gasa u središnji položaj između najmanje brzine «kornjača» i najveće brzine «zec».

- deaktivirajte parkirnu kočnicu tako što ćete otpustiti papučicu kočnice (par. 5.7).
- pritisnite papučicu pogona (par. 5.2) u smeru „kretanja unapred“ i dostignite željenu brzinu postepeno pojačavajući pritisak na samu papučicu i pojačavanjem gasa.

⚠ Stavljanje u pogon mora se obaviti u skladu sa opisanim metodama (par. 5.2) kako bi se sprečilo previše naglo pokretanje jer može da prouzrokuje opterećenje i gubitak kontrole, posebno na kosinama.

6.5.2 Kočenje

U početku smanjite brzinu mašine tako što ćete smanjiti broj obrtaja motora, a zatim pritiskanjem papučice kočnice (par. 5.1) da biste u potpunosti smanjili brzinu do potpunog zaustavljanja. Osetljivo usporavanje mašine se dobija otpuštanjem pedale za vuču (par. 5.2).

6.5.3 Rikverc

VAŽNO *Ubacivanje u rikverc mora se izvršiti kad je mašina zaustavljena.*

1. Aktivirajte papučicu (par. 5.1) sve dok se mašina ne zaustavi;
2. počnite da idete u rikverc pritiskom na papučicu pogona u smeru rikverca (par 5.3).

6.5.4 Košenje trave

Da biste započeli rad s mašinom, postupite na sledeći način:

1. dovedite gas u položaj najveće brzine („zec“); ovaj položaj mora se uvek koristiti za vreme upotrebe mašine;
2. postavite sklop reznih glava na maksimalnu visinu;
3. uključite rezne glave (par. 5.9) samo na travnjaku, izbegavajući da uključujete rezne glave na šljunkovitom terenu ili u suviše visokoj travi;
4. Započnite pokretanje i košenje u travnatoj zoni veoma postepeno i pažljivo, kao što je već navedeno;
5. Prilagodite brzinu kretanja i visinu košenja (par. 5.11) uslovima travnjaka (visina, gustina i vlažnost trave), kao i količini trave;
6. Izgled travnjaka će biti bolji ako se košenje obavlja uvek na istoj visini i u dva smera (sl. 27).

VAŽNO *Da biste mogli ići u rikverc kad su rezne glave uključene, potrebno je da pritisnete i držite pritisnutim dugme za odobrenje košenja za vreme kretanja u rikvercu (par. 5.10) kako ne bi došlo do zaustavljanja motora.*

Svaki put kad primetite smanjenje broja obrtaja motora, potrebno je smanjiti brzinu imajući u vidu da nećete postići dobar efekat košenja ukoliko je brzina kretanja mašine prevelika u odnosu na količinu pokošene trave.

Isključite rezne glave i podignite sklop reznih glava na najveću visinu u sledećim slučajevima:

- Prilikom premeštanja iz jedne radne zone u drugu
- Prilikom prelaska preko netravnatih površina
- Svaki put kad treba da predete neku prepreku.

6.5.5 Saveti za održavanje urednog travnjaka

- Da bi travnjak održao lep izgled, da bi bio zelen i mek, potrebno ga je redovno kositi. Travnjak mogu činiti razne vrste trava. Često košenje može dovesti do rasta korova i do nicanja jake trave; nasuprot, ako se košenje ređe vrši, doći će pretežno do rasta visokog i divljeg bilja (detelina, bele rade, itd.). Koliko često treba kositi travu zavisi od visine trave; ne treba da dozvolite da između dva košenja trava mnogo poraste.
- Optimalna visina trave na održavanom travnjaku iznosi oko 4–5 cm, a tokom jednog košenja ne bi trebalo kositi više od jedne trećine ukupne visine trave. Ako je trava dosta visoka, bolje je izvršiti košenje u dva navrata, u razmaku od jednog dana; prvi put sa reznim glavama na najvećoj visini, a drugi put na željenoj visini (sl. 26).
- Previše nisko košenje izaziva kidanje i razdvajanje travnjaka koji dobija izgled „sa rupama“.
- U toplim i suvim periodima preporučuje se da se trava ostavi viša, kako se zemljište ne bi isušilo.
- Travu je uvek poželjno kositi kad je travnjak suv. Ne kosite travu kada je mokra; to može da smanji efikasnost noža za travu koja se tako na njega zakači i izaziva kidanje travnjaka.
- Rezne glave moraju biti čitave i dobro naoštrene, tako da košenje bude precizno i bez čupanja, što dovodi do žućenja trave.
- Motor mora raditi na najvećem broju obrtaja, da bi se osiguralo precizno košenje trave, a i da bi se postiglo odgovarajuće potiskivanje pokošene trave kroz kanal za izbacivanje.
- Ako se kanal za izbacivanje lako zapuši travom, preporučljivo je smanjiti brzinu kretanja, jer je verovatno prevelika u odnosu

na uslove travnjaka; ukoliko problem potraje, mogući uzrok mogu biti tupe rezne glave ili deformacija profila krilaca.

- Budite vrlo oprezni prilikom košenja u blizini grmlja i niskih ivičnjaka koji bi mogli oštetiti paralelnost i ivice sklopa reznih glava i samih reznih glava.

6.5.6 Pražnjenje vreće za skupljanje trave (samo za modele sa skupljanjem otpozadi)

NAPOMENA Pražnjenje vreće za skupljanje trave može se obaviti samo kad su rezne glave isključene; u suprotnom, motor bi se zaustavio.

- Nemojte pustiti da se vreća za skupljanje trave suviše napuni, kako ne bi došlo do začepjenja kanala za izbacivanje.
- Zvučni signal dojavljuje da je vreća za skupljanje trave puna; u tom slučaju:
 1. isključite rezne glave (par. 5.9) i signal će prestati;
 2. stavite polugu gasa u položaj najmanje brzine motora „kornjača“;
 3. zaustavite kretanje i stavite u ler (par. 5.2; par. 5.3);
 4. aktivirajte parkirnu kočnicu;

• Ručna komanda

5. izvucite polugu (sl. 28.A) i prevrnite vreću za skupljanje trave da biste je ispraznili;
6. ponovo zatvorite vreću za skupljanje trave tako da ostane zakačena na kuku (sl. 28.B) i ponovo pritisnite polugu.

• Električna komanda

5. dok vozač sedi, držite pritisnuto dugme (sl. 28.C) do potpunog okretanja vreće za skupljanje;
6. kada se završi pražnjenje, držite pritisnuto dugme (sl. 28.D) do potpunog spuštanja vreće za skupljanje i uverite se da je i dalje zakačena za kuku (sl. 28.B).

NAPOMENA Nakon pražnjenja vreće, može da se dogodi da se ponovo aktivira zvučni signal u trenutku postavljanja reznih glava zbog ostataka trave na senzoru za signalizaciju; u tom slučaju je dovoljno da deaktivirate i odmah ponovo aktivirate rezne glave da bi se zvuk isključio.

Osigurajte uvek da na senzoru (sl. 28.E) nema ostataka trave.

6.5.7 Čišćenje kanala za izbacivanje (*samo za modele sa skupljanjem otpozadi*)

- Košenje veoma visoke ili mokre trave, kao i prevelika brzina kretanja, mogu dovesti do začepljenja kanala za izbacivanje. U slučaju začepljenja potrebno je izvršiti postupke opisane u pogl. 7.6.2.

6.5.8 Kraj košenja

Kad završite košenje trave, postupite na sledeći način:

1. isključite rezne glave;
2. smanjite broj obrtaja motora
3. vratite se na početno mesto nakon što prethodno podignete sklop reznih glava na najveću visinu.

6.6 ZAUSTAVLJANJE

Za zaustavljanje mašine postupite na sledeći način:

1. stavite polugu gasa u položaj najmanje brzine motora «kornjača»

⚠ *Da ne bi ponovo došlo do eventualnog ponovnog paljenja, ostavite polugu gasa u položaju najmanje brzine «kornjača» u trajanju od 20 sekundi pre nego što ugasite motor.*

2. ugasite motor stavljanjem ključa u položaj zaustavljanja;
3. kad je motor ugašen, zatvorite slavinu goriva (sl. 25.A) (ako je predviđena);
4. izvadite ključ

VAŽNO *Da bi se održala napunjenost akumulatora, nemojte ostavljati ključ u položaju „pogon“ ili „paljenje farova“ kad motor nije uključen.*

⚠ *Motor bi mogao biti veoma vruć odmah nakon gašenja. Ne dodirujte auspuh ili njegove susedne delove. Postoji opasnost od opekotina.*

6.7 NAKON UPOTREBE

1. Sačekajte da se motor ohladi, pre odlaganja mašine u bilo koju prostoriju.
2. Očistite mašinu (par. 7.6).
3. Uverite se da komponente nisu olabavljene ili oštećene. Ako je potrebno, zamenite oštećene komponente i po potrebi zategnite olabavljene vijke i zavrtnje ili kontaktirajte ovlašćeni servisni centar.

VAŽNO

- Spustite sklop reznih glava;
- stavite u ler;
- aktivirajte parkirnu kočnicu;
- zaustavite motor
- izvucite ključ iz brave (*uverite se da su svi pokretni delovi potpuno zaustavljeni*);
- svaki put kad mašinu ostavite bez nadzora, napustite mesto vozača ili parkirajte mašinu;

7. REDOVNO ODRŽAVANJE

7.1 UOPŠTENO

⚠ *Sigurnosni propisi kojih se treba pridržavati opisani su u pogl. 2. Strogo se pridržavajte ovih uputstava kako ne bi nastali ozbiljni rizici ili opasnosti.*

⚠ *Pre vršenja bilo koje kontrole, čišćenja ili održavanja/podešavanja mašine:*

- isključite rezne glave;
- stavite u ler;
- aktivirajte parkirnu kočnicu;
- zaustavite motor;
- izvadite ključ (*nikada ne ostavljate ključeve u mašini ili na domašaju dece ili neodgovarajućih osoba*);
- uverite se da su svi pokretni delovi potpuno zaustavljeni;
- pročitajte odgovarajuća uputstva;
- Nosite odgovarajuću odeću, radne rukavice i zaštitne naočare

- Učestalost i vrsta intervencije navedeni su u „Tabeli s intervencijama održavanja“. Prikazana tabela ima za cilj da pomogne da održite efikasnost i sigurnost vaše mašine. U njoj su navedene glavne intervencije i predviđena periodičnost njihovog izvođenja. Izvršite odgovarajuću radnju nakon isteka određenog perioda.

7.2 SIPANJE GORIVA / ISTAKANJE GORIVA IZ REZERVOARA

VAŽNO *Pratite sve preporuke navedene u priručniku sa uputstvima za motor. Tip goriva koji treba da se koristi je naveden u priručniku s uputstvima za motor.*

7.2.1 Sipanje goriva

Za sipanje goriva postupite na sledeći način:

1. Odvijte čep rezervoara i uklonite ga (sl. 30).
2. Stavite levak (sl. 30).

- Sipajte gorivo, ali nemojte do kraja puniti rezervoar.
- Uklonite levak.
- Kad sipate gorivo, dobro zavrnite poklopac za gorivo i očistite eventualno prosuto gorivo.

VAŽNO Pazite da ne prospete benzin na plastične delove, kako se oni ne bi oštetili; u slučaju nehotičnog prosipanja benzina, odmah isperite vodom. Garancija ne pokriva oštećenja prouzrokovana benzinom na plastičnim delovima karoserije ili motora.

7.2.2 Pražnjenje rezervoara

NAPOMENA Gorivo je kvarljivo pa zato ne treba da ostane u rezervoaru duže od 30 dana. Pre nego što mašinu odložite na dugi period (pogl. 9), ispraznite rezervoar goriva.

! Sačekajte da se motor ohladi pre nego što ispraznite rezervoar goriva.

- Postavite mašinu na ravnu površinu, napolju.
- Postavite posudu za istakanje goriva ispod cevi (sl. 31.A).
- Otkaçite cev (sl. 31.A) koja se nalazi na ulazu filtera za benzin (sl. 31.B).
- Otvorite slavinu goriva (ako je predviđena)
- Istočite gorivo u odgovarajuću posudu.
- Ponovno priključite cev (sl. 31.A), pazeći da pravilno namestite obujmicu (sl. 31.C).
- Zatvorite slavinu goriva (ako je predviđena).

! Kad ponovo počnete da radite, proverite da ne dolazi do curenja benzina iz cevi, slavine i karburatora.

7.3 KONTROLA, DOLIVANJE, ISTAKANJE MOTORNOG ULJA

VAŽNO Pratite sve preporuke navedene u priručniku sa uputstvima za motor. Tip ulja koji treba da se koristi je naveden u priručniku sa uputstvima za motor.

7.3.1 Kontrola / dolivanje

! Pre svake upotrebe proverite nivo ulja.

Postupak:

- Postavite mašinu na ravno tokom kontrole.
- Proverite nivo ulja u motoru: prema uputstvima navedenim u priručniku motora, nivo ulja mora biti između MIN i MAX ureza na šipci (Sl. 32).

! Nemojte sipati previše jer bi to moglo dovesti do pregrevavanja motora. Ako nivo prelazi nivo „MAX“, istočite ulje sve dok ne dostignete pravilni nivo.

7.3.2 Istakanje ulja

Da biste se uverili u ispravan i dugotrajan rad mašine, trebalo bi povremeno da se zameni ulje motora prema periodima naznačenim u priručniku sa uputstvima za sam motor.

! Motorno ulje bi moglo biti veoma vruće ukoliko se istoči odmah nakon gašenja motora. Sačekajte da se motor ohladi nekoliko minuta pre nego što istočite ulje.

Zamenite motorno ulje onoliko često koliko je to navedeno u priručniku s uputstvima za motor.

Postupite kako je u nastavku opisano:

- Tip „I“
- Postavite mašinu na ravnu površinu.
 - Postavite posudu za skupljanje ulja ispod produžne cevi (sl. 33.A).
 - Čvrsto držite produžnu cev (sl. 33.A) i odvijte poklopac za ispuštanje ulja (sl. 33.B).
 - Istočite ulje u posudu.
 - Skinite poklopac za ispuštanje ulja (sl. 33.B) vodeći računa da ne pomerite unutrašnji dihtung (sl. 33.C).
 - Zavrните do kraja držeći čvrsto produžnu cev (sl. 33.A).
 - Očistite eventualno prosuto ulje.

- Tip „II“
- Postavite mašinu na ravnu površinu.
 - Postavite posudu za skupljanje ispod produžne cevi (sl. 33.D).
 - Otkaçite produžnu cev (sl. 33.D) sa nosača (sl. 33.E), a zatim pomoću klješta olabavite obujmicu (sl. 33.F) koliko je potrebno da bi se izvukao čep za pražnjenje (sl. 33.G).
 - Savijte produžnu cev i ispuštite ulje u odgovarajuću posudu
 - Ponovo stavite čep (sl. 33.G) i ponovo zakačite produžnu cev (sl. 33.D) za nosač (sl. 33.E) pre nego što dolijete ulje.
 - Očistite eventualno prosuto ulje.

• Tip „III“

1. Postavite mašinu na ravnu površinu.
2. Postavite posudu za skupljanje ispod produžne cevi (sl. 33.A);
3. Pritisnite rascepku (sl. 33.B);
4. Otkaçite produžnu cev sa nosaça tako što ćete je spustiti;
5. Savijte produžnu cev i ispustite ulje u odgovarajuću posudu;
6. Ponovo prikaçite produžnu cev (sl. 33.A) za nosaç (sl. 33.C) pre dopunjavanja ulja.
7. Oçistite eventualno prosuto ulje.

VAŽNO Predajte ulje koje treba da zbrinete u skladu s lokalnim zakonskim propisima.

7.4 TOÇKIÇI ZA SPREÇAVANJE KIDANJA TRAVE

Razliçiti položaji montaže toçkiça omogućavaju zaodravanje bezbednosnog prostora „H“ između ivice sklopa reznih glava i tla (sl. 23.A). Podesite položaj toçkiça za spreçavanje kidanja trave u zavisnosti od neravnine tla.

 Ovu operaciju uvek treba da izvršite na obadva toçkiça i da iste postavite na istu visinu, i to **KAD JE MOTOR UGAŠEN, A REZNE GLAVE ISKLJUÇENE.**

Za promenu položaja:

1. Otkaçite ploçicu za zaustavljanje (sl. 23.B) pomoću šrafçigera i odvijte klin (sl. 23.C) sa oprugom (sl. 23.D).
2. Ponovo postavite toçkiç (sl. 23.A) u željeni položaj
3. Ponovo montirajte klin (sl. 23.C), oprugu (sl. 23.D) i ploçicu za zaustavljanje (sl. 23.B) prema naznaçenom redosledu obraçajući pažnju na to da glava klina (sl. 23.C) bude okrenuta ka unutrašnjosti mašine

7.5 AKUMULATOR

Od bitnog je znaçaja pažljivo odravanje akumulatora kako bi on dugo trajao.

Akumulator vaše mašine mora se obavezno puniti:

- pre prve upotrebe mašine nakon kupovine;
- svaki put kad planirate da duže ne koristite mašinu (duže od 30 dana) (par. 9);
- pre puštanja mašine u rad nakon dužeg perioda nekorišćenja.

Proçitajte i strogo se pridržavajte opisanog postupka punjenja iz priloženog priručnika akumulatora. U sluçaju nepoštovanja postupka ili neizvršenog punjenja akumulatora, delovi

akumulatora se mogu trajno ošteti. Ispražnjeni akumulator **mora se** što pre napuniti.

VAŽNO Akumulator treba da napunite aparatom sa stalnim naponom. Drugi naçini punjenja mogu trajno ošteti akumulator.

- Mašina poseduje prikljuçak (sl. 34.A) za punjenje, koji treba povezati u odgovarajuçi prikljuçak punjaça akumulatora za odravanje, koji je isporučen (ako je predviđen) ili je raspoloživ na zahtev (par. 15.2).

VAŽNO Ovaj prikljuçak sme da se koristi iskljuçivo za povezivanje na punjaç akumulatora za odravanje, koji je predvideo Proizvođaç. Za njegovu upotrebu:

- sledite uputstva iz priručnika s uputstvima za upotrebu;
- sledite uputstva iz priručnika akumulatora;

7.6 ÇIŠÇENJE

Svaki put nakon upotrebe oçistite mašinu prema sledećim uputstvima.

7.6.1 Çišćenje mašine

- Plastične delove karoserije operite sunderom namoćenim u vodu i deterdžent, pazeći pri tome da ne pokvasite motor, komponente električne instalacije i matičnu ploçu koja se nalazi ispod komandne table.
- Da bi se umanjio rizik od požara, u motoru, prigušivaçu auspuha, ležištu akumulatora ne sme biti ostataka trave, lišća ili preterane masnoće.

VAŽNO Za pranje karoserije i motora nemojte nikada koristiti pištolje za pranje pod pritiskom ili jake tečnosti!

7.6.2 Çišćenje kanala za izbacivanje (samo za modele sa skupljanjem otpozadi)

U sluçaju da se zaçepi kanal za izbacivanje trave postupite na sledeçi naçin:

1. skinite vreçu za skupljanje trave ili štitnik za izbacivanje otpozadi;
2. uklonite nagomilanu travu preko otvora za izbacivanje na kanal.

7.6.3 Çišćenje vreçe (samo za modele sa skupljanjem otpozadi)

1. Ispraznite vreçu za skupljanje trave
2. Protresite je da biste je oçistili od ostataka trave i zemlje

3. Namontirajte vreću i operite sklop reznih glava iznutra (par. 7.6.4-a); kad ga operete, treba da skinete vreću, da je ispraznite, isperete i odložite tako da može brzo da se osuši.

7.6.4 Čišćenje sklopa reznih glava

 **Za vreme čišćenja sklopa reznih glava udaljite osobe ili životinje iz okolnog područja.**

a. Čišćenje sklopa iznutra

Uklonite krupne ostatke trave i blato sakupljeno u unutrašnjosti sklopa reznih glava da biste izbegli da nakon sušenja otežaju sledeće pokretanje.

Čišćenje sklopa reznih glava iznutra i kanala za izbacivanje mora se izvršiti na čvrstom podu i to:

- vreća za skupljanje trave ili štitnik za izbacivanje otpozadi moraju biti namontirani (*samo za modele sa skupljanjem otpozadi*);
 - usmerivač bočnog izbacivanja mora biti namontiran (*samo za modele s bočnim izbacivanjem*);
 - radnik mora sedeti na mestu vozača;
 - sklop reznih glava mora biti u položaju „1“;
 - motor mora biti u pogonu
 - prenos mora biti u leru
 - rezne glave moraju biti uključene
- Povežite cev za vodu na predviđene priključke (sl. 35.A) i pustite da nekoliko minuta teče voda na svakom priključku dok se rezne glave pokreću.

VAŽNO *Da ne biste ugrozili dobar rad elektromagnetnog kvačila:*

- pazite da kvačilo ne dođe u dodir s uljem;
- ne usmeravajte mlazove vode visokog pritiska direktno na sklop kvačila;
- ne čistite kvačilo benzinom.

b. Čišćenje spolja

 **Na gornjoj strani sklopa reznih glava ne sme biti naslaga otpadaka i ostataka suve trave kako bi se održao najviši nivo efikasnosti i sigurnosti mašine.**

Za čišćenje gornjeg dela sklopa reznih glava potrebno je:

- da potpuno spustite sklop reznih glava (položaj „1“);
- prođavajte mlazom komprimovanog vazduha preko otvora štitnika sa desne i leve strane (sl. 36).

7.7 MATICE I ŠRAFOVI ZA FIKSIRANJE

- Matice i šrafovi uvek moraju biti pričvršćeni kako biste bili sigurni da mašina uvek radi u sigurnim uslovima.

8. VANREDNO ODRŽAVANJE

8.1 SIGURNOSNE PREPORUKE

 **Morate se odmah obratiti ovlašćenom prodavcu ili servisnoj službi ako naidete na bilo kakve neispravnosti u vezi sa:**
- radom kočnice
- uključivanjem i zaustavljanjem reznih glava
- uključivanjem pogona pri kretanju napred i u rikverc.

8.2 SKLOP REZNIH GLAVA

8.2.1 Poravnanje sklopa reznih glava

Pravilno podešavanje sklopa reznih glava od bitnog je značaja za ravnomerno košenje travnjaka (sl. 37).

U slučaju neravnomernog košenja, proverite pritisak u gumama (par. 6.1.3). Ako to nije dovoljno za postizanje ravnomernog košenja, morate se obratiti ovlašćenom prodavcu radi podešavanja poravnanja sklopa reznih glava.

8.2.2 Rezna glava

Loše naoštrena rezna glava kida travu i dovodi do žućenja travnjaka.

 **Sve operacije koje se tiču rezne glave (skidanje, oštrenje, uravnotežavanje, popravka, montiranje i/ili zamena) su teški poslovi, koji zahtevaju određenu stručnost kao i upotrebu odgovarajućeg alata; iz sigurnosnih razloga, potrebno je da se one uvek vrše u specijalizovanim servisima.**

 **Uvek zamenite reznu glavu koja je oštećena, iskrivljena ili pohabana uključujući i same vijke da biste održali uravnoteženost.**

VAŽNO *Sve rezne glave moraju da se zamene istovremeno, posebno u slučaju malih razlika u istrošenosti.*

VAŽNO *Uvek koristite originalne rezne glave, koje imaju šifru koja je navedena u tabeli „Tehnički podaci“.*

Budući da se proizvod usavršava, rezne glave navedene u tabeli „Tehnički podaci“ mogle bi vremenom biti zamenjene sa drugim reznim glavama koje imaju analogne karakteristike uzajamne zamenljivosti i radne sigurnosti.

8.3 ZAMENA PREDNJIH / ZADNJIH TOČKOVA

8.3.1 Pripreme radnje

VAŽNO *Koristite odgovarajuće sredstvo za dizanje, npr. makazastu dizalicu.*

Pre nego što zamenite točkove, izvršite sledeće radnje:

- Skinite svu dodatnu opremu.
- Postavite mašinu na čvrstu i ravnu površinu koja će garantovati stabilnost mašine.
- Aktivirajte parkirnu kočnicu;
- Zaustavite motor;
- Izvadite ključ;
- Stavite dizalicu na mesto na kojem treba da izvršite dizanje, u blizini točka koji treba da zamenite (par. 8.3.2; par. 8.3.3).
- Proverite da li je dizalica savršeno uspravna (pod pravim uglom) u odnosu na teren.

8.3.2 Odabir i postavljanje dizalice na zadnje točkove

Postavite drvene klinove (sl. 38.A) u podnožje točka (sl. 38.B) koji se nalazi pored točka koji treba da zamenite (sl. 38.C).

Za modele sa skupljanjem otpozadi:

- Maksimalna moguća visina sklopljene dizalice iznosi 110 mm. (sl. 39).
- Postavite dizalicu ispod zadnje ploče (sl. 40.A), na 180 mm od bočnog ruba.

Za modele s bočnim izbacivanjem:

- Maksimalna moguća visina sklopljene dizalice iznosi 110 mm. (sl. 41).
- Postavite dizalicu ispod zadnje osovine, na mestu označenom na slici (sl. 42.A).

NAPOMENA *S dizalicom postavljenom kako je opisano u ovom paragrafu, moguće je podići samo točak koji treba da zamenite.*

8.3.3 Odabir i postavljanje dizalice na prednje točkove

1. Postavite drvene klinove (sl. 43.A) u podnožje točka (sl. 43.B) koji se nalazi iza točka koji treba da zamenite (sl. 43.C).

2. Maksimalna moguća visina sklopljene dizalice iznosi 110 mm.

NAPOMENA *Položaj dizalice mora da se izabere u zavisnosti od tipa mašine.*

3. Postavite dizalicu ispod prednjeg dela mašine na vrhu (sl. 44.A, 45.A, 46.A), kao što je prikazano na slici.

NAPOMENA *Dizalica mora da bude postavljena na ravnoj površini nosača (sl. 44.B, 45.B).*

NAPOMENA *Dizalica mora da bude postavljena na centralnoj strani nosača (sl. 46.B).*

8.3.4 Zamena točka

VAŽNO *Uverite se da je za vreme dizanja mašina stabilna i zaustavljena. Ako primetite nešto čudno, odmah spustite dizalicu, pa proverite i rešite eventualne probleme, potom ponovo podignite dizalicu.*

1. Odvijte poklopac (sl. 47.A) pre nego što podignete mašinu.
2. Podignite koliko je dovoljno da možete lako skinuti točak.
3. Pomoću šrafčigera izvadite elastični prsten (sl. 47.B) i potpurnu podlošku (sl. 47.C).
4. Skinite točak koji treba da zamenite.
5. Premažite osovine (sl. 47.D) mašču za podmazivanje.
6. Namontirajte rezervni točak.
7. Pažljivo postavite potpurnu podlošku i elastični prsten.
8. Oslonite točak na zemlju i ponovo montirajte poklopac (sl. 47.A).

VAŽNO *Proverite da li su zadnji točkovi iste visine (sl. 48.A) i da razlika spoljašnjeg prečnika ovih točkova (sl. 48.B) ne bude veća od 8–10 mm. Ako jeste, da bi se trava ujednačeno kosila, poravnajte sklopa reznih glava u ovlašćenoj radionici.*

8.3.5 Popravka ili zamena guma

Bilo kakva zamena ili popravak probušenog pneumatika mora se obaviti kod specijalizovanog servisera pneumatika, u skladu sa procedurama za vrstu obloge koji se koristi.

8.4 MATIČNA PLOČA

Matična ploča je deo koji se nalazi ispod komandne table i upravlja svim sigurnosnim uređajima mašine.

Matična ploča je opremljena automatskom zaštitom koja prekida strujno kolo u slučaju kvara električnog uređaja; aktiviranje izaziva zaustavljanje motora i oglašava se zvučni signal koji se deaktivira samo tako što se izvuče ključ iz brave. Strujno kolo se ponovo uspostavlja automatski nakon nekoliko sekundi; istražite i uklonite uzroke kvara da biste izbegli ponovo javljanje prekida u radu.

VAŽNO *Da biste izbegli reakciju zaštite:*

- ne menjajte polove akumulatora;
- ne pokrećite mašinu bez akumulatora da ne biste izazvali kvar u radu regulatora opterećenja;
- obratite pažnju da ne izazovete kratak spoj.

8.5 ZAMENA OSIGURAČA

Na mašini je predviđeno nekoliko osigurača (sl. 49.A) različitog kapaciteta, koji imaju sledeće funkcije i karakteristike:

- Osigurač od 10 A = štiti opšta strujna kola i snagu matične ploče, njegovo aktiviranje izaziva zaustavljanje kosilice i potpuno gašenje lampice na komandnoj tabli (par. 5.16)
- Osigurač od 25 A = štiti krug punjenja akumulatora, do njegove intervencije dolazi progresivnim gubitkom napunjenosti akumulatora što otežava pokretanje motora.
- Osigurač od 5 A = štiti pomoćni priključak od 12 volti za dodatnu opremu.
- Osigurač od 15 A = štiti strujno kolo komandnog motora, a njegovo aktiviranje onemogućava pokretanje sistema za prevrtanje vreće; pražnjenje može da se obavi samo ručnom polugom (ako je montirana).

Kapacitet osigurača naveden je na samom osiguraču.

VAŽNO *Pregoreli osigurač uvek se mora zameniti drugim osiguračem iste vrste i kapaciteta, nikada s osiguračem drugačijeg kapaciteta.*

Ukoliko ne uspete otkloniti uzroke iskakanja osigurača, obratite se ovlašćenom prodavcu.

8.6 ZAMENA SIJALICA

8.6.1 Tip „I“ - Sijalice sa žarnom niti

- Sijalice (18W) su postavljene s bajonet priključkom u nosač sijalice, koji se odvija okretanjem u smeru suprotnom od smera kazaljke na satu pomoću klješta (sl. 50)

8.6.2 Tip „II“ - LED sijalice

- Odvijte prstenastu navrtku (sl. 51.A) i skinite priključak (sl. 51.B). Skinite LED sijalicu (sl. 51.C), koja je fiksirana šrafovim (sl. 51.D).

8.6.3 Tip „III“ – LED sijalice (za modele TNS, THNS)

1. Podignite haubu i skinite priključak (sl. 52.A).
2. Otkaçite rascepku (sl. 52.B) i odvijte haubu bočno.
3. Otkaçite kablove LED sijalice (sl. 53.A), odvijte vijke (sl. 53.B) i otkaçite jezičke (sl. 53.C).
4. Podignite i otkaçite gornji deo haube (sl. 54.A).
5. Odvijte vijke (sl. 55.A) i zamenite LED farove (sl. 55.B).
6. Da biste ponovo montirali haubu, izvršite korake obrnutim redosledom.

8.7 ZADNJA GRUPA ZA PRENOS

Sastoji se od jednog bloka koji je hermetički zatvoren i ne zahteva održavanje; napunjen je trajno određenom količinom ulja, koje nije potrebno zameniti ili doliti.

8.8 PREDNJA GRUPA ZA PRENOS (MODEL 4WD)

Sastoji se od jednog bloka koji je hermetički zatvoren i ne zahteva održavanje. Potrebno je da se periodično proverí, dolíje i zameni ulje u hidrauličnom kolu za povezivanje.

Proverite nivo ulja u hidrauličnom sistemu koji mora da bude između označenih referentnih tačaka «MIN» i «MAX» na rezervoaru.

Kada je nivo ispod referentne tačke «MIN» (sl. 56):

- skinite zaštitu (sl. 56.A) pričvršćenu navrtkama (sl. 56.B);
- odvijte čep (sl. 56.C) i dolijte ulje 10W30 do nivoa referentne tačke «MAX»:
- ponovo zavijte čep (sl. 56.C) i zaštitu (sl. 56.A).

VAŽNO *Ako su potrebna česta dolivanja, proverite da li curi ulje u cevima ili rezervoaru i obratite se dobavljaču za neophodne popravke.*

8.9 REGULACIJA OPRUGE KUKE ZA VREĆU ZA SAKUPLJANJE TRAVE

Ako vreća za skupljanje trave često poskakuje i otvara se tokom kretanja po neravnom terenu ili ako se teško otkačinja nakon pražnjenja, potrebno je da se podesi nategnutost opruge (sl. 57.A). Podesite priključnu tačku koristeći jednu od rupa (sl. 57.B) dok ne dobijete željeni rezultat.

9. SKLADIŠTENJE

Kad mašinu treba da odložite na duže od 30 dana:

1. Sačekajte da se motor ohladi
2. Otkačite kablove akumulatora i odložite akumulator na sveže i suvo mesto.
3. Ispraznite rezervoar goriva (par. 7.2.2) i pridržavajte se uputstava sadržanih u priručniku s uputstvima za motor.
4. Dobro očistite mašinu.
5. Proverite da mašina nije oštećena. Ako je potrebno, kontaktirajte ovlašćeni servisni centar.
6. Uskladištite mašinu na sledeći način:
 - sa spuštenim sklopom reznih glava
 - u suvu prostoriju
 - zaštićenu od vremenskih neprilika
 - po mogućstvu pokrijte je ceradom (par. 15.4)
 - na mesto kojem ne mogu pristupiti deca.
 - uverite se da ste izvadili ključ ili alat koji ste koristili prilikom održavanja.

Pri ponovnom puštanju mašine u pogon:

- proverite da ne dolazi do curenja benzina iz cevi, slavine goriva i karburatora;
- pripremite mašinu kako je navedeno u poglavlju „6. Upotreba mašine.

10. POMERANJE I TRANSPORT

- Kad pomerate mašinu potrebno je:
 - isključite rezne glave;
 - postavite sklop reznih glava na maksimalnu visinu;
 - ugasiti motor;
- Kad mašinu prevozite na prevoznom sredstvu ili prikolici, potrebno je:
 - da koristite jake pristupne rampe, koje će imati dovoljnu širinu i dužinu;
 - da utovarite mašinu kad je motor ugašen, ključ izvađena iz mašine, kad na mašini nema vozača, i to guranjem, a guranje mora da izvrši dovoljni broj osoba;
 - da zatvorite slavinu goriva (ako je predviđena);
 - da spustite sklop reznih glava;
 - aktivirajte parkirnu kočnicu;
 - da postavite mašinu tako da ne predstavlja opasnost ni za koga;
 - da je dobro učvrstite za prevozno sredstvo pomoću sajli ili lanaca kako se ona ne bi prevrnula i oštetila i kako eventualno ne bi gorivo iscurilo.

11. ASISTENCIJA I POPRAVKE

U ovom priručniku sadržana su sva uputstva za rukovanje mašinom i njeno osnovno pravilno održavanje koje može obavljati korisnik. Sve operacije vezane za podešavanje i održavanje koje nisu opisane u ovom priručniku moraju se obaviti kod ovlašćenog prodavca ili u specijalizovanom servisu koji raspolaže potrebnim znanjem i opremom, kako bi se pravilno izvršile i kako bi mašina zadržala prvobitni stepen sigurnosti. i originalne uslove. Operacije izvršene u neadekvatnim strukturama ili od strane ne kvalifikovanog osoblja povlače prekid bilo kog oblika garancije i bilo kakve obaveze ili odgovornosti proizvođača.

- Samo ovlašćeni servisni centri mogu izvršiti popravku i održavanje pod garancijom.
- Neoriginalni rezervni delovi i dodatna oprema nisu dozvoljeni; upotreba neoriginalnih rezervnih delova i opreme ugrožava sigurnost mašine, a proizvođač neće imati nikakvu obavezu niti će snositi bilo koju odgovornost.
- Originalne rezervne delove isporučuju servisni centri i ovlašćeni prodavci.
- Preporučujemo da jednom godišnje ponesete mašinu u ovlašćeni servisni centar radi održavanja, asistencije i kontrole sigurnosnih uređaja.

12. POKRIĆE GARANCIJE

Garancija pokriva sve greške materijala i fabričke greške. Korisnik mora pažljivo da se pridržava svih uputstava koja su data u priloženoj dokumentaciji.

Garancija ne pokriva oštećenja nastala usled:

- Nedovoljnog poznavanja prateće dokumentacije.
- Nepažnje.
- Neodgovarajuće ili nedozvoljene upotrebe i montaže.
- Upotrebe neoriginalnih rezervnih delova.

- Upotrebe dodatne opreme koja nije isporučena ili odobrena od strane proizvođača.

Garancija nadalje ne pokriva:

- Uobičajeno trošenje potrošnog materijala kao što su prenosni kaiševi, farovi, točkovi, noževi, sigurnosni šrafovi i žice.
- Uobičajeno habanje.
- Motori. Pokriveni su garancijom proizvođača motora u navedenom roku i pod navedenim uslovima.

Kupca štite državni lokalni zakoni. Prava kupca koja su predviđena državnim lokalnim zakonima ni na koji način nisu ograničena ovom garancijom.

13. SERVISNI LIST

Intervencija	Periodičnost (sati)		Pasus / Napomena
	Prvi put	Svaki sledeći	
MAŠINA			
Sigurnosna kontrola / Provera komandi		Svaki put pre upotrebe	par. 6.2
Kontrola pritiska u gumama		Svaki put pre upotrebe	par. 6.1.3
Provera štitnika zadnjeg izbacivanja / bočnog izbacivanja. Provera vreće za skupljanje trave, usmerivača bočnog izbacivanja.		Svaki put pre upotrebe	par. 6.1.4
Generalno čišćenje i kontrola		Svaki put nakon upotrebe	par. 7.6
Provera eventualnih oštećenja na mašini. Ako je potrebno, kontaktirajte ovlašćeni servisni centar.		Svaki put nakon upotrebe	-
Napunjenost akumulatora		Pre skladištenja	par. 7.5
Provera svih šrafova		25	
Kontrola učvršćenosti i naoštrenosti reznih glava		25	***
Kontrola prenosnog kaiša		25	***
Kontrola kaiša za upravljanje reznim glavama		25	***
Kontrola i podešavanje kočnice		25	***
Kontrola i podešavanje kvačila		25	***
Kontrola uključivanja i kočnice rezne glave		25	***
Generalno podmazivanje		25	****
Zamena reznih glava		100	***
Zamena prenosnog kaiša		-	** / ***
Zamena kaiša za upravljanje reznim glavama		-	** / ***
MOTOR *			
Kontrola nivoa goriva/dolivanje goriva		Svaki put pre upotrebe	par 7.2
Kontrola/dolivanje motornog ulja		Svaki put pre upotrebe	par 7.3
Zamena motornog ulja		*	*
Kontrola i čišćenje filtera za vazduh		*	*
Zamena filtera za vazduh		*	*
Kontrola filtera za benzin		*	*

Zamena filtera za benzin		*	*
Kontrola i čišćenje kontakata svećice		*	*
Zamena svećice		*	*

* Pogledajte priručnik za motor da biste videli kompletni spisak intervencija i periodičnost

** Pozovite ovlašćenog prodavca kada primetite prve znake lošeg rada

*** Ovu operaciju treba da izvrši ovlašćeni prodavac ili specijalizovana servisna služba

*** Generalno podmazivanje svih zglobova trebalo bi da se izvrši svaki put kada predviđate da mašinu ne koristite na duži period

14. PREPOZNAVANJE PROBLEMA

PROBLEM	MOGUĆI UZROK	REŠENJE
1. Dok je ključ u položaju «VOŽNJA», kontrolna tabla je isključena bez ikakvog zvučnog signala	Intervencija štitnika matične ploče iz sledećih razloga:	Postavite ključ u pol. «ZAUSTAVLJANJE» i tražite uzroke kvara:
	akumulator je loše povezan	proverite veze (par. 4.4)
	izmena polova akumulatora	proverite veze (par. 4.4).
	akumulator do kraja ispražnjen	napunite akumulator (par. 7.5)
	pregoreo osigurač	zamenite osigurač (10A) (par. 8.5).
	matična ploča mokra	osušiti je toplim vazduhom
2. Dok je ključ u položaju «VOŽNJA», kontrolna tabla je isključena, ali se aktivira zvučni signal	Intervencija štitnika matične ploče iz sledećih razloga:	Okrenite ključ u položaj «ZAUSTAVLJANJE» i potražite uzroke kvara:
	matična ploča mokra	osušiti je toplim vazduhom
3. Dok je ključ u položaju «POKRETANJE», komandna tabla se uključuje, ali motor za pokretanje se ne okreće	akumulator nije dovoljno napunjen	napunite akumulator (par. 7.5)
	prekid osigurača za punjenje	zamenite osigurač (25 A) (pogledajte 8.5)
4. Ključ je u položaju «POKRETANJE», elektropokretač se okreće, ali motor se ne pokreće	akumulator nije dovoljno napunjen	napunite akumulator (par. 7.5)
	ne dotiče benzin	proverite nivo u rezervoaru (par. 7.2.1) otvorite slavinu (ako je predviđena) (par. 6.4)
		proverite filter benzina
	kvar pri paljenju	proveriti pričvršćenost kapice svećice proveriti da li su elektrode čiste i pravilno razmaknute
5. Otežano pokretanje ili nepravilan rad motora	problemi s karburacijom	očistiti ili zameniti filter za vazduh
		isprazniti rezervoar i sipati sveži benzin
		proveriti i eventualno zameniti filter za benzin
6. Smanjeni učinak motora u toku košenja	brzina kretanja prevelika u odnosu na visinu košenja	smanjiti brzinu kretanja i/ili povećati visinu košenja (par. 6.5.4)
7. Uključivanjem reznih glava motor se gasi	nedostaje odobrenje prilikom uključivanja	proveriti da li su uslovi odobrenja ispunjeni (par. 6.2.2)
8. Lampica akumulatora se ne gasi nakon nekoliko minuta rada	nedovoljna napunjenost akumulatora	pozovite ovlašćenog prodavca

Ukoliko problemi potraju i nakon prethodno opisanih postupaka, obratite se ovlašćenom prodavcu.

PROBLEM	MOGUĆI UZROK	REŠENJE
9. Lampica za ulje se uključuje tokom rada (ako je predviđena)	nepravilnost u podmazivanju motora	Odmah postavite ključ u položaj «ZAUSTAVLJANJE»:
		ispravite nivo ulja (pogledajte 7.3.1)
		zamenite filter (ako se problem nastavi, obratite se ovlašćenom prodavcu)
10. Motor se zaustavlja i aktivira se zvučni signal	Intervencija štitnika matične ploče iz sledećih razloga:	Okrenite ključ u položaj «ZAUSTAVLJANJE» i potražite uzroke kvara:
	preveliko opterećenje nastalo zbog regulatora opterećenja	pozovite ovlašćenog prodavca
	akumulator je loše povezan (neispravni kontakti)	proverite veze (pogledajte 3.4)
11. Motor se zaustavlja bez ikakvog zvučnog signala	akumulator je otkačen	proverite veze (pogledajte 3.4)
	problemi sa motorom	pozovite ovlašćenog prodavca
12. Rezne glave se ne uključuju ili se ne zaustavljaju odmah kad se isključe	kaiš je popustio	pozovite ovlašćenog prodavca
	problem sa elektromagnetnim pokretanjem	pozovite ovlašćenog prodavca
13. Neujednačeno košenje i nedovoljno skupljanje trave (samo za modele sa skupljanjem otpozadi)	sklop reznih glava nije paralelan s tlom	proveriti pritisak u gumama (par. 6.1.3)
		poravnajte sklop reznih glava s terenom (par. 8.2.1)
	rezne glave neefikasne	pozovite ovlašćenog prodavca
	brzina kretanja je prevelika u odnosu na visinu trave koju treba da pokosite	smanjiti brzinu kretanja i/ili podići sklop reznih glava (par. 6.5.4) sačekajte da se trava osuši
	začepljenje kanala	izvucite vreću za skupljanje i ispraznite kanal (pogledajte 7.6.2)
14. Neujednačeno košenje (samo za modele s bočnim izbacivanjem)	sklop reznih glava nije paralelan s tlom	proveriti pritisak u gumama (par. 6.1.3)
		poravnajte sklop reznih glava s terenom (par. 8.2.1)
	rezne glave neefikasne	pozovite ovlašćenog prodavca
15. Neppravilna vibracija tokom rada	sklop reznih glava je pun trave	očistite sklop reznih glava (par. 7.6.4)
	rezne glave nisu uravnotežene ili su popustile	pozovite ovlašćenog prodavca
	šrafovi popustili	proverite i pritegnite šrafove na motoru i šasiji
16. Nesigurno ili neefikasno košenje	kočnica nije pravilno podešena	pozovite ovlašćenog prodavca
17. Nепpravilno kretanje napred, loš pogon na uzbrdici ili mašina teži propinjanju	problemi na kaišu ili na uređaju za uključivanje	pozovite ovlašćenog prodavca
18. Dok se motor kreće, pritiskom na papučicu za pogon kosilica se ne pomera	poluga za deblokadu u položaju prenos deblokiran	vratite je u položaj pogon uključen (par. 5.4)

Ukoliko problemi potraju i nakon prethodno opisanih postupaka, obratite se ovlašćenom prodavcu.

PROBLEM	MOGUĆI UZROK	REŠENJE
19. Kosilica počne da vibrira na neuobičajen način	oštećenje ili su neki delovi popustili	zaustavite mašinu i izvadite ključ za paljenje
		proverite da nema eventualnih oštećenja
		proverite ima li delova koji su popustili i pritegnite ih
		izvršite provere, zamene ili popravke u specijalizovanom servisu

Ukoliko problemi potraju i nakon prethodno opisanih postupaka, obratite se ovlašćenom prodavcu.

15. DODATNA OPREMA

15.1 OPREMA ZA MALČIRANJE

Fino usitnjava pokošenu travu i ostavlja je na travnjaku (sl. 58.A1; sl. 58.A2).

15.2 PUNJAČ AKUMULATORA ZA ODRŽAVANJE

Omogućava održavanje efikasnosti akumulatora u toku nekorišćenja mašine i garantuje optimalni nivo punjenja i duži vek trajanja akumulatora (sl. 58.B).

15.3 OPREMA ZA VUČU

Za vuču male prikolice (sl. 58.C).

15.4 POKROVNA CERADA

Štiti mašinu od prašine kad se ona ne koristi (sl. 58.D)

15.5 OPREMA ZA TERET NA ZADNJOJ STRANI

Oni poboljšavaju stabilnost mašine na zadnjoj strani, naročito u upotrebi pretežno na kosinama (sl. 58.E).

15.6 ŠTITNIK ZA IZBACIVANJE OTPOZADI

Treba da se koristi umesto vreće za skupljanje trave kada se trava ne skuplja (sl. 58.F). **(Samo za modele sa izbacivanjem otpozadi).**

15.7 LANCI ZA SNEG 18", 20"

Poboljšavaju držanje zadnjih točkica na površinama pokrivenim snegom i omogućavaju korišćenje štitnika za sneg (sl. 58.G).

15.8 TOČKIĆI ZA BLATO / SNEG 18", 20"

Poboljšaju performanse vuče po snegu i blatu (sl. 58.H).

15.9 PRIKOLICA

Za transport alata ili visokih predmeta, u dozvoljenim granicama opterećenja (sl. 58.I).

15.10 POSIPAČ

Za rasipanje soli ili đubriva (sl. 58.J).

15.11 POSIPAČ

Za rasipanje peska ili šljunka (sl. 58.K).

15.12 VALJAK ZA TRAVU

Za ravnanje zemlje posle setve ili za poravnanje trave (sl. 58.L).

15.13 PLUG ZA SNEG S NOŽEM

Za uklanjanje i bočno sakupljanje uklonjenog snega (sl. 58.M).

15.14 ČISTAČ SA PREDNJE STRANE

Za čišćenje staza i čvrstih površina od lišća i prljavštine i za uklanjanje tankih slojeva svežeg snega (sl. 58.N).

15.15 KOSAČICA

Za sečenje i rezanje neobrađene trave (sl. 58.O).

15.16 SKUPLJAČ LIŠĆA I TRAVE

Za sakupljanje lišća i trave na travnatim površinama (sl. 58.P).

15.17 PREDNJE GRABULJE

Za sakupljanje trave i malih grana (sl. 58.Q).

15.18 PRIKLJUČAK ZA PODIZANJE

Omogućava montiranje dodatne prednje opreme koja ne zahteva priključno vratilo (sl. 58.R1).

15.19 PRIKLJUČNO VRATILO (PTO)

Omogućava prenos napona motora do dodatne opreme kojom se upravlja. Potreban je priključak za dizanje (sl. 58.R2).

15.20 PRIKLJUČNO VRATILO (PTO)

Omogućava prenos napona motora do dodatne opreme kojom se upravlja. Nije potreban priključak za dizanje (sl. 58.R3).



INNEHÅLLSFÖRTECKNING

1. ALLMÄN INFORMATION	2	6.5 Arbete	18
2. SÄKERHETSFÖRESKRIFTER	2	6.6 Stopp	19
3. LÄRA KÄNNA MASKINEN	4	6.7 Efter användning	19
3.1 Beskrivning av maskinen och avsett bruk	4	7. LÖPANDE UNDERHÅLL	20
3.2 Varningsskyltar	5	7.1 Allmän information	20
3.3 Produktidentifieringsskylt	6	7.2 Påfyllning av bränsle/tömning av bränsletanken	20
3.4 Huvudkomponenter	6	7.3 Kontroll, påfyllning, tömning av motoroljan	20
4. MONTERING	6	7.4 Skyddshjul	21
4.1 Komponenter för monteringen	7	7.5 Batteri	21
4.2 Montering av ratten	7	7.6 Rengöring	22
4.3 Montering av sätet	7	7.7 Muttrar och fästskruvor	23
4.4 Montering och anslutning av batteriet ...	7	8. EXTRAORDINÄRT UNDERHÅLL	23
4.5 Montering av uppsamlingspåsens stöd	8	8.1 Säkerhetsföreskrifter	23
4.6 Borttagning av låshaken på uppsamlingspåsens fäste	8	8.2 Skärehhetsgrupp	23
4.7 Montering av främre stötdämpare	8	8.3 Byte av fram-/bakhjul	23
4.8 Montering av uppsamlingspåsen	8	8.4 Kretskort	24
4.9 Montering av uppsamlingspåsens tipparmar	9	8.5 Byte av en säkring	24
4.10 Montering av skärehhetsgruppens sidoskydd (i förekommande fall)	9	8.6 Byte av lampa	24
4.11 Montering av sidotömningens riktplatta (endast för modeller med sidotömning)	9	8.7 Bakre transmissionsenhet	25
5. KONTROLLREGLAGE	9	8.8 Främre transmissionsenhet (modell 4WD)	25
5.1 Bromspedal	9	8.9 Justering av fjädern på uppsamlingspåsens låshake	25
5.2 Körpedal framåt	9	9. FÖRVARING	25
5.3 Backpedal	10	10. FÖRFLYTTNING OCH TRANSPORT	25
5.4 Reglage för frikoppling av den hydrostatiska transmissionen	10	11. SERVICE OCH REPARATIONER	26
5.5 Tändningslås	10	12. GARANTINS TÄCKNING	26
5.6 Gasreglage	10	13. UNDERHÅLLSTABELL	26
5.7 Parkeringsbromsspak	10	14. FELSÖKNING	27
5.8 Knapp för strålkastare	11	15. TILLBEHÖR	29
5.9 Reglage för inkoppling och urkoppling av skäreheterna	11		
5.10 Knapp för aktivering av klippning med ilagd back	11		
5.11 Reglage för inställning av skärehhetsgruppens höjd	11		
5.12 Farthållare (cruise control)	12		
5.13 Timräknare (i förekommande fall)	12		
5.14 Extrauttag för tillbehör	12		
5.15 Reglage för tippning av uppsamlingspåsen	12		
5.16 Display typ "I" och ljudsignaler	12		
5.17 Display typ "II" och ljudsignaler	13		
5.18 Display typ "III" och ljudsignaler	14		
6. ANVÄNDNING AV MASKINEN	15		
6.1 Förberedelser	15		
6.2 Säkerhetskontroller	16		
6.3 Användning på sluttande mark	17		
6.4 Start	17		

1. ALLMÄN INFORMATION

1.1 HUR DU LÄSER BRUKSANVISNINGEN

I bruksanvisningens text så finns det några avsnitt av särskild vikt ifråga om säkerhet eller funktion och har framhävts på olika sätt enligt följande kriterium:

ANMÄRKNING eller **VIKTIGT** ger föreskrifter eller annan information till tidigare indikeringar och som syftar till att undvika skador på maskinen eller andra skador.

Symbolen  anger en risk. Om denna varning inte respekteras kan det leda till kroppsskador för dig eller andra och/eller materialskador.

Avsnitten som markeras med en ruta med en grå kant anger alternativa egenskaper som inte finns i alla modeller som finns i den här handboken. Kontrollera om egenskapen finns på din modell.

Alla indikeringar för främre, bakre, höger och vänster utgår från användaren i arbetsställning.

1.2 HÄNVISNINGAR

1.2.1 Figurer

Figureorna i bruksanvisningen är numrerade 1, 2, 3 o.s.v. Delarnas som visas i figureorna är märkta med bokstäverna A, B, C o.s.v. En hänvisning till komponenten C på fig. 2 anges med texten: "Se fig. 2.C" eller med "(fig. 2.C)". Figureorna är vägledande. Delar på din maskin kan skilja sig från de visade.

1.2.2 Rubriker

Handboken är indelad i kapitel eller avsnitt. Avsnittets rubrik "2.1 Utbildning" är en underrubrik till "2. Säkerhetsföreskrifter". Hänvisningarna till rubriker eller avsnitt signaleras med förkortningen kap. eller avs. och motsvarande nummer. Exempel: "kap. 2" eller "avs. 2.1"

2. SÄKERHETSFÖRESKRIFTER

2.1 TRÄNING

 **Lär dig att känna igen reglagen och använd maskinen på lämpligt sätt. Lär dig att snabbt stänga av motorn. En försummelse att följa de här anvisningarna och instruktionerna kan leda till brand och/eller allvarliga skador.**

- Tillåt aldrig att maskinen används av barn eller av personer utan kunskap om instruktionerna. Lokala bestämmelser kan ange en åldersgräns för dess användning.
- Använd aldrig maskinen om du är trött eller mår dåligt eller har tagit medicin, droger, alkohol eller andra ämnen som kan påverka omdömet och uppmärksamheten.
- Transportera inte barn eller andra passagerare.
- Kom ihåg att operatören eller användaren ansvarar för oförutsedda olyckor som kan uppstå på andra personer eller deras egendom. Det ligger på ditt ansvar som användare att bedöma vilka faror som kan uppstå i samband med det aktuella arbetet. Du som användare är dessutom skyldig att vidta alla nödvändiga försiktighetsåtgärder för din egen och andras säkerhet, framför allt vid arbete i sluttingar, på ojämn, hal eller instabil mark.
- Om du vill överlämna eller låna ut maskinen till andra, se till att användaren läser igenom instruktionerna i denna handbok.

2.2 FÖRBEREDELSE

Personliga skyddsutrustningar (PSU)

- Bär lämpliga kläder, arbetsskor med halksäkra sulor och långa byxor. Aktivera inte maskinen barfota eller med öppna sandaler. Bär hörselskydd.
- Vid användning av hörselskydd kan det hända att man inte hör eventuella varningsljud (tillrop eller larm). Var uppmärksam på vad som händer kring arbetsområdet.
- Bär inte skor, skjortor, Halsband, armband, kläder med fladdrande delar eller med snören eller slipsar och hur som helst hängande eller stora accessoarer som kan fångas in i maskinen eller i föremål och material som finns på arbetsplatsen.
- Samla ihop långt hår.

Arbetsområde/maskin

- Kontrollera arbetsplatsen noggrant och ta bort allt som kan slungas iväg av maskinen

eller som kan skada skärsystemet/roterande delar (stenar, ståltråd, ben, m.m.).

Förbränningsmotor: bränsle

-  **FARA!** Bränslet är extremt brandfarligt.
- Förvara bränslet i en lämplig förvaringsbehållare, på en säker plats, långt från värmekällor eller fria flammor.
 - Lämna behållarna och bensinens förvaringsområde utan rester av torkat gräs eller fett.
 - Lämna inte behållarna så att barn kan komma åt dem.
 - Rök inte under påfyllningen eller tankningen av bränsle och varje gång som bränsle hanteras.
 - Tanka bränslet med en tratt och endast utomhus.
 - Undvik att andas in bränsleångor.
 - Fyll inte på med bränsle eller ta bort tanklocket när motorn är i funktion eller är varm;
 - Öppna bränslelocket långsamt så att det inre trycket gradvis töms ut.
 - Kontrollera inte innehållet vid tanköppningen med en låga.
 - Sätt inte på motorn om det läcker bränsle och för att undvika brandrisk utan avlägsna maskinen från området där bränslet har spillts och vänta tills bränslet har avdunstat och bensinångorna har lösts upp.
 - Gör noggrant rent alla spår av bränsle som spillts på maskinen eller marken.
 - Bränsletankens lock skall alltid vara monterat och fastdraget.
 - Starta inte maskinen på nytt på den plats där påfyllningen genomförts. Start av motorn skall utföras på åtminstone 3 meters avstånd från tankningsstället.
 - Undvik att spilla bränsle på kläderna, om detta skulle inträffa så byt kläder innan man startar motorn.

2.3 EFTER ANVÄNDNING

Arbetsområde

- Starta aldrig motorn i stängda utrymmen där livsfarlig kolmonoxidgas kan ackumuleras. Starta maskinen utomhus eller i ett väl ventilerat utrymme. Kom ihåg att motorns avgaser är giftiga.
- När maskinen startas, rikta aldrig ljuddämparen och därmed avgasen mot lättantändligt material.
- Använd inte maskinen i miljöer där det finns risk för explosion, i närheten av brandfarlig vätska, gas eller pulver. Elkontakter eller mekaniska gnidningar kan avge gnistor som kan sätta eld på damm eller ångor.

- Arbeta endast vid dagsljus eller med en god belysning och med bra sikt.
- Håll personer, barn och djur på avstånd från arbetsområdet. Barn måste övervakas av en vuxen.
- Undvik att arbeta i blött skåp, under regn och med risk för oväder, speciellt med åska.
- Var speciellt uppmärksam om marken är ojämn (gupp, rännor), för sluttningar, dolda faror och eventuella hinder som kan begränsa sikten.
- Var mycket uppmärksam i närheten av stup, håll eller vallar. Maskinen kan välta om ett hjul går över en kant eller om kanten rasar.
- Var mycket försiktig i lutningar där du ska vara speciellt uppmärksam för att undvika fall eller för att inte förlora kontrollen över maskinen. Huvudorsakerna till att du förlorar kontroll är:
 - Hjulen vidrör inte marken
 - För hög hastighet
 - Olämplig bromsning
 - Olämplig användning av maskinen
 - Brist på kunskap om vilka effekter som hör samman med markens beskaffenhet
 - Felaktig användning som bogseringsfordon.
- När maskinen används i närheten av vägar, se upp för trafiken.
- För att undvika risk för brand, lämna inte maskinen stående i högt gräs med motorn igång.

Beteende

- Var inte distraherad och håll koncentrationen på körningen och arbetet.
- Var försiktig när du går bakåt eller backar. Titta bakåt innan och under backningen för att se till att det finns några hinder.
- Var mycket försiktig när laster dras eller tunga utrustningar används:
 - Använd endast godkända kopplingsdelar för bogseringsstänger.
 - Begränsa lasten så att den kan kontrolleras utan problem.
 - Sväng inte tvärt. Var uppmärksam vid backning.
 - Använd motvikter eller vikter på hjulen enligt bruksanvisningens instruktioner.
- Var försiktig vid användning av uppsamlingspåsar och tillbehör som kan ändra på maskinens stabilitet, speciellt i sluttningar.
- Håll alltid händer och fötter långt borta från skärsystemet, både när motorn startas och under maskinens användning.
- Varning: skärenheten fortsätter att rotera under några sekunder efter att den kopplats ur eller efter att motorn stängts av.
- Var försiktig med skärenhetsgrupper som har flera skärenheter eftersom en skärenheten i rotation kan sätta de övriga i rotation.

- Håll dig alltid borta från tömningsöppningen.
- Rör aldrig vid motordelarna som blir varma under användningen. Risk för brännskador.
- För att undvika risk för brand, lämna inte maskinen stående i högt gräs med motorn igång.

 Vid förstörelse eller olyckor under arbetet, stäng omedelbart av motorn och ställ maskinen på avstånd för att inte orsaka fler skador. Vid olyckor som medför kroppsskador, ge omedelbart första hjälpen och kontakta ett sjukhus för nödvändig vård. Ta noggrant bort eventuella rester som kan orsaka materialskador eller skador på människor eller djur om de inte tas bort.

Begränsad användning

- Använd aldrig maskinen med skadade skydd, skydd som saknas eller sitter fel (uppsamlingspåse, sidotömningens skydd, den bakre tömningens skydd)
- Använd inte maskinen om tillbehören/ verktygen inte installerats i förutsedda punkter.
- Koppla aldrig ur, inaktivera, ta bort eller mixtra med säkerhetsanordningarna/mikrobrytarna.
- Ändra inte motorns inställningar och låt den inte köra på övervarv. Om motorn kör med högt varvtal ökar risken för personskada.
- Belasta inte maskinen för mycket och använd inte en liten maskin för hårda arbeten; användning av en anpassad maskin minskar riskerna och förbättrar arbets kvaliteten.
- Maskinen är inte godkänd för användning på allmän väg. Den får endast användas (enligt vägtrafikförordningen) på privata marker som är stängda för trafik.

2.4 UNDERHÅLL, FÖRVARING

Ett regelbundet underhåll och en korrekt förvaring bevarar maskinens säkerhet och dess prestandanivå

Underhåll

- Använd aldrig maskinen med utslitna eller skadade delar. Trasiga eller slitna delar måste bytas ut och får aldrig repareras.
- För att minska risk för brand, kontrollera regelbundet att det inte läcker olja och/eller bensin.
- Under inställningar av maskinen, var mycket uppmärksam för att undvika att fingrarna fångas in mellan skärenheten i rörelse och maskinens fasta delar.

 Ljud- och vibrationsnivån som anges i de här instruktionerna är maximivärden för användning av maskinen. Användningen av

en skärenhet i obalans, en för hög hastighet, inget underhåll, påverkar väsentligen ljud- och vibrationsmissioner. Därför måste du använda skydd mot möjliga skador som beror på en hög ljudnivå och vibrationspåverkningar. Förutse ett underhåll av maskinen, bär hörselskydd och ta pauser under arbetet.

Förvaring

- Förvara aldrig maskinen med bränslet i tanken i ett rum där bränsleångor kan nå en flamma, en gnista eller en stark värmekälla.
- För att minska risk för brand, lämna inte behållarna med restmaterial inuti lokalen.

2.5 MILJÖSKYDD

Miljöskyddet ska vara en betydande aspekt och prioritet vid användningen av maskinen, till fördel för den civila samlevnaden och miljön i vilken vi lever.

- Undvik att störa grannskapet. Använd maskinen endast under rimliga tider (inte tidigt på morgonen eller sent på kvällen när det kan störa personer).
- Följ lokala bestämmelser noggrant för bortskaffande av olja, bränsle, batterier, filter, trasiga delar och andra enheter som kan förstöra miljön. Dessa avfall får inte kastas i soporna utan skall separeras och överlämnas till insamlingscentraler som återvinner materialen.
- Följ noggrant lokala bestämmelser för bortskaffande av material som finns kvar.
- När maskinen tas ur drift, lämna inte maskinen i miljön, utan kontakta en insamlingscentral enligt gällande lokala förordningar.

3. LÄRA KÄNNA MASKINEN

3.1 BESKRIVNING AV MASKINEN OCH AVSETT BRUK

Den här maskinen är en åkgräsklippare.

Maskinen har en motor som aktiverar skärenheten som skyddas av ett hölje samt en transmission som sätter maskinen i rörelse.

Maskinen är försedd med:

- Hydrostatisk transmission med steglöst variabel utväxling framåt och bakåt ("Hydro"), två drivhjul (2WD) eller fyra drivhjul (4WD).

Användaren kan köra maskinen och aktivera huvudreglagen när han/ hon sitter på förarplatsen.

Säkerhetsanordningarna som monteras på maskinen förutser ett stopp av motorn och skärenheten inom några sekunder (avs. 6.2.2).

3.1.1 Förutsedd användning

Den här maskinen har formgetts och konstruerats för att klippa gräs.

I allmänhet kan den här maskinen:

1. klippa gräs och samla upp det i en uppsamlingspåse.
2. klippa gräs och tömma ut det på baksidan.
3. klippa, mala och lägga gräset på marken ("mulching").
4. klippa gräs och tömma ut det på sidan.

En användning av speciella tillbehör, som förutses av tillverkaren som originalutrustning eller som kan köpas separat, gör att detta arbete kan utföras på olika sätt som du kan se i den här handboken eller i instruktionerna som medföljer varje tillbehör. På samma sätt går det att tillämpa extra tillbehör (om förutsett av tillverkaren) för att utöka den förutsedda användning till andra funktioner inom de gränser och villkoren som anges i instruktionerna som medföljer apparaten.

3.1.2 Felaktig användning

Vilken som helst annan användning än den som anges ovan anses som farlig och orsakar kroppsskador och/eller materialskador. Följande anses som felaktig användning (som exempel, men inte uteslutande):

- transport av andra personer, barn eller djur på maskinen eller på ett släp vilket kan leda till allvarliga skador vid fall eller påverka en säker körning;
- bogsera eller skjuta laster utan användning av förutsett tillbehör för bogseringen;
- använda maskinen på ostabila, hala, isiga, steniga eller ojämna marker, vattenpölar eller sumpmarker som inte tillåter en värdering av markens konsistens;
- sätta på skärenheten i områden utan gräs;
- använda maskinen för att samla in löv eller skräp.

VIKTIGT *En felaktig användning av maskinen medför att garantin upphör. I detta fall avsäger sig tillverkaren allt ansvar och användaren ska stå för utgifter som beror på egendomsskador eller kroppsskador (användaren eller andra personer).*

3.1.3 Typ av användare

Den här maskinen är avsedd för användning av konsumenter, det vill säga för icke yrkesmässigt bruk. Maskinen är avsedd för "fritidsbruk".

VIKTIGT *Maskinen ska användas av en enda användare.*

3.2 VARNINGSSKYLTAR

På maskinen visas olika symboler (fig. 2). De påminner användaren om de arbetsförfaranden som ska följas och att maskinen ska användas på ett säkert sätt.

Symbolernas betydelse:



Varning! Läs instruktionerna innan maskinen används.



Varning! Ta ut nyckeln och läs instruktionerna innan någon form av underhåll eller reparation utförs.



Fara! Utkastning av föremål: Arbeta inte utan att ha monterat det bakre tömningsskyddet eller uppsamlingspåsen. (bara för modeller med bakre uppsamling).



Fara! Utkastning av föremål: Håll personer på avstånd.



Fara! Maskinvältning: Använd inte denna maskin på marklutning över 10°.



Fara! Lemlästning: Försäkra dig om att barn vistas på avstånd från maskinen när motorn är igång.



Risk för skärskada. Skärenheter i rörelse. Stick inte in händerna eller fötterna där skärenheterna finns.



Varning! Håll dig på avstånd från varma ytor.



Stig inte upp på maskinen genom att trampa på skydden till skärenhetsgruppen.

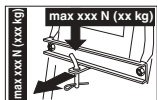

När bogsersatsen används, överskrid inte belastningsgränserna som anges på etiketten och följ säkerhetsföreskrifterna.

VIKTIGT Förstörda eller oläsliga etiketter måste bytas. Beställ nya etiketter hos din auktoriserade serviceverkstad.

3.3 PRODUKTIDENTIFIERINGSSKYLT

På märkskylten anges följande uppgifter (fig. 1):

1. Ljudeffektnivån
2. CE-märkning
3. Tillverkningsår
4. Typ av maskin
5. Serienummer
6. Tillverkarens namn och adress
7. Artikelnummer
8. Motorns nominella effekt och maximala drifhastighet
9. Maskinvikt med tom tank i kg
10. Transmissionstyp:

Anteckna maskinens identifieringsuppgifter där det avses på etiketten (se omslagets baksida).

VIKTIGT Använd identifieringsuppgifterna på produktens märkplåt varje gång som du kontaktar en serviceverkstad.

VIKTIGT Ett exempel på en försäkran om överensstämmelse finns på de sista sidorna i handboken.

3.4 HUVUDKOMponenter

Maskinen består av följande huvudkomponenter med följande funktion (fig. 1):

- A. Motor:** Sätter skärenheterna i rörelse och hjulen i rotation. Dess egenskaper och användningsföreskrifter anges i en specifik handbok.
- B. Skärenhetsgrupp:** Det är en enhet som består av kåpan, som skyddar de roterande skärenheterna, och skärenheterna.
- C. Skärenheter:** Detta är delarna som klipper gräset. Flikarna på knivändarna gör att det klippta gräset förs mot utkastningsrännan.
- D. Bakre tömningsskydd (kan beställas):** Monteras istället för påsen och förhindrar att eventuella föremål som samlas upp av bladen kan slungas på avstånd från maskinen (endast för modeller bakre uppsamling).

- E. Sidotömnings riktplatta:** Utöver att tömma ut gräset på sidan på marken utgör den en säkerhetsfunktion genom att förhindra att eventuella föremål som samlas upp av skärenheten slungas iväg långt från maskinen (endast för modeller med sidotömning).
- F. Uppsamlingspåse:** Utöver att samla upp gräset som klippts utgör den en säkerhetsfunktion genom att förhindra att eventuella föremål som samlas upp av skärenheten slungas iväg långt från maskinen (endast för modeller med bakre tömning).
- G. Utkastningsränna:** Del mellan skärenhetsgruppen och uppsamlingspåsen (endast för modeller med bakre uppsamling).
- H. Förarsäte:** användarens plats under arbetet. Sätet är försett med en sensor som känner av förarens närvaro och som annars utlöser säkerhetsanordningarna.
- I. Ratt:** styr framhjulen.
- J. Främre stötdämpare:** skyddar maskinens främre delar.
- K. Batteri:** ger energi för att starta motorn; Dess egenskaper och användningsföreskrifter anges i en specifik handbok.

4. MONTERING

⚠ **Säkerhetsföreskrifter som ska följas beskrivs i kap. 2. Respektera noggrant de här anvisningarna för att undvika risk för allvarliga risker eller faror.**

Av lagrings- och transportskäl har inte vissa maskinkomponenter fabriksmonterats. Avlägsna emballaget och montera komponenterna enligt de följande instruktionerna.

⚠ **Uppackningen och slutförandet av monteringen ska utföras på en plan och stabil yta, där utrymmet är tillräckligt för att flytta maskinen och emballagen med hjälp av lämpliga utrustningar. Använd inte maskinen innan du avslutat anvisningarna i avsnittet "MONTERING".**

4.1 KOMPONENTER FÖR MONTERINGEN

I emballaget finns de komponenter som ska monteras och som anges i följande tabell:

	Beskrivning
1	Ratt
2	Täckning av instrumentpanelen och komponenter för montering av ratten
3	Förarsäte
4	Främre stötdämpare (i förekommande fall)
5	Påse med tillhörande fästskruvar och instruktioner (bara för modeller TS-TX-TH) (endast för modeller med bakre tömning)
6	Påsens stöd och tillhörande tillbehör för slutförande och montering (endast för modeller med bakre tömning)
7	Sidotömningens riktplatta (endast för modeller med sidotömning)
8	Sidoförstärkningar för skärenhetsgruppen (i förekommande fall).
9	Påse med: - bruksanvisningar och dokument - monteringskruvar för sätet - utrustning för montering av sidotömningens riktplatta (endast för modeller med sidotömning) - skruvuppsättningen för koppling av batteriets kablar - 2 startnycklar - 1 reservsäkring 10 A
10	Sats för "mulching" (endast för modeller med sidotömning) (i förekommande fall).

4.1.1 Uppackning

1. Öppna emballaget försiktigt och se till att inga komponenter tappas bort
2. Läs dokumentationen som finns inuti lådan, inklusive bruksanvisningen.
3. Ta upp alla omonterade delar ur lådan.
4. Avlägsna maskinen från förpackningen på följande sätt:
 - ställ skärenhetsgruppen på högsta höjd (avs. 5.11) för att undvika att skada när maskinen körs ner från lastpallen.
 - Kör ner maskinen från lastpallen.
5. Flytta den bakre transmissionens frigöringspak till upplåst läge (avs. 5.4).

4.2 MONTERING AV RATTEN

1. Ställ maskinen på plan mark och ställ framhjulen rakt.
2. Med hjälp av en skruvmejsel, ta av mittlocket (fig. 3.B) på ratten (fig. 3.A).

3. Sätt in ratten (fig. 3.A) på den utskjutande axeln (fig. 3.C), vrid den så att ekrarna är vända mot sätet och tryck den inåt tills rattens nav klickar fast på tappens utskjutande ände (fig. 3.D).
4. Fäst ratten med den medföljande skruven (fig. 3.E) och brickorna (fig. 3.F) och (fig. 3.G) i angiven ordning.
5. Dra åt skruven (fig. 3.E) ordentligt med en rörynckel.
6. Montera locket på ratten (fig. 3.B) genom att sticka in klickfästena på avsedda platser.

4.3 MONTERING AV SÄTET

Dra justeringsspaken (fig. 4.C) uppåt och för in sätet (fig. 4.A) i skenan (fig. 4.B) på rattsidan tills det hakas fast i ett av de sex lägena. Därefter är sätet korrekt monterat och kan inte tas bort om man inte trycker på spaken (fig. 4.D) som frigör spärren.

4.4 MONTERING OCH ANSLUTNING AV BATTERIET

Batteriet (fig. 5.A) sitter under sitsen och hålls på plats av en fjäder (fig. 5.B).

1. Anslut först den röda kabeln (fig. 5.C) till pluspolen (+) och sedan den svarta kabeln (fig. 5.D) till minuspolen (-), genom att använda skruvarna som medföljer.
2. Montera fjädern (fig. 5.B) som håller kvar batteriet medan du ordnar kablarna på korrekt sätt framför batteriet så att de inte grips av fjädern (fig. 5.B).

VIKTIGT Sörj alltid för fullständig uppladdning. Följ anvisningarna i handboken för batteriet.

VIKTIGT För att undvika att kretskortets skydd ingriper ska man undvika att starta motorn innan den är helt laddat!

4.5 MONTERING AV UPPSAMLINGSPÅSENS STÖD

Montera de två stöden (fig. 6.A) på den bakre plattan (fig. 6.B) genom att använda tre av de medföljande skruvarna (fig. 6.C) för vardera stöd, enligt anvisningarna, utan att dra åt tillhörande muttrar (fig. 6.D). Fäst ovandelen (fig. 6.E) av uppsamlingspåsens ram på stöden och centrera den i förhållande till den bakre plattan (fig. 6.B). Justera läget på de två stöden (fig. 6.F) i förhållande till stoppet (fig. 6.G) på så sätt att tappen (fig. 6.H) blockerar korrekt i sätet (fig. 6.I) när uppsamlingspåsens ram vrids. Försäkra dig återigen om att ramen (fig. 6.E) är korrekt centrerad i förhållande till den bakre plattan (fig. 6.B) och att rotationsrörelsen är jämn, enligt anvisningarna ovan. Dra sedan åt fästskruvarna (fig. 6.C) och muttrarna (fig. 6.D) ordentligt.

4.6 BORTTAGNING AV LÅSHAKEN PÅ UPPSAMLINGSPÅSENS FÄSTE

Av transportskäl har uppsamlingspåsens låshake (fig. 7.A) blockerats vid den bakre plattan med hjälp av spärren (fig. 7.B). Denna spärr ska tas bort innan uppsamlingspåsens stöd monteras och ska inte användas längre.

4.7 MONTERING AV FRÄMRE STÖTDÄMPARE

- **Stötdämpare typ "I"**
- **Stötdämpare typ "II"**
 1. Montera de främre stötdämparna (fig. 8.A) på ramens undersida (fig. 8.B) med hjälp av de fyra skruvarna (fig. 8.C).

4.8 MONTERING AV UPPSAMLINGSPÅSEN

- **För modell TC**
 1. Montera först ramen genom att koppla ovansidan (fig. 9.A) till undersidan (fig. 9.B) med hjälp av de medföljande skruvarna och muttrarna (fig. 9.C) enligt anvisningarna. Placera vinkelplattorna (fig. 9.D) och (fig. 9.E) genom att respektera höger inriktning (Rf) och vänster (Lf) och fäst dem vid ramen med de fyra självgående skruvarna (fig. 9.F).
 2. **Bara för modeller med elektrisk tipning:** Montera de två rullarna (fig. 9.G) på tapparna på stöden (fig. 9.H), genom att se till att flänsen är vänd mot stödet, och fäst dem med låsringarna (fig. 9.I). Montera sedan stöden på den främre ramen (fig. 9.B) med hjälp av skruvarna och muttrarna (fig. 9.J).
 3. För in ramen i textilhöljet (fig. 9.K) och se till att det placeras korrekt längs hela omkretsen. Fäst alla plastprofiler på ramens rör med hjälp av en skruvmejsel (fig. 9.L).
 4. För in handtaget (fig. 9.M) i hålen på locket (fig. 9.N) och fäst allt på ramen med hjälp av skruvarna (fig. 9.O) enligt anvisningarna och de självgående bakre skruvarna (fig. 9.P).
 5. Montera förstärkningsbalken (fig. 9.Q) under ramen med hjälp av skruvarna och muttrarna (fig. 9.R) genom att hålla den platta delen vänd mot textilhöljet. För in tömningsspaken (fig. 9.S) på plats och montera stoppskruven (fig. 9.T) och tillhörande mutter (fig. 9.U).

- **För modeller TS-TX-TH**

Fullborda monteringen av påsen genom att följa anvisningarna i instruktionsbladen som medföljer komponenten.

4.9 MONTERING AV UPPSAMLINGSPÅSENS TIPPARMAR

Placera armarnas axel (fig. 10.A) i avsett utrymme i de två plattorna (fig. 10.B) och fäst dem inuti uppsamlingspåsens stöd (fig. 10.C) med hjälp av de medföljande skruvarna och muttrarna (fig. 10.D) i den ordning som anges i figuren. Koppla änden på lyftkolvens stång (fig. 10.E) till armen (fig. 10.F) med hjälp av tappen (fig. 10.G) och montera de två låsringarna (fig. 10.H). Innan uppsamlingspåsens monterats på stöden ska man försäkra sig om att tipparmarnas rörelse är jämn.

4.10 MONTERING AV SKÄRENHETSGRUPPENS SIDOSKYDD (I FÖREKOMMANDE FALL)

Montera skydden (fig. 11.A) med hjälp av de medföljande skruvarna (fig. 11.B) och muttrarna (fig. 11.C) enligt anvisningarna för vardera typ av maskin.

4.11 MONTERING AV SIDOTÖMNINGENS RIKTPLATTA (ENDAST FÖR MODELLER MED SIDOTÖMNING)

1. Från insidan av sidotömningens riktplatta (fig. 12.A), montera fjädern (fig. 12.B) genom att föra in klämman (fig. 12.B.1) i hålet och vrida den så att både fjädern (fig. 12.B) och klämman (fig. 12.B.2) placerats ordentligt i respektive säte.
2. Placera sidotömningens riktplatta (fig. 12.A) i höjd med stöden (fig. 12.C) på skärenhetsgruppen. Använd en skruvmejsel och vrid den andra klämman (fig. 12.B.2) på fjädern (fig. 12.B) så att den placeras på utsidan av sidotömningens riktplatta.
3. Sätt in tappen (fig. 12.D) i hålen på stöden (fig. 12.C) och sidotömningens riktplatta och för in den i fjäderns spiror (fig. 12.B) tills den skårade änddelen skjuter ut från stödet som sitter längst in.

4. Sätt in fjädersspringen (fig. 12.E) i hålet (fig. D.1) på tappen (fig. 12.D) och vrid tappen tillräckligt för att kunna vika de två ändarna (fig. 12.E.1) på fjädersspringen, (med en tång), så att den inte kan dras ut och göra så att tappen lossnar (fig. 12.D).

 **Se till att fjädern fungerar korrekt och att sidotömningens riktplatta hålls i en stabil nedsänkt position och att stiftet är ordentligt isatt så att det inte av en olyckshändelse åker ut.**

VIKTIGT För modeller med möjlighet att fälla ner sidorna: säkerställa de nedfällbara sidornas skydd (bild 21.A) är nedsänkt och blockerat av säkerhetsspaken (bild 21.B).

VIKTIGT Innan nedmontering och underhåll av ventilationsrutan, kom ihåg att skjuta fram säkerhetsspaken (bild 21.B) och lyfta upp de nedfällbara sidornas skydd (bild 21.A) för att bekräfta nedmonteringen.

ANMÄRKNING För att nedmontera ventilationsrutan, utför stegen i motsatt ordning till monteringen.

5. KONTROLLREGLAGE

5.1 BROMSPEDAL

 Denna pedal aktiverar bromsen på bakhjulen (fig. 13.A, 14.A)

5.2 KÖRPEDAL FRAMÅT

Denna pedal kopplar in hjulens drivkraft och reglerar maskinens hastighet vid körning framåt (fig. 13.B, 14.B):



1. Framväxel. Genom att öka trycket på pedalen ökar maskinens hastighet stegvis.

2. Friläge. Genom att släppa upp pedalen återgår den i friläge.

ANMÄRKNING Tillståndet "Inkopplat friläge" signaleras av att lampan (fig. 16.F) tänds.

ANMÄRKNING Om man trampar ned pedalen med dragen parkeringsbroms (fig. 13.D) stängs motorn av.

5.3 BACKPEDAL

Denna pedal kopplar in backens drivkraft och reglerar maskinens hastighet (fig. 13.C, 14.C):

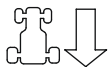

1. **Back.** Genom att öka trycket på pedalen ökar maskinens hastighet stegvis.

⚠ Inkopplingen av backväxeln ska utföras med stillastående maskin.

2. **Friläge.** Genom att släppa upp pedalen återgår den i friläge.

ANMÄRKNING Tillståndet "Inkopplat friläge" signaleras av att lampan (fig. 16.F) tänds.

ANMÄRKNING Om man trampar ned pedalen med dragen parkeringsbroms (fig. 15.D) stängs motorn av.

5.4 REGLAGE FÖR FRIKOPPLING AV DEN HYDROSTATISKA TRANSMISSIONEN

Detta reglage har två lägen, vilka anges av en skylt (fig. 13.D, 14.D):



1. **Inkopplad transmission:** för samtliga användningsvillkor under körningen och klippningen.



2. **Urkopplad transmission:** minskar avsevärt kraften som krävs för att flytta maskinen för hand **med stängd motor.**

VIKTIGT För att undvika skada på transmissionsenheten får detta moment bara utföras med stillastående motor, med pedalerna (fig. 13.B, 13.C, 14.B, 14.C) i friläge.

• Bara för modell 4WD

Maskinen kan förflyttas enkelt endast bakåt, även om den bakre transmissionen är frigjord.

5.5 TÄNDNINGSLÅS

Nyckeln aktiverar / avaktiverar maskinens tändningslås

Den har 3 lägen (fig. 15.A):



1. **Stoppläge.** Maskinen stängs omedelbart av.



2. **Driftsläge.** Alla strömförbrukare är aktiva.



3. **Startläge.** Kopplar in startmotorn och maskinen startas. När du släpper nyckeln från startläget återgår den automatiskt till driftsläget.

5.6 GASREGLAGE

Ställer in antalet varvtal.

Beroende på typen av motor kan gasreglaget vara av två olika typer:

- A. **Typ "I" med chokereglaget separat** (Fig. 15.B + Fig. 15.C)
- B. **Typ "II" (Fig. 15.B)**

Lägena som anges motsvarar:



1. **Chokeregglage - Kallstart.** (i förekommande fall) Används för att starta när motorn är kall. Läget "CHOKE" ger en fetare bränsleblandning och ska användas så kort tid som möjligt.



2. **Max. varvtal.** Ska alltid användas för start av maskinen, under funktionen och under klippningen.



3. **Min. varvtal.** Används när motorn är tillräckligt varm under parkeringar.

ANMÄRKNING Välj ett läge mellan "sköldpadda" och "hare" för förflyttning.

ANMÄRKNING Vissa modeller är försedda med ett system som automatiskt styr chokereglets läge i förgasaren när motorn startas och värms upp.

5.7 PARKERINGSBROMSSPAK

Denna spak förhindrar att maskinen rör sig när den har parkerats.

Spaken har två lägen (fig. 15.D):



- 1. Urkopplad broms.** För att koppla bort parkeringsbromsen, tryck ned pedalen (fig. 13.A, 14.A). Spaken ställs i läget för urkopplad broms.
- 2. Ilagd broms.** För att aktivera parkeringsbromsen, tryck ned pedalen (fig. 13.A, 14.A) till ändläge och sätt spaken i läget för ilagd broms. När du lyfter foten från pedalen förblir den blockerad i sänkt läge.



5.8 KNAPP FÖR STRÅLKASTARE



Knappen (fig. 15.E) tänds strålkastarna när nyckeln (fig. 15.A) är i läget «DRIFT».

5.9 REGLAGE FÖR INKOPPLING OCH URKOPPLING AV SKÄRENHETERNA

Med detta reglage kan man koppla in skärenheterna via en elektromagnetisk koppling:



- 1. Skärenheter inkopplade.** Dragen svampformad knapp (fig. 15.F.1) eller intryckt knapp (fig. 15.F.2).



- 2. Skärenheter urkopplade.** Intryckt svampformad knapp (fig. 15.F.1) eller släppt knapp (fig. 15.F.2).



⚠ När skärenheterna kopplas ur aktiveras samtidigt en broms som stoppar rotationen inom några sekunder.

ANMÄRKNING Tillståndet "Inkopplade skärenheter" signaleras av att lampan (fig. 16.A) tänds.

ANMÄRKNING Om skärenheterna kopplas in utan att gällande säkerhetsförhållanden har iakttagits stannar motorn och kan inte startas om (se avs. 6.2.2)

5.10 KNAPP FÖR AKTIVERING AV KLIPPNING MED ILAGD BACK



Genom att hålla knappen (fig. 15.G) intryckt kan man backa med inkopplade skärenheter utan att motorn stängs av.

5.11 REGLAGE FÖR INSTÄLLNING AV SKÄRENHETSGRUPPENS HÖJD

• Spakreglage

Med denna spak kan man höja och sänka skärenhetsgruppen och placera den på en av de 7 olika klipphöjderna (fig. 15.H).



De sju lägena anges från "1" till "7" på den avsedda skylten som motsvarar lika många klipphöjder mellan 3 och 9 cm.



För att gå från ett läge till ett annat trycker man på frigöringsknappen längst ut på änden.

• Reglage med spak och ratt

Med hjälp av spaken (fig. 15.H) höjer man och sänker skärenhetsgruppen.

• Läge «A»

Lyft skärenhetsgrupp.

• Läge «B»

Sänkt skärenhetsgrupp.

Ratten (fig. 15.I) används för att placera skärenhetsgruppen på 9 olika höjder, vilka motsvarar lika många klipphöjder mellan 2 och 10 cm.

1. Flytta spaken (fig. 15.H) till läge «A» .
2. Justera klipphöjden med ratten (fig. 15.I).
3. När spaken (fig. 15.H) flyttas till läge «B» placeras skärenhetsgruppen automatiskt på den förbestämda höjden.

ANMÄRKNING Flytta spaken (fig. 15.H) till läge «A» under flytt och transport.

5.12 FARTHÅLLARE (CRUISE CONTROL)

Med hjälp av denna anordning kan man bibehålla önskad fart framåt utan att behöva hålla nedtryckt pedalen (fig. 13.B, 14.B). Det svampformade reglaget har två lägen:



1. **Intryckt.** Urkopplad anordning (inte aktiv)
2. **Dragen.** Inkopplad anordning (aktiv)

- Om anordningen kopplas in under framåtdrift bibehåller maskinen hastigheten som uppnåtts i samma stund utan att behöva trycka på pedalen (fig. 13.B, 14.B).
- Om backen är ilagd kan inte anordningen kopplas in.
- Med inkopplad anordning går det inte att aktivera backen (fig. 13.C, 14.C).

ANMÄRKNING I uppförslut eller nedförslut kan hastigheten ändras något i förhållande till den som ställdes in på plan mark.

För att koppla ur anordningen och återställa läget där körhastigheten styrs med pedalen (fig. 13.B, 14.B) görs följande:

- Tryck ned pedalen (fig. 13.B, 14.B)
- eller
- tryck ned bromspedalen (fig. 13.A, 14.A).

I båda fallen går det svampformade reglaget automatiskt tillbaka till läget «Intryckt».

VIKTIGT Undvik att manövrera det svampformade reglaget för att koppla ur anordningen.

5.13 TIMRÄKNARE (I FÖREKOMMANDE FALL)

Räkaren (fig. 15.K) aktiveras varje gång som nyckeln (fig. 15.A) sätts i läget «DRIFT» och visar motorns drifttimmar.

5.14 EXTRAUTTAG FÖR TILLBEHÖR

- Tillåter att ansluta elektrisk utrustning som kan matas med likström på 12 Volt, med maxeffekt 50 Watt, försedda med lämpligt anslutningsstift (typ för fordon) (fig. 15.M).
 - Uttaget är bara spänningsförande när nyckeln (fig. 15.A) är i läge «DRIFT».

5.15 REGLAGE FÖR TIPPNING AV UPSAMLINGSPÅSE

- **Manuellt reglage**
 - Tippning av uppsamlingspåsen för att tömma den görs med hjälp av spaken (fig. 15.L), som dras ut från dess plats.

- **Elektriskt reglage**
 - Tippning av uppsamlingspåsen för att tömma den görs genom att trycka på knappen (fig. 15.N), vilken ska hållas intryckt tills styrmotorn stannar. Uppsamlingspåsen går tillbaka till arbetsläge genom att trycka på knappen (fig. 15.O) och hålla den intryckt tills låshaken häktas fast och styrmotorn stannar.

5.16 DISPLAY TYP "I" OCH LJUDSIGNALER

När nyckeln sätts i läge «DRIFT» tänds alla kontrollampor samtidigt i ungefär en halv sekund (åtföljt av en kort ljudsignal) för att ange att de fungerar korrekt. Därefter anger kontrollamporna:



Tänd lampa: Skärenheterna är inkopplade (fig. 16.A).



Tänd lampa: Parkeringsbromsen är inkopplad (fig. 16.B).



Tänd lampa: Operatör saknas (fig. 16.C).



Blinkande lampa: Bränslet har nått reservnivå (fig. 16.D).



Blinkande lampa: Signalerar fel i motorns smörjsystem (fig. 16.E). Stanna motorn omgående, kontrollera oljenivån och kontakta ett auktoriserat servicecenter.



Tänd lampa: Uppsamlingspåsen eller det bakre tömningsskyddet saknas (fig. 16.F).



Tänd lampa: Det finns fel i batteriets laddning med motorn igång (fig. 16.G).

Blinkande lampa före start: Batteriet klarar inte att starta motorn. Kontakta ett auktoriserat servicecenter (fig. 16.G).



Tänd lampa: Transmissionen är i "friläge" (fig. 16.H).

• Ljudsignaler

Ljudsignalen kan vara av två slag:

1. Kontinuerlig ljudsignal:
 - Kretskortets skydd har utlöst.
 - Motorn är avstängd i mer än 30 sekunder med nyckeln i läget «DRIFT».
2. Intermittent ljudsignal:
 - Uppsamlingspåsen är full.

5.17 DISPLAY TYP "II" OCH LJUDSIGNALER

När nyckeln sätts i läge «DRIFT» tänds alla ikoner samtidigt i ungefär en halv sekund (åtföljt av en kort ljudsignal) för att ange att de fungerar korrekt. Därefter fungerar displayen i läge "Timräknare".

Därefter anger kontrollamporna:



Tänd lampa: Skärenheterarna är inkopplade (fig. 16.A).



Tänd lampa: Parkeringsbromsen är inkopplad (fig. 16.B).



Tänd lampa: Operatör saknas (fig. 16.C).

Enkel bränslelampa (fig. 16.D).



Blinkande lampa: Bränslet har nått reservnivå.

Bränslelampa med nivåvisare (fig. 16.D).

Lampan visar bränslenivån i tanken enligt följande kriterium:



Bränslenivån är mellan full tank och halv tank.



Bränslenivån är mellan halv tank och reservnivå.



Bränslenivån är på reserv.

ANMÄRKNING *Bränslereserven innehåller cirka 2 liter, tillräckligt för att arbeta i full drift i 30-40 minuter.*



Blinkande lampa: Signalerar fel i motorns smörjsystem (fig. 16.E). Stanna motorn omgående, kontrollera oljenivån och kontakta ett auktoriserat servicecenter.



Tänd lampa: Uppsamlingspåsen eller det bakre tömningsskyddet saknas (fig. 16.F) (bara på modeller med bakre uppsamling).



Tänd lampa: Det finns fel i batteriets laddning med motorn igång (fig. 16.G).

Blinkande lampa före start: Batteriet klarar inte att starta motorn. Kontakta ett auktoriserat servicecenter (fig. 16.G).



Tänd lampa: Transmissionen är i "friläge" (fig. 16.H).

• Funktioner

Tryck på knappen «MODE» för att komma till driftfunktionerna som visas i sekvens.



Timräknare (fig. 16.I). Anger motorns totala antal driftstimmar.



Voltmätare (fig. 16.O). Anger batteriets laddning.



Varvräknare (fig. 16.K) Anger motorvarvtalet med hjälp av siffror eller en rad asterisker, vilka motsvarar:

Visat värde:

< 1600 motor på tomgång

< 2500 körhastighet

> 2500 klipphastighet

* (**)	motor på tomgång
** *** ****	körhastighet
***** *****	klipphastighet

ANMÄRKNING Om det blinkar betyder det att motorns varvtal inte är lämpligt för gräsklippningen.



Klocka (i förekommande fall) (fig. 16.L) Anger klockslaget i visningsläge 24 h/dygn.

Med nyckeln i läge «DRIFT» och avstängd motor ställs den in på följande sätt:

- Tryck flera gånger på knappen «MODE» tills klockikonen visas.
- Håll knappen «MODE» intryckt tills de två första siffrorna blinkar (timmen).
- Tryck på en av de två sidoknapparna (fig. 16.K,L) för att öka eller minska värdet med en enhet.
- Tryck på knappen «MODE» tills de andra två siffrorna blinkar (minuter).
- Tryck på en av de två sidoknapparna för att öka eller minska värdet med en enhet.
- Tryck på knappen «MODE» för att avsluta inställningen.

ANMÄRKNING Klockan drivs av ett buffertbatteri. När det är slut är det nödvändigt att kontakta ett auktoriserat Servicecenter.

• Ljudsignaler

Ljudsignalen kan vara av två slag:

- | | |
|-----------------------------|--|
| 1. Kontinuerlig ljudsignal: | • Kretskortets skydd har utlöst. |
| | • Motorn är avstängd i mer än 30 sekunder med nyckeln i läget «DRIFT». |
| 2. Intermittent ljudsignal: | • Uppsamlingspåsen är full. |

5.18 DISPLAY TYP "III" OCH LJUDSIGNALER

När nyckeln sätts i läge «DRIFT» tänds alla ikoner samtidigt i ungefär en halv sekund (åtföljt av en kort ljudsignal) för att ange att de fungerar korrekt.

Därefter anger ikonerna:



Tänd ikon: Skärenheterna är inkopplade (fig. 16.A).



Tänd ikon: Parkeringsbromsen är inkopplad (fig. 16.B).



Tänd lampa: Operatör saknas (fig. 16.C).

Bränsleikon med nivåvisare (fig. 16.D).

Ikonen visar bränslenivån i tanken enligt följande kriterium:



Bränslenivån är mellan full tank och halv tank.



Bränslenivån är mellan halv tank och reservnivå.



Bränslenivån är på reserv.

ANMÄRKNING Bränslereserven innehåller cirka 2 liter, tillräckligt för att arbeta i full drift i 30-40 minuter.



Tänd ikon: Signalerar fel i motorns smörjsystem (fig. 16.E). Stanna motorn omgående, kontrollera oljenivån och kontakta ett auktoriserat servicecenter.



Tänd ikon: Uppsamlingspåsen eller det bakre tömningsskyddet saknas (fig. 16.F) (bara på modeller med bakre uppsamling).



Tänd ikon: Uppsamlingspåsen har fyllts och behöver tömmas (fig. 16.F) (bara för modeller med bakre uppsamling).

Batteriikon med nivåvisare (fig. 16.G).



Tänd ikon: Batteriet håller på att laddas.



Tänd ikon: Batteriet har optimal spänningsnivå.



Tänd ikon med avstängd motor: Anger att batteriet behöver laddas

Tänd ikon med motorn igång: Anger att det är fel på batteriladdningen.



Blinkande ikon: Batteriet klarar inte att starta motorn. Kontakta ett auktoriserat servicecenter.



Tänd ikon: Transmissionen är i "friläge" (fig. 16.H).



Timräknare (fig. 16.I). Anger motorns totala antal driftstimmar.



Strålkastare (fig. 16.P). Tänd ikon: Anger att strålkastarna är tända.



Underhåll krävs (fig. 16.Q). Tänd ikon: Indikering för periodiskt underhåll. Underhållet som ska följas beskrivs i kap.13. Ikonen tänds var 50:e timme och förblir tänd i 1 timme.



Grön zon (fig. 16.R). Motorvarvtalet är lämpligt för optimal klippning av gräset.

• Ljudsignaler

Ljudsignalen kan vara av två slag:

- | | |
|-----------------------------|--|
| 1. Kontinuerlig ljudsignal: | • Kretskortets skydd har utlöst. |
| | • Motorn är avstängd i mer än 30 sekunder med nyckeln i läget «DRIFT». |
| 2. Intermittent ljudsignal: | • Uppsamlingspåsen är full. |

6. ANVÄNDNING AV MASKINEN

⚠ Säkerhetsföreskrifter som ska följas beskrivs i kap. 2. Respektera noggrant de här anvisningarna för att undvika risk för allvarliga risker eller faror.

6.1 FÖRBEREDELSE

Innan maskinen används är det nödvändigt att en rad kontroller och ingrepp utförs för att garantera att arbetet utförs på ett lämpligt sätt och med högsta säkerhet.

1. Ställ maskinen plant och stadigt placerad på marken.
2. Förbered maskinen på lämpligt sätt för arbetet som ska utföras (avs. 6.1.4);

6.1.1 Tankning och påfyllning

VIKTIGT *Maskinen tillhandahålls utan motorolja och bränsle.*

Innan maskinen används, kontrollera att det finns bränsle och oljenivån (avs. 7.2, avs. 7.3). För information om försiktighetsåtgärder och hur du fyller entpå bränsle och olja, följ anvisningarna i avs. 7.2, avs. 7.3) och i motorns handbok.

6.1.2 Reglering av sätet

Sätet är skjutbart och kan ställas in i sex olika lägen. Justeringen utförs genom att lyfta handtaget (fig. 17.A) och skjuta sätet tills det blockeras i det önskade läget.

6.1.3 Däcktryck

Däcken måste ha rätt tryck för att skärenhetsgruppen ska ligga absolut plant så att gräsmattan således kan klippas jämnt.

1. Skruva loss skyddshuvarna
2. Koppla ventilererna till ett tryckluftsuttag försett med manometer (fig. 18)
3. Reglera trycket till de värden som anges i tabellen "Tekniska specifikationer".

6.1.4 Inställning av maskinen inför arbetet

ANMÄRKNING *Denna maskin gör att du kan klippa gräs på olika sätt. Innan arbetet inleds ska maskinen ställas in beroende på hur du vill utföra gräsklippningen.*

- a. Förberedelse inför klippning och uppsamling av gräs i uppsamlingspåsen (endast för modeller med bakre uppsamling)
 - Fäst uppsamlingspåsen (fig. 19.A) på stöden (fig. 19.B) och centrera den i förhållande till den bakre plattan så att de två referensmärkena sammanfaller (fig. 19.B).

- Försäkra dig om att det inre röret för uppsamlingspåsens öppning kopplas fast på den avpassade låshaken (fig. 19.C).
- Om det är svårt att sätta fast den eller om den sitter löst ska man justera retur fjädern (se 8.9).

b. Inställning inför klippning och tömning baktill av gräset på marken (endast för modeller med tömning baktill) (i förekommande fall)

- Om du vill arbeta utan uppsamlingspåsen kan du beställa en sats med bakre tömningsskydd (fig. 20; kap. 15.7). Det ska fästas på bakplattan enligt beskrivningen i tillhörande anvisningar.

c. Inställning för klippningen och malningen av gräs

- Om du vill klippa gräset, finmal det och lämna det på marken. En sats för "mulching" (kap. 15.1) kan beställas och ska fästas enligt instruktionerna som ges.

 **På modeller med sidotömning ska man försäkra sig om att sidotömningens förstärkning har monterats (fig. 22.A) (i förekommande fall).**

d. Inställning inför klippning och sidotömning av gräset på marken (endast för modeller med sidotömning):

- Säkerställ alltid att ventilationsrutans inre spiral fjäder (bild 21.A) och säkerhetsspaken (fig. 21.B) fungerar korrekt och att de hålls i ett jämnt nedsänkt läge.

- Om gräset som ska klippas är svårbehandlat (högt eller vått) rekommenderar vi att ta bort sidotömningens förstärkning (fig. 22.A) (i förekommande fall).
- För att ta bort förstärkningen skruvar man av skruvarna (fig. 22.B) medan sidotömningens riktplatta (fig. 22.C) hålls upplyft.

 **Vid slag på sidan utan monterad förstärkning (fig. 22.A) kan skärenhetsgruppen deformeras.**

 **Försäkra dig om att montera tillbaka sidotömningens förstärkning i slutet av användningen.**

6.1.5 Placering av skyddshjulen

Skyddshjulen ska minska risken att delar av gräsmattan rycks bort, som

orsakas då skärenhetsgruppens kant dras mot den ojämna marken. Placera hjulen enligt anvisningarna (avs. 7.4).

6.2 SÄKERHETSKONTROLLER

Utför de följande säkerhetskontrollera och kontrollera att resultaten motsvarar uppgifterna som anges i tabellerna.

 **Utför alltid säkerhetskontroller innan användningen.**

6.2.1 Kontroll av den allmänna säkerheten

Föremål	Resultat
Batteri	Ingen skada på höljet, locket eller uttagen.
Skydd av bakre tömning, uppsamlingspåse	Hela. Inga skador. Monterade riktigt.
Skydd av sidotömningen, inloppsgaller	Helt. Inga skador. Monterat riktigt.
Bränslesystem och anslutningar.	Ingen läcka.
Elkablar.	Isoleringen är hel. Inga mekaniska skador.
Oljekretsen.	Ingen läcka. Inga skador.
Säkerhetsanordningar	Deras funktion beskrivs i avs. 6.2.2

6.2.2 Kontroll av säkerhetsanordningarna

Säkerhetsanordningarna utlöses efter två olika kriterier:

- A.** hindrar motorn från att starta om något av gällande säkerhetsförhållanden inte har iakttagits;
- B.** stoppar motorn även om endast ett av gällande säkerhetsförhållanden inte har iakttagits.

Åtgärd	Resultat
1. transmission i friläge; 2. skärenheter urkopplade; 3. förare sittande.	Motorn startar
föraren reser sig från sitsen	Motorn stannar
uppsamlingspåsen lyfts eller det bakre tömningsskyddet tas bort utan att skärenheterna har kopplats ur (endast för modeller med bakre uppsamling)	Motorn stannar

Åtgärd	Resultat
parkeringsbromsen dras åt utan att skärenheterna kopplats ur	Motorn stannar
om växelspaken aktiveras eller körpedalen med ilagd parkeringsbroms	Motorn stannar
aktiveras backen med kopplade skärenheter utan att knappen för bekräftelse trycks ner (avs. 5.10)	Motorn stannar
Sätt maskinen i rörelse framåt och bakåt och lägg i friläget/släpp körpedalen (avs. 5.2; avs. 5.3)	Maskinen saktar ner och stannar
Tryck på bromspedalen (avs. 5.1)	Maskinen stannar upp
Provkörning	Ingen onormal vibration. Inget onormalt ljud

⚠ Om vilket som helst resultat skiljer sig från de som anges i tabeller kan maskinen inte användas! Kontakta en serviceverkstad för att kontrollera fallet och för en eventuell reparation.

VIKTIGT *Ha alltid i beaktande att säkerhetssystemen hindrar start av motorn när säkerhetsförhållandena inte uppfylls. I dessa fall krävs det att nyckeln (fig. 15.A) vrids tillbaka till stoppläge innan motorn kan startas på nytt.*

6.3 ANVÄNDNING PÅ SLUTTANDE MARK

Respektera gränserna som anges i tabellen "Tekniska specifikationer" och på "fig. 24" oberoende av körriktningen.

Kom att ihåg ingen sluttning är "säker". Var särskilt uppmärksam vid arbete på sluttande marker. Gör så här för att undvika en tippling eller inte förlora kontrollen över maskinen:

- Klipp aldrig tvärs över sluttningar. För klippning i sluttningar. Klipp uppför och nedför sluttningen, aldrig tvärs över. Vid byte av riktning, se till att framhjulen inte stöter emot hinder (stenar, kvistar, rötter el. dyl.) som kan få maskinen att glida i sidled, välta eller att kontrollen förloras.
- Stanna inte och starta inte tvärt i upp- eller nedförsbacke,
- Koppla dragkraften långsamt och mycket försiktigt för att undvika att maskinen stegar sig.
- Minska hastigheten:

- innan något som helst byte av riktningen och i snäva kurvor
- innan en backe, speciellt en nedförsbacke
- Lägg aldrig i backen för att sänka hastigheten i backar: det kan gör att du förlorar kontrollen över maskinen och speciellt på hala underlag.
- Lägg alltid i parkeringsbromsen innan maskinen lämnas stående obebakad.
- Kör i nedförsbackar utan att trycka ned körpedalen så att du kan utnyttja den hydrostatiska transmissionens bromseffekt, när transmissionen inte är inkopplad

6.4 START

1. Öppna bränslekranen (fig. 25.A) (i förekommande fall).
2. Sätt dig på förarplatsen.
3. Ställ transmissionen i friläge ("N") (avs. 5.2; avs. 5.3).
4. Koppla ur skärenheterna (avs. 5.9).
5. Dra åt parkeringsbromsen (avs. 5.7).
6. Ställ gasreglaget i läge för högsta varvtal "hare" (avs. 5.6).
7. **Vid kallstart:** Sätt in chokereglaget (par. 5.6) (i förekommande fall).
8. Sätt i nyckeln i tändlåset, vrid den till driftsläget för att koppla på strömmen och sedan till startläge för att starta motorn. Vänta i 2 sekunder och för den till startläget för att starta motorn.
9. Släpp nyckeln när maskinen har startat.
10. **Vid en kallstart,** så fort som motorn roterar jämnt:
 - 10a. Koppla bort choke-reglaget (avs. 5.6, typ "II"), och lägg gasreglaget i läget för högsta varvtal "hare" (i förekommande fall).
 - 10b. Koppla bort choken (avs. 5.6, typ "I") (i förekommande fall).

ANMÄRKNING *Användning av choken när motorn redan är varm kan förstöra glödstoffet och leda till att motorn inte fungerar riktigt.*

11. När motorn är igång, sätt gasreglaget på lågt varvtal "sköldpadda".

ANMÄRKNING *Om det är svårt att starta ska försöken med startmotorn inte upprepas för ofta. Vrid tillbaka nyckeln till stoppläge, vänta några minuter och upprepa sedan momentet. Vrid tillbaka nyckeln till stoppläge, vänta några sekunder och upprepa sedan momentet. Om problemet kvarstår, läs kapitel "14" i denna bruksanvisning samt bruksanvisningen gällande motorn.*

6.5 ARBETE

6.5.1 Körning framåt och förflyttning

Vid förflyttning ska följande göras:

- Koppla ur skärenheterna (avs. 5.9).
- Sätt skärenhetsgruppen i det maximala höjdläget (avs. 5.11).
- Ställ gasreglaget i läget mellan det minimala varvtalet "sköldpadda" och det maximala varvtalet "hare".
- Koppla ur parkeringsbromsen genom att släppa bromspedalen (avs. 5.7).
- Tryck på körpedalen (avs. 5.2) i riktningen "körning framåt" och uppnå önskad hastighet genom att avväga trycket på själva pedalen och manövrera gasreglaget.

⚠ Inkoppling av dragkraften ska göras på det sätt som beskrivs (avs. 5.2) för att undvika att en håftig inkoppling orsakar att fordonet stegras och förlorar kontrollen, speciellt i slutning.

6.5.2 Bromsning

När maskinen bromsas ska man först sänka motorvarvtalet och sedan trycka på bromspedalen (avs. 5.1) för att sänka hastigheten tills den stannar helt. En betydande inbromsning av maskinen erhålls redan när du släpper upp körpedalen (avs. 5.2).

6.5.3 Back

VIKTIGT *Inkopplingen av backväxel ska utföras med stillastående maskin.*

1. Tryck ner pedalen (avs. 5.1) tills maskinen stannar upp.
2. Börja backa genom att trycka ner körpedalen i backriktningen (avs. 5.3).

6.5.4 Gräsklippning

För att använda maskinen, gör så här:

1. Ställ gasreglaget i max. varvtal (hare). Det här läget ska alltid användas under maskinens användning.
2. Sätt skärenhetsgruppen i det maximala höjdläget.
3. Koppla ur skärenheterna (avs. 5.9) endast på gräsmattan. Undvik en koppling av knivarna på steniga marker eller på mycket högt gräs.
4. Börja köra framåt och att klippa gräset gradvis och mycket försiktigt på det sätt som beskrivs ovan.

5. Anpassa körhastigheten och klipphöjden (avs. 5.11) till tillståndet på gräset (hur högt, tjockt och fuktigt gräset är) och hur mycket gräs som klipps bort.
6. Gräsklippningsresultatet blir bättre om man alltid klipper med samma höjd och växlar riktning varannan gång (fig. 27).

VIKTIGT *För att kunna backa med kopplade skärenheter, tryck och håll ner bekräftelseknappen för klippning under backning (avs. 5.10) för att inte orsaka ett motorstopp.*

Sänk hastigheten varje gång du märker att motorns varvtal minskar. Kom ihåg att klippresultatet aldrig blir bra om hastigheten är för hög i förhållande till gräsmängden som ska klippas.

Koppla ur skärenheterna och ställ skärenhetsgruppen i högsta läge;

- Vid förflyttning mellan arbetsplatser
- När du kör på mark utan gräs
- Varje gång som de måste undvika ett hinder.

6.5.5 Tips för att bevara en fin gräsmatta

- Klipp gräset jämnt för att få en välklippt, grön och mjuk gräsmatta. Gräsmattan kan vara av olika typer av gräsväxter. Om man klipper ofta så kommer de växter som har många rötter att växa ännu fortare och bilda ett varaktigt grässkikt medan om man klipper mer sällan så kommer framförallt höga vilda gräsväxter att växa (treklöver, tusenskönor, m.m.). Klippningsintervallerna beror på hur fort gräset växer. Undvik att vänta alltför länge mellan klippningarna så att inte gräset växer för mycket.
- Den optimala höjden på gräset för en välskött gräsmatta är ungefär 4-5 cm och, med en enda klippning, ska inte mer än en tredjedel av den totala höjden avlägsnas. Om gräset är mycket högt är det bäst att klippa gräset i två omgångar med en dags mellanrum. Första dagen med skärenheterna på maximal höjd och nästa dag på önskad höjd (fig. 26).
- När man klipper för kort kan gräset rivas bort så att gräsmattan blir gles och ser "fläckig" ut.
- Vid varmare och torrare perioder måste gräset hållas lite högre för att inte marken ska torkas ut.
- Det rekommenderas att klippning alltid sker när gräset är torrt. Klipp inte gräset när det är vått. Då kan gräs fastna på rotationsanordningen och försämra dess prestanda så att gräs rivs bort från gräsmattan.

- Skärenheterna ska vara hela och välslipade så att gräset skärs av snyggt utan att det slits av, vilket gör att grästopparna gulnar.
- Motorn ska gå på högsta varvtal för att garantera en snygg klippning och att gräset kastas med god kraft mot utkastningsrännan.
- Om gräset täpper till utkastningsrännan bör hastigheten sänkas, då den kan vara för hög för klipphöjden. Om problemet kvarstår kan skärenheterna vara dåligt slipade eller flikprofilerna deformerade.
- Var mycket försiktig vid klippning nära buskar och låga kantstenar. Dessa kan skada skärenhetsgruppen kant och parallellism samt skärenheterna.

6.5.6 Tömning av uppsamlingspåsen (endast för modeller med bakre uppsamling)

ANMÄRKNING Tömning av uppsamlingspåsen måste utföras med urkopplade knivar, annars stannar motorn.

- Fyll inte uppsamlingspåsen för mycket för att undvika att utkastningsrännan täpps till.
- En kort ljudsignal anger att uppsamlingspåsen är full:
 1. Koppla ur skärenheterna (avs. 5.9) och signalen avbryts.
 2. Ställ gasreglaget i läge för lägsta varvtal "sköldpadda".
 3. Stanna upp och lägg i friläget (avs. 5.2; avs. 5.3).
 4. Dra åt parkeringsbromsen.

• Manuellt reglage

5. Ta ut spaken (fig. 28.A) och tippa uppsamlingspåsen för att tömma den.
6. Stäng uppsamlingspåsen så att den häktas fast på låshaken (fig. 28.B) och sätt tillbaka spaken.

• Elektriskt reglage

5. Med operatören sittande, tryck på knappen (fig. 28.C) tills uppsamlingspåsen är fullständigt tippad.
6. När tömningen har fullbordats, håll knappen (fig. 28.D) intryckt tills uppsamlingspåsen har sänkts helt och kontrollera att den häktats fast på låshaken (fig. 28.B).

ANMÄRKNING Efter att ha tömt uppsamlingspåsen kan det hända att ljudsignalen aktiveras när skärenheterna kopplas in på grund av rester av gräs som finns kvar på mikrobytarens följarfingrar. I så fall räcker det

att koppla bort skärenheterna och sedan koppla in dem genast igen för att tysta ljudsignalen.

Följarfingret (fig. 28.E) ska alltid hållas fritt från gräsrester.

6.5.7 Rengöring av utkastningsrännan (endast för modeller med bakre uppsamling)

- Vid klippning av högt eller fuktigt gräs vid en alltför hög hastighet kan det hända att utkastningsrännan täpps till. Vid igensättning, följ anvisningarna i kap. 7.6.2.

6.5.8 Avslutad klippning

När klippningen avslutats:

1. koppla ur skärenheterna;
2. minska varvtalet
3. kör tillbaka med skärenhetsgruppen i högsta läge.

6.6 STOPP

För att stänga av maskinen:

1. sätt gasreglaget på lågt varvtal "sköldpadda".

⚠ Sätt gasreglaget på lägsta varvtal "sköldpadda" i 20 sekunder innan motorn stängs av. Detta för att undvika bakslag.

2. släck motorn genom att ställa nyckel i stoppläget;
3. med släckt motor, stäng bränslekranen (fig. 25.A) (i förekommande fall);
4. ta ur nyckeln

VIKTIGT För att bevara batteriets laddning, lämna inte nyckeln i läget "start" eller "tändning strålkastare" när motorn inte är igång.

⚠ Motorn kan bli mycket varm direkt efter att den stängts av. Vidrör inte ljuddämparen och närliggande delar. Det finns fara för brännskador.

6.7 EFTER ANVÄNDNING

1. Låt motorn kallna innan maskinen ställs inomhus.
2. Gör rent (avs. 7.6).
3. Kontrollera att inga delar är lösa eller skadade. Om nödvändigt, byt ut de skadade delarna och dra åt eventuella lösa skruvar och bultar eller kontakta ett auktoriserat servicecenter.

VIKTIGT

- Sänk skärenhetsgruppen.
 - Lågg i friläget.
 - Lågg i parkeringsbromsen.
 - Stäng av motorn.
 - Ta ut startnyckeln (se till att alla delar i rörelse har stannat upp helt):
- varje gång som maskinen lämnas utan övervakning eller när du lämnar förarplatsen eller parkerar maskinen:

7. LÖPANDE UNDERHÅLL

7.1 ALLMÄN INFORMATION

⚠ Säkerhetsföreskrifter som ska följas beskrivs i kap. 2. Respektera noggrant de här anvisningarna för att undvika risk för allvarliga risker eller faror.

⚠ Innan du utför någon som helst kontroll, rengöring eller underhåll/reglering av maskinen:

- koppla ur skärenheten;
 - Lågg i friläget.
 - Dra åt parkeringsbromsen.
 - stäng av motorn;
 - avlägsna nyckeln (lämna aldrig nyckeln i maskinen eller i inom räckhåll för barn eller obehöriga personer);
 - se till att alla delar i rörelse har stannat upp helt;
 - läs igenom instruktionerna;
 - Bär lämpliga kläder, arbetshandskar och skyddsglasögon
- Intervaller och typer av åtgärder anges i "Underhållstabellen". Tabellen har som uppgift att hjälpa dig med att upprätthålla din maskins effektivitet och säkerhet. Den omfattar de huvudsakliga åtgärderna och de förutsedda intervallerna. Utför motsvarande åtgärd när den första tidsfristen inträffar.

7.2 PÅFYLLNING AV BRÄNSLE/ TÖMNING AV BRÄNSLETANKEN

VIKTIGT Följ alla föreskrifter som anges i motorns bruksanvisning. Typen av bränsle som ska användas anges i motorns bruksanvisning.

7.2.1 Tankning

För att fylla på bränsle:

1. Skruva av tanklocket och ta bort det (fig. 30).
2. Sätt i tratten (fig. 30).

3. Tanka bränsle och se till att inte fylla på tanken för mycket.
4. Ta bort tratten.
5. Dra åt bränsletanklocket ordentligt efter påfyllningen och torka upp eventuellt spill.

VIKTIGT Plastdelarna kan skadas av bensinspill. Avlägsna omedelbart spill med vatten. Garantin täcker inte skador på plastdelar på karosseriet eller på motorn som orsakats av bensin.

7.2.2 Tömning av tanken

ANMÄRKNING Bränslet är en färskvara och ska inte förbli i tanken under en period som överstiger 30 dagar. Innan den ställs undan en längre period (kap. 9) ska bränsletanken tömmas.

⚠ Låt motorn svalna innan bränsletanken töms.

1. Placera maskinen på ett plant underlag utomhus.
2. Placera en behållare vid utloppsroret (fig. 31.A).
3. Koppla bort roret (fig. 31.A) som sitter på bensinfiltrets ingång (fig. 31.B).
4. Öppna bränslekranen (i förekommande fall).
5. Samla upp bränslet i en lämplig behållare.
6. Sätt tillbaka roret (fig. 31.A) och se till att låsklämman (fig. 31.C) sätts tillbaka riktigt.
7. Stäng bränslekranen (i förekommande fall).

⚠ När arbetet åter påbörjas, kontrollera att det inte läcker bensin från rören, kranen och förgasaren.

7.3 KONTROLL, PÅFYLLNING, TÖMNING AV MOTOROLJAN

VIKTIGT Följ alla föreskrifter som anges i motorns bruksanvisning. Typen av olja som ska användas anges i motorns bruksanvisning.

7.3.1 Kontroll/påfyllning

⚠ Kontrollera oljenivån innan varje användning.

Förfarande:

- Ställ maskinen plant för att utföra kontrollen.
- Kontrollera motoroljans nivå: måste vara mellan stickans markeringar MIN. och MAX. Följ anvisningarna i motorns handbok (Fig. 32).

⚠ Fyll inte på för mycket eftersom det kan orsaka en överhettning av motorn. Om nivån överstiger "MAX", se till att rätt nivå uppnås.

7.3.2 Tömning

För att garantera god funktion och lång livslängd av maskinen är det tillrådligt att byta ut motoroljan enligt de intervall som anges i motorns bruksanvisning.

⚠ Motoroljan kan vara mycket varm om den töms ut direkt efter att motorn har stängts av. Låt motorn svalna i några minuter innan oljan töms ut.

Byt motoroljan i de intervaller som anges i motorns bruksanvisning.

Gör så här:

• Typ "I"

1. Placera maskinen på ett plant underlag.
2. Placera en behållare vid förlängningsröret (fig. 33.A).
3. Håll i förlängningsröret (fig. 33.A) och skruva loss avtappningspluggen (fig. 33.B).
4. Samla upp oljan i behållaren.
5. Sätt tillbaka avtappningspluggen (fig. 33.B) och se till att den invändiga packningen sitter riktigt (fig. 33.C).
6. Dra åt ordentligt och håll i förlängningsröret (fig. 33.A).
7. Torka upp eventuellt oljespill.

• Typ "II"

1. Placera maskinen på ett plant underlag.
2. Ställ ett uppsamlingskärl i höjd med förlängningsröret (fig. 33.A).
3. Koppla loss förlängningsröret (fig. 33.D) från stödet (fig. 33.E) och lossa sedan tillräckligt mycket på klämman (fig. 33.F) med hjälp av en tång för att avtappningspluggen ska kunna tas ut (fig. 33.G).
4. Vik förlängningsröret och töm ut oljan i lämplig behållare.
5. Sätt tillbaka pluggen (fig. 33.G) och häkta fast förlängningsröret (fig. 33.D) på stödet (fig. 33.E) innan oljan fylls på.
6. Torka upp eventuellt oljespill.

• Typ "III"

1. Placera maskinen på ett plant underlag.
2. Placera en behållare vid förlängningsröret (fig. 33.A);
3. Tryck på sprinten (fig. 33.B);
4. Ta loss förlängningsröret från stödet genom att dra det nedåt;
5. Vik förlängningsröret och töm ut oljan i en lämplig behållare;
6. Sätt tillbaka förlängningsröret (fig. 33.A) på stödet (fig. 33.C) före du fyller på med olja igen.
7. Torka upp eventuellt oljespill.

VIKTIGT Överlämna oljan för deponering i enlighet med gällande lokala lagstiftningar.

7.4 SKYDDSHJUL

Skyddshjulens olika monteringslägen gör att man kan bibehålla ett säkerhetsavstånd "H" mellan skärenhetsgruppen och marken (fig. 23.A). Reglera skyddshjulen i funktion till markens ojämnhet.

⚠ Denna åtgärd ska alltid göras på båda hjulen genom att placera dem på samma höjd, **MED SLÄCKT MOTOR OCH URKOPPLADE SKÄRENHETER.**

För att ändra position:

1. Frigör stopplattan (fig. 23.B) med hjälp av en skruvmejsel och ta ut tappen (fig. 23.C) med fjädern (fig. 23.D).
2. Sätt tillbaka skyddshjulet (fig. 23.A) i önskat läge.
3. Sätt tillbaka tappen (fig. 23.C), fjädern (fig. 23.D) och stopplattan (fig. 23.B) i angiven ordningsföljd och se till att tapphuvudet (fig. 23.C) är vänt mot maskinens insida

7.5 BATTERI

Ett noggrant underhåll av batteriet är grundläggande för att garantera en lång livslängd. Maskinens batteri ska alltid vara laddat:

- innan maskinens används för första gången efter inköpet;
- innan ett långvarigt stillastående (över 30 dagar) (avs. 9);
- innan den tas i bruk efter en längre tids uppehåll.

– Läs igenom och följ noggrant anvisningarna för laddning i bruksanvisningen som medföljer batteriet. Om inte anvisningarna efterföljs eller batteriet inte laddas upp kan skador på batteriet orsakas som inte går att reparera. Ett urladdat batteri **måste** laddas upp så fort som möjligt.

VIKTIGT *Uppladdning måste utföras med en utrustning med konstant spänning. Andra typer av uppladdningssystem kan allvarligt skada batteriet.*

- Maskinen är utrustad med ett kontaktdon (fig. 34.A) för laddning som ska anslutas till motsvarande kontaktdon på batteriladdaren som medföljer utrustningen (i förekommande fall) eller som kan beställas (avs. 15.2).

VIKTIGT *Kontaktdonet ska endast användas för anslutning till batteriladdaren som förutses av tillverkaren. Användning av kontaktdonet:*

- följ anvisningarna i maskinens bruksanvisning;
- följ anvisningarna i batteriets handbok;

7.6 RENGÖRING

Efter varje användning, gör rent enligt de följande instruktionerna.

7.6.1 Rengöring av maskinen

- Gör rent maskinen utvändigt genom att stryka över ramens plastdelar med en vattendränkt svamp och rengöringsmedel. Var noga med att inte blöta ned motorn, elanläggningens delar eller kretskortet under instrumentpanelen.
- För att minska risken för brand, håll motorn, ljuddämparen, batterifacket fritt från gräs, blad eller överskottsfett.

VIKTIGT *Använd aldrig tryckstråle eller frätande vätskor för att tvätta ramen och motorn!*

7.6.2 Rengöring av utkastningsrännan (endast för modeller med bakre uppsamling)

Om utkastningsrännan är tilltäppt måste du:

1. avlägsna uppsamlingspåsen eller det bakre tömningsskyddet;
2. gräs som samlats tas bort genom rännans tömningsöppning.

7.6.3 Rengöring av påsen (endast för modeller med bakre uppsamling)

1. Tömning av uppsamlingspåsen
2. Skaka den för att avlägsna gräs- och jordrester
3. Montera tillbaka påsen och tvätta sedan skärenhetsgruppen invändigt

(avs. 7.6.4-a). Därefter ska påsen tas bort, tömmas, sköljas och placeras för att underlätta en snabb torkning.

7.6.4 Rengöring av skärenhetsgruppen

 **Under rengöringen av skärenhetsgruppen och håll personer eller djur på avstånd från området runt omkring.**

a. Invändig rengöring

Ta bort gräsrester och lera som samlats i skärenhetsgruppen för att undvika att det torkar in och försvårar starten nästa gång.

Tvätta skärenhetsgruppens och utkastningsrännans insidor på ett stabilt golv med:

- uppsamlingspåsen eller det bakre tömningsskyddet monterade (endast för modeller med bakre uppsamling);
- sidotömnings riktplatta monterad (endast för modeller med sidotömning);
- föraren sittande på sitsen;
- skärenhetsgruppen i läge "1";
- motorn på;
- transmissionen i friläge;
- skärenheterna inkopplade;

- Anslut en vattenslang till de avsedda kopplingarna en efter en (fig. 35.A) och öppna vattenflödet i några minuter vardera med skärenheterna i rörelse.

VIKTIGT *För att inte äventyra den elektromagnetiska kopplingens funktion:*

- undvik att kopplingen kommer i kontakt med olja;
- rikta inte högtrycksvatten direkt mot kopplingsenheten;
- gör inte rent kopplingen med bensin.

b. Extern rengöring

 **Se till att det inte samlas främmande föremål och torra gräsrester på skärenheternas övre del för att bibehålla en bästa möjliga effektiv och säker nivå.**

För rengöring av den övre delen på skärenhetsgruppen, gör så här:

- Sänk skärenhetsgruppen helt och hållet (läge "1").
- Blås med tryckluft genom öppningarna på höger och vänster skydd (fig. 36).

7.7 MUTTRAR OCH FÄSTSKRUVAR

- Se till att muttrar och skruvar är åtdragna för att alltid ha en maskin under säkra funktionsförhållanden.

8. EXTRAORDINÄRT UNDERHÅLL

8.1 SÄKERHETSFÖRESKRIFTER

⚠ Kontakta omedelbart din återförsäljare eller ett specialiserat center om det uppstår ett funktionsfel på:
- bromsen
- kopplingen och ett stopp av skärenheterna
- iläggningen av dragkraften under körning framåt eller backning.

8.2 SKÄRENHETSGRUPP

8.2.1 Anpassning av skärenhetsgruppen

Skärenhetsgruppen måste vara riktigt reglerad för att garantera en jämn klippning av gräsmattan (fig. 37). Vid en ojämn klippning, kontrollera trycket på däcken (avs. 6.1.3). Om det inte är tillräckligt för en jämn klippning, kontakta din återförsäljare för att ställa in skärenhetsgruppen.

8.2.2 Skärenhet

En dåligt slipad skärenhet sliter upp gräset och gör att det gulnar.

⚠ Alla åtgärder gällande skärenheterna (nedmontering, slipning, justering, reparation, återmontering och/eller byte) är tunga arbeten som kräver en specifik kompetens och användning av lämpliga utrustningar. Av säkerhetsskäl krävs det därför att de alltid utförs på en serviceverkstad.

⚠ Byt alltid ut skärenheter som är skadade, skeva eller utslitna tillsammans med deras skruvar för att upprätthålla korrekt balans.

VIKTIGT Vi rekommenderar att byta ut alla skärenheter samtidigt, särskilt om de slits ut på ett mycket ojämnt sätt.

VIKTIGT Använd alltid originalskärenheter med koden som anges i tabellen "Tekniska specifikationer".

Med tanke på produktens utveckling, kan den ovan nämnda skärenheter i tabellen "Tekniska specifikationer" kan ersättas med andra, med liknande egenskaper ifråga om utbytbarhet och funktions säkerhet.

8.3 BYTE AV FRAM-/BAKHJUL

8.3.1 Förberedelser

VIKTIGT Använd en lämplig lyftanordning, t.ex. en saxlyft.

Innan något som helst byte av hjulen ska följande arbetsmoment utföras:

- Avlägsna alla tillbehör.
- Placera maskinen på en fast och plan yta som garanterar maskinens stabilitet.
- Dra åt parkeringsbromsen;
- Stäng av motorn;
- Ta ur nyckeln;
- Placera domkraften vid lyftpunkten nära hjulet som ska bytas (avs. 8.3.2; avs. 8.3.3).
- Kontrollera att domkraften är perfekt vinkelrät till marken.

8.3.2 Val och placering av domkraften på bakhjulen

Placera tråkilar (fig. 38.A) under hjulet (fig. 38.B) som är intill hjulet som ska bytas (fig. 38.C).

För modeller med bakre uppsamling:

- Den stängda domkraftens maximala höjd är 110 mm. (fig. 39).
- Placera en domkraft under den bakre plattan (fig. 40.A), på 180 mm från sidokanten.

För modeller med bakre tömning:

- Den stängda domkraftens maximala höjd är 110 mm. (fig. 41).
- Placera domkraften under bakaxeln på punkten som anges på figuren (fig. 42.A).

ANMÄRKNING Med domkraften installerad enligt beskrivningen kan du lyfta hjulet som ska bytas.

8.3.3 Val och placering av domkraften på framhjulen

1. Placera tråkilar (fig. 43.A) under hjulet (fig. 43.B) som är bakom hjulet som ska bytas (fig. 43.C).
2. Den stängda domkraftens maximala höjd är 110 mm.

ANMÄRKNING *Var domkraften ska placeras beror på typen av maskin.*

3. Placera domkraften under maskinens framdel i punkten (fig. 44.A, 45.A, 46.A) så som visas i figuren.

ANMÄRKNING *Domkraften ska placeras på den platta delen av stödet (fig. 44.B, 45.B).*

ANMÄRKNING *Domkraften ska placeras på mittkanten av stödet (fig. 46.B).*

8.3.4 Byte av hjulet

VIKTIGT *Se till att maskinen står stabilt och stilla under lyftningen. Om ett fel påträffas, sänk omedelbart domkraften, kontrollera och lös eventuella problem och lyft igen.*

1. Ta ut locket (fig. 47.A) innan du lyfter maskinen.
2. Lyft tillräckligt för att underlätta borttagningen av hjulet.
3. Med hjälp av en skruvmejsel, ta ut låsringen (fig. 47.B) och stödbrickan (fig. 47.C).
4. Ta av reservhjulet.
5. Smörj axeln (fig. 47.D) med smörjmedel.
6. Montera reservhjulet.
7. Sätt tillbaka stödbrickan och fjäderringen.
8. Lägg ned hjulet på marken och montera tillbaka locket (fig. 47.A).

VIKTIGT *Kontrollera att bakhjulen har samma höjd (fig. 48.A) och att skillnaden på den utvändiga diametern mellan de två hjulen (fig. 48.B) inte är större än 8-10 mm. Om det inträffar, för att undvika en ojämn klippning, regleras skärenhetens inställning på en auktoriserad verkstad.*

8.3.5 Reparation och byte av däcken

Byte eller reparation av ett punkterat däck ska utföras av en däckspecialist genom att följa tillvägagångssättet som avses för använd typ av slitbana.

8.4 KRETSKORT

Kretskortet sitter under instrumentpanelen och hanterar maskinens alla säkerheter.

Kretskortet är försett med ett självåterställningsskydd som bryter kretsen vid fel på elsystemet. När skyddet utlöser stängs motorn av och en ljudsignal avges som inte tystas förrän nyckeln tas bort.

Kretsen återställs automatiskt efter några sekunder. Ta reda på och åtgärda orsaken till felet för att undvika att avbrotten upprepas.

VIKTIGT *För att undvika att skyddet utlöser:*

- Växla inte batteriets poler.
- Starta inte maskinen utan batteri för att undvika funktionsstörningar på laddningsregulatorn.
- Se upp för att inte orsaka kortslutningar.

8.5 BYTE AV EN SÄKRING

På maskinen så finns det några säkringar (fig. 49.A), av olika storlekar, vars funktioner och egenskaper är de följande:

- Säkring på 10 A = skyddar kretskortets huvudkretsar och effektkretsar, vars utlösning leder till att maskinen stannar och kontrollampen på instrumentpanelen släcks helt (avs. 5.16)
- Säkring på 25 A = skyddar laddningskretsen, vars utlösning leder till en progressiv förlust av batteriets laddning och följande svårigheter vid start.

– Säkring på 5 A = skyddar extrauttaget på 12 Volt för tillbehören.

– Säkring på 15 A = skyddar startmotorns krets, vars utlösning leder till att uppsamlingspåsens elektriska tipsystem inte kan användas. Tömning kan göras med den manuella spaken (om monterad).

Säkringens storlek finns indikerad på själva säkringen.

VIKTIGT *En säkring som gått måste alltid ersättas med en säkring av samma typ och kapacitet.*

Kontakta din återförsäljare om du inte kan åtgärda felet.

8.6 BYTE AV LAMPA

8.6.1 Typ "I" - Glödlampor

- Lamporna (18 W) är införda i lamphållaren med bajonettkoppling. Dra ut lamphållaren genom att vrida den motsols med hjälp av en tång (fig. 50)

8.6.2 Typ "II" - LED-lampor

- Skruva loss låsringen (fig. 51.A) och avlägsna kontaktdonet (fig. 51.B).

Demontera LED-belysningen (fig. 51.C) som fästs med skruvarna (fig. 51.D).

8.6.3 Typ "III" - LED-lampor (för modeller TNS, THNS)

1. Lyft huven och ta bort kontaktdonet (fig. 52.A).
2. Lossa låsspringen (fig. 52.B) och ta bort huven från sidan.
3. Lossa kablarna till LED-lamporna (fig. 53.A), skruva av skruvarna (fig. 53.B) och frigör flikarna (fig. 53.C).
4. Lyft upp och frigör huvens övre del (fig. 54.A).
5. Skruva av skruvarna (fig. 55.A) och byt ut LED-strålkastarna (fig. 55.B).
6. För att montera tillbaka huven, följ demonteringsförfarandet i omvänd ordning.

8.7 BAKRE TRANSMISSIONSENHET

Enheten består av ett förseglat block som inte kräver något underhåll och är permanentsmord, d.v.s. det behöver inte smörjas.

8.8 FRÄMRE TRANSMISSIONSENHET (MODELL 4WD)

Enheten består av ett förseglat block som inte kräver något underhåll. Oljan i den anslutande hydraulkretsen ska kontrolleras, fyllas på och bytas ut regelbundet.

Kontrollera oljenivån i hydraulsystemet, vilken ska vara mellan märkena «MIN» och «MAX» på behållaren.

Om nivån är lägre än märket «MIN» (Fig. 56):

- Demontera skyddet (fig. 56.A) som fästs av muttern (fig. 56.B):
- Skruva av locket (fig. 56.C) och fyll på med olja 10W30 tills nivån «MAX» uppnås:
- Sätt tillbaka locket (fig. 56.C) och skyddet (fig. 56.A).

VIKTIGT Om påfyllning måste göras ofta, kontrollera att det inte läcker från rören eller från behållaren och kontakta din återförsäljare för eventuella nödvändiga åtgärder.

8.9 JUSTERING AV FJÄDERN PÅ UPPSAMLINGSPÅSENS LÅSHAKE

Om uppsamlingspåsen tenderar att hoppa eller att öppnas när man kör på ojämn mark eller vid svårigheter att stänga den igen efter tömning behöver fjäderspänningen justeras (fig. 57.A). Ändra fästpunkten genom att använda ett av hålen (fig. 57.B) tills önskat resultat uppnås.

9. FÖRVARING

När maskinen ska ställas undan i över 30 dagar:

1. Låt motorn svalna
2. Koppla ur batterikablarna och förvara dem på en torr och sval plats.
3. Töm bränsletanken (avs. 7.2.2) och följ instruktionerna i motorns instruktionsbok.
4. Gör noggrant rent maskinen.
5. Kontrollera att maskinen inte har några skador. Kontakta en auktoriserad serviceverkstad vid behov.
6. Ställ undan maskinen:
 - med skärenhetsgruppen sänkt
 - i en torr miljö
 - skyddad mot väder
 - möjligen täckt med en presenning (avs. 15.4)
 - på en plats utom räckhåll för barn.
 - Se till att nycklar eller verktyg som använts för underhållsarbetet tagits bort.

När man på nytt tar maskinen i funktion:

- kontrollera att det inte läcker bensin från rören, bränslekranen och förgasaren.
- Förbered maskinen enligt indikationerna i kapitel 6. Användning av maskinen.

10. FÖRFLYTTNING OCH TRANSPORT

- När maskinen ska förflyttas ska du:
 - koppla ur skärenheten;
 - Sätt skärenhetsgruppen i det maximala höjdläget.
 - släck motorn;
- När maskinen transporteras med ett fordon eller släp ska du:
 - använda ramper med lämplig bärförmåga, bredd och längd,
 - lasta maskinen med släckt motor, utan isatt tändnyckel och utan förare. Det kan krävas flera personer för att skjuta den,
 - stäng bränslekranen (i förekommande fall),

- sänk skärenhetsgruppen,
- Dra åt parkeringsbromsen.
- placera den så att den inte kan skada någon;
- blockera riktigt till transportmedlet med hjälp av vajrar eller kedjor för att undvika att den kan välta och skadas och spilla bränsle.

11. SERVICE OCH REPARATIONER

Den här handboken ger alla anvisningar som behövs för att använda maskinen och för ett korrekt löpande underhåll som kan utföras av användaren. Allt justeringsarbete och underhållsarbete som inte beskrivs i denna bruksanvisning ska utföras hos din återförsäljare eller en specialiserad serviceverkstad som har tillräcklig kunskap och nödvändiga verktyg för att utföra ett korrekt arbete och bibehålla maskinens ursprungliga säkerhet. Ingrepp som utförs av olämpliga strukturer eller av ej kvalificerade personer medför att all slags garanti, tillverkarens förpliktelse eller ansvar upphör att gälla.

- Endast auktoriserade serviceverkstäder får utföra garanti-reparationer och -underhåll.
- Icke-originalreservdelar och tillbehör godkänns inte. Tillverkaren har inte någon som helst ansvar eller förpliktelse vid en användning av icke-originalreservdelar och tillbehör vilket påverkar maskinens säkerhet.
- Originalreservdelar tillhandahålls av auktoriserade serviceverkstäder och återförsäljare.

- Det rekommenderas att överlämna maskinen en gång om året till en auktoriserad serviceverkstad för underhåll, assistans och kontroll av säkerhetsanordningarna.

12. GARANTINS TÄCKNING

Garantin täcker samtliga material- och fabriktionsfel. Användaren ska följa den bifogade bruksanvisningen noggrant.

Garantin täcker inte skador som orsakas av följande:

- Försummelse av att läsa bifogad bruksanvisning.
- Slarv.
- Felaktig eller otillåten användning eller montering.
- Användning av icke-originalreservdelar.
- Användning av tillbehör som inte levereras av eller inte är godkända av tillverkaren.

Garantin täcker inte heller:

- Normalt slitage hos förbrukningsmaterial såsom drivremmar, strålkastare, hjul, blad, brytbultar och kablar.
- Normalt slitage.
- Motorer. De täcks av motortillverkarens garantier enligt de specificerade villkoren.

Köparen skyddas av nationell lagstiftning. Köparens rättigheter enligt nationell lagstiftning begränsas inte på något sätt av denna garanti.

13. UNDERHÅLLSTABELL

Ingrepp	Intervall (timmar)		Avsnitt / Anmärkning
	Första gången	Därefter var	
MASKIN			
Säkerhetskontroller/Kontroll av reglagen		Innan varje användning	avs. 6.2
Kontroll av däcktryck		Innan varje användning	avs. 6.1.3
Kontroll av skydden till bakre tömning / sidotömning. Kontroll av uppsamlingspåse, sidotömnings riktplatta.		Innan varje användning	avs. 6.1.4
Allmän rengöring och kontroll		Vid slutet av varje användning	avs. 7.6
Kontroll av eventuella skador som finns på maskinen. Kontakta en auktoriserad serviceverkstad vid behov.		Vid slutet av varje användning	-
Batteriladdning		Innan maskinen ställs undan	avs. 7.5
Kontroll av alla fästen		25	
Kontroll av skärenheternas fastsättning och slipning		25	***
Kontroll av drivremmen		25	***

Kontroll av skärenheternas drivrem		25	***
Kontroll och reglering av bromsen		25	***
Kontroll och registrering av drivkraften		25	***
Kontroll av skärenheternas koppling och broms		25	***
Allmän smörjning		25	****
Byte av skärenheterna		100	***
Byte av drivremmen		-	** / ***
Byte av skärenheternas drivrem		-	** / ***
MOTOR *			
Kontroll/påfyllning av bränsle		Innan varje användning	avs. 7.2
Kontroll/påfyllning av motorolja		Innan varje användning	avs. 7.3
Byte av motoroljan		*	*
Kontroll och rengöring av luftfiltret		*	*
Byte av luftfiltret		*	*
Kontroll av bensinfiltrat		*	*
Byte av bensinfiltrat		*	*
Kontroll och rengöring av tändstiftskontakterna		*	*
Byte av tändstift		*	*

* Se motorns handbok för en fullständig lista över åtgärder och intervall

** Kontakta din återförsäljare vid tecken på funktionsfel

*** Arbetet ska utföras av din återförsäljare eller ett specialiserat center

**** Allmän smörjning av ledförbindelser ska även utföras varje gång som maskinen ska ställas undan för en längre tid

14. FELSÖKNING

FEL	MÖJLIG ORSAK	ÅTGÄRD
1. Med nyckeln i läget «DRIFT» är instrumentpanelen släckt och ingen ljudsignal avges	Kretskortets skydd har ingripit. Orsak:	Ställ nyckeln på läget "STOPP" och sök efter orsakerna till felet:
	batteriet är dåligt anslutet	kontrollera anslutningarna (avs. 4.4)
	omkastad polaritet i batteriet	kontrollera anslutningarna (avs. 4.4).
	batteriet är helt urladdat	ladda batteriet (avs. 7.5)
	säkringens har gått	byt ut säkringen (10 A) (avs. 8.5).
	kretskortet är vått	lufttorka
2. Med nyckeln i läget «DRIFT» är instrumentpanelen släckt, men ljudsignalen avges	Kretskortets skydd har ingripit. Orsak:	Ställ nyckeln i läget "STOPP" och sök efter orsakerna till felet:
	kretskortet är vått	lufttorka
3. Med nyckel i läget "START" tänds instrumentpanelen, men startmotorn aktiveras inte	batteriet är otillräckligt laddat	ladda batteriet (avs. 7.5)
	laddningssäkringens är trasig	Byt ut säkringen (25 A) (se 8.5).

Kontakta din återförsäljare om felet som åtgärdats enligt ovan kvarstår.

FEL	MÖJLIG ORSAK	ÅTGÄRD
4. Med nyckel i läge "START" aktiveras startmotorn men motorn startar inte	batteriet är otillräckligt laddat	ladda batteriet (avs. 7.5)
	bensinförsörjningen uteblir	kontrollera nivån i tanken (avs. 7.2.1)
		öppna kranen (i förekommande fall) (avs. 6.4)
	tändningsfel	kontrollera bensinfiltret
5. Det är svårt att starta eller motorn går ojämnt	problem med förgasaren	kontrollera att tändstiftsatten sitter fast
		kontrollera att avståndet är korrekt mellan elektroderna och att de är rena
		rengör eller byt ut luftfiltret
6. Motorns effekt minskar under klipningen	för hög hastighet i förhållande till klipphöjden	töm tanken och fyll på med ny bensin
		kontrollera och byt eventuellt ut bensinfiltret
7. När skärenheterna kopplas in stängs motorn av	medgivande till inkoppling saknas	minska körhastigheten och/eller höj klipphöjden (avs. 6.5.4)
8. Batterilampan släcks inte efter några minuters arbete	batteriet har för låg laddning	kontrollera att villkoren för medgivande har respekterats (avs. 6.2.2)
9. Oljelampan tänds under arbetets gång (i förekommande fall)	problem med motorns smörjning	kontakta din återförsäljare
		Sätt genast nyckeln i läget «STOPP»:
		återställ oljenivån (se 7.3.1)
10. Motorn stängs av och en ljudsignal aktiveras	Kretskortets skydd har ingripit. Orsak:	byt ut filtret (om problemet kvarstår, kontakta din återförsäljare)
		överspänning på grund av laddningsregulatorn
		Ställ nyckeln i läget "STOPP" och sök efter orsakerna till felet:
11. Motorn stängs av utan att någon ljudsignal avges	batteriet är dåligt anslutet (osäkra kontakter)	kontakta din återförsäljare
	frånkopplat batteri	kontrollera anslutningarna (se 3.4)
12. Skärenheterna kopplas inte in eller stannar inte omedelbart upp när de kopplas från	problem med motorn	kontakta din återförsäljare
	slak rem	kontakta din återförsäljare
13. Ojämn klippning och otillräcklig uppsamling (endast för modeller med bakre uppsamling)	problem med inkoppling av elektromagnetisk koppling	kontakta din återförsäljare
	skärenhetsgruppen står inte parallellt med marken	kontakta din återförsäljare
	skärenheterna fungerar dåligt	kontrollera däcktrycken (avs. 6.1.3)
	för hög hastighet i förhållande till klipphöjden	återställ justeringen av skärenhetsgruppen i förhållande till marken (avs. 8.2.1)
	utkastningsrännan är tilltäppt	kontakta din återförsäljare
		minska körhastigheten och/eller lyft skärenhetsgruppen (avs. 6.5.4)
		vänta tills gräset är torrt
		ta bort uppsamlingspåsen och töm kanalen (se 7.6.2)

Kontakta din återförsäljare om felen som åtgärdats enligt ovan kvarstår.

FEL	MÖJLIG ORSAK	ÅTGÄRD
14. Ojämn klippning (endast för modeller med sidotömning)	skärenhetsgruppen står inte parallellt med marken	kontrollera däcktrycken (avs. 6.1.3) återställ justeringen av skärenhetsgruppen i förhållande till marken (avs. 8.2.1)
	skärenheterna fungerar dåligt	kontakta din återförsäljare
15. Onormal vibrering under funktion	skärenhetsgruppen är full med gräs	gör rent skärenhetsgruppen (avs. 7.6.4)
	skärenheterna är i obalans eller sitter löst	kontakta din återförsäljare
	fästena har lossnat	kontrollera och dra åt motorns och ramens låsskruvar
16. Osäker eller otillräcklig inbromsning	bromsen är inte korrekt reglerad	kontakta din återförsäljare
17. Oregelbunden framåtgång, dålig dragning i uppførsbackar eller maskinen har tendensen att kärva	problem med remmen eller kopplingsanordningen	kontakta din återförsäljare
18. Maskinen rör inte på sig när man trycker ned körpedalen med motorn igång	frigöringsspaken i transmissionsläge urkopplad	ställ den i kopplat transmissionsläget (avs. 5.4)
19. Maskinen börjar vibrera på ett onormalt sätt	skada eller lösa delar	stäng av maskinen och avlägsna tändnyckeln
		kontrollera om det finns skador
		kontrollera om det finns lösa delar och dra åt dem
		utför kontroller, byten eller reparationer på en serviceverkstad

Kontakta din återförsäljare om felet som åtgärdats enligt ovan kvarstår.

15. TILLBEHÖR

15.1 SATS FÖR "MULCHING"

Finfördelar det avklippta gräset och lämnar det på gräsmattan (fig. 58.A1; fig. 58.A2).

15.2 BATTERILADDARE FÖR UTJÄMNINGSLADDNING

Tillåter att upprätthålla en bra funktion av batteriet under tiden som maskinen inte används. Garanterar en hög uppladdningsnivå och en lång livstid för batteriet (fig. 58.B).

15.3 BOGSERSATS

För att bogsera ett litet släp (fig. 58.C).

15.4 PRESENNING

Skyddar maskinen mot damm när den inte används (fig. 58.D)

15.5 BAKRE VIKTSATS

Förbättrar maskinens bakre stabilitet, särskilt när den främst används på lutande mark (fig. 58.E).

15.6 SATS MED BAKRE TÖMNINGSSKYDD

Ska användas istället för uppsamlingspåsen när gräset inte samlas upp (fig. 58.F). **(Endast för modeller med bakre tömning)**

15.7 SNÖKEDJOR 18", 20"

Förbättrar de bakre hjulens grepp när det ligger snö på marken och tillåter användning av snöplogsutrustning (fig. 58.G).

15.8 HJUL FÖR LERA/SNÖ 18", 20"

Förbättrar dragkraften på snö och lera (fig. 58.H).

15.9 SLÄP

För transport av verktyg och andra föremål, inom tillåten lastgräns (fig. 58.I).

15.10 SPRIDARE

För att sprida salt eller gödsel (fig. 58.J).

15.11 SPRIDARE

För att sprida sand eller grus (fig. 58.K).

15.12 RULLE FÖR GRÄS

För att trycka till jorden efter sådd eller för att platta till gräset (fig. 58.L).

15.13 SNÖRÖJARE MED BLAD

För att röja snön och lägga upp den på sidan (fig. 58.M).

15.14 FRÄMRE SOPMASKIN

För att rengöra vägar och stadig mark från löv och smuts och för att ta bort tunna lager nysnö (fig. 58.N).

15.15 SLAGHACK

För att klippa och krossa vildvuxet gräs (fig. 58.O).

15.16 BLAD- OCH GRÄSSAMLARE

För att samla upp löv och gräs på gräsmattor (fig. 58.P).

15.17 FRÄMRE KRATTA

För att samla upp gräs och smågrenar (fig. 58.Q).

15.18 LYFTKOPPLING

Tillåter att montera extra fronttillbehör som inte kräver kraftuttag (fig. 58.R1).

15.19 KRAFTUTTAG (PTO)

Tillåter att överföra kraften från motorn till det styrda redskapet. Kräver lyftkoppling (fig. 58.R2).

15.20 KRAFTUTTAG (PTO)

Tillåter att överföra kraften från motorn till det styrda redskapet. Kräver inte lyftkoppling (fig. 58.R3).



İÇİNDEKİLER

1. GENEL BİLGİLER.....	2	6.2 Güvenlik kontrolleri.....	17
2. GÜVENLİK YÖNETMELİKLERİ.....	2	6.3 Eğimler üzerinde kullanım.....	17
3. MAKİNENİN TANINMASI.....	5	6.4 Çalıştırma.....	18
3.1 Makinenin açıklaması ve planlanan kullanım.....	5	6.5 İşletim.....	18
3.2 Güvenlik işaretleri.....	5	6.6 Durdurma.....	20
3.3 Kimlik etiketi.....	6	6.7 İşletimden sonra.....	20
3.4 Temel bileşenler.....	6	7. RUTİN BAKIM.....	20
4. MONTAJ.....	7	7.1 Genel bilgiler.....	20
4.1 Montaj bileşenleri.....	7	7.2 Yakıt ikmali / yakıt deposunun boşaltılması.....	21
4.2 Direksiyon simidi montajı.....	7	7.3 Motor yağının kontrolü, takviye edilmesi ve tahliyesi.....	21
4.3 Koltuk montajı.....	8	7.4 Tıraşlamayı önleyici tekerlekler.....	22
4.4 Akünün monte edilmesi ve bağlanması.....	8	7.5 Akü.....	22
4.5 Çim toplama haznesi desteklerinin monte edilmesi.....	8	7.6 Temizlik.....	23
4.6 Çim toplama haznesi tespit mandalının sökülmesi.....	8	7.7 Somunlar ve cıvatalar.....	23
4.7 Arka tamponun monte edilmesi.....	8	8. OLAĞANDIŞI BAKIM.....	23
4.8 Çim toplama haznesi torbasının monte edilmesi.....	9	8.1 Güvenlik tavsiyeleri.....	23
4.9 Çim toplama haznesi devirme kollarının monte edilmesi.....	9	8.2 Kesme cihazı donanımı.....	24
4.10 Kesme cihazı donanımının yan korumalarının monte edilmesi (varsa).....	9	8.3 Ön / arka tekerleklerin değiştirilmesi.....	24
4.11 Yan boşaltma oluğu donanımı (yalnızca yan boşaltma mekanizmasına sahip modeller için).....	9	8.4 Elektronik devre kartı.....	25
5. KONTROLLER.....	10	8.5 Sigortanın değiştirilmesi.....	25
5.1 Fren pedalı.....	10	8.6 Ampullerin değiştirilmesi.....	25
5.2 İleri vites pedalı.....	10	8.7 Arka tahrik ünitesi.....	26
5.3 Geri vites pedalı.....	10	8.8 Ön tahrik ünitesi (4 TEKERLEKTEN ÇEKİŞLİ model).....	26
5.4 Hidrostatik tahrik serbest bırakma kumandası.....	10	8.9 Çim toplama haznesi tespit mandalı yayının düzenlenmesi.....	26
5.5 Kontak anahtarı.....	11	9. SAKLAMA.....	26
5.6 Gaz kumandası.....	11	10. TAŞIMA VE NAKLİYE.....	26
5.7 Park freni kolu.....	11	11. YARDIM VE ONARIMLAR.....	27
5.8 Ön far anahtarı.....	11	12. GARANTİ KAPSAMI.....	27
5.9 Kesme cihazı devreye alma ve devreden çıkarma işlevleri.....	11	13. BAKIM TABLOSU.....	27
5.10 Geri viteste kesmeyi etkinleştirme düğmesi.....	12	14. SORUN BELİRLEME.....	28
5.11 Kesme birimi donanımının yüksekliğini ayarlamaya yönelik kontroller.....	12	15. MEKANİZMALAR.....	30
5.12 Sürüş hızı kontrolü.....	12		
5.13 Sayaç (varsa).....	12		
5.14 Aksesuarlar için yardımcı soket.....	13		
5.15 Çim toplama haznesi devirme kumandası.....	13		
5.16 Tip "I" ekran ve sesli ikaz cihazları.....	13		
5.17 Tip "II" ekran ve sesli ikaz cihazları.....	13		
5.18 Tip "III" ekran ve sesli ikaz cihazları.....	15		
6. MAKİNENİN KULLANILMASI.....	16		
6.1 Hazırlık.....	16		

1. GENEL BİLGİLER

1.1 KILAVUZ NASIL OKUNUR

Kılavuzdaki bazı paragraflar, güvenlik ve işletim ile ilgili önemli bilgiler içermektedir ve şu şekilde vurgulanmıştır:

NOT veya **ÖNEMLİ** bunlar, daha önce söylenenler hakkında ayrıntılar veya daha fazla bilgi verir ve makineye hasar verilmesini engellemeyi amaçlar.

⚠ sembolü, bir tehlikeye dikkat çeker. Uyarıya uyulmaması, bireysel yaralanmalara ve/veya üçüncü kişi yaralanmalarına ve - veya hasara yol açabilir.

.....
İçinde gri noktalar bulunan bir kare içerisinde
vurgulanmış olan paragraflar; bu kılavuzda
belgelenen tüm modellerde bulunmayan
isteğe bağlı özellikleri göstermektedir.
Söz konusu özelliğin bu modelde
mevcut olup olmadığını kontrol edin.
.....

Makinenin "ön", "arka", "sol" veya "sağ" tarafındaki bir konuma her atıfta bulunulduğunda; operatörün çalışma konumu referans alınmıştır.

1.2 REFERANSLAR

1.2.1 Şekiller

Bu kullanım talimatlarındaki şekiller 1, 2, 3, vb. gibi numaralandırılmıştır. Şekillerde gösterilen bileşenler A, B, C, vb. olarak işaretlenmiştir. Şekil 2'deki C bileşenine yapılan atıf, şöyle yazılmıştır: "Bkz. şek. 2.C" veya yalnızca "(Şek. 2.C)". Şekiller yalnızca bir yol gösterici olarak verilmiştir. Asıl parçalar, gösterilenlerden değişik olabilir.

1.2.2 Başlıklar

Bu kılavuz, bölümlere ve paragraflara ayrılmıştır. "2.1 Eğitim" paragrafının başlığı, "2. Güvenlik yönetmelikleri" bölümünün alt başlığıdır. Başlıklara veya paragraflara yapılan atıflar, böl. veya par. kısaltması ve ilgili rakam kullanılarak verilmiştir. Örnek: "böl. 2" veya "par. 2.1"

2. GÜVENLİK YÖNETMELİKLERİ

2.1 EĞİTİM

⚠ **Makinenin kontrollerine ve uygun kullanımına aşına hale gelin. Motorun hızlı bir şekilde nasıl durdurulacağını öğrenin. Uyarılara ve talimatlara uyulmaması, yangınla ve/veya ciddi yaralanma ile sonuçlanabilir.**

- Çocukların veya bu talimatları bilmeyen kişilerin makineyi kullanmasına kesinlikle izin vermeyin. Yerel yönetmelikler, operatörün yaşını kısıtlayabilir.
- Kullanıcı yorgunsa veya kendini kötü hissediyorsa veya ilaç, uyuşturucu, alkol veya reflekslerini yavaşlatabilecek ve doğru düşünüp karar verme yetisinden ödün verebilecek herhangi bir madde almışsa, makineyi kesinlikle kullanmayacaktır.
- Çocukların veya diğer yolcuların makineye binmesine izin vermeyin.
- Diğer kişilere veya mallarına gelebilecek kazalardan ve beklenmedik olaylardan operatörün veya kullanıcının sorumlu olduğunu unutmayın. İşin gerçekleştirileceği alanın potansiyel riskini değerlendirmek ve özellikle eğitimlerde veya pürüzlü, kaygan ve sağlam olmayan zeminde kendisinin ve başkalarının güvenliğini sağlayacak gerekli önlemleri almak; kullanıcının sorumluluğudur.
- Makine satılırsa veya başkalarına ödünç verilirse, operatörün bu kılavuzda bulunan kullanıcı talimatlarını gözden geçirmesini sağlayın.

2.2 HAZIRLIK

Kişisel Koruyucu Ekipman (KKE)

- Daima; uygun iş kıyafeti, kaymaz tabanlı dayanıklı iş ayakkabıları ve uzun pantolon giyin. Çıplak ayakla veya açık sandalet giyilmişse makineyi çalıştırmayın. Kulak koruyucu cihazlar takın.
- Kulak koruyucu cihazların kullanımı, operatörün ikazları (bağırma veya aralmar) duyma kapasitesini azaltabilir. Çalışma bölgesi içerisindeki ve çevresindeki alanı daima gözetim altında tutun.
- Asla atkı, gömlek, kolye, bilezik, dökümlü kısımları olan, dantelli veya bağcıklı giysiler veya makineye ya da çalışma alanındaki nesnelere veya malzemelere takılabilecek sarkan veya sallanan takılar takmayın.
- Uzunsa, saçlarınızı arkada toplayıp bağlayın.

Çalışma alanı/Makine

- Çalışma alanının tamamını dikkatlice kontrol edin ve makinenin fırlatabileceği veya kesme cihazına/döner ünitelere zarar verebilecek her şeyi kaldırın (taşlar, ağaç dalları, demir tel, kemik vs.).

İçten yanmalı motorlar: yakıt

- ⚠ TEHLİKE!** Yakıt oldukça yanıcıdır.
- Yakıtı onaylı kaplar içinde, güvenli bir yerde, tüm çıplak alevlerden veya ısı kaynaklarından uzakta tutun.
 - Kapları ve saklama alanını; kesilmiş otlardan, yapraklardan veya aşırı gresten arınmış bir halde muhafaza edin.
 - Kapları, çocukların erişiminden uzak tutun.
 - Yakıt doldururken veya yakıtla uğraşırken sigara içmeyin.
 - Yalnızca açık alanda yakıt takviyesi yapın ve takviye etmek için bir huni kullanın.
 - Yakıt buharlarını solumayın.
 - Motor çalışırken veya sıcakken, kesinlikle depo kapağını çıkarmayın veya yakıt eklemeyin.
 - İçerideki basıncın kademeli olarak düşmesine olanak vermek için, yakıt deposunun kapağını yavaşça açın.
 - İçindekini kontrol etmek için, deponun ağzına açık alevle yaklaşmayın.
 - Yakıt dökmeyiz halinde, motoru çalıştırmaya çalışmayın ve döktüğünüz alandan makineyi uzaklaştırarak, yakıt buharlaşana ve yakıt buharları dağılına kadar herhangi bir alev kaynağı oluşturmadan kaçınınız.
 - Makinenin üstündeki veya yerdeki tüm dökülmüş yakıt kalıntılarını derhal temizleyin.
 - Tüm yakıt depolarının ve kaplarının kapaklarını sağlamca yerine yerleştirin.
 - Makineyi, yakıt ikmalini yaptıktan sonra kesinlikle çalıştırmayın; motor, yakıt ikmalini yaptıktan sonra en az 3 metre uzakta çalıştırılmalıdır.
 - Yakıtın giysilere sıçraması halinde, motoru çalıştırmadan önce giysileri değiştirin.

2.3 İŞLETİM SIRASINDA

Çalışma Alanı

- Motoru, tehlikeli karbon monoksit dumanlarının birikebileceği kapalı yerlerde çalıştırmayın. Tüm çalışma işlemleri, açık veya iyi havalandırılan bir alanda gerçekleştirilmelidir. Egzoz gazlarının zehirli olduğunu daima hatırlayın!
- Makineyi başlatırken; susturucuyu ve dolayısıyla egzoz dumanlarını, yanıcı maddelere doğru yönlendirmeyin.
- Patlama riski bulunan ortamlarda, yanıcı sıvıların, gazların veya tozların bulunduğu

yerlerde makineyi kullanmayın. Elektrik kontakları veya mekanik sürtünme; tozları veya buharları tutuşturabilecek kıvılcımlar üretebilir.

- Yalnızca gün ışığında veya iyi görüş koşullarının bulunduğu, iyi bir yapay ışıkta çalışın.
- Kişileri, çocukları ve hayvanları çalışma alanından uzak tutun. Başka bir yetişkinden, yakın çevredeki tüm çocukları gözetim altında tutmasını isteyin.
- Islak çimde, yağmurda ve fırtına riskinin, özellikle de yıldırım düşmesi olasılığının bulunduğu zamanlarda çalışmaktan kaçınınız.
- Düzensiz zemin (tepelik yerler, çukurlar), eğimler, gizli tehlikeler ve görüşü sınırlandırabilecek engellere karşı dikkatli olun.
- Hendeklerin, su kanallarının veya toprak setlerin yakınındayken çok dikkatli olun. Tekerleklerden biri kenardan kayarsa veya toprak çökerse, makine ters dönebilir.
- Makinenin devrilmesini ve kontrolünün kaybedilmesini önlemek için, özel dikkat gerektiren eğimli arazide dikkatli olun. Kontrol kaybının başlıca nedenleri şunlardır:
 - Tekerleklerin yetersiz yol tutuşu
 - Aşırı hız
 - Yetersiz frenleme
 - İşe uygun olmayan makine tipi
 - Arazi koşullarının, özellikle eğimlerin etkisinin bilincinde olmamak
 - Yedekte çekme makinesi şeklinde yanlış kullanım.
- Makineyi kamuya açık yolların yakınında işletirken, trafiğe dikkat edin.
- Yangın riskinden kaçınmak için, motor çalışır durumdayken makineyi uzun çimlerin içinde bırakmayın.

Davranış

- Makine başında çalışırken, dikkatinizin dağılmasına izin vermeyin ve gereken dikkat yoğunluğunu koruyun.
- Geri vitese geçerken veya geriye doğru giderken dikkat gösterin. Geri viteste çalışmaları yapmadan önce ve geri viteste çalışma sırasında, hiçbir engel olmadığından emin olmak için arkanıza bakın.
- Yük çekerken veya ağır ekipman kullanırken özen gösterin:
 - Onaylı çeki demiri bağlantı noktalarını, yalnızca yedekte çekerken kullanın;
 - Yükleri, güvenli bir şekilde taşınabileceklerle sınırlandırın;
 - Keskin viraj almayın. Geri vitese geçerken dikkat edin;
 - Kullanıcı kılavuzunda öneriliyorsa karşı ağırlık(lar) veya tekerlek ağırlıkları kullanın.

- Özellikle eğimlerde, çim toplama haznesini ve makinenin dengesini değiştirebilecek mekanizmaları kullanırken dikkat edin.
- Makineyi çalıştırırken ve kullanırken ellerinizi ve ayaklarınızı daima kesme cihazından uzak tutun.
- Dikkat edin: kesme cihazı, devre dışı bırakıldıktan veya motoru kapatıldıktan sonra birkaç saniye daha dönmeye devam edecektir.
- Dönen kesme cihazı, diğerlerinin de dönmelerini tetikleyebileceğinden, birden fazla kesme aracına sahip kesme cihazı donanımına dikkat edin.
- Boşaltma açıklığından uzak durun.
- Kullanım sırasında ısınan motor parçalarına dokunmayın. Yanık tehlikesi.
- Yangın riskinden kaçınmak için, motor çalışır durumdayken makineyi uzun çimlerin içinde bırakmayın.

⚠ Çalışma sırasında bir şey kırılırsa veya kaza olursa, motoru derhal kapatın ve daha fazla hasarı önlemek için makineyi uzaklaştırın; yaralanmaların olduğu bir kaza meydana gelirse veya üçüncü kişiler yaralanırsa; duruma en uygun olan ilkyardım müdahalesini derhal gerçekleştirin ve gereken herhangi bir sağlık hizmeti için tıbbi yetkililerle iletişime geçin. Görmezden gelinmesi halinde zarara veya kişilerde veya hayvanlarda yaralanmaya neden olabilecek tüm molozları dikkatle ortadan kaldırın.

Kullanım sınırlamaları

- Makineyi asla korumaları hasar görmüş, eksik veya yanlış monte edilmiş halde çalıştırmayın (çim toplama haznesi, yan boşaltma korumaları arka boşaltma korumaları)
- Mekanizmalar/aletler yuvalarına monteli değilse, makineyi kullanmayın.
- Monteli güvenlik sistemlerini/mikro-şalterleri kesinlikle çıkarmayın, devre dışı bırakmayın, sökmeyin veya kuralamayın.
- Motor regülatörü ayarlarını değiştirmeyin veya aşırı devirde çalıştırmayın. Aşırı motor devirleri, operatörlerin ve diğer kişilerin yaralanma riskini artırır.
- Makineyi çok fazla zorlamayın ve ağır hizmet işleri için küçük bir makine kullanmayın. doğru makineyi kullanırsanız, tehlike riskini azaltırsınız ve çalışma kalitenizi iyileştirirsiniz.
- Makine, kamuya açık yollarda kullanım için onaylanmamıştır. (Karayolları kanunu tarafından gösterildiği üzere) trafiğe kapalı özel alanlarda kullanılmalıdır.

2.4 BAKIM, SAKLAMA

Makine güvenliğini ve yüksek performans seviyelerini korumak için, düzenli bakım ve doğru saklama sağlayın.

Bakım

- Aşınmış veya hasarlı parçalara sahip makineyi kesinlikle kullanmayın. Arızalı veya aşınmış parçalar daima değiştirilmeli, kesinlikle onarılmamalıdır.
- Yangın riskini azaltmak için, yağ ve/veya yakıt sızıntıları bakımından makineyi düzenli olarak kontrol edin.
- Parmaklarınızın, kesme cihazının hareketli parçaları ile makinenin sabit parçaları arasına sıkışmasını önlemek için, makinenin ayarlanması sırasında dikkatli olun.

⚠ Bu talimatlarda gösterilen gürültü ve titreşim seviyeleri, makinenin kullanımına yönelik maksimum seviyelerdir. Dengede olmayan bir kesme cihazının kullanılması, aşırı hareket hızı veya bakım yapılmaması, gürültü emisyonları ve titreşimler üzerinde ciddi bir etkiye sahiptir. Sonuç olarak; yüksek gürültü seviyeleri ve titreşimden kaynaklanan zorlanma nedeniyle olası hasarı ortadan kaldıracak koruyucu adımların atılması gerekir. Makineye iyi bakın, çalışırken kulak koruyucu cihazlar takın ve molalar verin.

Saklama

- Deposunda yakıt varken, makineyi; yakıt buharlarının çıplak aleve, kıvılcıma veya kuvvetli bir ısı kaynağına ulaşabileceği bir alanda saklamayın.
- Yangın risklerini azaltmak için, kalıntı içeren kapları oda içerisinde bırakmayın.

2.5 ÇEVRE KORUMA

Çevrenin korunması; yaşadığımız toplumun ve çevrenin yararına olacak şekilde, makine kullanımının ilgi gerektiren ve öncelikli bir boyutunu teşkil etmelidir.

- Komşularınız için bir rahatsızlık kaynağı olmaktan kaçınınız. Bu makineyi, gün içinde yalnızca makul zamanlarda kullanın (gürültünün rahatsızlığa neden olabileceği erken sabah saatlerinde veya akşam geç saatlerde değil).
- Ambalajların, yağın, yakıtın, filtrelerin, hasarlı parçaların veya çevreye etkide bulunabilecek başka herhangi bir elemanın atılması konusunda geçerli olan yerel yönetmeliklere titizlikle bağlı kalın; bu atıklar, standart evsel atıkla birlikte çöpe atılmamalıdır; ayrıca atılmalı ve işleme ve geri dönüşüm amacıyla özel atık döküm tesislerine gönderilmelidir.
- Atık malzemelerin bertarafı için yerel düzenlemelere uyun
- Makine hizmetten alındığında, doğaya atmayın; yürürlükteki yerel düzenlemelere uygun olarak bir atık döküm tesisine götürün.

3. MAKİNEİN TANINMASI

3.1 MAKİNEİN AÇIKLAMASI VE PLANLANAN KULLANIM

Bu makine, sürücünün oturarak kullandığı bir çim biçme makinesidir.

Makine; bir mahfaza ile korunan kesme cihazına tahrikini veren bir motorla ve makinenin hareketini sağlayan bir şanzıman birimiyle donatılmıştır.

Makine aşağıdakilerle donatılmıştır:

- sonsuz değişken ileri ve geri vites oranlarıyla birlikte iki tekerlekten (2WD) veya dört tekerlekten (4WD) çekişli bir hidrostatik tahrik sistemi.

Operatör daima sürücü mahallinde oturmuş halde makineyi çalıştırabilir ve ana kontrolleri kullanabilir.

Makinene bulunan emniyet cihazları, motoru ve kesme cihazını birkaç saniye içinde devre dışı bırakacaktır (par. 6.2.2).

3.1.1 Tasarlanan kullanım

Bu makine, çim kesmek amacıyla tasarlanmış ve inşa edilmiştir.

Genel olarak belirtmek gerekirse, bu makine aşağıdakileri yapabilir:

1. çimleri biçmek ve çim toplama haznesi torbasında biriktirmek.
2. çimleri biçmek ve arka taraf yoluyla yere bırakmak.
3. çimleri biçmek, kıymak ve yere bırakmak (malçlama etkisi).
4. çimleri biçmek ve yanlamasına yere bırakmak.

Üretici tarafından orijinal ekipman olarak verilen veya ayrıca satın alınabilecek özel mekanizmaların kullanımı; bu kılavuzda veya münferit mekanizmaların beraberindeki talimatlarda gösterildiği gibi, çalışmanın çeşitli işletim modlarında yapılmasına olanak verir. Benzer şekilde, tasarlanan kullanım; mekanizmanın beraberindeki talimatlarda belirtilen kısıtlamalara ve koşullara uyularak, tamamlayıcı mekanizmaları (Üretici tarafından verilmişse) uygulamak suretiyle diğer işlevleri de kapsayacak şekilde genişletilebilir.

3.1.2 Uygunsuz kullanım

Yukarıda belirtilenlere uygun olmayan, başka herhangi bir kullanım tehlikeli olabilir ve kişilere ve/veya eşyalara zarar verebilir. Uygunsuz

kullanıma örnekler, aşağıdakileri içerebilir ancak yalnızca bunlarla sınırlı değildir:

- aşağıya düşerek yaralanabilecekleri veya operatörün güvenli sürüşünden ödün verebilecekleri için; çocukların, hayvanların veya diğer yolcuların makineye binmesine izin verilmesi;
- yedekte çekmeye yönelik özel mekanizma kullanılmaksızın yüklerin yedekte çekilmesi veya itilmesi;
- makinenin; dengesiz, kaygan, buzlu, taşlı, pürüzlü, bataklık zemin üzerinde veya zeminin sağlamlığının değerlendirilmesine izin vermeyen su birikintileri üzerinde kullanılması;
- kesme cihazının, çimen haricindeki yüzeylerde kullanılması;
- makinenin yaprak veya moloz toplamak için kullanılması.

ÖNEMLİ *Makinenin uygunsuz kullanımı; garantiye geçersiz kılacaktır. Üretici'yi tüm yükümlülüklerden kurtaracaktır ve sonuç olarak yüklenici, kendisine ve başkalarına verilen her türlü bütün zararlardan ve yaralanmalardan sorumlu olacaktır.*

3.1.3 Kullanıcı tipleri

Bu makine; tüketiciler, başka bir deyişle profesyonel olmayan operatörler tarafından kullanım amacıyla düşünülmüştür. Makine, yalnızca "KENDİN YAP" tarzında kullanıma yöneliktir.

ÖNEMLİ *Makine tek bir operatör tarafından kullanılmalıdır.*

3.2 GÜVENLİK İŞARETLERİ

Makinede çeşitli semboller görünür (şek. 2). Bunlar; gereken dikkat ve tedbirle birlikte kullanım sırasında takip edilecek davranışı operatöre hatırlatmak için kullanılmıştır.

Sembollerin anlamı:



Uyarı! Kullanım öncesinde talimatları okuyun.



Uyarı! Anahtarı çıkarın ve bakım ya da onarım çalışması gerçekleştirilmeden önce talimatları okuyun.



Tehlike! Fırlayan cisimler: Arka boşaltma koruması veya çim toplama haznesini yerine takmadan kullanmayın. (yalnızca arkadan toplama sistemine sahip modeller için).



Tehlike! Fırlayan cisimler: Kişilerin güvenli bir mesafede durmasını sağlayın.



Tehlike! Makinenin devrilmesi: Makineyi, 10°'yi aşan eğimler üzerinde kullanmayın.



Tehlike! Uzun uzuv kaybı: Motor çalışırken, çocukların makineden güvenli bir mesafede durduğundan emin olun .



Kesik riski. Kesme cihazı çalışıyor. Elleri veya ayakları, kesme cihazı yuvası içerisine sokmayın.



Uyarı! Sıcak yüzeylerden uzak durun.



Kesme cihazı donanımı koruma panellerinin üstüne basarak makinenin üstüne çıkmayın.

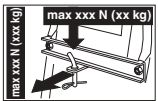

Yedekte çekme kitiyle çalışırken, etikette belirtilen yük sınırlarını aşmayın ve geçerli güvenlik yönetmeliklerine uyun.

ÖNEMLİ Hasar görmüş veya okunmaz durumdaki tüm etiketler değiştirilmelidir. Yedek etiketleri bir Yetkili Servis Merkezinden sipariş edin.

3.3 KİMLİK ETİKETİ

Kimlik etiketi, aşağıdaki verileri içerir (şek. 1):

1. Ses gücü seviyesi
2. CE Uygunluk işaretlemesi
3. İmalat yılı
4. Makinenin tipi
5. Seri numarası
6. Üreticinin adı ve adresi
7. Parça kodu
8. Nominal güç ve maksimum motor işletim devri
9. Kg Tank boşken makinenin ağırlığı
10. Şanzıman tipi

Makinenin kimlik bilgilerini, kapak sayfasının arkasındaki etikette yer alan özel alana yazın.

ÖNEMLİ Bir Yetkili Servis Merkeziyle her iletişim kurduğunuzda, ürünün tanıtım etiketindeki bilgileri belirtin.

ÖNEMLİ Uygunluk Beyanının örneği, kılavuzun son sayfasında verilmiştir.

3.4 TEMEL BİLEŞENLER

Makine; aşağıdaki işlevleri gerçekleştiren bir dizi temel bileşenden oluşur (şek. 1):

- A. Motor:** bu, kesme cihazını hareket ettiren ve tekerleklerin tahrikini verir. Özellikleri ve kullanıma ilişkin yönetmelikler, özel bir kılavuzda açıklanmıştır.
- B. Kesme cihazı donanımı:** bu, dönen kesme cihazını barındıran mahfazadan ve kesme cihazından oluşan donanımdır.
- C. Kesme cihazı:** çimleri kesen bunlardır; uç kısımlardaki kanatçıklar, kesilmiş çimlerin boşaltma oluğuna taşınmasına yardımcı olur.
- D. Arka boşaltma koruması (istek üzerine temin edilebilir):** bu, çim toplama haznesinin yerine takılabilir ve nesnelere kesme cihazı tarafından çekilmesini ve makineden fırlamasını önler. (yalnızca arkadan toplamalı modeller için).
- E. Yan boşaltma oluğu:** yan oluk, çimenleri yerde yanal olarak biriktirmesinin yanında, kesme cihazı tarafından toplanan nesnelere makineden uzağa fırlatılmasını önlediğinden (yalnızca yan boşaltma işlevine sahip modeller için), aynı zamanda bir güvenlik elemanı görevi görür.
- F. Çim toplama haznesi:** çim toplama haznesi, biçilmiş çimleri toplamasının yanı sıra, kesme cihazı tarafından toplanan nesnelere makineden uzağa

fırlatılmasını önlediğinden (*yalnızca arkadan toplayıcı modeller için*), aynı zamanda bir güvenlik elemanı görevi görür.

- G. Boşaltma oluğu:** bu, kesme cihazı donanımını çim toplama haznesine bağlayan parçadır (*yalnızca arka toplayıcıya sahip modeller için*).
- H. Sürüş koltuğu:** makine operatörünün oturduğu yerdir. Operatörün varlığının algılanması için, güvenlik cihazlarına bağlı bir sensöre sahiptir.
- I. Direksiyon simidi:** ön tekerlekleri çevirir.
- J. Ön tampon:** bu, makinenin ön kısmının korur.
- K. Akü:** motorun başlatılması için enerji sağlar. Özellikleri ve kullanıma ilişkin yönetmelikler, özel bir kılavuzda açıklanmıştır.

7	Yan boşaltma oluğu (<i>yalnızca yan boşaltma mekanizmasına sahip modeller için</i>)
8	Kesme cihazı donanımı yan güçlendiriciler (varsa).
9	Aşağıdakileri içeren zarf: - talimat kılavuzları ve belgeler - sürüş koltuğu montaj vidaları - yan boşaltma oluğu donanımı bağlantı parçaları (<i>yalnızca yan boşaltma mekanizmasına sahip modeller için</i>) - akü kabloları için bağlantı vidaları - 2 kontak anahtarları - 1 adet yedek 10 A sigorta
10	Malçlama kiti (<i>yalnızca yan boşaltma işlevine sahip modeller</i>) (varsa).

4. MONTAJ

⚠ İzlenecek güvenlik yönetmelikleri, şurada açıklanmıştır: böl. 2. Ciddi risklerden veya tehlikelerden kaçınmak için bu talimatlara titizlikle uyun.

Saklama ve nakliye amaçlarıyla, makinenin bazı bileşenleri fabrikada takılmamıştır ve ambalaj çıkarıldıktan sonra monte edilmek zorundadır. Aşağıdaki talimatları izleyin.

⚠ Ambalajın çıkarılması ve montajın tamamlanması; daima uygun ekipman kullanılarak düz ve sağlam bir yüzey üzerinde gerçekleştirilmeli, makineyle uğraşılması ve ambalaj için yeterli alan bulunmalıdır. "MONTAJ" kısmında verilen tüm talimatlar gerçekleştirilinceye kadar makineyi kullanmayın.

4.1 MONTAJ BİLEŞENLERİ

Ambalaj, aşağıdaki tabloda listelendiği gibi montaj için gereken bileşenleri içermektedir:

	Açıklama
1	Direksiyon simidi
2	Ön konsol kapağı ve direksiyon simidi montaj parçaları
3	Sürüş koltuğu
4	Ön tampon (varsa)
5	Montaj vidalarını vb. ve talimatları içeren poşet (yalnızca TS-TX-TH modelleri için) (yalnızca arka toplayıcıya sahip modeller)
6	Çim toplama haznesi torbasının destekleri ve ilişkili mekanizmalar (<i>yalnızca arka toplayıcıya sahip modeller</i>)

4.1.1 Ambalajın çıkarılması

1. Bileşenleri kaybetmemeye dikkat ederek, ambalajı dikkatli bir şekilde açın.
2. Kutu içindeki, bu talimatları içeren dokümantasyona danışın.
3. Monte edilmemiş tüm parçaları kutudan çıkarın.
4. Aşağıdaki önlemleri alarak, makineyi ambalajdan çıkarın:
 - kesme cihazı donanımını, maksimum yükseklik seviyesine getirin (par. 5.11) hasara karşı korumak için, maksimum yüksekliğine getirin;
 - Makineyi taban paletinden yukarı kaldırın.
5. Ön tahrik serbest bırakma kolunu, serbest kalmış konuma getirin (par. 5.4).

4.2 DİREKSİYON SİMİDİ MONTAJI

1. Makineyi düz bir yüzey üzerine yerleştirin ve ön tekerlekleri düz konuma getirin.
2. Bir tornavida kullanarak; merkezi kapağı (şek. 3.B) direksiyon simidinden (şek. 3.A) sökün.
3. Direksiyon simidini (şek. 3.A); çıkıntılı milin (şek. 3.C) üzerine takın, teller koltuğa bakacak şekilde döndürün ve ardından, direksiyon simidi göbeği, pim (şek. 3.D) çıkıntı yapan ucuyla birleşecek şekilde, direksiyon simidini itin.
4. Verilen vidayı (şek. 3.E) ve rondela (şek. 3.F) ile rondelayı (şek. 3.G), belirtilen sırayla kullanarak direksiyon simidini sabitleyin.
5. Vidayı (şek. 3.E), bir soket anahtarını kullanarak tamamen sıkıştırın.
6. Kapağı, yerine oturacak şekilde takarak direksiyon simidindeki (şek. 3.B) yerine yerleştirin.

4.3 KOLTUK MONTAJI

Regülatör kolunu yukarı çekin (şek. 4.C) ve kolluğu (şek. 4.A); altı konumdan birine oturuncaya kadar, direksiyon simidi tarafından, kılavuz (şek. 4.B) içerisine kaydırın. Bu noktada koltuk sağlamca monte edilmiştir; dolayısıyla serbest bırakma koluna (şek. 4.D) bastırılmadan, tekrar hareket ettirilemez.

4.4 AKÜNÜN MONTE EDİLMESİ VE BAĞLANMASI

Akü (şek. 5.A), koltuğun altına yerleştirilmiştir ve bir yay (şek. 5.B) tarafından sabitlenir.

1. Verilen vidaları gösterildiği gibi kullanarak, önce kırmızı teli (şek. 5.C) pozitif kutba (+), ardından siyah teli (şek. 5.D) negatif kutba (-) bağlayın.
2. Akü tespit yayını (şek. 5.B) monte ederek; kabloların, yay (şek. 5.B) tarafından kısırlanmayacak şekilde doğru olarak akünün önüne yönlendirildiğinden emin olun.

ÖNEMLİ Aküyü daima, akü kitapçığındaki talimatlara göre tam olarak şarj edin.

ÖNEMLİ Elektronik kart koruma cihazını açtırmaktan kaçınmak için, motoru asla akü tamamen dolu değilken çalıştırmaya çalışmayın!

4.5 ÇİM TOPLAMA HAZNESİ DESTEKLERİNİN MONTE EDİLMESİ

İlgili somunları (şek. 6.D) kilitlemeksizin, her bir destek için temin edilmiş üç vidayı (şek. 6.C) belirtildiği gibi kullanarak, iki desteği (şek. 6.A), arka levhaya (şek. 6.B) monte edin. Çim toplama haznesi çerçevesinin üst kısmını (şek. 6.E) desteklere sabitleyin ve arka levhaya göre ortalayın (şek. 6.B). Çim toplama haznesi şasisi döndürüldüğünde, saplamanın (şek. 6.H), yuva içerisine doğru olarak takılmasını (şek. 6.I) sağlayacak şekilde; iki desteğin (şek. 6.F) konumunu, durdurucuya (şek. 6.G) göre ayarlayın. Şasinin (şek. 6.E) arka levhaya (şek. 6.B) göre doğru olarak merkezlendiğini ve yukarıda açıklandığı gibi doğru olarak döndüğünü tekrar kontrol edin; ardından sabitleme vidalarını (şek. 6.C) ve somunları (şek. 6.D) sıkıştırın.

4.6 ÇİM TOPLAMA HAZNESİ TESPİT MANDALININ SÖKÜLMESİ

- Makine gönderildiğinde, çim toplama haznesi tespit kancası (şek. 7.A), kanca cihazı ile arka levhaya sabitlenmiştir (şek. 7.B).
- Bu, çim toplama haznesi torbası desteklerini monte etmeden önce sökülmelidir ve sonrasında kullanılamaz.

4.7 ARKA TAMPONUN MONTE EDİLMESİ

- “I” Tipi tampon
- “II” Tipi tampon
 1. Ön tamponu (şek. 8.A), dört vidayı (şek. 8.C) kullanarak, şasinin (şek. 8.B) alt kısmına monte edin.

4.8 ÇİM TOPLAMA HAZNESİ TORBASININ MONTE EDİLMESİ

• TC modeli için

1. Verilen somunları ve civataları (şek. 9.C) belirtildiği gibi kullanarak, üst kısmı (şek. 9.A) alt kısmıyla (şek. 9.B) birleştirmek suretiyle, öncelikle şasiyi monte edin. Açılı levhaları (şek. 9.D) ve (şek. 9.E), sağ (R \uparrow) sol (L \uparrow) hizasına dikkat ederek yerleştirin ve dört adet kendinden kılavuzlu vidayı (şek. 9.F) kullanarak, çerçeveye sabitleyin.

2. Yalnızca elektrikli devirme işlevine

saahip modeller: İki silindiri (şek. 9.G), toplama haznesinin desteğe dönük olduğundan emin olarak, destek pimlerine (şek. 9.H) monte edin ve elastik halkalarla (şek. 9.I) tespit edin. Ardından, somunları ve civataları (şek. 9.J) kullanarak, destekleri ön şasiye (şek. 9.B) sabitleyin.

3. Taban etrafına doğru şekilde yerleştirdiğinden emin olarak, şasiyi branda bezinden örtün (şek. 9.K) içerisine takın. Bir tornavida kullanarak, çeşitli plastik profilleri şasi borularına tutturun (şek. 9.L).
4. Kapaktaki delikler (şek. 9.N) yoluyla kolu (şek. 9.M) takın ve belirtildiği gibi vidaları (şek. 9.O) ve arka kendinden kılavuzlu vidaları (şek. 9.P) kullanarak; ortaya çıkan alt-donanımı, şasiye sabitleyin.
5. Klape parçası, branda bezine bakacak şekilde; somunları ve civataları (şek. 9.R) kullanarak, güçlendirici çapraz çubuğu (şek. 9.Q), şasinin altına monte edin. Boşaltma kolunu (şek. 9.S), yuvası içerisine geçirin ve tespit vidasını (şek. 9.T) ve ilgili somunu (şek. 9.U) takın.

• TS-TX-TH modelleri

Çim toplama haznesi montaj sırasını, bileşenlerle birlikte verilen talimat formlarında açıkladığı gibi tamamlayın.

4.9 ÇİM TOPLAMA HAZNESİ DEVİRME KOLLARININ MONTE EDİLMESİ

Kol milini (şek. 10.A), iki levhanın (şek. 10.B) oyduğuna denk gelecek şekilde yerleştirin ve temin edilen somunları ve civataları (şek. 10.D) kullanarak, şekilde belirtilen sıraya uygun olarak çim toplama haznesi torba desteklerinin (şek. 10.C) iç kısmına sabitleyin. Kaldırma pistonu milinin ucunu (şek. 10.E), pimi (şek. 10.G) kullanarak kola (şek. 10.F) bağlayın iki elastik halkayı (şek. 10.H) monte edin. Çim toplama haznesi torbasını desteği üzerine monte etmeden önce, devirme kollarının doğru şekilde hareket ettiğinden emin olun.

4.10 KESME CİHAZI DONANIMININ YAN KORUMALARININ MONTE EDİLMESİ (VARSA)

Verilen vidaları (şek. 11.B) ve somunları (şek. 11.C) kullanarak; her bir makine tipi için verilmiş talimatlara göre güvenlik panellerini (şek. 11.A) monte edin.

4.11 YAN BOŞALTIMA OLUĞU DONANIMI (YALNIZCA YAN BOŞALTIMA MEKANİZMASINA SAHİP MODELLER İÇİN)

1. Yan boşaltma oluşunun (şek. 12.A) içinden, terminali (şek. 12.B.1) deliğe geçirmek ve hem yay (şek. 12.B) hem de terminal (şek. 12.B.2) yerlerine emniyetli bir biçimde yerleşecek şekilde döndürmek suretiyle yayı (şek. 12.B) takın.
2. Yan boşaltma oluşunu (şek. 12.A), kesme cihazı donanım braketine (şek. 12.C) uygun olarak konumlandırın. Bir tornavida kullanarak, yayın (şek. 12.B) ikinci terminalini (şek. 12.B.2), yan boşaltma olduğundan çıkartacak şekilde çevirin.
3. Pimi (şek. 12.D), yay (şek. 12.B) bobinlerinden geçecek ve delinmiş ucu, en içteki braketten çıkacak şekilde braketlerde (şek. 12.C) ve yan boşaltma olduğundaki deliklere takın.

4. Kopilyayı (şek. 12.E), pimdeki (şek. 12.D) deliğin (şek. D.1) içerisine geçirin ve kopilyanın iki ucunu (şek. 12.E.1) (bir pense yardımıyla) bükerek, kopilyayı kayıp çıkamaz hale getirmek için pimi döndürün; böylece pim (şek. 12.D) ayrılacaktır.

⚠️ Yayın düzgün çalıştığını kontrol edin ve yan boşaltma oluşunu, emniyetli bir şekilde indirilmiş konumda tutun. Pimin yanlışlıkla çıkıp düşmesini önlemek için, düzgünce takıldığından emin olun.

ÖNEMLİ İsteğe bağlı yandan boşaltma özelliğine sahip modeller için: yandan boşaltma korumasının (Şek. 21.A), indirilmiş ve emniyet kolu ile kilitlemiş (Şek. 21.B) olduğundan emin olun.

ÖNEMLİ Deflektörü demonte etmeden ya da servise almadan önce, demontajı sağlamak için her zaman emniyet kolunu itin (Şek. 21.B) ve yandan boşaltma korumasını kaldırın (Şek. 21.A).

NOT Deflektörü sökmek için, montaj adımlarını ters sırayla gerçekleştirin.

5. KONTROLLER

5.1 FREN PEDALI

 Bu pedal, arka tekerleklerdeki frenleri işletir (şek. 13.A, 14.A)

5.2 İLERİ VİTES PEDALI

Bu pedal, tekerleklerle çekiş uygulamak ve makine ileri giderken, makinenin hızını düzenlemek için kullanılır (şek. 13.B, 14.B):



- İleri sürüş vitesi.** Pedal üzerindeki baskının gittikçe artırılması, motorun devrini artırır.
- Boş vites konumu.** Pedal bırakıldığında, otomatik olarak boş vites konumuna geçer.

NOT “Boş Vites” konumu, lamba ile bildirilir (şek. 16.F).

NOT Operatör, park freni (şek. 13.D) devredeyken pedala basarsa, motor durur.

5.3 GERİ VİTES PEDALI

Bu pedal, tekerleklerle geri viteste çekiş kuvveti uygulamak ve makinenin hızını düzenlemek için kullanılır (şek. 13.C, 14.C):



- Geri vites.** Pedal üzerindeki baskının gittikçe artırılması, motorun devrini artırır.

⚠️ Geri vites sadece makine durdurulmuş olduğunda geçilmelidir.

- Boş vites konumu.** Pedal bırakıldığında, otomatik olarak boş vites konumuna geçer.

NOT “Boş Vites” konumu, lamba ile bildirilir (şek. 16.F).

NOT Operatör, park freni (şek. 15.D) devredeyken pedala basarsa, motor durur.

5.4 HİDROSTATİK TAHRİK SERBEST BIRAKMA KUMANDASI

Etikette belirtildiği gibi, bu kumandanın iki konumu vardır (şek. 13.D, 14.D):



- Tahrik devrede:** hareket ederken ve kesme sırasında, tüm kullanımlar içindir.



- Tahrik devre dışı:** bu; **motor kapatılmış iken** makinenin elle hareket ettirilmesini çok daha kolay hale getirir.

ÖNEMLİ Tahrik ünitesine hasar vermektan kaçınmak için; bu işlemi yalnızca motor durdurulmuş ve pedallar (şek. 13.B, 13.C, 14.B, 14.C) boş vites konumundayken gerçekleştirin.

• **Yalnızca 4 TEKERLEKTEN ÇEKİŞ modeli**
Arka tahrik serbest bırakılsa bile, makine yalnızca arkaya doğru kolay hareket edebilir.

5.5 KONTAK ANAHTARI

Anahtar, makine ateşlemesini etkinleştirir/devre dışı bırakır

Üç konuma sahiptir (şek. 15.A):



1. Stop (durdurma) konumu. Makine derhal kapanır.



2. On (Açık) konumu. Tüm işlevler etkindir.



3. Start (Başlat) konumu. Makineyi başlatmak için, marş motorunu çalıştırın. Başlatma konumundayken anahtarı bırakırsanız, otomatik olarak On'a geri dönecektir.

5.6 GAZ KUMANDASI

Motor devir/dakikasını düzenler.

Motor tipine bağlı olarak, iki tip gaz kontrolü vardır:

A. Ayır jikle kumandalı tip "I"
(Res. 15.B + Res. 15.C)

B. Tip "II" (Res. 15.B)

Gösterilen konumlar, şunlara karşılık gelmektedir:



1. Jikle Kumandası - Soğuk çalıştırma. (varsa) Bu kumanda, motoru soğukken başlatmak için kullanılır. «CHOKE» (Jikle) konumu, karışımı zenginleştirir; dolayısıyla yalnızca soğuk çalıştırmalar için gerekli olduğunda kullanılmalıdır.



2. Maksimum motor devri. Makineyi başlatırken, makine Açık (On) konumundayken ve çim kesme işlemleri sırasında daima kullanılacaktır.



3. Minimum motor devri. Hareketsiz halde kalınan işletim sürelerinde, motor yeterince ılıkken kullanılır.

NOT Bir alandan diğerine geçerken, kolu "kaplumbağa" ve "tavşan" arasında bir yere yerleştirin.

NOT Bazı modeller, motorun ateşlenmesi ve ısınması sırasında karbüratördeki jikle konumunu otomatik olarak kontrol eden bir sistemle donatılmıştır.

5.7 PARK FRENİ KOLU

Bu kol, park etmiş durumdayken makineyi hareket ettirmekten alıkoyar.

Bu kol, aşağıdakilere denk düşen iki konuma sahiptir (şek. 15.D):



1. Fren devrede değil. Park frenini serbest bırakmak için, pedala basın (şek. 13.A, 14.A). Kol, frenin devre dışı bırakıldığı konuma geri döner.



2. Fren devrede. Park frenini devreye almak için, pedali sonuna kadar aşağı bastırın (şek. 13.A, 14.A) ve kolu, fren devrede konumuna hareket ettirin. Ayağınızı pedaldan kaldırdığınızda, pedal; aşağı inmiş konumda kilitlenecektir.

5.8 ÖN FAR ANAHTARI



Bu düğme (şek. 15.E), anahtar (şek. 15.A) «ON» (AÇIK) konumdayken ön farları kontrol etmek için kullanılır.

5.9 KESME CİHAZI DEVREYE ALMA VE DEVREDEN ÇIKARMA İŞLEVLERİ

Bu kontrol, kesme cihazını bir elektro-manyetik kavrama kullanarak devreye almak ve devreden çıkarmak için kullanılır:



1. Kesme cihazı devrede. Mantar tipi düğme dışarı çekilmiş (şek. 15.F.1) veya düğmeye basılmış (şek. 15.F.2).



2. Kesme cihazı devre dışı. Mantar tipi düğmeye basılmış (şek. 15.F.1) veya düğme serbest bırakılmış (şek. 15.F.2).



Kesme cihazı devre dışı bırakıldığında, birkaç saniye içinde dönmelerini durdurmak için eşzamanlı olarak bir fren uygulanır.

NOT "Kesme cihazı devre dışı bırakıldı" konumu, lamba ile bildirilir (şek. 16.A).

NOT Kesme cihazını, gerekli güvenlik tedbirlerini almadan devreye alırsanız, motor kapanır ve tekrar başlatılamaz (bkz. par. 6.2.2)

5.10 GERİ VİTESTE KESMEYİ ETKİNLEŞTİRME DÜĞMESİ



Kesme cihazı devredeyken, motoru durdurmadan geri vites geçmek için düğmeyi (şek. 15.G) basılı tutun.

5.11 KESME BİRİMİ DONANIMININ YÜKSEKLİĞİNİ AYARLAMAYA YÖNELİK KONTROLLER

• Kollu kontrol

Bu kol, 7 farklı kesme yüksekliğinde (şek. 15.H) konumlandırılabilir olan kesme cihazı donanımını kaldırmak ve indirmek için kullanılır.



Bu kola yönelik olan ve etikette «1» ile «7» arasında gösterilen yedi konum; 3 ile 9 cm arasındaki çeşitli kesme yüksekliklerine karşılık gelir.



Konumları değiştirmek için, kolun ucundaki düğmeye basın ve serbest bırakın.

• Kollu ve düğmeli kontrol

Bu kol (şek. 15.H), kesme cihazı donanımını indirmek ve kaldırmak için kullanılır.

• «A» Konumu

Kesme cihazı donanımını kaldırır.

• «B» Konumu

Kesme cihazı donanımını indirir.

Düğme (şek. 15.I), kesme cihazı donanımını 2 ve 10 cm arasında dokuz kesme yüksekliğine karşılık gelen 9 farklı konumdan birine ayarlamak için kullanılır.

1. Kolu (şek. 15.H), «A» konumuna getirin .
2. Düğmeyi (şek. 15.I) kullanarak kesme yüksekliğini ayarlayın.
3. Kesme cihazı donanımını otomatik olarak önceden tanımlı bir kesme yüksekliğine hareket ettirmek için, kolu (şek. 15.H) «B» konumuna ayarlayın.

NOT Taşıma ve nakliye esnasında kolu (şek. 15.H) «A» konumuna ayarlayın.

5.12 SÜRÜŞ HIZI KONTROLÜ

Bu cihaz; pedaldaki basıncı korumak zorunda kalmaksızın, ileri hızı istenen değerde devam ettirmek için kullanılır (şek. 13.B, 14.B). Mantar tipi kontrol düğmesi, iki konuma sahiptir:



1. **Basılı.** Cihaz devre dışı (pasif)



2. **Dışarı çekilmiş.** Cihaz devrede (aktif)

- Cihaz etkinleştirildiğinde, makine; pedal çalıştırılmak zorunda olmaksızın aynı ileri hızı korur (şek. 13.B, 14.B).
- Cihaz, geri vites modunda kullanılamaz.
- Bu cihaz etkinleştirildiğinde, geri vites pedalı devre dışı kalır (şek. 13.C, 14.C).

NOT Hızlar, makine eğimli yerlerden yukarı çıkarken veya aşağı inerken seçilen değere göre değişiklik gösterebilir.

Cihazı devre dışı bırakmak ve pedal hız kontrolünü yeniden sağlamak için (şek. 13.B, 14.B), yalnızca:

- pedala basın (şek. 13.B, 14.B);

veya

- fren pedalına basın (şek. 13.A, 14.A).

Her iki durumda da, mantar düğme otomatik olarak «Basılı» konuma geri dönecektir.

ÖNEMLİ Cihazı devre dışı bırakmak için kesinlikle mantar düğmeyi kullanmayın.

5.13 SAYAÇ (VARSA)

Anahtar (şek. 15.A) her ne zaman «ON» konumuna getirilirse, sayaç (şek. 15.K) etkinleştirilir ve motor işletim saatlerini gösterir.

5.14 AKSESUARLAR İÇİN YARDIMCI SOKET

Bu soket; maksimum güç değeri 50 Watt olmak üzere, 12 Volt dc güç beslemesiyle çalışan elektrikli cihazları bağlamak için kullanılabilmekte olup, uyumlu bir fiş (sürüş tipi fiş) ile donatılmıştır (şek. 15.M).

- Sokete, yalnızca anahtar (şek. 15.A) «ON» konumundayken güç verilir.

5.15 ÇİM TOPLAMA HAZNESİ DEVİRME KUMANDASI

• Manüel kumanda

Boşaltmak amacıyla çim toplama haznesi torbasını devirmek için; operatör, kolu (şek. 15.L) yuvasından çıkarmalıdır.

• Elektrikli kumanda

Boşaltmak amacıyla çim toplama haznesi torbasını devirmek için; operatör, düğmeye basmalı (şek. 15.N) ve kumanda motoru çalışmayı durduruncaya kadar, basılı tutmalıdır. Çim toplama haznesi, tespit kancası yerine kilitlenene ve kumanda motoru çalışmayı durdurana kadar ilgili düğme (şek. 15.O) basılı tutularak tekrar çalışma konumuna getirilir.

5.16 TİP "I" EKRAN VE SESLİ İKAZ CİHAZLARI

Anahtar «ON» konumuna çevrildiğinde; tüm gösterge lambaları, doğru şekilde işlev gösterdiklerini belirtmek üzere yaklaşık yarım saniye boyunca yanar (buna kısa bir sesli sinyal eşlik eder). Daha sonra, bu lambalar aşağıdaki anlamlara gelir:



Gösterge lambası AÇIK: kesme cihazları devreye alındı (Şek. 16.A).



Gösterge lambası AÇIK: park freni devreye alındı (Şek. 16.B).



Gösterge lambası AÇIK: operatör yerinde değil (Şek. 16.C).



Yanıp sönen gösterge lambası: yakıt, yedek yakıt seviyesinde (Şek. 16.D).



Yanıp sönen gösterge lambası: motor yağlama arızaları (Şek. 16.E). Motoru derhal durdurun, yağ seviyesini kontrol edin ve Yetkili Servis Merkezi ile irtibata geçin.



Gösterge lambası AÇIK: çim toplama haznesi veya arka boşaltma koruması yok (Şek. 16.F);



Gösterge lambası AÇIK: motorun çalışması sırasında akü şarj arızaları söz konusudur (Şek. 16.G).

Marştan önce yanıp sönen gösterge lambası: akü, motoru çalıştırmıyor. Yetkili Servis Merkeziyle irtibata geçin (Şek. 16.G).



Gösterge lambası AÇIK: şanzıman "boş"ta (Şek. 16.H).

• Sesli sinyaller - Sesli ikaz cihazı

İki tipte sesli sinyal vardır:

1. Sürekli sesli sinyal:
 - Elektronik kart koruma sistemi müdahalede bulundu.
 - Motor, anahtar "SÜRÜŞ" konumundayken 30 saniyeden uzun bir süre kapalı durumda kaldı.
2. Aralıklı sesli sinyal:
 - Çim toplama haznesi dolu.

5.17 TİP "II" EKRAN VE SESLİ İKAZ CİHAZLARI

Anahtar «ON» konumuna çevrildiğinde; tüm simgeler, doğru şekilde işlev gösterdiklerini belirtmek üzere yaklaşık yarım saniye boyunca yanar (buna kısa bir sesli sinyal eşlik eder), ardından ekran "Zamanlayıcı" moduna girer.

Daha sonra, bu lambalar aşağıdaki anlamlara gelir:



Gösterge lambası AÇIK: kesme cihazları devreye alındı (Şek. 16.A).



Gösterge lambası AÇIK: park freni devreye alındı (Şek. 16.B).



Gösterge lambası AÇIK: operatör yerinde değil (Şek. 16.C).

Basit yakıt gösterge lambası (Şek. 16.D).



Yanıp sönen gösterge lambası:
yakıt, yedek yakıt seviyesinde.

Seviye göstergeli yakıt gösterge lambası (Şek. 16.D).

Gösterge lambası, depodaki yakıt seviyesini aşağıdaki kriterlere göre gösterir:



Yakıt seviyesi, dolu ve yaklaşık yarı dolu seviyesi arasında.



Yakıt seviyesi, yarı dolu ve yedek yakıt seviyesi arasında.



Yakıt seviyesi, yedek yakıt seviyesinde.

NOT Yedek deposu, yaklaşık 2 litre yakıt içerir ve bu da, makineyi nominal motor hızında 30-40 dakika çalıştırmak için yeterlidir.



Yanıp sönen gösterge lambası:
motor yağlama arızaları (Şek. 16.E). Motoru derhal durdurun, yağ seviyesini kontrol edin ve Yetkili Servis Merkezi ile iletişime geçin.



Gösterge lambası AÇIK: Çim toplama haznesi veya arka boşaltma koruması yok (Şek. 16F) (yalnızca arka çim toplama haznesine sahip modeller için);



Gösterge lambası AÇIK: motorun çalışması sırasında akü şarj arızaları söz konusudur (Şek. 16.G).

Marştan önce yanıp sönen gösterge lambası: akü, motoru çalıştıramıyor. Yetkili Servis Merkeziyle iletişime geçin (Şek. 16.G).



Gösterge lambası AÇIK: şanzıman "boş"ta (Şek. 16.H).

• İşletim işlevleri

İşletim işlevlerine sırayla erişmek için "MODE" (MOD) düğmesine basın.



Saat ölçer (Şek. 16.I). Motor işletim saatlerinin toplam sayısını belirtir.



Voltmetre (Şek. 16.O). Akü şarj durumunu belirtir.



Takometre (Şek. 16.K) Motor hızını, sayısal değer veya aşağıdakilere karşılık gelen bir dizi yıldız şeklinde ifade eder:

Gösterilen değerler:

< 1600	motor rölanti devri
< 2500	aktarma hızı
> 2500	kesme hızı
* (**)	motor rölanti devri
** *** ****	aktarma hızı
***** *****	kesme hızı

NOT Motor hızı ekranının yanıp sönmemesi, mevcut motor hızının çimenleri biçmek için uygun olmadığını belirtir.



Saat (varsa) (Şek. 16.L) 24 saat/gün modunda zamanı gösterir.

Saati kurmak için, kontak anahtarını «ON» konumuna getirin ve motoru başlatmaksızın, aşağıdaki gibi ilerleyin:

- "MODE" tuşuna, saat simgesi görüntülenene kadar tekrarlı olarak basın.
- İlk iki hane (saat) yanıp söne kadar "MODE" düğmesini basılı tutun.
- Ayarı bir birim artırmak veya azaltmak için, iki yan düğmeden (Şek. 16.K, L) birine basın.
- "MODE" düğmesine, diğer iki hane (dakika) yanıp sönmeye başlayana kadar basın.
- Ayarı bir birim artırmak veya azaltmak için, iki yan düğmeden birine basın.
- Ayarı tamamlamak için "MODE" düğmesine basın.

NOT Saat, enerjisini bir yedek aküden alır; bu pil boşaldığında, bir Yetkili Servis Merkezi ile iletişime geçin.

• Sesli sinyaller - Sesli ikaz cihazı

İki tipte sesli sinyal vardır:

1. Sürekli sesli sinyal:
 - Elektronik kart koruma sistemi müdahalede bulundu.
 - Motor, anahtar "SÜRÜŞ" konumundayken 30 saniyeden uzun bir süre kapalı durumda kaldı.
2. Aralıklı sesli sinyal:
 - Çim toplama haznesi dolu.

5.18 TİP "III" EKRAN VE SESLİ İKAZ CİHAZLARI

Anahtar "SÜRÜŞ" konumuna çevrildiğinde; tüm simgeler, doğru şekilde işlev gösterdiklerini belirtmek üzere yaklaşık yarım saniye boyunca yanar (buna kısa bir sesli sinyal eşlik eder).

Daha sonra, bu simgeler aşağıdaki anlamlara gelir:



Simge AÇIK: kesme cihazları devreye alındı (Şek. 16.A).



Simge AÇIK: park freni devreye alındı (Şek. 16.B).



Gösterge lambası AÇIK: operatör yerinde değil (Şek. 16.C).

Seviye göstergeli yakıt simgesi (Şek. 16.D).

Simge, depodaki yakıt seviyesini aşağıdaki kriterlere göre ifade eder:



Yakıt seviyesi, dolu ve yaklaşık yarı dolu seviyesi arasında.



Yakıt seviyesi, yarı dolu ve yedek yakıt seviyesi arasında.



Yakıt seviyesi, yedek yakıt seviyesinde.

NOT *Yedek deposu, yaklaşık 2 litre yakıt içerir ve bu da makineyi nominal motor hızında 30-40 dakika çalıştırmak için yeterlidir.*



Simge AÇIK: motor yağlama arızaları (Şek. 16.E). Motoru derhal durdurun, yağ seviyesini kontrol edin ve Yetkili Servis Merkezi ile irtibata geçin.



Simge AÇIK: Çim toplama haznesi veya arka boşaltma koruması yok (Şek. 16F) (yalnızca arka çim toplama haznesine sahip modeller için);



Simge AÇIK: Çim toplama haznesi dolmuştur ve boşaltılmalıdır (Şek. 16.F) (yalnızca arka çim toplama haznesine sahip modeller için).

Seviye göstergeli akü simgesi (Şek. 16.G).



Simge AÇIK: Akü şarj oluyor.



Simge AÇIK: Akü gerilim seviyesi optimum.



Motor kapalı iken simge açık: akünün şarj edilmesi gerektiğini ifade eder



Motor açık iken simge açık: Akü şarj sorunlarını ifade eder.



Yanıp sönen simge: Akü, motoru çalıştıramıyor. Yetkili Servis Merkeziyle iletişime geçmelisiniz.



Simge AÇIK: şanzıman "boş"ta (Şek. 16.H).



Saat ölçer (Şek. 16.I). Motor işletim saatlerinin toplam sayısını belirtir.



Ön farlar (Şek. 16.P). Simge AÇIK: Ön farların açık olduğunu bildirir.



Bakım gerekiyor (Şek. 16.Q). Simge AÇIK: Rutin bakım göstergesi. İzlenmesi gereken bakım planı, 13. bölümde açıklanmıştır. Simge, her 50 saatte bir YANAR ve 1 saatliğine AÇIK kalır.



Yeşil Alan (Şek. 16.F). Motorun dönme hızı, optimum çim kesimine uygundur.

• Sesli sinyaller - Sesli ikaz cihazı

İki tipte sesli sinyal vardır:

1. Sürekli sesli sinyal:
 - Elektronik kart koruma sistemi müdahalede bulundu.
 - Motor, anahtar "SÜRÜŞ" konumundayken 30 saniyeden uzun bir süre kapalı durumda kaldı.
2. Aralıklı sesli sinyal:
 - Çim toplama haznesi dolu.

6. MAKİNENİN KULLANILMASI

⚠ *İzlenecek güvenlik yönetmelikleri, şurada açıklanmıştır: böl. 2. Ciddi risklerden veya tehlikelerden kaçınmak için bu talimatlara titizlikle uyun.*

6.1 HAZIRLIK

Çim biçmeye başlamadan önce; verimli bir şekilde ve maksimum güvenlik içinde çalışabilmenizi sağlamak üzere, çeşitli kontrollerin ve işlemlerin yapılması gerekir.

1. makinenin düz olduğundan emin olun: güvenli bir şekilde durduğundan emin olun;
2. uygun işletim modunu seçin (par. 6.1.4);

6.1.1 Yağla ve yakıtla doldurma

ÖNEMLİ *Makine, motor yağı veya yakıt olmaksızın verilir.*

Makineyi kullanmadan önce, yakıt ve yağ seviyesi bakımından kontrol yapın (par. 7.2, par. 7.3). Yakıt ikmal ve yağ takviyesi yöntemleri ve önlemler için, ilgili kısımlarda (par. 7.2, par. 7.3) ve motor el kitabında verilen talimatları izleyin.

6.1.2 Koltuk ayarı

Sürgülü koltuk, altı farklı konumdan birine ayarlanabilir. Ayarlamak için; kolu (şek. 17.A) yukarı kaldırın, koltuğu kaydırın ve istenen konumda kilitleyin.

6.1.3 Lastik basıncı

Doğru lastik basıncına sahip olmak, kesme cihazı donanımının yatay konumda olmasını ve çimenleri eşit bir düzeyde biçmesini sağlamak için temel koşuldur.

1. Valf kapaklarını çözün
2. Göstergeli bir basınçlı hava hattını, valflere bağlayın (şek. 18)
3. "Teknik Veriler" tablosunda belirtilen değerlere göre basıncı ayarlayın.

6.1.4 Çalışmaya başlamadan önce makinenin hazırlanması

NOT *Bu makine, çimenlikleri birçok farklı şekilde biçmek üzere kullanılabilir; çalışmaya başlamadan önce; çimenliğin nasıl biçileceğine göre makineyi hazırlayın.*

- a. Çimlerin biçilmesi ve çim toplama haznesinde toplanması için hazırlık (yalnızca arkadan toplamalı modeller için)

- Çim toplama haznesini (şek. 19.A), destekleriyle (şek. 19.B) birleştirin ve iki referans işaretinin hizalandığından emin olarak (şek. 19.B), hazneyi levhaya göre merkezleyin.
- Çim toplama haznesi ağzının alt borusunun, kilit mandalına tutturulduğundan emin olun (şek. 19.C).
- Birleştirme çok zor oluyorsa veya çok gevşekse, tespit yayını düzenleyin (bkz. 8.9).

b. Biçme ve arka çimen boşaltma mekanizması için hazırlık (yalnızca arka çim toplama haznesine sahip modeller) (varsa)

- Çim toplama haznesi olmadan çalışmaya karar verirsiniz, istek üzerine bir arka boşaltma koruma kiti mevcuttur (Şek. 20, bölüm 15.7); bunun, verilen talimatlara uygun olarak arka levhaya emniyetli bir şekilde monte edilmesi gereklidir.

c. Çimlerin biçilmesi ve malçlanması için hazırlık

- Çimleri biçmeye, malçlamaya ve yere bırakmaya karar verirsiniz, "malçlama" kiti istek üzerine temin edilebilir (böl. 15.1). Bu, talimatlarda belirtilen şekilde arka levhaya takılmak zorundadır.

⚠ *Yan boşaltma mekanizmasına sahip modellerde, yanal boşaltma desteğinin monte edildiğinden emin olun (şek. 22.A) (varsa).*

d. Makineyi kesme ve yanal çim boşaltma için hazırlayın (yalnızca yan boşaltma mekanizmasına sahip modeller için):

- Deflektör içerisindeki yayın (Şek. 21.A) ve indirilmiş konumda sıkıca tutarak, emniyet kolunun (Şek. 21.B) doğru çalıştığından her zaman emin olun.
- Uzun veya ıslak çimenleri keserken, yanal boşaltma güçlendiricisinin çıkarılmasını öneriyoruz (şek. 22.A) (varsa).
- Güçlendiriciyi sökmek için, yan boşaltma oluşunu yükseltilmiş konumunda (şek. 22.C) tutarken, vidaları (şek. 22.B) çözün.

⚠ *Yan boşaltma güçlendiricisinin takılı olmadığı çarpışmalarda (şek. 22.A), kesme cihazı donanımı deforme olabilir.*

⚠ *Yan boşaltma güçlendiricisini kullandıktan sonra değiştirmeyi asla unutmayın.*

6.1.5 Tıraşlamayı önleyici tekerleklerin konumlandırılması

Tıraşlamayı önleyici tekerlekler, kesme cihazı donanımının kenarı düzensiz zemin üzerinde sürüldüğünde meydana gelebilecek olan çim bölümlerinin kökünden sökülmesi riskini azaltmak için kullanılır. Tekerlekleri, belirtildiği gibi yerleştirin (par. 7.4).

6.2 GÜVENLİK KONTROLLERİ

Aşağıdaki güvenlik kontrollerini yapın ve sonuçların, tablolarla belirtilenlere denk düştüğünü kontrol edin.

⚠ Kullanım öncesinde, daima güvenlik kontrollerini gerçekleştirin.

6.2.1 Genel güvenlik kontrolü

Konu	Sonuç
Akü	Muhafazada, kapakta veya terminallerde hiçbir hasar yok
Arka boşaltma koruması, çim toplama haznesi	İyi durumda. Hasar yok. Düzgünce takılmış.
Yan boşaltma koruması, emme izgarası	İyi durumda. Hasar yok. Düzgünce takılmış
Yakıt hatları ve bağlantıları.	Kaçak yok.
Elektrik kabloları.	Bütün yalıtım sağlam. Mekanik hasar yok.
Yağ hatları	Kaçak yok. Hasar yok.
Güvenlik cihazları	Şurada belirtildiği gibi ilerleyin: par. 6.2.2

6.2.2 Güvenlik cihazlarının kontrolü

Güvenlik cihazları iki şekilde çalışır:

- tüm güvenlik koşulları karşılanmamışsa, motorun çalışmasını önlerler;
- sadece tek bir güvenlik koşulu eksik olduğunda bile motoru durdururlar.

İşlem	Sonuç
1. vites "boşta"; 2. kesme cihazı devre dışı; 3. operatör, koltuğuna oturmuş.	Motor çalışır
operatör, koltuğunu terk eder	Motor durur

İşlem	Sonuç
çim toplama haznesi, kesme cihazı devreden çıkarılmadan kaldırılır veya arka boşaltma koruması çıkarılır (<i>yalnızca arkadan toplamalı modeller için</i>)	Motor durur
park freni, kesme cihazı devreden çıkarılmadan devreye alınır	Motor durur
park freni devredeyken hız değişimi etkinleştirilir veya sürüş pedalına basılır	Motor durur
geri vites, onay düğmesine basmadan, kesme cihazı devredeyken devreye alınır (par. 5.10)	Motor durur
Makineyi ileri ve geri yönde sürün, vitesi boşa alın / tahrik pedalını serbest bırakın (par. 5.2; par. 5.3)	Makine yavaşlar ve durur
Fren pedalına basın (par. 5.1)	Makine durur
Test sürüşü	Anormal titreşim yok. Anormal ses yok

⚠ Sonuçların herhangi biri, tablolarda verilen belirtilere uymuyorsa, makineyi kullanmayın! Kontrol ettirmek ve gerekirse onarılmasını sağlamak için bir servis merkeziyle iletişime geçin.

ÖNEMLİ Güvenlik koşulları karşılanmamışsa, güvenlik cihazlarının motorun başlatılmasını önleyeceğini daima akılda tutun. Bu durumlarda, başlatma onayı tekrar sağlandığında, kontak anahtarı (şek. 15.A) motorun yeniden başlatılabilmesi için önce Kapalı konumuna çevrilmelidir.

6.3 EĞİMLER ÜZERİNDE KULLANIM

Biçme yönünden bağımsız olarak, "şek. 24"teki "Teknik Veriler" Tablolarında bildirilen sınırlara uyun.

"Güvenli" bir yokuş diye bir şeyin olmadığını unutmayın. Çimenlik eğimlerde sürüş, özel dikkat gerektirir. Makinenin devrilmesini veya kontrolünün kaybını önlemek için:

- Eğim üzerinde kesinlikle enlemesine giderek çim biçmeyin. Eğim üzerindeki çimenlikler; yukarı ve aşağı hareket edilerek biçilmeli, kesinlikle enlemesine biçilmemelidir. Yön değiştirirken, eğime bakan tekerleklerin; makinenin yanlamasına kaymasına, devrilmesine veya kontrolü kaybetmenize

neden olabilecek hiçbir engele (taş, dal, kök, vb. gibi) çarpmamasına büyük özen gösterin.

- Yokuş yukarı veya yokuş aşağı giderken aniden durdurmayın veya çalıştırmayın;
- Makinenin şahlanmasını önlemek için; vitesi tahrik dişlisine çok yumuşak bir şekilde, özel dikkat göstererek geçirin.
- Aşağıdaki durumlarda hızı düşürün:
 - yön değiştirmeden önce ve dar dönüşler yaparken
 - özellikle yokuş aşağı inen bir eğime girmeden önce
- Yokuş aşağı giderken, hızı azaltmak için kesinlikle geri vitese geçmeyin: bu, özellikle kaygan zeminde makine kontrolünün kaybına neden olabilir.
- Makineyi hareketsiz halde ve gözetimsiz bırakmadan önce, daima park frenini etkinleştirin.
- Hidrostatik tahrikin frenleme etkisinden yararlanmak için, şanzıman devrede değilken, yokuş aşağı hareket sırasında tahrik pedalına basmaktan kaçının

6.4 ÇALIŞTIRMA

1. Yakıt musluğu açın (şek. 25.A) (varsa).
2. Sürücü mahalline oturun.
3. Tahriki boşa («N») alın (par. 5.2; par. 5.3).
4. Kesme cihazını devreden çıkarın (par. 5.9).
5. Park frenini etkinleştirin (par. 5.7).
6. Gaz kontrolünü maksimum "tavşan" hızı konumuna getirin (par. 5.6).

7. **Soğuk çalıştırma yapılıyorsa:** jikle kontrolünü devreye alın (para 5.6) (varsa).
8. Kontak anahtarını takın ve elektrik devresini etkinleştirmek için, anahtarı çalışma konumuna çevirin. 2 saniye boyunca bekleyin ve motoru çalıştırmak için, anahtarı marş konumuna çevirin.
9. Motor çalışınca kontak anahtarını bırakın.

10. **Soğuk çalıştırma yapılıyorsa:** motor rölantide çalışmaya başladığı anda:
 - 10a. Jikle kumandasını devre dışı bırakın (par. 5.6, tip "II"); bu işlemi, gaz kumandasını en yüksek devir olan "tavşan" konumuna getirerek yapın (varsa).
 - 10b. Jikle kumandasını devre dışı bırakın (par. 5.6, tip "I") (varsa).

NOT Motor zaten sıcakken jiklenin kullanılması; bujileri kirletebilir ve motorun düzensiz çalışmasına neden olur.

11. Motor çalıştırılınca, gaz kontrolünü minimum «kaplumbağa» hızı konumuna getirin.

NOT Motorun çalıştırılmasıyla ilgili sorun varsa, akünün şarjının bitmesi ve motorun gazı boğulması riski olduğundan ısrarcı olmayın. Anahtarı Kapalı pozisyona getirin, birkaç dakika bekleyin ve işlemi tekrar edin. Aksaklık devam ederse, motor kılavuzuna ve bu kılavuzun «14.» bölümüne başvurun.

6.5 İŞLETİM

6.5.1 İleri vites ve çim biçmeden sürüş

Makineyi hareket ettirirken:

- kesme cihazını devreden çıkarın (par. 5.9);
- kesme cihazı donanımını, tamamen kaldırıldı konumuna ayarlayın (par. 5.11);
- gaz kontrolünü, «kaplumbağa» ve «tavşan» hız konumları arasındaki orta noktaya getirin.
- fren pedalını bırakarak park frenini serbest bırakın (par. 5.7).
- tahrik pedalına basın (par. 5.2) ("ileri" yönde) ve pedala basınç uygulayarak ve gazı işletmek suretiyle, istenen hıza gelecek şekilde hızlanın.

⚠ Tahrik birimi, özellikle eğimli yüzeylerde, vitese aniden geçilmesini, aracın sarsıntılı çalışmasını ve hakimiyetinin kaybedilmesini önlemek için, açıklanan yöntemlere (paragraf 5.2) uygun olarak devreye alınmalıdır.

6.5.2 Frenleme

Motor devrini düşürerek makine hızını azaltın, ardından fren pedalına basın (par. 5.1) (hızı daha da azaltmak üzere) (makineyi tamamen hareketsiz duruma getirinceye kadar). Makine, tahrik pedalı serbest bırakıldığında ciddi oranda yavaşlatılabilir (bölüm 5.2).

6.5.3 Geri vites

ÖNEMLİ Geri vitese, makine durduktan sonra geçilmelidir.

1. Makine duruncaya kadar pedala (par. 5.1) basın;
2. "R" yönünde tahrik pedalına basarak, geri vitesle hareket etmeye başlayın (par. 5.3).

6.5.4 Çim kesimi

Makineyi işletmek için, aşağıda açıklandığı gibi ilerleyin:

1. gazı maksimum hız konumuna ("tavşan") getirin; makineyi kullanırken, daima bu konum kullanılır;

2. kesme cihazı donanımını en yüksek konumuna getirin;
3. kesme cihazını devreye alın (par. 5.9), yalnızca çimenlikler üzerindeyken etkinleştirin; taşlık zeminde veya çok yüksek olmayan çimlerde etkinleştirmekten kaçınin;
4. Çimleri kesmeye başlarken, yukarıda açıklandığı gibi yavaş ve dikkatli bir şekilde harekete geçin;
5. Hızı ve kesme yüksekliğini (par. 5.11) çimenlik koşullarına (çimen boyu, sıklığı ve nemi) ve temizlenecek çimen miktarına göre düzenleyin;
6. Çimenler daima aynı boyda ve dönüşümlü iki yönde kesilirse, çimenliğin görünümünü iyileştirecektir (şek. 27).

ÖNEMLİ Kesme cihazı devredeyken geri viteste devam etmek için, onay düğmesine basılı tutulmalıdır (par. 5.10) (motorun durmasına neden olmamak için).

Motor devrinde her ne zaman bir düşüş fark ederseniz, hızı azaltın; çünkü kesilmekte olan çimlerin miktarına göre fazla yüksek olan bir ileri hız, çimlerin hiçbir zaman iyi biçilmesini sağlamayacaktır.

Kesme cihazını devreden çıkarın ve kesme cihazı donanımını en yüksek konumuna getirin:

- Çalışma alanları arasında hareket ederken
- Çimensiz yüzeylerde sürüş yaparken
- Her ne zaman bir engelin aşılması gerekirse.

6.5.5 Bakımlı bir çimenliği korumak için öneriler

- Hoş bir görünüme sahip bir şekilde yeşil ve yumuşak tutmak için, çimenliğin düzenli olarak kesilmesi gerekir. Çimenlik, farklı cinslerde çimenden meydana gelebilir. Çimenlik sık sık kesilirse; çimenler ve kökler daha canlı bir şekilde büyüyerek, sağlam bir otluk yatak oluşturur. Çimenlik daha az sıklıkta kesilirse, daha uzun çimen ve yabancı ot büyümeye başlar (yonca, papatya, vb.). Çim biçme sıklığı, çimenlerin büyüme hızıyla orantılı olmalı; bir kesim ile diğeri arasında çimenlerin çok fazla uzamasına izin verilmemelidir.
- Düzenli bakımı yapılan bir çimenlikteki en iyi çimen yüksekliği yakl. 4-5 cm'dir ve bir biçme işlemiyle, toplam yüksekliğin üçte birinden fazlasını kesmeniz gerekmez. Çimenler çok uzunsa, yirmi dört saatlik bir sürede iki kez kesilmelidir. birinci kesim, kesme cihazı

- maksimum yüksekliğinde ve ikinci kesim, istenilen yükseklikte yapılmalıdır (şek. 26).
- Kesme cihazları çok alçağa konumlandırılırsa, çimenleri kökünden sökmeye çalışacak, "yama" etkisi yapacaktır.
- Sıcak ve kurak dönemlerde, zeminin kurumasını önlemek için çimenler biraz daha yüksek kesilmelidir.
- Çimenleri kuruyken kesmek daima daha iyidir. Çimenleri ıslakken kesmeyin; bu, çimenlerin yapışması nedeniyle kesme cihazının verimliliğini azaltabilecek ve topraktaki çimenlerin kökünden sökülmesine yol açacaktır.
- Çimenlerin uçlarının sararmasına yol açan düzensiz kenarlar olmadan düz kesilebilmesi için, kesme cihazı iyi durumda ve iyi bilenmiş olmalıdır.
- Motor, hem çimenlerin pürüzsüz kesilebilmesini sağlamak, hem de kesikleri boşaltma olgundan itmek için yeterli itme kuvvetini elde etmek üzere tam hızda çalıştırılmalıdır.
- Boşaltma oluğu çimenle tıkanma eğilimi gösteriyorsa, çimen durumu için çok yüksek olabileceğinden, ileri hızını azaltmalısınız. Sorun devam ederse, olası nedenler arasında kesme cihazının iyi bilinmemesi veya kanatçıkların deforme olması olabilir.
- Kesme cihazı donanımının yatay konumunu bozabileceğinden ve kesme cihazının yanı sıra, kenarına da hasar vereceğinden, çalılıkların veya kaldırım taşlarının yakınında biçme işlemi yaparken çok dikkatli olun.

6.5.6 Çim toplama haznesinin boşaltılması (yalnızca arkadan toplamalı modeller için)

NOT Çim toplama haznesinin boşaltılması, yalnızca kesme cihazı devre dışı bırakılmış iken yapılabilir; aksi halde, motor durur.

- Boşaltma oluğunu bloke edebileceğinden, çim toplama haznesinin çok fazla dolmasına izin vermeyin.
- Çim toplama haznesi dolduğunda, bir ikaz sesi duyacaksınız:
 1. kesme cihazını devreden çıkarın (par. 5.9), sesli sinyal duracaktır;
 2. gaz kontrolünü, minimum "kaplumbağa" hızı konumuna getirin
 3. ileri gitmeyi bırakın ve vitesi boşa alın (par. 5.2; par. 5.3);
 4. park frenini etkinleştirin;

• Manüel kumanda

5. kolu (şek. 28.A) çıkarın ve çim toplama haznesi torbasını boşaltmak için yatırarak devirin;
6. çim toplama haznesini, kilit mandalına bağlı kalacak şekilde (şek. 28.B) tekrar kapatın ve kolu değiştirin.

• Elektrikli kumanda

5. operatör oturma konumunu almış haldeyken, düğmeye (şek. 28.C) basın ve çim toplama haznesi torbası, tamamen yatırılmış konuma gelinceye kadar basılı tutun;
6. torba boşalınca, düğmeye (şek. 28.D) basın ve çim toplama haznesi torbası tamamen aşağı ininceye kadar basılı tutun; torbanın kilit mandalıyla (şek. 28.B) birleşmiş halde kaldığından emin olun.

NOT Çim toplama haznesinin torbasını boşalttıktan sonra, kesme cihazı devreye alındığında sesli sinyal tekrar etkinleşebilir; bu, gösterge mikro anahtar sensörüne çimen kalıntılarının yapışmasından kaynaklanır; bu gerçekleşirse, sesli ikaz cihazını susturmak için, kesme cihazını derhal devreden çıkarın ve tekrar devreye alın.

Sensörün (şek. 28.E) daima çimen kalıntılarından arınmış halde tutulmasını sağlayın.

6.5.7 Boşaltma oluşunun temizlenmesi (yalnızca arkadan toplamalı modeller için)

- Çok uzun veya ıslak çimenlerin, özellikle çok yüksek hızda kesilmesi, boşaltma oluşunu tıkayabilir. Tikanırsa, şurada verilen talimatları izleyin: böl. 7.6.2.

6.5.8 Çim biçmenin tamamlanması

Çim biçme tamamlandığında:

1. kesme cihazını devreden çıkarın;
2. motor devir/dakikasını azaltın.
3. kesme cihazı donanımı en yüksek konumundayken geri sürüş gerçekleştirin.

6.6 DURDURMA

Makineyi durdurmak için:

1. gaz kolunu, minimum "kaplumbağa" hızı konumuna getirin

⚠ Geri tepmeden kaçınmak için; motoru kapatmadan önce, gaz

kolunu 20 saniye boyunca minimum "kaplumbağa" hızı konumunda bırakın.

2. kontak anahtarını Off'a çevirerek motoru kapatın;
3. motor kapatıldığında, yakıt musluğu kapatın (şek. 25.A) (varsa);
4. anahtar kontakta çıkarın

ÖNEMLİ Aküyü şarjlı durumda tutmak için; motor çalışmıyorken kontak anahtarını «on» veya «ön farlar açık» konumunda bırakmayın.

⚠ Motor kapatıldıktan hemen sonra çok sıcak olabilir. Egzoz veya bitişikteki kısımlara dokunmayın. Bu, yanık yaralarına neden olabilir.

6.7 İŞLETİMDEN SONRA

1. Kapalı bir yerde saklamadan önce, motorun soğumasına olanak tanıyın.
2. Temizleyin (par. 7.6).
3. Hiçbir gevşek veya hasarlı bileşen bulunmadığından emin olun. Gerekirse, tüm hasarlı bileşenleri değiştirin ve gevşek vidaları ya da civataları sıkıştırın, veya bir Yetkili Servis Merkezi ile iletişime geçin.

ÖNEMLİ

- Kesme cihazı donanımını indirin;
- vitesi boşa alın;
- park frenini etkinleştirin;
- motoru durdurun
- kontak anahtarını çıkarın (tüm hareketli parçaların tamamen durmuş olduğundan emin olarak);
- makine gözetimsiz bırakılacağı zaman, operatör sürücü koltuğundan iner veya makineyi park eder;

7. RUTİN BAKIM

7.1 GENEL BİLGİLER

⚠ İzlenecek güvenlik yönetmelikleri, şurada açıklanmıştır: böl. 2. Ciddi risklerden veya tehlikelerden kaçınmak için bu talimatlara titizlikle uyun.

⚠ Makinede herhangi bir muayene, temizlik veya bakım/ayarlama müdahalesi yapmadan önce:

- kesme cihazını devreden çıkarın;
- vitesi boşa alın;
- park frenini etkinleştirin;
- motoru durdurun;

- **anahtarları çıkarın (anahtarları kesinlikle kontakta veya çocukların ya da yetkisiz kişilerin erişebileceği yerde bırakmayın);**
- **tüm hareketli parçaların tamamen durmuş olduğundan emin olun;**
- **ilgili talimatları okuyun;**
- **uygun giysiler giyin, koruyucu eldiven ve gözlükler takın**

• Bakım sıklığı ve tipleri, "Bakım Tablosu"nda özetlenmiştir. Bu tablo, makinenizin güvenliğini ve performansını korumanıza yardımcı olacaktır. Temel bakım işlemlerini ve hangi sıklıkta yapılması gerektiğini listelemektedir. İlgili işlemi, yapılması gerektiği zaman gelir gelmez gerçekleştirin.

7.2 YAKIT İKMALİ / YAKIT DEPOSUNUN BOŞALTILMASI

ÖNEMLİ Motor kullanıcı kılavuzunda verilen tedbirleri dikkate alın. Kullanılacak yakıt tipi için, motor kullanıcı kılavuzuna başvurun.

7.2.1 Yakıt ikmali

Yakıt ikmali yapmak için:

1. Yakıt deposu dolum kapağını çözün ve çıkarın (şek. 30).
2. Huniyi takın (şek. 30).
3. Depoyu tamamen doldurmamaya dikkat ederek, yakıt ikmali yapın.
4. Huniyi çıkarın.
5. Yakıt ikmalinden sonra, yakıt kapağını sağlamca kapatın ve tüm yakıt döktünüzü temizleyin giderin.

ÖNEMLİ Bozulmalarından kaçınmak için, plastik parçaların üstüne benzin damlatmayın. Rastlantısal sızıntılar durumunda, derhal suyla durulayın. Garanti; benzinin, karoserin plastik parçalarında veya motorda neden olduğu hasarı kapsamaz.

7.2.2 Yakıt deposunun boşaltılması

NOT Yakıt, dayanıksızdır ve deponun içinde 30 günden fazla kalmamalıdır. Makineyi uzun süreler boyunca saklamadan önce, yakıt deposunu boşaltın (böl. 9).

⚠ **Yakıt deposunu boşaltmadan önce motorun soğumasına olanak tanıyın.**

1. Makineyi açık havada, düz bir yüzey üzerine yerleştirin.
2. Tahliye borusunun (şek. 31.A) altına uygun bir kap yerleştirin.

3. Yakıt filtresi girişine (şek. 31.B) monteli olan boruyu (şek. 31.A) çıkarın.
4. Yakıt musluğu açın (varsa)
5. Yakıtı uygun bir kaptan toplayın.
6. Kelepçeyi (şek. 31.C) doğru yerleştirdiğinizden emin olarak, boruyu (şek. 31.A) yeniden bağlayın.
7. Yakıt musluğu kapatın (varsa).

⚠ **Makine bir sonraki sefer kullanıldığında; borulardan, yakıt kesme musluğundan veya karbüratörden hiçbir yakıt sızıntısı olmadığını kontrol edin.**

7.3 MOTOR YAĞININ KONTROLÜ, TAKVİYE EDİLMESİ VE TAHLİYESİ

ÖNEMLİ Motor kullanıcı kılavuzunda verilen tedbirleri dikkate alın. Kullanılacak yağ tipi için, motor kullanıcı kılavuzuna başvurun.

7.3.1 Kontrol/takviye

⚠ **Kullanım öncesinde daima yağ seviyesini kontrol edin.**

Prosedür:

- Kontrolü gerçekleştirmeden önce, makinenin düz hizada olduğundan emin olun.
- Yağ seviyesini kontrol edin: motor kılavuzundaki talimatlara göre, seviye ölçüm çubuğunun MIN ve MAX işaretleri arasında olmalıdır (şek. 32).

⚠ **Motorun aşırı ısınmasına neden olabileceğinden, aşırı doldurmayın. Yağ seviyesi "MAX" işaretini aşarsa, doğru seviye sağlanıncaya kadar tahliye edin.**

7.3.2 Tahliye

Makinenin doğru işlev göstermesini sağlamak ve uzun bir çalışma ömrünü garanti etmek için, motor yağının, motorla birlikte verilen Kullanıcı Kılavuzunda belirtildiği gibi düzenli aralıklarla değiştirilmesini öneriyoruz.

⚠ **Motor kapatıldıktan hemen sonra boşaltılırsa, yağı çok sıcak olabilir. Dolayısıyla, yağın boşaltılmasına geçmeden önce birkaç dakika motorun soğumasına olanak tanıyın.**

Motor yağını, motor kullanıcı kılavuzunda bildirilen sıklığa göre değiştirin.

Aşağıdaki gibi ilerleyin:

• “I” Tipi

1. Makineyi düz bir yüzey üzerine yerleştirin.
2. Uzatma borusunun (şek. 33.A) altına uygun bir kap yerleştirin.
3. Uzatma borusunu (şek. 33.A) sağlamca yerinde tutun ve tahliye tapasını (şek. 33.B) çözün.
4. Yağı uygun bir kapta toplayın.
5. Contanın doğru konumda olduğundan emin olmak suretiyle (şek. 33.C), tahliye tapasını (şek. 33.B) yerine yerleştirin.
6. Uzatma borusunu (şek. 33.A) sağlamca yerinde tutarak, tamamen sıkıştırın.
7. Tüm döküntüleri temizleyin.

• “II” Tipi

1. Makineyi düz bir yüzey üzerine yerleştirin.
2. Uzatma borusunun (şek. 33.D) altına uygun bir kap yerleştirin.
3. Uzatma borusunu (şek. 33.D), destekten (şek. 33.E) ayırın; ardından pense kullanarak, tahliye tapasını (şek. 33.G) çıkarmak mümkün hale gelinceye kadar, kelepçeyi (şek. 33.F) gevşetin.
4. Uzatma borusunu bükün ve yağı kaba boşaltın.
5. Tahliye tapasını (şek. 33.G) yerine yerleştirin ve yağla doldurmadan önce, uzatma borusunu (şek. 33.D) desteğe (şek. 33.E) tekrar tutturun.
6. Tüm döküntüleri temizleyin.

• “III” Tipi

1. Makineyi düz bir yüzey üzerine yerleştirin.
2. Uzatma borusunun (şek. 33.A) altına uygun bir kap yerleştirin;
3. Kopilyayı bastırın (şek. 33.B);
4. Uzatma borusunu aşağıya doğru hareket ettirerek, uzatma borusunu destekten serbest bırakın;
5. Uzatma borusunu bükün ve yağı uygun bir kaba boşaltın.
6. Yağı tekrar doldurmadan önce, uzatma borusunu (şek. 33.A) tekrar desteğe (şek. 33.C) takın.
7. Tüm döküntüleri temizleyin.

ÖNEMLİ Kullanılmış yağ, yerel hükümlere uygun olarak bir atık tesisine teslim edin.

7.4 TIRAŞLAMAYI ÖNLEYİCİ TEKERLEKLER

Tekerleklerin çeşitli montaj konumları sayesinde, kesme cihazı donanımının kenarı

ile toprak (şek. 23.A) arasında güvenlik mesafesini "H" korumak mümkündür. Tıraşlamayı önleyici tekerlekleri konumunu, zeminin düzensizliğine göre ayarlayın.

! Bu, MOTOR KAPALI VE KESME cihazı DEVRE DIŞI BIRAKILMIŞ olarak aynı yükseklikte konumlandırmak suretiyle daima her iki tekerlekte de yapılmalıdır.

Konumu değiştirmek için:

1. Bir tornavida kullanarak, tutma levhasını (şek. 23.B) serbest bırakın ve yay (şek. 23.D) ile birlikte pimi (şek. 23.C) çıkarın.
2. Tekerleği (şek. 23.A) istenen konumda yeniden yerleştirin
3. Pimin kafasının (şek. 23.C) makine içerisine dönük olduğundan emin olarak; pimi (şek. 23.C), yayı (şek. 23.D) ve tutma levhasını (şek. 23.B) belirtilen sırayla yerine yerleştirin

7.5 AKÜ

Akünün uzun ömürlü olmasını sağlamak için, dikkatle bakımının yapılması zorunludur. Makine aküsü, aşağıdaki hallerde daima şarj edilmelidir:

- satın aldıktan sonra makineyi ilk kez kullanmadan önce;
- makinenin uzun bir süre boyunca (30 günden fazla) kullanılmayacağı dönem öncesinde (par. 9);
- makine uzun süredir kullanılmamışsa, makineyi çalıştırmadan önce.

Aküyle birlikte verilen kitapçıktaki akü şarj etme talimatlarını dikkatle okuyun ve bu talimatlara uyun. Prosedüre uyulmaması veya akünün şarj edilmemesi, akü elemanlarına kalıcı olarak hasar verebilir. Boş bir akü, **mutlaka** en kısa zamanda şarj edilmelidir.

ÖNEMLİ *Şarj etme işlemi; sabit gerilimdeki bir akü şarj cihazı kullanılarak yapılmalıdır. Diğer şarj sistemleri, aküye geri dönülemez hasar verebilir.*

- Makine, şarj etme amacıyla bir konektörle (şek. 34.A) birlikte gelir; bu, temin edilen bakım akü şarj cihazına yönelik ilgili konektöre bağlanır (par. 15.2).

ÖNEMLİ *Bu konektör, yalnızca Üretici tarafından belirtilen bakım akü şarj cihazına bağlanmak için kullanılmalıdır. Kullanımı için:*

- ilgili talimat kılavuzunda verilen talimatları izleyin;
- akü kılavuzundaki talimatları izleyin;

7.6 TEMİZLİK

Makine her kullanıldığında, aşağıdaki talimatları izleyerek iyice temizleyin.

7.6.1 Makinenin temizlenmesi

- Motoru, elektrikli parçaları veya ön konsolun altındaki elektronik devre kartını ıslatmamaya özen göstererek; su ve deterjan kullanmak suretiyle, karoserin plastik kısımlarını nemli bir süngerle silerek makineyi dıştan temizleyin.
- Yangın tehlikelerini azaltmak için; motoru, susturucuyu, akü bölümünü ve benzin depolama alanını çimenlerden, yapraklardan veya aşırı gresten arınmış halde tutun.

ÖNEMLİ *Gövdeyi ve motoru temizlemek için asla hortum başlıkları veya sert deterjanlar kullanmayın!*

7.6.2 Boşaltma oluşunun temizlenmesi (yalnızca arkadan toplamalı modeller için)

Boşaltma oluşu tıkanırsa:

1. çim toplama haznesini veya arka boşaltma korumasını çıkarın;
2. çimen kesiklerini giderin; bunlara, oluk boşaltma açıklığından ulaşabilirsiniz.

7.6.3 Çim toplama haznesinin temizlenmesi (yalnızca arkadan toplamalı modeller için)

1. Çim toplama haznesini boşaltın
2. Çimen kesiklerini ve toprak kalıntısını gidermek için sallayın
3. Çim toplama haznesini değiştirin ve kesme cihazı donanımının iç kısmını temizleyin (par. 7.6.4-a); şimdi çim toplama haznesini sökün, boşaltın ve yıkayın; ardından çabuk kuruyabileceği bir yere koyun.

7.6.4 Kesme cihazı donanımının temizlenmesi

⚠ Kesme cihazı donanımını temizlerken, insanları veya hayvanları çevreden uzaklaştırın.

a. İç kısımların temizlenmesi

Kuruyarak sertleşebileceklerinden ve bir sonraki sefer cihazın çalıştırılmasını zorlaştırabileceğinden, kesme cihazı donanımının içinde biriken çimen veya kir kalıntılarını temizleyin.

Kesme cihazı donanımının ve boşaltma oluşunun iç kısmını yıkarken, makine, aşağıdakilerle birlikte sağlam bir zemin üzerine yerleştirilmelidir:

- çim toplama haznesi veya arka boşaltma koruması yerine monte edilmiş (*yalnızca arkadan toplamalı modeller için*)
 - yan boşaltma oluşu monte edilmiş (*yalnızca yan boşaltma mekanizmasına sahip modeller için*);
 - operatör, koltuğuna oturmuş;
 - kesme cihazı donanımı «1» konumunda;
 - motor çalışıyor
 - şanzıman boşta
 - kesme cihazı devrede
- Alternatif olarak, amaca yönelik bir kaplıne bir su borusu bağlayarak (şek. 35.A), hareket ettikleri sırada birkaç dakika boyunca suyun her kesme cihazından akmasını sağlayın.

ÖNEMLİ *Elektromanyetik kavramanın veriminden ödün vermemek için:*

- kavramanın yağla temas etmesine izin vermeyin;
- basınçlı suyu doğrudan kavrama ünitesine püskürtmeyin;
- kavramayı benzinle temizlemeyin.

b. Dış kısmın temizlenmesi

⚠ Makinenin verimlilik ve emniyetini maksimum seviyede tutmak için, kesme cihazı donanımının üst kısmında artık ve kuru ot birikmesine izin vermeyin.

Kesme cihazı donanımının üst kısmını temizlemek için:

- kesme cihazı donanımı tamamen indirin (konum «1»);
- sol ve sağ güvenlik koruyucusundaki açıklıklara, bir hava jeti yöneltin (şek. 36).

7.7 SOMUNLAR VE CIVATALAR

- Ekipmanın güvenli çalışma durumunda olmasını sağlamak için; tüm somunları, civataları ve vidaları sıkılmış halde tutun.

8. OLAĞANDIŞI BAKIM

8.1 GÜVENLİK TAVSİYELERİ

⚠ Aşağıdakilerin arızalanması durumunda bir Yetkili Servis Merkezine gitmeniz veya Bayinizle iletişime geçmeniz gerekir:

- fren
- kesme cihazı devreye alma ve devreden çıkarma işlemleri
- tahrikin ileri veya geri viteslere geçirilmesi.

8.2 KESME CİHAZI DONANIMI

8.2.1 Kesme cihazı donanımının hizalanması

Kesme cihazı donanımı, eşit oranda biçilmiş bir çimenlik için doğru biçimde ayarlanmalıdır (şek. 37). Biçme işlemi düzensiz ise, lastik basıncını kontrol edin (par. 6.1.3). Bu, eşit bir kesim elde etmek için yeterli değilse, kesme cihazı donanımının hizasını ayarlaması için Bayinizle iletişime geçin.

8.2.2 Kesme cihazı

İyi bilenmemiş bir kesme cihazı, çimenleri çeker ve çimenliğin sararmasına yol açar.

⚠ Kesme cihazında yapılacak tüm işlemler (parçalarına ayırma, bileme, dengeleme, onarım, yeniden birleştirme ve/veya değiştirme), özel aletlerin yanı sıra özel beceriler gerektiren, talepkar işlerdir. Güvenlik nedeniyle, bu işler en iyi olarak bir Yetkili Servis Merkezinde gerçekleştirilir.

⚠ Dengeli durumda kalmalarını sağlamak için, hasarlı, bükülmüş veya aşınmış bir kesme cihazını, somunları ve civatalarıyla birlikte daima değiştirin.

ÖNEMLİ Özellikle düzensiz aşınma söz konusu olduğunda, kesme cihazının tamamının aynı anda değiştirilmesini şiddetle öneriyoruz.

ÖNEMLİ Daima "Teknik Veriler"de belirtilen kodu haiz orijinal kesme cihazı kullanın.

Ürünün gelişimi dikkate alındığında, "Teknik Veriler" tablosunda listelenen kesme cihazı, zamanla birbirinin yerine kullanılabilir benzer özellikte ve benzer işletim güvenliği özelliklerine sahip başka cihazlarla değiştirilebilir.

8.3 ÖN / ARKA TEKERLEKLERİN DEĞİŞTİRİLMESİ

8.3.1 Hazırlık

ÖNEMLİ Uygun bir kaldırma cihazı, örneğin makaslı krikoyu kullanın.

Tekerlekleri değiştirmeden önce, bazı hazırlık işlemlerinin tamamlanması gerekir:

- Tüm mekanizmaları çıkarın.

- Makineyi, dengede durmasını garantileyen sağlam ve düz bir yüzey üzerine yerleştirin.
- Park frenini etkinleştirin;
- Motoru durdurun;
- Anahtarı kontakta çıkarın;
- Krikoyu, değiştirilecek tekerleğin yakınındaki kaldırma konumuna yerleştirin (par. 8.3.2; par. 8.3.3).
- Krikonun zemine tam dik olduğunu kontrol edin.

8.3.2 Krikonun seçimi ve arka tekerleklere yerleştirilmesi

Değiştirilecek tekerleğin (şek. 38.C) yanındaki tekerleğin tabanına (şek. 38.B), birkaç tahta takoz yerleştirin (şek. 38.A).

Arkadan toplamalı modeller için:

- Kapalıyken, olası maksimum krikoyüksekliği 110 mm'dir. (şek. 39).
- Krikoyu, yan kenardan 180 mm mesafeye, arka levhanın altına (şek. 40.A) yerleştirin.

Yandan boşaltmalı modeller için:

- Kapalıyken, olası maksimum krikoyüksekliği 110 mm'dir. (şek. 41).
- Krikoyu arka aksın altına, şemada belirtilen noktaya (şek. 42.A) yerleştirin.

NOT Bu konumda krikoyu, değiştirilecek tekerleği yalnızca yükseltmenize olanak sağlar.

8.3.3 Krikonun seçimi ve ön tekerleklere yerleştirilmesi

1. Değiştirilecek tekerleğin (şek. 43.C) arkasındaki tekerleğin tabanına (şek. 43.B), birkaç tahta takoz yerleştirin (şek. 43.A).
2. Kapalıyken, olası maksimum krikoyüksekliği 110 mm'dir.

NOT Krikonun konumunu, makinenin tipine bağlı olarak seçin.

3. Şekilde gösterildiği gibi, krikoyu makinenin ön kısmının altına yerleştirin (şek. 44.A, 45.A, 46.A).

NOT Krikoyu, desteğin düz kısmının altına konumlandırılmalıdır (şek. 44.B, 45.B).

NOT Krikoyu, desteğin orta nervürünün altına konumlandırılmalıdır (şek. 46.B, .B).

8.3.4 Tekerleğin değiştirilmesi

ÖNEMLİ Yukarı kaldırma işlemi sırasında, makinenin hareketsiz ve dengeli kaldığından

emin olun. Normalin dışında herhangi bir şey fark ederseniz; krikoyu derhal indirin, tüm sorunları kontrol edip çözümleyin ve makineyi tekrar yukarı kaldırın.

1. Makineyi yükseltmeden önce, kapağı kaydırıp çıkarın (şek. 47.A).
2. Tekerleği kolayca çıkarmaya yetecek kadar yükseltin.
3. Bir tornavida kullanarak, tespit segmanını (şek. 47.B) ve omuz rondelasını (şek. 47.C) sökün.
4. Değiştirilecek tekerleği sökün.
5. Aksı (şek. 47.D), yağlama gresiyle kaplayın.
6. Yedek tekerleği monte edin.
7. Omuz rondelasını ve tespit segmanını dikkatle yerine yerleştirin.
8. Tekerleği yere koyun ve kapağı yerine yerleştirin (şek. 47.A).

ÖNEMLİ *İki arka tekerleğin aynı yükseklikte olduğunu (şek. 48.A) ve iki tekerleğin dış çapları arasındaki farkın (şek. 48.B) en fazla 8-10 mm olduğunu kontrol edin. Aksine, çimlerin düzensiz biçilmesini önlemek için, kesme cihazı donanımı Yetkili Servis Merkezi tarafından hizalanmalıdır.*

8.3.5 Lastiklerin onarılması veya değiştirilmesi

Bir lastiğin delindikten sonra her değişim veya onarım işlemi, kullanılan diş tipine ilişkin prosedürlere uygun olarak uzman bir lastik onarım merkezinde gerçekleştirilmelidir.

8.4 ELEKTRONİK DEVRE KARTI

Elektronik devre kartı, tüm makine güvenlik cihazlarını yöneten, ön konsolun altına takılmış bir bileşendir.

Elektronik kart, elektrik sisteminde bir arıza olması halinde devreyi kesen, kendi kendine etkinleşen bir koruma cihazıyla donatılmıştır; bu cihaz açtırıldığında, motoru durdurur ve yalnızca anahtar çıkarılarak devre dışı bırakılabilecek sesli bir sinyal verir. Devre birkaç saniye sonra otomatik olarak tekrar etkinleşir; takip eden müdahaleleri önlemek için, arızanın nedenini veya nedenlerini belirleyin ve ortadan kaldırın.

ÖNEMLİ *Elektronik kart koruma cihazını açtırmaktan kaçınmak için:*
– akü terminallerini ters çevirmeyin;
– akü olmadan makineyi çalıştırmayın çünkü bu, akü şarj cihazı regülatörünün düzensiz işlev göstermesine neden olacaktır;
– kısa devrelerden kaçınmaya dikkat edin.

8.5 SİGORTANIN DEĞİŞTİRİLMESİ

Makineye, farklı kapasitelerde ve işlevlerde sigortalar (şek. 49.A) takılmıştır. Özellikle belirtmek gerekirse:

- 10 A sigorta = genel olarak elektronik kartı ve güç devrelerini korur; yandığında, makine çalışmayı durdurur ve ön konsol lambası söner (par. 5.16)
- 25 A sigorta = akü şarj devresini korur. Yandığında, akü giderek tükenir ve makinenin başlatılmasında sorunlar yaşanır.
- 5 A sigorta = mekanizmalara yönelik yardımcı 12 V güç besleme soketini korur.
- 15 A sigorta = kumanda motoru devresini korur; yandığında, elektrikli çim toplama haznesi torbası devirme sistemi devre dışı kalır; bu durumda, manüel kolu (varsa) kullanarak torbayı devirmek yine de mümkündür.

Sigorta kapasitesi, sigorta üzerinde belirtilmiştir.

ÖNEMLİ *Yanmış bir sigorta, diama aynı tip ve amper değerine sahip bir sigortayla değiştirilmelidir; asla farklı değerlere sahip bir sigortayla değiştirilmemelidir.*

Neden yandığını anlamıyorsanız, Bayinizle iletişime geçiniz.

8.6 AMPULLERİN DEĞİŞTİRİLMESİ

8.6.1 Tip "I" - Akkor lamba ampulleri

- Ampuller (18W), bir süngü bağlantı mekanizması sahiptir ve penseyle saatin tersi yönde çevrilerek çıkarılabilen ampul duyuna takılmıştır (şek. 50).

8.6.2 Tip "II" - LED lamba ampulleri

- Kilit somununu (şek. 51.A) gevşetin ve konektörü (şek. 51.B) sökün. Vidalarla (şek. 51.D) sabitlenmiş olan LED aydınlatıcıyı (şek. 51.C) sökün.

8.6.3 Tip "III" - LED lamba ampulleri (TNS, THNS modelleri)

1. Kaputu kaldırın ve konektörü sökün (şek. 52.A).
2. Kopilyayı (şek. 52.B) ayırın ve kaputu yanlamasına kaydırıp çıkarın.

3. LED lamba ampülü kablolarını (şek. 53.A) ayırın, vidaları (şek. 53.B) çözün ve ince tespit plakalarını (şek. 53.C) serbest bırakın.
4. Kaputun üst kısmını kaldırın ve serbest bırakın (şek. 54.A).
5. Vidaları (şek. 55.A) çözün ve LED ön farları değiştirin (şek. 55.B).
6. Kaputu yerine yerleştirmek için, yukarıdaki prosedürü tersinden sırayla tekrarlayın.

8.7 ARKA TAHRİK ÜNİTESİ

Bu; bakım gerektirmeyen, mühürlü tek bir ünitedir. Kalıcı olarak yağlanmış ve yağlama yağının değiştirilmesine veya takviye edilmesine gerek yoktur.

8.8 ÖN TAHRİK ÜNİTESİ (4 TEKERLEKTEN ÇEKİŞLİ MODEL)

Bu; bakım gerektirmeyen, mühürlü tek bir ünitedir. Hidrolik kaplin devresindeki yağın kontrolü, takviye edilmesi ve düzenli aralıklarla değiştirilmesi gerekmektedir.

Hidrolik sistemindeki yağ seviyesinin, depodaki «MIN» ve «MAX» işaretleri arasında olduğunu kontrol edin. Seviye eğer «MIN» referans işaretinin altındaysa (Şek. 56):

- somun (şek. 56.B) tarafından sabitlenen koruyucuyu (şek. 56.A) sökün;
- tapayı (şek. 56.C) sökün ve seviye «MAX» işaretine ulaşınca kadar, 10W30 yağı kullanarak takviye edin;
- tapayı (şek. 56.C) ve koruyucuyu (şek. 56.A) yerine yerleştirin.

ÖNEMLİ Yağ seviyesinin sık aralıklarla takviye etmek gerekirse, yağ borularında ve deposunda sızıntı olup olmadığını kontrol edin ve gerekli bakım için Bayinizle iletişime geçin.

8.9 ÇİM TOPLAMA HAZNESİ TESPİT MANDALI YAYININ DÜZENLENMESİ

Düzensiz zemin üzerinde sürüş yaparken, çim toplama haznesi torbası sarsılma veya beklenmedik biçimde açılma eğilimi gösteriyorsa, veya torbayı boşalttıktan sonra tespit mandalını yeniden takmak zor oluyorsa; yayın (şek. 57.A) gerginliğini ayarlamak gerekli olabilir. İstenen sonucu veren deliği (şek. 57.B) seçerek, montaj konumunu ayarlayın.

9. SAKLAMA

Makineyi 30 günden fazla bir süre boyunca bir yere kaldırmayı planlıyorsanız:

1. Motorun soğumasını bekleyin
2. Akü kablolarını çıkarın ve aküyü serin ve kuru bir yerde saklayın.
3. Yakıt deposunu boşaltın (par. 7.2.2) ve motor kılavuzundaki tüm talimatları izleyin.
4. Makineyi iyice temizleyin.
5. Makineyi herhangi bir hasar bakımından kontrol edin. Gerekirse, Yetkili Servis Merkeziyle irtibata geçin.
6. Makineyi şu koşullarda saklayın:
 - kesme cihazı donanımı indirilmiş olarak
 - kuru bir yerde
 - kötü havalardan korunmuş olarak
 - mümkünse üstüne bir bez örtülerek (par. 15.4)
 - çocukların ulaşamayacakları bir yerde
 - anahtarların veya bakım için kullanılan aletlerin kaldırıldığından emin olarak.

Makineyi tekrar kullanmaya başlamadan önce:

- borulardan, yakıt kesme musluğundan veya karbüratörden yakıt sızıntısı olmadığını kontrol edin;
- şu bölümde açıklandığı gibi makineyi hazırlayın: "6. Makinenin kullanılması".

10. TAŞIMA VE NAKLİYE

- Makineyi taşıyacağınız zaman, daima:
 - kesme cihazını devreden çıkarın;
 - kesme cihazı donanımını en yüksek konumuna getirin;
 - motoru durdurun;
- Makineyi bir araç veya römork üzerinde naklederken, daima:
 - uygun dayanımda, genişlikte ve uzunlukta bir erişim rampası kullanın;
 - makineyi; motor kapatılmış, anahtar kontakta çıkarılmış, sürücüsüz halde ve yeterli sayıda kişi tarafından itilmesini sağlayarak yükleyin;
 - yakıt musluğunu kapatın (varsa);
 - kesme cihazı donanımını indirin;
 - park frenini etkinleştirin;
 - herhangi birisine zarar vermeyecek şekilde konumlandırın;
 - devrilerek hasara ve yakıt sızıntılarına yol açmasını önlemek üzere, nakliye cihazına halat veya zincir kullanarak sıkı bir şekilde bağlayın.

11. YARDIM VE ONARIMLAR

Bu kılavuz, makinenin çalıştırılması ve kullanıcı tarafından yapılabilecek doğru temel bakım işlemleri için gerekli tüm bilgileri vermektedir. Burada açıklanmayan tüm düzenlemeler ve bakım işlemleri; makinenin doğru güvenlik düzeyini ve orijinal işletim koşullarını koruyarak, çalışmanın doğru bir şekilde gerçekleştirilmesini sağlayacak gereken bilgi ve ekipmana sahip olan Bayiniz veya Yetkili Servis Merkezi tarafından gerçekleştirilmelidir. Yetkili olmayan merkezlerde veya kalifiye olmayan kişilerce gerçekleştirilen tüm işlemler, Garantiyi ve Üreticinin her türlü yükümlülük ve sorumluluğunu tamamen geçersiz kılacaktır.

- Garanti kapsamındaki onarım ve bakım işlemleri yalnızca Yetkili Servis Merkezlerinde gerçekleştirilebilir.
- Orijinal olmayan parçalar ve mekanizmalar, onaylı değildir; orijinal olmayan yedek parça ve mekanizmaların kullanılması, makinenin emniyetini tehlikeye düşürecek ve Üreticinin her tüm sorumluluk ve yükümlülüklerini kaldıracaktır.
- Orijinal yedek parçaları Yetkili Teknik Servisler ve Satıcılardan temin edilebilir.
- Makinenizi servis, yardım ve güvenlik cihazı muayenesi için yılda bir kez Yetkili Servis Merkezine göndermenizi öneririz.

12. GARANTİ KAPSAMI

Garanti, tüm malzeme ve imalat hatalarını kapsamaktadır. Kullanıcı; verilen dokümantasyondaki tüm talimatları takip etmelidir.

Garanti, aşağıdakilerin neden olduğu hasarları kapsamaz:

- Makinenin beraberindeki dokümantasyonun öğrenilmemesi.
 - Özensizlik.
 - Yanlış veya yasak kullanım ya da montaj.
 - Orijinal olmayan yedek parçaların kullanımı.
 - Üretici tarafından temin edilmemiş veya onaylanmamış mekanizmaların kullanımı.
- Garanti aşağıdakileri kapsamaz:
- Tahrik kayışları, ön farlar, tekerlekler, bıçaklar, güvenlik civataları ve teller gibi sarf malzemelerinin normal aşınması ve yıpranması.
 - Normal aşınma ve yıpranma.
 - Motorlar. Motorlar, belirtilen şart ve koşullara uygun olarak ilgili üretici tarafından sağlanan garanti kapsamındadır.

Alıcı, kendi ülkesinin mevzuatı tarafından korunur. Alıcının kendi ülkesindeki ulusal kanunlarca öngörülen hakları, bu garanti tarafından hiçbir şekilde kısıtlanmaz.

13. BAKIM TABLOSU

İşletim	Aralık (saat)		Paragraf / Notlar
	İlk kez	Ardından her	
MAKİNE			
Güvenlik kontrolleri/kumandaları kontrol edin		Her kullanımdan önce	par. 6.2
Lastik basıncı kontrolü		Her kullanımdan önce	par. 6.1.3
Arka/yanal boşaltma korumalarını kontrol edin. Çim toplama haznesi torbasını ve yanal boşaltma oluşunu kontrol edin.		Her kullanımdan önce	par. 6.1.4
Genel temizlik ve muayene		Her kullanımdan sonra	par. 7.6
Makinedeki herhangi bir hasar bakımından kontrol yapılması. Gerekirse, Yetkili Servis Merkeziyle irtibata geçin.		Her kullanımdan sonra	-
Aküyü şarj edin		Saklamadan önce	par. 7.5
Komple civata ve vida kontrolü		25	
Kesme cihazı konumunun ve keskinliğinin kontrolü		25	***
Aktarma kayışı kontrolü		25	***
Kesme cihazı kontrol kayışı kontrolü		25	***
Fren düzeni ve kontrolü		25	***
Tahrik düzeni ve kontrolü		25	***
Kesme cihazı dişli ve fren kontrolü		25	***

Genel yağlama		25	****
Kesme cihazının değiştirilmesi		100	***
Aktarma kayışının değiştirilmesi		-	** / ***
Kesme cihazı kontrol kayışının değiştirilmesi		-	** / ***
MOTOR *			
Yakıt seviyesinin kontrolü/takviye edilmesi		Her kullanımdan önce	par 7.2
Motor yağını kontrol edin/takviye edin		Her kullanımdan önce	par 7.3
Motor yağının değiştirilmesi		*	*
Hava filtresi temizliği ve kontrolü		*	*
Hava filtresi değişimi		*	*
Yakıt filtresi kontrolü		*	*
Yakıt filtresi değişimi		*	*
Buji noktalarının temizliği ve kontrolü		*	*
Bujiyi değiştirin		*	*

- * Bakım işlemlerinin ve ilgili aralıkların tam listesi için, motorla birlikte verilen kılavuza danışın
** Herhangi bir aksaklığın ilk belirtisinde, derhal Bayinizle iletişime geçin
*** İşlem, Bayiniz veya Yetkili Servis Merkezi tarafından gerçekleştirilmelidir
*** Makine uzun bir süre kullanılmıyacaksa, her seferinde tüm mafsalların genel yağlaması da gerçekleştirilmelidir

14. SORUN BELİRLEME

SORUN	OLASI NEDEN	ÇÖZÜM
1. Anahtar «ON» konumuna çevrildiğinde, ön konsol açılmıyor ve sesli sinyal yok	Aşağıdaki nedenlerden dolayı, elektronik devre kartının güvenlik cihazı müdahale etmiştir:	Kontakt anahtarını «STOP» konumuna çevirin ve sorunun nedenini araştırın:
	kötü bağlanmış akü	bağlantıları kontrol edin (par. 4.4)
	akü terminalleri ters çevrilmiş	bağlantıları kontrol edin (par. 4.4).
	boşalmış akü	aküyü şarj edin (par. 7.5)
	sigorta yanmış	sigortayı (10 A) değiştirin (par. 8.5).
2. Anahtar «ON» konumuna çevrildiğinde, ön konsol açılmıyor ancak sesli sinyal etkinleşiyor	Islak devre kartı	ılık hava ile kurutun
	Aşağıdaki nedenlerden dolayı, elektronik devre kartının güvenlik cihazı müdahale etmiştir:	Kontakt anahtarını «STOP» konumuna çevirin ve sorunun nedenini belirleyin:
3. Anahtar «START»ta iken, ön konsol yanıyor ancak marş motoru çalışmıyor	Islak devre kartı	ılık hava ile kurutun
	yetersiz şarj edilmiş akü	aküyü şarj edin (par. 7.5)
	akü şarj cihazı sigortası yanmış	sigortayı (25 A) değiştirin (par. 8.5)

Yukarıdaki işlemler gerçekleştirildikten sonra sorunlar devam ederse, Bayinizle iletişime geçin.

SORUN	OLASI NEDEN	ÇÖZÜM
4. Anahtar «START»ta iken, marş motoru çalışıyor ancak motor başlamıyor	yetersiz şarj edilmiş akü	aküyü şarj edin (par. 7.5)
	arızalı yakıt beslemesi	depodaki seviyeyi kontrol edin (par. 7.2.1)
		yakıt kesme musluğu açın (öngörülümüşse) (par. 6.4)
	arızalı ateşleme	yakıt filtresini kontrol edin
5. Çalıştırma zor oluyor veya motor düzensiz çalışıyor	karbürleme sorunları	buji kablosu başlığının emniyetli bir şekilde takıldığını kontrol edin
		elektrotların temiz ve doğru açıklığa sahip olduğunu kontrol edin
		hava filtresini temizleyin veya değiştirin
6. Kesme sırasında zayıf motor performansı	Kesme yüksekliğine göre ileri hız çok fazla	yakıt deposunu boşaltın ve temiz yakıtla ikmal edin
		yakıt filtresini kontrol edin ve gerekirse değiştirin
		ileri hızı düşürün ve/veya kesme yüksekliğini artırın (par. 6.5.4)
7. Motor, kesme cihazı devreye alındığında duruyor	etkinleştirme devreye girmemiş	tüm başlatma koşullarının karşılandığını kontrol edin (par. 6.2.2)
8. Makine birkaç dakikadır çalışıyor olsa bile akü gösterge lambası açık kalıyor	yetersiz akü şarjı	Bayinizle iletişime geçin
9. Yağ göstergesi lambası (varsa) işletim sırasında yanıyor	motor yağlama sorunları	Anahtarı derhal «STOP» konumuna çevirin:
		yağ seviyesini takviye edin (bkz. 7.3.1)
		filtreyi değiştirin (sorun devam ederse, Bayinizle iletişime geçin)
10. Motor çalışmayı durduruyor ve sesli bir sinyal üretiliyor	Aşağıdaki nedenlerden dolayı, elektronik devre kartının güvenlik cihazı müdahale etmiştir:	Kontakt anahtarını «STOP» konumuna çevirin ve sorunun nedenini belirleyin:
	şarj cihazı regülatörünün neden olduğu aşırı gerilim	Bayinizle iletişime geçin
	akü doğru olarak bağlanmamış (zayıf kontaklar)	bağlantıları kontrol edin (bkz. 3.4)
11. Motor çalışmayı durduruyor ve hiçbir sesli bir sinyal üretilmiyor	akü bağlantısı kesilmiş	bağlantıları kontrol edin (bkz. 3.4)
	motor sorunları	Bayinizle iletişime geçin
12. Kesme cihazı, devreye girmiyor veya devre dışı bırakıldığında hemen durmuyor	gevşek kayış	Bayinizle iletişime geçin
	elektro-manyetik kavramaya ilişkin sorunlar	Bayinizle iletişime geçin

Yukarıdaki işlemler gerçekleştirildikten sonra sorunlar devam ederse, Bayinizle iletişime geçin.

SORUN	OLASI NEDEN	ÇÖZÜM
13. Düzensiz biçme ve yetersiz toplama (yalnızca arkadan toplamalı modeller için)	kesme cihazı donanımı, yere paralel değil	lastik basıncını kontrol edin (par. 6.1.3)
	verimsiz kesme cihazı	kesme cihazı donanımının yere göre hizalamasını tekrar eski haline getirin (par. 8.2.1)
	ileri hız, çimenlerin boyuna göre fazla yüksek	Bayinizle iletişime geçin
	toplayıcı oluğu tıkalı	ileri hızı düşürün ve/veya kesme cihazı donanımını yükseltin (par. 6.5.4)
		çimenlerin kurumasını bekleyin
14. Düzensiz biçme (yalnızca yandan boşaltmalı modeller)	kesme cihazı donanımı, yere paralel değil	kesme cihazı donanımının yere göre hizalamasını tekrar eski haline getirin (par. 8.2.1)
	verimsiz kesme cihazı	lastik basıncını kontrol edin (par. 6.1.3)
15. Çalışırken alışılmışın dışında titreşimler	kesme cihazı donanımı, çimenle dolmuştur	kesme cihazı donanımını temizleyin (par. 7.6.4)
	kesme cihazı dengesiz veya gevşek	Bayinizle iletişime geçin
	gevşek civatalar ve vidalar	tüm motor ve şasi civatalarını kontrol edin ve sıkıştırın
16. Belirsiz veya etkisiz frenleme	fren doğru şekilde ayarlanmamıştır	Bayinizle iletişime geçin
17. Düzensiz ileri hareket, yokuş yukarı çıkarken zayıf çekiş veya makine şahlanma eğilimi gösteriyorsa	kayıştı veya kavrama cihazında sorunlar	Bayinizle iletişime geçin
18. Motor çalışırken, tahrik pedalına basıldığında makine hareketsiz durumda kalıyor	serbest bırakma kolu, vites devre dışı bırakma konumunda	vites etkinleştirme konumuna geri getirin (par. 5.4)
19. Alışılmadık makine titreşimleri	hasarlı veya gevşek parçalar	makineyi durdurun ve kontak anahtarını çıkarın
		hasar bakımından muayene edin
		tüm gevşek parçalar bakımından kontrol yapın ve bunları sıkıştırın
		tüm kontrol, onarım ve değişim işlemlerini, yalnızca Yetkili Servis Merkezine yaptırın

Yukarıdaki işlemler gerçekleştirildikten sonra sorunlar devam ederse, Bayinizle iletişime geçin.

15. MEKANİZMALAR

15.1 "MALÇLAMA" KİTİ

Çim kesiklerini ince kıyar ve çimenlik üzerinde bırakır (şek. 58.A1; çim. 58.A2).

15.2 BAKIM AMAÇLI AKÜ ŞARJ CİHAZI

Bu; makinenin saklanması sırasında aküyü iyi çalışır durumda tutarak, ideal bir şarjı ve daha uzun bir akü ömrünü garantiler (şek. 58.B).

15.3 YEDEKTE ÇEKME KİTİ

Küçük bir römorku yedekte çekmek içindir (Şek. 58.C).

15.4 BRANDA BEZİNDEN ÖRTÜ

Kullanımda değilken makineyi tozdan korur (Şek. 58.D)

15.5 ARKA AĞIRLIK KİTİ

Özellikle ağırlıklı olarak eğimli toprakta kullanıldıklarında, makinenin arka kısmının dengesini iyileştirir (Şekil 58.E).

15.6 ARKA BOŞALTIMA KORUMASI KİTİ

Biçilmiş çim toplama işlemi yapılmıyorken, çim toplama haznesi yerine kullanılacaktır (Şek. 58.F). *(Yalnızca arkadan boşaltmalı modeller için).*

15.7 KAR ZİNCİRLERİ 18", 20"

Karla kaplı kesimlerde arka tekerleklerin daha iyi tutunması ve kar küreyicileri kullanma imkanı (Şek. 58.G).

15.8 ÇAMUR / KAR TEKERLERİ 18", 20"

Karlı ve çamurlu yüzeyde sürüş performansını iyileştirir (Şekil 58.H).

15.9 RÖMORK

İzin verilen yük sınırları dahilindeki aletleri veya yüksek nesnelere taşımak için kullanılır (Şek. 58.I).

15.10 SERPİCİ

Tuz veya gübre serpmek için kullanılır (Şek. 58.J).

15.11 SERPİCİ

Kum veya çakıl taşı serpmek için kullanılır (Şek. 58.K).

15.12 ÇİM SİLİNDİRİ

Ekme işlemi sonrasında toprağı sıkıştırmak veya çimlenleri düzlemek için kullanılır (Şek. 58.L).

15.13 BIÇAKLI KAR KÜREME MAKİNESİ

Kar küremek ve temizlenen karı kenarlarda biriktirmek için kullanılır (Şek. 58.M).

15.14 ÖN SÜPÜRÜCÜ

Patikalarda ve katı yüzeylerdeki yaprak ve kirleri temizlemek ve ince, taze kar tabakalarını kaldırmak için kullanılır (Şek. 58.N).

15.15 KIYICI

Sert çimleri kesme ve parçalama (Şek. 58.O).

15.16 YAPRAK VE ÇİM TOPLAYICI

Otluk alanlardaki yaprak ve çimleri toplamak için kullanılır (Şek. 58.P).

15.17 ÖN TIRMİK

Çim ve çalı çırpmayı toplamak için kullanılır (Şek. 58.Q).

15.18 KALDIRMA ARAYÜZÜ

Ara şanziman kullanılmasını gerektirmeyen ilave ön aksesuarları monte etmek için kullanılır (Şek. 58.R1).

15.19 ARA ŞANZİMAN (PTO)

Motor gücünü bir mekanizmaya aktarmak için kullanılır. Kaldırma arayüzü gereklidir (Şek. 58.R2).

15.20 ARA ŞANZİMAN (PTO)

Motor gücünü bir mekanizmaya aktarmak için kullanılır. Kaldırma arayüzü gerekli değildir (Şek. 58.R3).

DICHIARAZIONE CE DI CONFORMITÀ (Istruzioni Originali)
(Direttiva Macchine 2006/42/CE, Allegato II, parte A)

1. La Società: ST. S.p.A. – Via del Lavoro, 6 – 31033 Castelfranco Veneto (TV) – Italy

2. Dichiaro sotto la propria responsabilità, che la macchina:

Tosaerba con conducente a bordo seduto (taglio erba)

a) Tipo / Modello Base:	T•••• 92 Hydro
c) Numero di Serie:	22A••RON000001 ÷ 99L••RON999999
d) Motore:	a scoppio

3. È conforme alle specifiche delle direttive:

- MD: 2006/42/EC
- OND: 2000/14/EC, ANNEX VI - 2005/88/EC
D. Lgs.262/2002, ANNEX VI, proc. 1 (Italy)

e) Ente certificatore: N. 0197 – TÜV Rheinland LGA Products GmbH
Tillystrasse 2, 90431 Nürnberg – Germany

- EMCD: 2014/30/EU
- RoHS II: 2011/65/EU - 2015/863/EU

4. Riferimento alle norme armonizzate:

EN ISO 5395-1:2013 + A1:2018
EN ISO 5395-3:2013 + A1:2017 + A2:2018
EN 55012:2007 + A1:2009
EN ISO 14982:2009
EN 63000:2018

g) Livello di potenza sonora misurato: 99 dB(A)
h) Livello di potenza sonora garantito: 100 dB(A)
i) Ampiezza di taglio: 88 cm

n) Persona autorizzata a costituire il Fascicolo Tecnico: ST. S.p.A.
Via del Lavoro, 6
31033 Castelfranco Veneto (TV) - Italia

o) Castelfranco Veneto, 01/10/2022

CEO Stiga Group

Sean Robinson

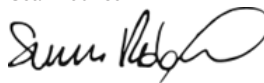

UK DECLARATION OF CONFORMITY

(Supply of Machinery (Safety) Regulations 2008, S.I. 2008 No. 1597, Annex II, part A)

1. The company: ST. S.p.A. – Via del Lavoro, 6 – 31033 Castelfranco Veneto (TV) – Italy

2. Hereby declares under its own responsibility that the machine:

Ride-on lawnmower with seated operator (grass cutting)

a) Homologation type:	T•••• 92 Hydro
c) Serial number:	22A••RON000001 ÷ 99L••RON999999
d) Engine:	petrol

3. Conforms to UK Regulations:

- S.I. 2008/1597 - Supply of Machinery (Safety) Regulations 2008
- S.I. 2001/1701 - Schedule 9 - Noise Emission in the Environment by Equipment for use Outdoors Regulations 2001
 - e) Notified body: N. 0197 – TÜV Rheinland LGA Products GmbH
Tillystrasse 2, 90431 Nürnberg – Germany
- S.I. 2016/1091 - Electromagnetic Compatibility Regulations 2016
- S.I. 2012/3032 - The Restriction of the Use of Certain Hazardous Substances in Electrical and Electronic Equipment Regulations 2012

4. Reference to harmonised standards:

EN ISO 5395-1:2013 + A1:2018
EN ISO 5395-3:2013 + A1:2017 + A2:2018
EN 55012:2007 + A1:2009
EN ISO 14982:2009
EN 63000:2018

g) Measured sound power level:	99 dB(A)
h) Guaranteed sound power level:	100 dB(A)
i) Cutting width:	88 cm

n) Person authorised to compile the technical file:	ST. S.p.A. Via del Lavoro, 6 31033 Castelfranco Veneto (TV) - Italia
---	--

o) Castelfranco Veneto, 01/10/2022	CEO Stiga Group Sean Robinson
------------------------------------	----------------------------------

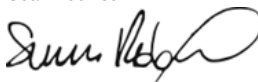

UK Importer: STIGA LTD
Unit 8, Bluewater Estate Plympton,
Devon, PL7 4JH, England



DICHIARAZIONE CE DI CONFORMITÀ (Istruzioni Originali)
(Direttiva Macchine 2006/42/CE, Allegato II, parte A)

1. La Società: ST. S.p.A. – Via del Lavoro, 6 – 31033 Castelfranco Veneto (TV) – Italy

2. Dichiaro sotto la propria responsabilità, che la macchina:

Tosaerba con conducente a bordo seduto (taglio erba)

a) Tipo / Modello Base:	T•••• 102 - T••••• 102 Hydro
c) Numero di Serie:	22A••RON000001 ÷ 99L••RON999999
d) Motore:	a scoppio

3. È conforme alle specifiche delle direttive:

- MD: 2006/42/EC
- OND: 2000/14/EC, ANNEX VI - 2005/88/EC
D. Lgs.262/2002, ANNEX VI, proc. 1 (Italy)

e) Ente certificatore: N. 0197 – TÜV Rheinland LGA Products GmbH
Tillystrasse 2, 90431 Nürnberg – Germany

- EMCD: 2014/30/EU
- RoHS II: 2011/65/EU - 2015/863/EU

4. Riferimento alle norme armonizzate:

EN ISO 5395-1:2013 + A1:2018
EN ISO 5395-3:2013 + A1:2017 + A2:2018
EN 55012:2007 + A1:2009
EN ISO 14982:2009
EN 63000:2018

g) Livello di potenza sonora misurato: 100 dB(A)
h) Livello di potenza sonora garantito: 100 dB(A)
i) Ampiezza di taglio: 101 cm

n) Persona autorizzata a costituire il Fascicolo Tecnico: ST. S.p.A.
Via del Lavoro, 6
31033 Castelfranco Veneto (TV) - Italia

o) Castelfranco Veneto, 01/10/2022

CEO Stiga Group

Sean Robinson

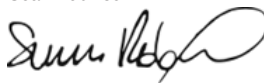

UK DECLARATION OF CONFORMITY

(Supply of Machinery (Safety) Regulations 2008, S.I. 2008 No. 1597, Annex II, part A)

1. The company: ST. S.p.A. – Via del Lavoro, 6 – 31033 Castelfranco Veneto (TV) – Italy

2. Hereby declares under its own responsibility that the machine:

Ride-on lawnmower with seated operator (grass cutting)

a) Homologation type:	T•••• 102 - T••••• 102 Hydro
c) Serial number:	22A••RON000001 ÷ 99L••RON999999
d) Engine:	petrol

3. Conforms to UK Regulations:

- S.I. 2008/1597 - Supply of Machinery (Safety) Regulations 2008
- S.I. 2001/1701 - Schedule 9 - Noise Emission in the Environment by Equipment for use Outdoors Regulations 2001
 - e) Notified body: N. 0197 – TÜV Rheinland LGA Products GmbH
Tillystrasse 2, 90431 Nürnberg – Germany
- S.I. 2016/1091 - Electromagnetic Compatibility Regulations 2016
- S.I. 2012/3032 - The Restriction of the Use of Certain Hazardous Substances in Electrical and Electronic Equipment Regulations 2012

4. Reference to harmonised standards:

EN ISO 5395-1:2013 + A1:2018
EN ISO 5395-3:2013 + A1:2017 + A2:2018
EN 55012:2007 + A1:2009
EN ISO 14982:2009
EN 63000:2018

g) Measured sound power level: 100 dB(A)

h) Guaranteed sound power level: 100 dB(A)

i) Cutting width: 101 cm

n) Person authorised to compile the technical file: ST. S.p.A.
Via del Lavoro, 6
31033 Castelfranco Veneto (TV) - Italia

o) Castelfranco Veneto, 01/10/2022

CEO Stiga Group

Sean Robinson



UK Importer: STIGA LTD
Unit 8, Bluewater Estate Plympton,
Devon, PL7 4JH, England



DICHIARAZIONE CE DI CONFORMITÀ (Istruzioni Originali)
(Direttiva Macchine 2006/42/CE, Allegato II, parte A)

1. La Società: ST. S.p.A. – Via del Lavoro, 6 – 31033 Castelfranco Veneto (TV) – Italy

2. Dichiaro sotto la propria responsabilità, che la macchina:

Tosaerba con conducente a bordo seduto (taglio erba)

a) Tipo / Modello Base:	T••• 108 Hydro - T••• 108 Hydro SD
c) Numero di Serie:	22A••RON000001 ÷ 99L••RON999999
d) Motore:	a scoppio

3. È conforme alle specifiche delle direttive:

- MD: 2006/42/EC
- OND: 2000/14/EC, ANNEX VI - 2005/88/EC
D. Lgs.262/2002, ANNEX VI, proc. 1 (Italy)

e) Ente certificatore: N. 0197 – TÜV Rheinland LGA Products GmbH
Tillystrasse 2, 90431 Nürnberg – Germany

- EMCD: 2014/30/EU
- RoHS II: 2011/65/EU - 2015/863/EU

4. Riferimento alle norme armonizzate:

EN ISO 5395-1:2013 + A1:2018
EN ISO 5395-3:2013 + A1:2017 + A2:2018
EN 55012:2007 + A1:2009
EN ISO 14982:2009
EN 63000:2018

g) Livello di potenza sonora misurato: 100 dB(A)
h) Livello di potenza sonora garantito: 100 dB(A)
i) Ampiezza di taglio: 105 cm

n) Persona autorizzata a costituire il Fascicolo Tecnico: ST. S.p.A.
Via del Lavoro, 6
31033 Castelfranco Veneto (TV) - Italia

o) Castelfranco Veneto, 01/10/2022

CEO Stiga Group

Sean Robinson

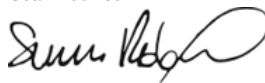

UK DECLARATION OF CONFORMITY

(Supply of Machinery (Safety) Regulations 2008, S.I. 2008 No. 1597, Annex II, part A)

1. The company: ST. S.p.A. – Via del Lavoro, 6 – 31033 Castelfranco Veneto (TV) – Italy
2. Hereby declares under its own responsibility that the machine:

Ride-on lawnmower with seated operator (grass cutting)

- | | |
|-----------------------|------------------------------------|
| a) Homologation type: | T••• 108 Hydro - T••• 108 Hydro SD |
| c) Serial number: | 22A••RON000001 ÷ 99L••RON999999 |
| d) Engine: | petrol |

3. Conforms to UK Regulations:

- S.I. 2008/1597 - Supply of Machinery (Safety) Regulations 2008
- S.I. 2001/1701 - Schedule 9 - Noise Emission in the Environment by Equipment for use Outdoors Regulations 2001
 - e) Notified body: N. 0197 – TÜV Rheinland LGA Products GmbH
Tillystrasse 2, 90431 Nürnberg – Germany
- S.I. 2016/1091 - Electromagnetic Compatibility Regulations 2016
- S.I. 2012/3032 - The Restriction of the Use of Certain Hazardous Substances in Electrical and Electronic Equipment Regulations 2012

4. Reference to harmonised standards:

EN ISO 5395-1:2013 + A1:2018
EN ISO 5395-3:2013 + A1:2017 + A2:2018
EN 55012:2007 + A1:2009
EN ISO 14982:2009
EN 63000:2018

- | | |
|---|--|
| g) Measured sound power level: | 100 dB(A) |
| h) Guaranteed sound power level: | 100 dB(A) |
| i) Cutting width: | 105 cm |
| n) Person authorised to compile the technical file: | ST. S.p.A.
Via del Lavoro, 6
31033 Castelfranco Veneto (TV) - Italia |
| o) Castelfranco Veneto, 01/10/2022 | CEO Stiga Group
Sean Robinson |



UK Importer: STIGA LTD
Unit 8, Bluewater Estate Plympton,
Devon, PL7 4JH, England



DICHIARAZIONE CE DI CONFORMITÀ (Istruzioni Originali)
(Direttiva Macchine 2006/42/CE, Allegato II, parte A)

1. La Società: ST. S.p.A. – Via del Lavoro, 6 – 31033 Castelfranco Veneto (TV) – Italy

2. Dichiaro sotto la propria responsabilità, che la macchina:

Tosaerba con conducente a bordo seduto (taglio erba)

a) Tipo / Modello Base:	T••••• 118 Hydro SD
c) Numero di Serie:	22A••RON000001 ÷ 99L••RON999999
d) Motore:	a scoppio

3. È conforme alle specifiche delle direttive:

- MD: 2006/42/EC
- OND: 2000/14/EC, ANNEX VI - 2005/88/EC
D. Lgs.262/2002, ANNEX VI, proc. 1 (Italy)

e) Ente certificatore: N. 0197 – TÜV Rheinland LGA Products GmbH
Tillystrasse 2, 90431 Nürnberg – Germany

- EMCD: 2014/30/EU
- RoHS II: 2011/65/EU - 2015/863/EU

4. Riferimento alle norme armonizzate:

EN ISO 5395-1:2013 + A1:2018
EN ISO 5395-3:2013 + A1:2017 + A2:2018
EN 55012:2007 + A1:2009
EN ISO 14982:2009
EN 63000:2018

g) Livello di potenza sonora misurato: 105 dB(A)

h) Livello di potenza sonora garantito: 105 dB(A)

i) Ampiezza di taglio: 121 cm

n) Persona autorizzata a costituire il Fascicolo Tecnico: ST. S.p.A.
Via del Lavoro, 6
31033 Castelfranco Veneto (TV) - Italia

o) Castelfranco Veneto, 01/10/2022

CEO Stiga Group

Sean Robinson

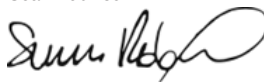

UK DECLARATION OF CONFORMITY

(Supply of Machinery (Safety) Regulations 2008, S.I. 2008 No. 1597, Annex II, part A)

1. The company: ST. S.p.A. – Via del Lavoro, 6 – 31033 Castelfranco Veneto (TV) – Italy

2. Hereby declares under its own responsibility that the machine:

Ride-on lawnmower with seated operator (grass cutting)

a) Homologation type:	T••••• 118 Hydro SD
c) Serial number:	22A••RON000001 ÷ 99L••RON999999
d) Engine:	petrol

3. Conforms to UK Regulations:

- S.I. 2008/1597 - Supply of Machinery (Safety) Regulations 2008
- S.I. 2001/1701 - Schedule 9 - Noise Emission in the Environment by Equipment for use Outdoors Regulations 2001
 - e) Notified body: N. 0197 – TÜV Rheinland LGA Products GmbH
Tillystrasse 2, 90431 Nürnberg – Germany
- S.I. 2016/1091 - Electromagnetic Compatibility Regulations 2016
- S.I. 2012/3032 - The Restriction of the Use of Certain Hazardous Substances in Electrical and Electronic Equipment Regulations 2012

4. Reference to harmonised standards:

EN ISO 5395-1:2013 + A1:2018
EN ISO 5395-3:2013 + A1:2017 + A2:2018
EN 55012:2007 + A1:2009
EN ISO 14982:2009
EN 63000:2018

g) Measured sound power level: 105 dB(A)

h) Guaranteed sound power level: 105 dB(A)

i) Cutting width: 121 cm

n) Person authorised to compile the technical file: ST. S.p.A.
Via del Lavoro, 6
31033 Castelfranco Veneto (TV) - Italia

o) Castelfranco Veneto, 01/10/2022

CEO Stiga Group

Sean Robinson



UK Importer: STIGA LTD
Unit 8, Bluewater Estate Plympton,
Devon, PL7 4JH, England



DICHIARAZIONE CE DI CONFORMITÀ (Istruzioni Originali)
(Direttiva Macchine 2006/42/CE, Allegato II, parte A)

1. La Società: ST. S.p.A. – Via del Lavoro, 6 – 31033 Castelfranco Veneto (TV) – Italy

2. Dichiaro sotto la propria responsabilità, che la macchina:

Tosaerba con conducente a bordo seduto (taglio erba)

a) Tipo / Modello Base:	T•••• 122 - T••••• 122 Hydro
c) Numero di Serie:	22A••RON000001 ÷ 99L••RON999999
d) Motore:	a scoppio

3. È conforme alle specifiche delle direttive:

- MD: 2006/42/EC
- OND: 2000/14/EC, ANNEX VI - 2005/88/EC
D. Lgs.262/2002, ANNEX VI, proc. 1 (Italy)

e) Ente certificatore: N. 0197 – TÜV Rheinland LGA Products GmbH
Tillystrasse 2, 90431 Nürnberg – Germany

- EMCD: 2014/30/EU
- RoHS II: 2011/65/EU - 2015/863/EU

4. Riferimento alle norme armonizzate:

EN ISO 5395-1:2013 + A1:2018
EN ISO 5395-3:2013 + A1:2017 + A2:2018
EN 55012:2007 + A1:2009
EN ISO 14982:2009
EN 63000:2018

g) Livello di potenza sonora misurato: 104 dB(A)

h) Livello di potenza sonora garantito: 105 dB(A)

i) Ampiezza di taglio: 121 cm

n) Persona autorizzata a costituire il Fascicolo Tecnico: ST. S.p.A.
Via del Lavoro, 6
31033 Castelfranco Veneto (TV) - Italia

o) Castelfranco Veneto, 01/10/2022

CEO Stiga Group

Sean Robinson

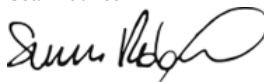

UK DECLARATION OF CONFORMITY

(Supply of Machinery (Safety) Regulations 2008, S.I. 2008 No. 1597, Annex II, part A)

1. The company: ST. S.p.A. – Via del Lavoro, 6 – 31033 Castelfranco Veneto (TV) – Italy

2. Hereby declares under its own responsibility that the machine:

Ride-on lawnmower with seated operator (grass cutting)

a) Homologation type:	T•••• 122 - T••••• 122 Hydro
c) Serial number:	22A••RON000001 ÷ 99L••RON999999
d) Engine:	petrol

3. Conforms to UK Regulations:

- S.I. 2008/1597 - Supply of Machinery (Safety) Regulations 2008
- S.I. 2001/1701 - Schedule 9 - Noise Emission in the Environment by Equipment for use Outdoors Regulations 2001
 - e) Notified body: N. 0197 – TÜV Rheinland LGA Products GmbH
Tillystrasse 2, 90431 Nürnberg – Germany
- S.I. 2016/1091 - Electromagnetic Compatibility Regulations 2016
- S.I. 2012/3032 - The Restriction of the Use of Certain Hazardous Substances in Electrical and Electronic Equipment Regulations 2012

4. Reference to harmonised standards:

EN ISO 5395-1:2013 + A1:2018
EN ISO 5395-3:2013 + A1:2017 + A2:2018
EN 55012:2007 + A1:2009
EN ISO 14982:2009
EN 63000:2018

g) Measured sound power level:	104 dB(A)
h) Guaranteed sound power level:	105 dB(A)
i) Cutting width:	121 cm

n) Person authorised to compile the technical file:	ST. S.p.A. Via del Lavoro, 6 31033 Castelfranco Veneto (TV) - Italia
---	--

o) Castelfranco Veneto, 01/10/2022	CEO Stiga Group Sean Robinson
------------------------------------	----------------------------------



UK Importer: STIGA LTD
Unit 8, Bluewater Estate Plympton,
Devon, PL7 4JH, England



<p>FR (Traduction de la notice originale)</p> <p>Déclaration CE de Conformité (Directive Machines 2006/42/CE, Annexe II, partie A)</p> <ol style="list-style-type: none"> 1. La Société 2. Déclare sous sa propre responsabilité que la machine : Tondeuse à gazon à conducteur assis/ coupe du gazon a) Type / Modèle de Base c) Série d) Moteur: moteur essence 3. Est conforme aux prescriptions des directives : e) Organisme de certification 4. Renvoi aux Normes harmonisées g) Niveau de puissance sonore mesuré h) Niveau de puissance sonore garanti i) Largeur de coupe n) Personne habilitée à établir le Dossier Technique : o) Lieu et Date 	<p>EN (Translation of the original instruction)</p> <p>EC Declaration of Conformity (Machine Directive 2006/42/EC, Annex II, part A)</p> <ol style="list-style-type: none"> 1. The Company 2. Herby declares under its own responsibility that the machine: ride-on lawnmower with seated operator/ Grass cutting a) Type / Base Model c) Serial number d) Motor: petrol 3. Conforms to directive specifications: e) Certifying body 4. Reference to harmonised Standards g) Sound power level measured h) Sound power level guaranteed i) Range of cut n) Person authorised to create the Technical Folder: o) Place and Date 	<p>DE (Übersetzung der Originalbetriebsanleitung)</p> <p>EG-Konformitätserklärung (Maschinenrichtlinie 2006/42/EG, Anhang II, Teil A)</p> <ol style="list-style-type: none"> 1. Die Gesellschaft 2. Erklärt auf eigene Verantwortung, dass die Maschine: Aufsitzmäher / Rasenschnitt a) Typ / Basismodell c) Seriennummer d) Motor: Verbrennungsmotor 3. Den Anforderungen der folgenden Richtlinien entspricht: e) Zertifizierungsstelle 4. Bezugnahme auf die harmonisierten Normen g) Gemessener Schallleistungspegel h) Garantierter Schallleistungspegel i) Schnittbreite n) Zur Verfassung der technischen Unterlagen befugte Person: o) Ort und Datum
<p>NL (Vertaling van de oorspronkelijke gebruiksaanwijzing)</p> <p>EG-verklaring van overeenstemming (Richtlijn Machines 2006/42/CE, Bijlage II, deel A)</p> <ol style="list-style-type: none"> 1. Het bedrijf 2. Verklaart onder zijn eigen verantwoordelijkheid dat de machine: Grasmaaier met zittende bediener / grasmaaier a) Type / Basismodel c) Serienummer d) Motor: benzinemotor 3. Voldoet aan de specificaties van de richtlijnen: e) Certificatie-instituut 4. Verwijzing naar de Geharmoniseerde normen g) Gemeten niveau van geluidsvermogen h) Gearandeerd niveau van geluidsvermogen i) Snijbreedte n) Bevoegd persoon voor het opstellen van het Technisch Dossier o) Plaats en Datum 	<p>ES (Traducción del Manual Original)</p> <p>Declaración de Conformidad CE (Directiva Máquinas 2006/42/CE, Anexo II, parte A)</p> <ol style="list-style-type: none"> 1. La Empresa 2. Declara bajo su propia responsabilidad que la máquina: Cortadora de pasto con conductor sentado/ Corte hierba a) Tipo / Modelo Base c) Matrícula d) Motor: motor de explosión 3. Cuple con las especificaciones de las directivas: e) Ente certificador 4. Referencia a las Normas armonizadas g) Nivel de potencia sonora medido h) Nivel de potencia sonora garantizado i) Amplitud de corte n) Persona autorizada a realizar el Manual Técnico: o) Lugar y Fecha 	<p>PT (Tradução do manual original)</p> <p>Declaração CE de Conformidade (Diretiva de Máquinas 2006/42/CE, Anexo II, parte A)</p> <ol style="list-style-type: none"> 1. A Empresa 2. Declara sob a própria responsabilidade que a máquina: Corta-ervas para operador sentado/ corte da relva a) Tipo / Modelo Base c) Matrícula d) Motor: motor a explosão 3. É conforme às especificações das diretivas: e) Órgão certificador 4. Referência às Normas harmonizadas g) Nivel medido de potência sonora h) Nivel garantido de potência sonora i) Amplitude de corte n) Pessoa autorizada a elaborar o Caderno Técnico o) Local e Data
<p>EL (Μετάφραση του πρωτοτύπου των οδηγιών χρήσης)</p> <p>EK-Δήλωση συμμόρφωσης (Οδηγία Μηχανών 2006/42/CE, Παράρτημα II, μέρος Α)</p> <ol style="list-style-type: none"> 1. Η Εταιρία 2. Δηλώνει υπεύθυνα ότι η μηχανή: Χλοοκοπτικό τρακτέρ με εποχούμενο χειριστή/ κοπή της χλόης a) Τύπος / Βασικό Μοντέλο c) Αριθμός μητρώου d) Κινητήρας: κινητήρας εσωτερικής ανάφλεξης 3. Συμμορφώνεται με τις προδιαγραφές της οδηγίας: e) Οργανισμός πιστοποίησης 4. Αναφορά στους Κανονισμούς εναρμόνισης g) Στάθμη μέτρησης ακουστικής ισχύος h) Στάθμη εγγυημένης ακουστικής ισχύος i) Εύρος κοπής η) Εξουσιοδοτημένο άτομο για την κατάρτιση του Τεχνικού Φυλλαδίου: ο) Τόπος και Χρόνος 	<p>TR (Orijinal Talimatların Tercümesi)</p> <p>AT Uygunluk Beyanı (2006/42/CE Makine Direktifi, Ek II, bölüm A)</p> <ol style="list-style-type: none"> 1. Şirket 2. Şahsi sorumluluğu altında aşağıdaki makinenin: Oturan sürücülü çim biçme makinesi / çim kesimi a) Tip / Standart model c) Sicil numarası d) Motor: patlamalı motor 3. Aşağıdaki direktiflerin özelliklerine uygun olduğunu beyan etmektedir: e) Sertifikalandıran kurum 4. Harmonize standartlara atf g) Ölçülen ses gücü seviyesi h) Garant edilmiş ses gücü seviyesi i) Kesim genişliği n) Teknik Dosyası oluşturmaya yetkili kişi: o) Yer ve Tarih 	<p>МК (Превод на оригиналните упатства)</p> <p>Декларација за усогласеност со ЕУ (Директива за машини 2006/42/CE, Анекс II, дел А)</p> <ol style="list-style-type: none"> 1. Компанијата 2. изјавува со целосна лична одговорност дека следната машина: Тревокоскачка со седнат управувач / косење трева a) Тип / основен модел v) етикета г) мотор: мотор со согорување 3. Усогласено со спецификациите според директивите: д) тело за сертификација 4. Референци за усогласени нормативи е) Акустички притисок ж) измерено ниво на звучна моќност з) Ниво на гарантирана звучна моќност и) овластено лице за составување на Техничката брошура о) место и датум

<p>NO (Oversættelse av original bruksanvisning)</p> <p>EF- Samsvarserklæring (Maskindirektiv 2006/42/EF, Vedlegg II, del A)</p> <p>1. Firmaet</p> <p>2. Erklærer på eget ansvar at maskinen: Sittgressklipper / gressklipping</p> <p>a) Type / Modell</p> <p>c) Serienummer</p> <p>d) Motor: forbrenningsmotor</p> <p>3. Oppfyller kravene i direktivene:</p> <p>e) Sertifiseringsorgan</p> <p>4. Henvisning til harmoniserte standarder</p> <p>g) Målt lydeffektivå</p> <p>h) Garantert lydeffektivå</p> <p>i) Klippebredde</p> <p>n) Person som har fullmakt til å utferdige teknisk dokumentasjon:</p> <p>o) Sted og dato</p>	<p>SV (Översättning av bruksanvisning i original)</p> <p>EG-försäkran om överensstämmelse (Maskindirektiv 2006/42/EG, bilaga II, del a)</p> <p>1. Företaget</p> <p>2. Försäkrar på eget ansvar att maskinen Åkgräsklippare / gräsklippning</p> <p>a) Typ / Basmodell</p> <p>c) Serienummer</p> <p>d) Motor: förbränningsmotor</p> <p>3. Överensstämmer med föreskrifterna i direktivet</p> <p>e) Intygsorgan_ Anmält organ</p> <p>4. Referens till harmoniserade standarder</p> <p>g) Uppmått ljudeffektivå</p> <p>h) Garanterad ljudeffektivå</p> <p>i) Skärbredd</p> <p>n) Auktoriserad person för upprättandet av den tekniska dokumentationen:</p> <p>o) Ort och datum</p>	<p>DA (Oversættelse af den originale bruksanvisning)</p> <p>EF-overensstemmelseserklæring (Maskindirektiv 2006/42/EF, bilag II, del A)</p> <p>1. Firmaet</p> <p>2. Erklærer på eget ansvar, at maskinen: Havertraktor/ klipping af græsset</p> <p>a) Type / Model</p> <p>c) Serienummer</p> <p>d) Motor: forbrændingsmotor</p> <p>3. Er i overensstemmelse med specifikationerne ifølge direktiverne:</p> <p>e) Certificeringsorgan</p> <p>4. Henvisning til harmoniserede standarder</p> <p>g) Målt lydeffektivniveau</p> <p>h) Garanteret lydeffektivniveau</p> <p>i) Klippebredde</p> <p>n) Person, der har bemyndigelse til at udarbejde det tekniske dossier:</p> <p>o) Sted og dato</p>
<p>FI (Alkuperäisten ohjeiden käännös)</p> <p>EY-VAATIMUSTENMUKAISUUSVAKUUTUS (Konedirektiivi 2006/42/EY, Liite II, osa A)</p> <p>1. Yritys</p> <p>2. Vakuuttaa omalla vastuullaan, että kone: Päättäajettava ruohonleikkuri / ruohonleikkuri</p> <p>a) Tyyppi / Perusmalli</p> <p>c) Sarjanumero</p> <p>d) Moottori : räjähdysmoottori</p> <p>3. On yhdenmukainen seuraavien direktiivien asettamien vaatimusten kanssa:</p> <p>e) Sertifiointiryitys</p> <p>4. Viittaus harmonisoiituihin standardeihin</p> <p>g) Mitattu äänitehotaso</p> <p>h) Taattu äänitehotaso</p> <p>i) Leikkuleveys</p> <p>n) Teknisten asiakirjojen laatimiseen valtuutettu henkilö:</p> <p>o) Paikka ja päivämäärä</p>	<p>CS (Překlad původního návodu k používání)</p> <p>ES – Prohlášení o shodě (Směrnice o Strojních zařízeních (Konodirektiiv 2006/42/ES, Příloha II, část A)</p> <p>1. Společnost</p> <p>2. Prohlašuje na vlastní odpovědnost, že stroj: Sekačka se sedící obsluhou/ sekačka na trávu</p> <p>a) Typ / Základní model</p> <p>c) Výrobní číslo</p> <p>d) Motor: spalovací motor</p> <p>3. Je ve shodě s nařízením směrnice:</p> <p>e) Certifikační orgán</p> <p>4. Odkazy na Harmonizované normy</p> <p>g) Naměřená úroveň akustického výkonu</p> <p>h) Zaručená úroveň akustického výkonu</p> <p>i) Šířka řezání</p> <p>n) Osoba autorizovaná pro vytvoření Technického spisu:</p> <p>o) Místo a Datum</p>	<p>PL (Tłumaczenie instrukcji oryginalnej)</p> <p>Deklaracja zgodności WE (Dyrektywa maszynowa 2006/42/WE, Załącznik II, część A)</p> <p>1. Spółka</p> <p>2. Oświadczam na własną odpowiedzialność, że maszyna: Kosiarka z operatorem jadącym, w pozycji siedzącej na maszynie/ cięcie trawy</p> <p>a) Typ / Model podstawowy</p> <p>c) Numer seryjny</p> <p>d) Silnik: silnik o zaplonie iskrowym</p> <p>3. Spełnia podstawowe wymogi następujących Dyrektyw:</p> <p>e) Jednostka certyfikująca</p> <p>4. Odniesienie do Norm zharmonizowanych</p> <p>g) Zmierzony poziom mocy akustycznej</p> <p>h) Gwarantowany poziom mocy akustycznej</p> <p>i) Szerokość cięcia</p> <p>n) Osoba upoważniona do zredagowania Dokumentacji technicznej:</p> <p>o) Miejscowość i data</p>
<p>HU (Eredeti használati utasítás fordítása)</p> <p>EK-megfelelőségi nyilatkozata (2006/42/EK gépirányelv, II. melléklet "A" rész)</p> <p>1. Alulírott Vállalat</p> <p>2. Felelősségének teljes tudatában kijelenti, hogy az alábbi gép: Vezetőüléssel fűnyírógép/ fűnyírás</p> <p>a) Típus / Alaptípus</p> <p>c) Gyártási szám</p> <p>d) Motor: robbanómotor</p> <p>3. Megfelel az alábbi irányelvnek előírásainak:</p> <p>e) Tanúsító szerv</p> <p>4. Hivatkozás a harmonizált szabványokra</p> <p>g) Mért zajteljesítmény szint</p> <p>h) Garantált zajteljesítmény szint</p> <p>i) Vágási szélesség</p> <p>n) Műszaki Dosszié szerkesztésére felhatalmazott személy:</p> <p>o) Helye és ideje</p>	<p>RU (Перевод оригинальных инструкций)</p> <p>Декларация соответствия нормам ЕС (Директива о машинном оборудовании 2006/42/ЕС, Приложение II, часть А)</p> <p>1. Предприятие</p> <p>2. Заявляет под собственную ответственность, что машина: Ездовая косилка с водителем / стрижка газона</p> <p>a) Тип / Базовая модель</p> <p>c) Паспорт</p> <p>d) Двигатель: двигатель внутреннего сгорания</p> <p>3. Соответствует требованиям следующих директив:</p> <p>e) Сертифицирующий орган</p> <p>4. Ссылки на гармонизированные нормы</p> <p>g) Измеренный уровень звуковой мощности</p> <p>h) Гарантируемый уровень звуковой мощности</p> <p>i) Амплитуда кошения</p> <p>n) Лицо, уполномоченное на подготовку технической документации:</p> <p>o) Место и дата</p>	<p>HR (Prijevod originalnih uputa)</p> <p>EK Izjava o sukladnosti (Direktiva 2006/42/EZ o strojevima, dodatak II, dio A)</p> <p>1. Tvrtka:</p> <p>2. pod vlastitom odgovornošću izjavljuje da je stroj: Sjedeća kosilica trave s operaterom/ košenje trave</p> <p>a) Vrsta / Osnovni model</p> <p>c) Matični broj</p> <p>d) Motor: motor s unutarnjim izgaranjem</p> <p>3. sukladan s temeljnim zahtjevima direktiva:</p> <p>e) Certifikacijsko tijelo</p> <p>4. Primijenjene su slijedeće harmonizirane norme:</p> <p>g) Izmjerena razina zvučne snage</p> <p>h) Zajamčena razina zvučne snage</p> <p>i) Širina rezanja</p> <p>n) Osoba ovlaštena za pravljenje Tehničke datoteke:</p> <p>o) Mjesto i datum</p>

<p>SL (Prevod izvirnih navodil)</p> <p>ES izjava o skladnosti (Direktiva 2006/42/ES), priloga II, del A)</p> <ol style="list-style-type: none"> 1. Družba 2. pod lastno odgovornostjo izjavlja, da je stroj: Traktorska kosilnica/ košnja trave a) Tip / osnovni model c) Serjska številka d) Motor: motor z notranjim izgorevanjem 3. Skladen je z določili direktiv : e) Ustanova, ki izda potrdilo 4. Sklicevanje na usklajene predpise g) Izmerjen nivo zvočne moči h) Zagotovljen nivo zvočne moči i) Obseg košnje n) Oseba, pooblaščenca za sestavo tehnične knjižice: o) Kraj in datum 	<p>BS (Prijevod originalnih uputa)</p> <p>EZ izjava o sukladnosti (Direktiva o mašinama 2006/42/EZ, Prilog II, deo A)</p> <ol style="list-style-type: none"> 1. Firma 2. Daje izjavo pod vlastitom odgovornošću da je mašina: Traktorska kosilica (traktorčić) / Košenje trave a) Tip / Osnovni model c) Serijski broj d) Motor: motor s unutrašnjim izgaranjem 3. sukladna s osnovnim zahtjevima direktive: e) Certifikaciono tijelo 4. Pozivanje na usklađene norme g) Izmerjeni nivo zvučne snage h) Garantovani nivo zvučne snage i) Širina košenja n) Osoba ovlaštena za izradu tehničke brošure: o) Mjesto i datum 	<p>SK (Preklad pôvodného návodu na použitie)</p> <p>ES vyhlásenie o zhode (Smernica o Strojnych zariadeniach 2006/42/ES, Priloha II, časť A)</p> <ol style="list-style-type: none"> 1. Spoločnosť 2. Vyhlasuje na vlastnú zodpovednosť, že stroj: Kosačka so sediacou obsluhou/ kosačka na trávu a) Typ / Základný model c) Výrobné číslo d) Motor: spaľovací motor 3. Je v zhode s nariadeniami smerníc: e) Certifikačný orgán 4. Odkaz na Harmonizované normy g) Zameraná úroveň akustického výkonu h) Nameraná úroveň akustického výkonu i) Šírka kosenia j) Čistý inštalovaný výkon n) Osoba autorizovaná na vytvorenie Technického spisu: o) Miesto a Dátum
<p>RO (Traducerea manualului fabricantului)</p> <p>CE -Declarație de Conformitate (Directiva Mașini 2006/42/CE, Anexa II, partea A)</p> <ol style="list-style-type: none"> 1. Societatea 2. Declară pe propria răspundere că mașina: Mașină de tuns iarba cu șofer la volan/ tăiat iarba a) Tip / Model de bază c) Număr de serie d) Motor: motor cu combustie 3. Este în conformitate cu specificațiile directivelor: e) Organism de certificare 4. Referință la Standardele armonizate g) Nivel de putere sonoră măsurat h) Nivel de putere sonoră garantat i) Lățimea de tăiere n) Persoană autorizată să întocmească Dosarul Tehnic o) Locul și Data 	<p>LT (Originalių instrukcijų vertimas)</p> <p>EB atitikties deklaracija (Mašinu direktiva 2006/42/CE, Priedas II, dalis A)</p> <ol style="list-style-type: none"> 1. Bendrovė 2. Prisiima atsakomybę, kad įrenginys: Balninė vejapjovė su sėdinčiu operatoriumi / žolės pjovimas a) Tipas / Bazinis Modelis c) Serijos numeris d) Variklis: vidaus degimo variklis 3. Atitinka direktyvose pateiktas specifikacijas: e) Sertifikavimo įstaiga 4. Nuoroda į suderintas Normas g) Išmatuotas garso galios lygis h) Užtikrinamas garso galios lygis i) Pjovimo plotis n) Autorizuotas asmuo sudaryti Techninę Dokumentaciją: o) Vieta ir Data 	<p>LV (Instrukciju tulkojums no oriģinālvadoda)</p> <p>EK atbilstības deklarācija (Direktīva 2006/42/EK par mašīnām, pielikums II, daļa A)</p> <ol style="list-style-type: none"> 1. Uzņēmums 2. Uzņemasies par to pilnu atbildību, paziņojot, ka mašīna: Sēžot vadāma zālienu pļaujmašīna/ zāles pļaušana a) Tips / Bāzes modelis c) Sērijas numurs d) Motors: iekšdedzes motors 3. Atbilst šādu direktīvu prasībām: e) Sertifikācijas iestāde 4. Atsaucē uz harmonizētiem standartiem g) Izmērītais skaņas intensitātes līmenis h) Garantētais skaņas intensitātes līmenis i) Pļaušanas platums n) Pilnvarotais darbinieks, kas sagatavoja tehnisko dokumentāciju: o) Vieta un datums
<p>SR (Prevod originalnih uputstval)</p> <p>EC deklaracija o usaglašenosti (Direktiva o mašinama 2006/42/EC, Prilog II, deo A)</p> <ol style="list-style-type: none"> 1. Preduzeće 2. Daje izjavu pod vlastitom odgovornošću da je mašina: Traktorska kosačica (traktorčić)/ košenje trave a) Tip / Osnovni model c) Serijski broj d) Motor: motor s unutrašnjim sagorevanjem 3. u skladu s osnovnim zahtjevima direktiva: e) Sertifikaciono telo 4. Pozivanje na usklađene norme g) Izmereni nivo zvučne snage h) Garantovani nivo zvučne snage i) Širina košenja..... n) Osoba ovlašćena za sastavljanje tehničke brošure o) Mesto i datum 	<p>BG (Превод на оригиналните инструкции)</p> <p>EO декларация за съответствие (Директива Машина 2006/42/EO, Приложение II, част А)</p> <ol style="list-style-type: none"> 1. Дружество 2. На собствена отговорност декларира, че машината: Косачка със седнал водач/ рязане на трева a) Вид / Базисен модел b) Месец / година на производство в) Сериен номер г) Motor: мотор с вътрешно горене 3. Е в съответствие със спецификата на директивите: д) Сертифициращ орган 4. Базирано на хармонизираните норми ж) Ниво на измерена акустична мощност и) Гарантирано ниво на акустична мощност й) Широчина на косене р) Лице, упълномощено да състави Техническата Документация: о) Място и дата 	<p>ET (Algupärased kasutusjuhendi tõlge)</p> <p>EÜ vastavusdeklaratsioon (Masinadirektiiv 2006/42/EÜ, Lisa II, osa A)</p> <ol style="list-style-type: none"> 1. Firma 2. Kinnitab omal vastutusel, et masin: Istuva juhiga muruniitja / muruniitja a) Tüüp / Põhimudel c) Matrikkel d) Mootor: Sisepõlemismootor 4. Viide direktiiviivide nõuetele: e) Kinnitav asutus 4. Viide ühtlustatud standarditele g) Mõõdetud helivõimsuse tase h) Garanteeritud helivõimsuse tase i) Lõikelaius n) Tehnilise Lehe autoriseeritud koostaja: o) Koht ja Kuupäev

IT • Il contenuto e le immagini del presente manuale d'uso sono stati realizzati per conto di ST. S.p.A. e sono tutelati da diritto d'autore – È vietata ogni riproduzione o alterazione anche parziale non autorizzata del documento.

BG • Съдържанието и изображенията в настоящото ръководство са извършени за ST. S.p.A. и са защитени с авторски права – Забранява се всяко неоторизирано възпроизвеждане или промяна, дори и отчасти на документа.

BS • Sadržaj i slike iz ovog korisničkog priručnika napravljeni su isključivo za ST. S.p.A. i zaštićeni su autorskim pravima – zabranjena je svaka neovlaštena reprodukcija ili izmjena dokumenta, djelomično ili u potpunosti.

CS • Obsah a obrázky v tomto návodu k použití byly zpracovány jménem společnosti ST. S.p.A. a jsou chráněny autorským právem – Reprodukce či nepovolené pozměňování tohoto dokumentu, a to i částečné, je zakázáno.

DA • Indhold og illustrationer i denne vejledning er blevet skabt på vegne af ST. S.p.A. og er beskyttet af ophavsret – Enhver gengivelse eller ændring, også delvis, af dokumentet uden autorisation hertil er forbudt.

DE • Inhalt und Bilder dieser Bedienungsanleitung wurden im Namen von ST. S.p.A. erstellt und sind urheberrechtlich geschützt – Jede nicht genehmigte Vervielfältigung oder Veränderung, auch auszugsweise, dieses Dokuments ist verboten.

EL • Το περιεχόμενο και οι εικόνες στο παρόν εγχειρίδιο χρήσης δημιουργήθηκαν για λογαριασμό της εταιρείας ST. S.p.A. και προστατεύονται από πνευματικά δικαιώματα – Απαγορεύεται οποιαδήποτε αναπαραγωγή ή τροποποίηση, έστω και μερική, του εγχειρίδιου χωρίς έγκριση.

EN • The content and images in this User Manual were produced expressly for ST. S.p.A. and are protected by copyright – any unauthorised reproduction or modification to the document, either partially or in full, is prohibited.

ES • El contenido y las imágenes del presente manual de uso han sido creados por ST. S.p.A. y están protegidos por los derechos de autor – Se prohíbe toda reproducción o modificación, incluso parcial, no autorizada del documento.

ET • Käesoleva kasutusjuhendi sisu ja kujutised on toodetud konkreetselt ettevõttele ST. S.p.A. ja neile rakendub autoriõigusseseadus – dokumendi igasugune osaline või täielik ilma loata reprodutseerimine või muutmine on keelatud.

FI • Tämän käyttöoppaan sisältö ja kuvat on valmistettu ST. S.p.A. -yhtiön toimesta ja niitä suojaa tekijänoikeuslaki. – Asiakirjan kaikenlainen kopioiminen tai muuttaminen, osittainkin, on kielletty ilman erityistä lupaa.

FR • Le contenu et les images du présent manuel d'utilisation ont été réalisés pour le compte de ST. S.p.A. et sont protégés par un droit d'auteur - Toute reproduction ou modification non autorisée, même partielle, du document, est interdite.

HR • Sadržaj i slike u ovom priručniku za uporabu izrađeni su za tvrtku ST. S.p.A. te su obuhvaćeni autorskim pravima – Zabranjuje se neovlašteno umnožavanje ili prilagodba, djelomična ili u cijelosti, ovog dokumenta.

HU • Ennek a használati útmutatónak a tartalma és a benne szereplő képek kizárólag a ST. S.p.A. számára készültek és szerzői joggal védettek – tilos a dokumentum bármely részének vagy egészének engedély nélküli sokszorosítása és módosítása.

LT • Šio naudotojų vadovo turinys ir paveikslėliai skirti tik „ST. S.p.A.“ ir yra saugomi autorių teisėmis – dokumentą atgaminti ar modifikuoti, visiškai arba iš dalies, yra draudžiama.

LV • Šis lietotāja rokasgrāmatas saturs un attēli ir veidoti tikai ST. S.p.A. un ir aizsargāti ar autortiesībām. Jebkāda dokumenta vai tā daļas prettiesiska kopēšana vai pārveide ir stingri aizliegta.

MK • Содржината и сликите во Упатството за корисникот се подготвени исклучиво за ST. S.p.A. и се заштитени со авторски права – забрането е секое делумно или целосно неовластено репродуцирање или измена на документот.

NL • De inhoud en de afbeeldingen van deze gebruikshandleiding werden gerealiseerd voor rekening van ST. S.p.A. en zijn beschermd door het auteursrecht – Elke niet-geautoriseerde reproductie of wijziging, ook gedeeltelijke, van het document is verboden.

NO • Innholdet og bildene i denne brukerveiledningen er utført på oppdrag fra ST. S.p.A. og er beskyttet ved opphavsrett - Enhver gjengivelse eller endring, selv kun delvis, er forbudt.

PL • Treść oraz ilustracje zawarte w niniejszej instrukcji obsługi powstały na zlecenie spółki ST. S.p.A. i są chronione prawami autorskimi – Zabrania się wszelkiego kopiowania bądź modyfikowania, także częściowego, niniejszego dokumentu bez uzyskania stosownej zgody.

PT • As imagens e os conteúdos contidos no presente Manual do Utilizador foram expressamente criados para uso exclusivo da ST. S.p.A., encontrando-se protegidos por direitos de autor. Qualquer tipo de reprodução ou alteração, parcial ou integral, não autorizadas deste Manual estão expressamente proibidas.

RO • Conținutul și imaginile din manualul de utilizare de față au fost realizate în numele ST. S.p.A. și sunt protejate de drepturi de autor – Este interzisă orice reproducere sau modificare chiar și parțială neautorizată a documentului.

RU • Тесты и изображения, содержащиеся в настоящем руководстве, были созданы в интересах ST. S.p.A. и защищены авторскими правами – Любое несанкционированное воспроизведение или изменение документа запрещено.

SK • Obsah a obrázky v tomto návodu na používanie boli spracované menom spoločnosti ST. S.p.A. a sú chránené autorským právom – Reprodukcie či nepovolené pozměňovanie tohto dokumentu, a to aj čiastočné, je zakázané.

SL • Vsebine in slike v tem uporabniškem priručniku so izdelane za podjetje ST. S.p.A. in so zaščitene z avtorskimi pravicami – vsakršno nepooblaščenno razmnoževanje ali spreminjanje dokumenta, v celoti ali delno, je prepovedano.

SR • Sadržaj i slike ovog priručnika za upotrebu su napravljeni u ime ST. S.p.A. i zaštićeni su autorskim pravima – Zabranjena je svaka potpuna ili delimična reprodukcija ili izmena dokumenta bez odobrenja.

SV • Innehållet och bilderna i denna användarhandbok har framställts för ST. S.p.A. och skyddas av upphovsrätt – all form av reproduktion eller ändring, även partiell, som inte auktoriserats är förbjuden.

TR • Bu Kullanıcı Kilavuzundaki içerik ve resimler açığa ST. S.p.A. için üretilmiştir ve telif hakkı ile korunmaktadır – dokümanın izinsiz olarak tamamen ya da kısmen herhangi bir şekilde çoğaltılması ya da dağıtılması yasaktır.



	 LWA dB
Type:	
Art.N -s/n	



FR

Cet appareil,
ses accessoires,
piles et cordons
se recyclent

REPRISE
À LA LIVRAISON



OU

À DÉPOSER
EN MAGASIN



OU

À DÉPOSER
EN DÉCHÈTERIE



Points de collecte sur www.quefairedemesdechets.fr
Privilégiez la réparation ou le don de votre appareil !



FR



ST. S.p.A.

Via del Lavoro, 6

31033 Castelfranco Veneto (TV) ITALY

STIGA LTD (UK Importer)

Unit 8, Bluewater Estate Plympton,

Devon, PL7 4JH, England